



Quality Education in Romani for Europe





ROMANI TEACHING MATERIALS	
Lovara_Primary_A1_AT_deu	
Romani variety:	Lovara Romani
learner level:	Primary
proficiency level:	A1
language versions:	Romani, German
author:	Barka Emini
translated by:	Mozes F. Heinschink
coordinator:	Ulli Pawlata
edited by:	Marcus Wiesner, Barbara Schrammel-Leber, Christina Korb, Anna Windisch
<p>The materials have been produced for teaching in the context of Lovara Romani speakers in Austria. With minor adaptations, the materials can also be used for other teaching contexts, such as Lovara speaking communities in other European countries. There is a German and an English version of the materials. The materials consist of eleven units, which are stored in a single PDF file. Within the PDF file, there is a table of contents which gives an overview of the units. Each unit consists of an overview and worksheets. The worksheets are designed for black-and-white printing.</p>	

This project has been funded with support from the European Commission. This publication [communication] reflects the views only of the author, and the Commission cannot be held responsible for any use which may be made of the information contained therein.

Lovara_Primary_A1_AT_deu

<u>Lektion 01</u>	Thema (CFR): ICH UND MEINE FAMILIE Einzelthema 1: Ich stelle mich vor Einzelthema 2: Meine Freunde Einzelthema 3: Meine Familie Einzelthema 4: Mein Körper	↓ S. 3
<u>Lektion 02</u>	Thema (CFR): DAS HAUS UND DAMIT VERBUNDENE AKTIVITÄTEN Einzelthema 1: <i>E samura</i> – Die Zahlen Einzelthema 2: <i>Muro kher/vonungo</i> – Mein/e Haus/Wohnung	↓ S. 21
<u>Lektion 03</u>	Thema (CFR): MEINE GEMEINSCHAFT Einzelthema 1: <i>Thana thaj bare khera</i> – Orte/Plätze und Gebäude Einzelthema 2: <i>E forgalmoske tabli</i> – Die Verkehrszeichen	↓ S. 41
<u>Lektion 04</u>	Thema (CFR): ROMA HANDWERKE UND BERUFE Einzelthema 1: <i>E sakmi</i> – Die Berufe	↓ S. 64
<u>Lektion 05</u>	Thema (CFR): FESTE UND FEIERN Einzelthema 1: Feste und Feiertage (Überblick) Einzelthema 2: Weihnachten Einzelthema 3: Geburtstag	↓ S. 85
<u>Lektion 06</u>	Thema (CFR): IN DER SCHULE Einzelthema 1: <i>Amare školake buća</i> – Unsere Schulsachen Einzelthema 2: <i>Amari klasa thaj i škola</i> – Unsere Klasse und die Schule	↓ S. 107
<u>Lektion 07</u>	Thema (CFR): VERKEHR UND REISEN Einzelthema 1: <i>Sosa žas po drom</i> – Womit verreisen wir Einzelthema 2: <i>E sinura</i> – Die Farben	↓ S. 128
<u>Lektion 08</u>	Thema (CFR): ESSEN UND KLEIDUNG Einzelthema 1: <i>E gada</i> – Die Kleidung Einzelthema 2: <i>O xabe</i> – Das Essen	↓ S. 150
<u>Lektion 09</u>	Thema (CFR): ZEIT, JAHRESZEITEN UND WETTER Einzelthema 1: <i>O berš</i> – Das Jahr Einzelthema 2: <i>I vrama</i> – Die Zeit	↓ S. 172
<u>Lektion 10</u>	Thema (CFR): NATUR UND TIERE Einzelthema 1: <i>E khereske alatura</i> – Haustiere Einzelthema 2: <i>Ando veš</i> – Im Wald Einzelthema 3: <i>Ando paji</i> – Im Wasser Einzelthema 4: <i>I natura</i> – Die Natur	↓ S. 190
<u>Lektion 11</u>	Thema (CFR): HOBBYS UND KUNST Einzelthema 1: <i>Hobivura thaj aktivitetura</i> – Hobbys und Aktivitäten	↓ S. 212



Lovara_Primary_A1_AT_deu_Lektion-01
Thema (CFR): ICH UND MEINE FAMILIE
Einzelthema 1: Ich stelle mich vor Einzelthema 2: Meine Freunde Einzelthema 3: Meine Familie Einzelthema 4: Mein Körper
Andere damit verbundene Hauptthemen des CFR: Berufe und Hobbys

Inhalte des Rahmenlehrplans für Romani (CFR) – Lernziele	
Skill	Relevante Deskriptoren für Sprachaktivitäten & „Ich kann“ Aussagen des CFR:
	<ul style="list-style-type: none"> ✓ Kann einfache Fragen des/der Lehrers/in, eines Erwachsenen oder eines/r anderen/r Lernenden verstehen (z.B. Wie heißt du?, Wie alt bist du?, Ist das dein Bruder? usw.). ✓ Kann einfache Anweisungen für alltägliche Aktivitäten verstehen, wenn sie langsam gesprochen und durch entsprechende Gesten begleitet werden. ✓ Kann seinen/ihren Namen oder den Namen oder Titel unmittelbarer Familienangehöriger erkennen, wenn sie von einer anderen Person ausgesprochen werden. ✓ Kann verstehen, wenn eine ältere Person einen Segen ausspricht.
	<ul style="list-style-type: none"> ✓ Kann seinen/ihren Namen auf einer Klassen- oder Teamliste finden. ✓ Kann seinen/ihren Namen und die Namen der Gemeinschafts- oder Familienmitglieder auf einer Liste, auf einem Gerät, Möbelstück, oder auf einer Gedenkstätte auf einem Friedhof finden.
	<ul style="list-style-type: none"> ✓ Kann nonverbal (z.B. mit einem Nicken oder Kopfschütteln), mit einzelnen Wörtern oder sehr kurze Antworten auf einfache Fragen über seine/ihre Vorlieben oder Abneigungen (z.B. Magst du ...?) antworten. ✓ Kann den/die Lehrer/in, andere Erwachsene und Schüler/innen in angemessener Weise grüßen und sich verabschieden. ✓ Kann unmittelbare persönliche Bedürfnisse ausdrücken (z.B. auf die Toilette gehen). ✓ Kann einfache Fragen über seine/ihre Gruppe, Nachnamen, Alter und Familienmitglieder beantworten, wenn er/sie durch Aufforderungen unterstützt wird. ✓ Kann andere Roma-Kinder und Erwachsene auf eine passende Art und Weise grüßen, sich von ihnen verabschieden und sich bedanken.
	<ul style="list-style-type: none"> ✓ Kann eine kurze, unvollständige Aussage über sich selbst oder die Familienstrukturen machen (z.B. Name ist ...; habe ... Geschwister). ✓ Kann einfache Phrasen zur Beschreibung seiner/ihrer eigenen Erscheinung, inklusive Augen- und Haarfarbe, Größe und Gewicht, verwenden.
	<ul style="list-style-type: none"> ✓ Kann seinen/ihren Namen, Anschrift und den Namen der Schule (ab)schreiben. ✓ Kann Wörter über sich selbst von der Tafel abschreiben (z.B. Mein Name ist Ich lebe in ...). ✓ Kann seinen/ihren Familiennamen, Vornamen und die Namen anderer Familienmitglieder (ab)schreiben.
Inhalte des Europäischen Sprachenportfolios (ELP)	
Sprachenpass: Eigenes Foto einkleben./Name einfügen	
Dossier: Arbeitsblatt 01–09	





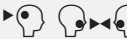



Vokabular Einzelthema 1: Ich stelle mich vor			
Aktiv			
<i>Me sim o/i ...</i>	Ich bin der/die ...	<i>Kon san tu?</i>	Wer bist du?
<i>Lašo djes!</i>	Guten Tag!	<i>Kon- i o/i?</i>	Wer ist (der/die) ...?
<i>Devlesa rakhav tu/tumen</i>	Ich finde dich/euch mit Gott!		
Vokabular Einzelthema 2: Meine Freunde			
Aktiv			
<i>si, sim, san</i>	er/sie ist, ich bin, du bist	<i>dali</i>	ob
<i>Kon?</i>	Wer?	<i>muro, muri</i>	mein, meine
<i>So?</i>	Was?	<i>Gustisiro, Gustisori</i>	Gustis (besitzanzeigend)
Passiv			
<i>o/i</i>	der/die	<i>but</i>	viel, viele
<i>vov/voj si</i>	er/sie ist, er/sie war	<i>les</i>	ihn
<i>sas les</i>	er hatte		
Vokabular Einzelthema 3: Meine Familie			
Aktiv			
<i>o papo</i>	der Opa	<i>thaj, taj</i>	und
<i>i mami</i>	die Oma	<i>mure phral</i>	meine Brüder
<i>o dad</i>	der Vater	<i>mure phenja</i>	meine Schwestern
<i>i dej</i>	die Mutter	<i>hulavel</i>	kämmen
<i>o phral</i>	der Bruder	<i>kinel</i>	kaufen
<i>i phen</i>	die Schwester	<i>gilabel</i>	singen
<i>me</i>	ich	<i>cirdel, bašavel</i>	spielen, musizieren
Vokabular Einzelthema 4: Mein Körper			
Aktiv			
<i>o manuš</i>	der Mensch	<i>o dand</i>	der Zahn
<i>man si</i>	ich habe	<i>o punro</i>	der Fuß
<i>jek, duj</i>	eins, zwei	<i>o muj</i>	der Mund, das Gesicht
<i>but</i>	viel, viele	<i>o vast</i>	die Hand
<i>i šib</i>	die Zunge	<i>i čang</i>	das Knie
<i>o naj</i>	der Finger	<i>o phiko</i>	die Schulter
<i>i vundjija</i>	der Fingernagel	<i>tu</i>	du
<i>o šero</i>	der Kopf	<i>jokhar, du -, tri -, štar var</i>	ein, zwei, drei, vier Mal
<i>o nakh</i>	die Nase	<i>tut</i>	dich
<i>i šam</i>	die Wange	<i>amen</i>	wir
<i>o kan</i>	das Ohr	<i>ćire/će</i>	deine
<i>e bal</i>	die Haare	<i>deš</i>	zehn







Passiv			
<i>o/i</i>	der/die	<i>sikhavel</i>	zeigen
<i>sas</i>	er/sie war	<i>i phabaj</i>	der Apfel
<i>sas les, sas la</i>	er hatte, sie hatte	<i>vazdel opre</i>	aufheben
<i>but</i>	viel, viele	<i>muk khelel</i>	er/sie soll tanzen, spielen
<i>les</i>	ihn	<i>žal</i>	gehen
<i>putrel</i>	öffnen	<i>tele</i>	unten
<i>ural</i>	fliegen	<i>ži ka, ži kaj</i>	bis zum, bis zur
<i>khelel</i>	tanzen	<i>cikno</i>	klein
<i>manca</i>	mit mir	<i>o cikno</i>	der Kleine
<i>pušel</i>	fragen		













Grammatik in dieser Lektion	
Aktiv	Passiv
	Personalpronomen: <i>me, tu</i> Fragewort: <i>Kon?</i> Hilfszeitwort: <i>sim, san, ...</i> (ich bin, du bist, ...) Verben in der Gegenwart Einfacher Satzbau (Subjekt, Verb, Objekt)

Unterrichtsaktivität 01 Einzelthema 1: Ich stelle mich vor – Begrüßungsballspiel
Dauer: 10 min, bei mehr Kindern länger Skill:  SF: G*
Mat./Res.: Ball
01. Lehrer/in stellt sich vor: <i>Devlesa rakhav tu. Me sim o/i ... Kon san tu?</i> , Guten Tag. Ich bin der/die ... Wer bist du?'. 02. Lehrer/in wirft den Ball einem/r Schüler/in zu und bittet ihn/sie sich vorzustellen mit: <i>Devlesa rakhav tu. Me sim o/i ...,Guten Tag. Ich bin der/die ...</i> . 03. Schüler/in stellt sich vor und wirft den Ball der/dem Lehrer/in zurück. 04. Lehrer/in wiederholt den Vorgang mit allen Kindern.
Unterrichtsaktivität 02 Einzelthema 1: Ich stelle mich vor – Begrüßungsspiel im Stehkreis
Dauer: 10 min, bei mehr Kindern länger Skill:  SF: G
01. Kinder bilden einen Stehkreis. 02. Lehrer/in dreht sich zum Kind links von ihr/ihm um und sagt: <i>Devlesa rakhav tu! Me sim o/i ... Kon san tu?</i> 03. Kind antwortet der/dem Lehrer/in mit: <i>Devlesa rakhav tu. Me sim o/i ...</i> , dreht sich zum Nachbarn und fragt ihn: <i>Kon san tu?</i> , 'Wer bist du?'. 04. Alle Kinder wiederholen diesen Dialog der Reihe nach.

*SOZIALFORM (SF): Gruppenarbeit – G | Partnerarbeit – P | Individualarbeit – I





Unterrichtsaktivität 03 Einzelthema 1: Ich stelle mich vor – Namenscollage
Dauer: 30 min Skill:     SF: P
Mat./Res.: Arbeitsblatt 01, Fotos, Blumencollage, Trommel
<p>Vorbereitung: Lehrer/in macht von jedem Kind ein Foto und druckt es aus oder die Kinder bringen von zu Hause ein Foto mit. Er/sie bereitet die Blumencollage vor (drucken) und hängt sie an die Wand.</p> <ol style="list-style-type: none"> 01. Lehrer/in ruft jedes Kind namentlich auf <i>Kon- i o/i ...?</i> „Wer ist der/die ...?“. 02. Das aufgerufene Kind geht zur/zum Lehrer/in. Er/Sie klopft den Rhythmus der Antwort auf der Trommel vor (z.B. nach Silben): <i>Me sim o Gusti!</i> 03. Kind wiederholt den Satz, während Lehrer/in den Rhythmus auf der Trommel klopft: <i>Me sim o Gusti!</i> 04. Alternative: Das Kind trommelt den Rhythmus selber zum gesprochenen Satz. 05. Lehrer/in gibt dem Kind sein Foto. 06. Kind sucht seinen Namen auf der vorbereiteten Blumencollage und klebt sein Foto dort auf.
Unterrichtsaktivität 04 Einzelthema 1: Ich stelle mich vor – ELP <i>Kado/kadi sim me</i>.
Dauer: 15 min Skill:  SF: I ELP: 4
Mat./Res.: ELP, Fotos der Kinder
<p>Vorbereitung: Fotos von den Kindern machen und ausdrucken.</p> <ol style="list-style-type: none"> 01. Lehrer/in bespricht mit den Kindern das ELP: Sie erklärt die Funktion, die einzelne Bereiche (Sprachenpass, Sprachenbiographie, Dossier), und den Einsatz im Rahmen des Kurses. 02. Dann gibt der/die Lehrer/in den Kindern ihre Fotos. 03. Kinder kleben die Fotos ins ELP, schreiben auch ihren Namen dazu und bemalen oder verzieren die Seite.
Unterrichtsaktivität 05 Einzelthema 1: Ich stelle mich vor – Theaterspiel <i>Lašo djes!/Devlesa rakhav tu!</i>
Dauer: 20 min Skill:   SF: P
Mat./Res.: Tuch, Hut
<ol style="list-style-type: none"> 01. Lehrer/in legt ein buntes Tuch auf einen Tisch/Sessel in der linken Raumhälfte. 02. Lehrer/in bittet alle Mädchen sich dort hinzustellen. 03. Lehrer/in legt einen Männerhut und einen Tisch/Sessel in der rechten Raumhälfte. 04. Lehrer/in bittet alle Buben sich dort hinzustellen. 05. Lehrer/in demonstriert das Spiel: 06. Lehrer/in geht zur Mädchengruppe, nimmt das Tuch über die Schulter, geht zur Raummitte und sagt: <i>Lašo djes! Me sim o/i ...</i> Anschließend geht er/sie zur Bubengruppe, setzt den Hut auf den Kopf und geht zur Raummitte. Lehrer/in spricht die Begrüßung und verbeugt sich dabei. 07. Lehrer/in bittet jeweils ein Mädchen und einen Buben sich mit den Accessoires in die Mitte zu stellen und sich, wie von ihr demonstriert, vorzustellen.
Unterrichtsaktivität 06 Einzelthema 2: Meine Freunde – Dialog <i>Muro amal/muri amalni</i>
Dauer: 20 min Skill:   SF: I, P, G ELP: Dossier
Mat./Res.: Arbeitsblatt 02
<ol style="list-style-type: none"> 01. Lehrer/in liest den gesamten Dialog <i>Muro amal/muri amalni</i> vor. 02. Kinder lesen den Dialog alleine. 03. Sie besprechen mit dem Sitznachbarn was sie verstanden haben und suchen gemeinsam ein unverständliches Wort. 04. Kinder sagen die Wörter, die sie nicht verstanden haben dem/der Lehrer/in und schreiben sie auf die Tafel. 05. Lehrer/in übersetzt die Wörter ins Deutsche und gemeinsam versuchen sie den Inhalt des Dialoges zu verstehen.

Unterrichtsaktivität 07 Einzelthema 2: Meine Freunde – Lückentext: Muro amal/muri amalni
Dauer: 20 min Skill:   SF: I, P, G ELP: Dossier
Mat./Res.: Arbeitsblatt 03
Anmerkung: Übung kann man nur im Anschluss zu Unterrichtsaktivität 06 machen. 01. Die Kinder bekommen den Lückentext <i>Muro amal/muri amalni</i> und versuchen ihn auszufüllen. 02. Lehrer/in schreibt die fehlenden Wörter an die Tafel und die Kinder vergleichen die Rechtschreibung. 03. In Partnerarbeit versuchen die Kinder den Dialog nachzusprechen bzw. vorzulesen.
Unterrichtsaktivität 08 Einzelthema 2: Meine Freunde – Illustration: Muro amal/muri amalni
Dauer: 10 min Skill:  SF: I ELP: Dossier
Mat./Res.: Zeichenblätter und Stifte
Die Kinder bekommen ein Zeichenblatt mit der Aufgabe eine Szene aus dem vorher erarbeiteten Dialog <i>Muro amal/muri amalni</i> zu illustrieren.
Unterrichtsaktivität 09 Einzelthema 2: Meine Freunde – Zug der Freundschaft
Dauer: 20 min Skill:  SF: G
01. Lehrer/in sagt: <i>Sas jek šavoro. O Gusti. Sas les but amala.</i> ,Es war einmal ein Junge. Gusti. Er hatte viele Freunde.' 02. Lehrer/in geht durch die Klasse und ruft einen Schülernamen mit Begleitartikel auf: <i>O/i ... (Name)!</i> 03. Das genannte Kind geht zum/zur Lehrer/in und gibt ihm/ihr die Hand. 04. Lehrer/in geht mit dem Kind durch die Klasse und sagt wieder: <i>Sas jek šavoro. O Gusti. Sas les but amala.</i> 05. Lehrer/in ruft einen weiteren Schülernamen mit Begleitartikel auf: <i>O/i ... (Name)!</i> 06. Diese Schritte werden wiederholt, bis alle Kinder einen „Zug der Freundschaft“ gebildet haben.
Unterrichtsaktivität 10 Einzelthema 4: Mein Körper – O manuš
Dauer: 20 min Skill:   SF: G ELP: Dossier
Mat./Res.: Arbeitsblatt 04
01. Lehrer/in steht vor der Klasse und liest Satz für Satz vom Arbeitsblatt <i>O manuš</i> ‚Der Mensch‘ vor. Er/Sie zeigt dabei auf die betreffenden Körperteile. 02. Lehrer/in bitte die Kinder aufzustehen und mitzumachen. 03. Lehrer/in wiederholt Satz für Satz vom AB und zeigt dabei auf die Körperteile. Die Kinder sprechen jeweils einen Satz nach und zeigen auf die Körperteile wie von dem/der Lehrer/in vorgemacht bis alle Sätze gesprochen wurden. 04. Variationen: Lehrer/in spricht die Sätze, die Kinder hören zu und zeigen auf die entsprechenden Körperteile. Lehrer/in zeigt auf einen Körperteil – die Kinder sprechen den Satz dazu. 05. Kinder bekommen das Arbeitsblatt als Leseausübung und dürfen es anmalen.

Unterrichtsaktivität 11 Einzelthema 4: Mein Körper – O cikno
Dauer: 30 min Skill:    SF: I ELP: Dossier
Mat./Res.: Arbeitsblatt 05/Seite 1, Buntstifte
<ol style="list-style-type: none"> 01. Kinder bekommen die erste Seite des Arbeitsblatts 05 Seite 1 <i>O cikno</i> ‚Das Kleine/Das Baby‘. 02. Lehrer/in liest ein Wort und fragt was es bedeutet – ein Kind antwortet. Danach verbinden alle dieses Wort zum passenden Körperteil des Babys. 03. Danach liest der/die Lehrer/in das nächste Wort, usw. bis alle Wörter zugeordnet sind. 04. Danach wird die Anzahl einzelner Körperteile besprochen (2 Augen, 10 Zehen, viele Haare, ...) 05. Abschließend malen die Kinder das Baby an – laut Malvorgabe links unten am Arbeitsblatt.
Unterrichtsaktivität 12 Einzelthema 4: Mein Körper – Lückentext O cikno
Dauer: 15 min Skill:    SF: G ELP: Dossier
Mat./Res.: Arbeitsblatt 05/Seite 2
<ol style="list-style-type: none"> 01. Lehrer/in teilt Seite 2 des Arbeitsblatts 05 <i>O cikno</i> aus. 02. Lückentext wird gemeinsam in der Gruppe ausgefüllt: ein Kind liest laut einen Satz vor und versucht ihn zu vervollständigen. Alle Kinder schreiben die Wörter in den Lückentext. 03. Lehrer/in schreibt parallel dazu die Wörter an die Tafel.
Unterrichtsaktivität 13 Einzelthema 4: Mein Körper – Gedicht: Khelas
Dauer: 30 min Skill:   SF: I, P ELP: Dossier
Mat./Res.: Arbeitsblatt 06
<ol style="list-style-type: none"> 01. Kinder bekommen das Gedicht <i>Khelas</i> ‚Wir spielen‘ und lesen es einmal alleine durch. 02. Sie lesen es nochmal durch und diesmal unterstreichen sie Wörter, die sie schon kennen. 03. Gemeinsam mit dem jeweiligen Sitznachbar suchen die Kinder zwei Wörter aus, die sie nicht verstanden haben. 04. Jede Gruppe schreibt diese zwei Wörter an die Tafel und der/die Lehrer/in übersetzt diese. 05. Jedes Kind liest nochmals den Text für sich. 06. In der Gruppe wird mit dem/der Lehrer/in der Inhalt des Gedichtes besprochen.
Unterrichtsaktivität 14 Einzelthema 4: Mein Körper – Lückentext: Khelas
Dauer: 30 min Skill:   SF: P ELP: Dossier
Mat./Res.: Arbeitsblatt 07
<ol style="list-style-type: none"> 01. Kinder bekommen den Lückentext <i>Khelas</i> und versuchen ihn zu zweit auszufüllen. 02. Gemeinsam wird der Text noch einmal laut vorgelesen – zusammen mit dem/der Lehrer/in vergleichen die Kinder die Ergebnisse und korrigieren ihre Einträge oder ergänzen die fehlenden Wörter.
Unterrichtsaktivität 15 Einzelthema 3: Meine Familie – Diagramm: Muri familja
Dauer: 15 min Skill:    SF: I ELP: Dossier
Mat./Res.: Arbeitsblatt 08
<p>Die Kinder bringen Fotos von ihrer Familie mit. Arbeitsblatt 08 ausdrucken und jedem Kind ein Blatt geben.</p> <ol style="list-style-type: none"> 01. Das Arbeitsblatt <i>Muri familja</i> ‚meine Familie‘ wird zuerst besprochen: Was ist zu tun? Was bedeutet die Wörter? 02. Kinder bekommen die Aufgabe die Fotos ihrer Familienmitglieder auf das Arbeitsblatt <i>Muri familja</i> (Diagramm) zu kleben und deren Namen einzutragen. 03. Die fertigen Diagramme werden in der Klasse aufgehängt oder im Dossier abgelegt. 04. Einzelne Kinder können – wenn sie möchten – ihre Familien vorstellen.

Unterrichtsaktivität 16 Einzelthema 3: Meine Familie – Gedicht: Amen
Dauer: 30 min Skill: SF: I ELP: Dossier
Mat./Res.: Arbeitsblatt 09
<ol style="list-style-type: none"> 01. Lehrer/in liest das Gedicht <i>Amen</i> ‚wir‘ vor. Dann bekommen die Kinder den Text. 02. Lehrer/in bittet die Kinder das Gedicht 1x selber durchzulesen. 03. Danach wird der ein Satz nach dem anderen von dem/der Lehrerin vorgesprochen und die Kinder wiederholen ihn laut im Chor. 04. Als Hausaufgabe lernen die Kinder das kurze Gedicht auswendig.

Stundenbild 01 Einzelthema 1: Ich stelle mich vor – Muro anav ‚Mein Name‘
UA-Nr.: 01 Lernziele: Kennenlernen, Sich vorstellen und Begrüßen auf Romani
Dauer: 10 min Skill: SF: G
Mat./Res.: Ball
<ol style="list-style-type: none"> 01. Lehrer/in stellt sich vor: <i>Devlasa rakhav tu! Me sim o/i ... Kon san tu?</i> ‚Guten Tag. Ich bin der/die ... Wer bist du?‘. 02. Lehrer/in wirft den Ball Schüler/in zu und bittet sie/ihn sich vorzustellen mit: <i>Devlesa rakhav tu. Me sim o/i ...</i> ‚Guten Tag. Ich bin der/die ...‘. 03. Schüler/in stellt sich vor und wirft den Ball Lehrer/in zurück. 04. Lehrer/in wiederholt den Vorgang mit allen Kindern.
UA-Nr.: 02 Lernziele: Kennenlernen, Sich vorstellen und Begrüßen auf Romani
Dauer: 10 min Skill: SF: G
<ol style="list-style-type: none"> 01. Kinder bilden einen Stehkreis. 02. Lehrer/in dreht sich zum Kind links von ihr/ihm um und sagt: <i>Devlasa rakhav tu! Me sim o/i ... Kon san tu?</i> Guten Tag. Ich bin der/die ... Wer bist du?. 03. Kind antwortet Lehrer/in mit: <i>Devlesa rakhav tu. Me sim o/i ...</i>, dreht sich zum Nachbarn und fragt ihn: <i>Kon san tu?</i> ‚Wer bist du?‘. 04. Alle Kinder wiederholen diesen Dialog der Reihe nach.
UA-Nr.: 03 Lernziele: Kennenlernen, Sich vorstellen und Begrüßen auf Romani
Dauer: 10 min Skill: SF: G
Mat./Res.: Arbeitsblatt 01, Fotos, Blumencollage, Trommel
<p>Vorbereitung: Lehrer/in macht von jedem Kind ein Foto und druckt es aus oder die Kinder bringen von zu Hause ein Foto. Er/Sie bereitet die Blumencollage vor (drucken) und hängt sie an die Wand.</p> <ol style="list-style-type: none"> 01. Lehrerin ruft jedes Kind namentlich auf <i>Kon- i o/i ...?</i> ‚Wer ist der/die ...?‘. 02. Das aufgerufene Kind geht zur/zum Lehrer/in. Er/Sie klopft den Rhythmus der Antwort auf der Trommel vor (z.B. nach Silben): <i>Me sim o Gusti!</i> 03. Kind wiederholt den Satz, während der/die Lehrer/in den Rhythmus auf der Trommel klopft: <i>Me sim o Gusti!</i> 04. Alternative: Das Kind trommelt den Rhythmus selber zum gesprochenen Satz. 05. Lehrer/in gibt dem Kind sein Foto. 06. Kind sucht seinen Namen auf der vorbereiteten Blumencollage und klebt sein Foto dort auf.

Stundenbild 02 Einzelthema 4: Mein Körper
UA-Nr.: 10 Lernziele: Kinder können Körperteile benennen.
Dauer: 20 min Skill:   SF: G ELP: Dossier
Mat./Res.: Arbeitsblatt 04
<ol style="list-style-type: none"> 01. Lehrer/in steht vor der Klasse und liest Satz für Satz vom Arbeitsblatt <i>O manuš</i> vor. Er/sie zeigt dabei auf die betreffenden Körperteile. 02. Lehrer/in bitte die Kinder aufzustehen und mitzumachen. 03. Lehrer/in wiederholt Satz für Satz vom AB und zeigt dabei auf die Körperteile. Die Kinder sprechen jeweils einen Satz nach und zeigen auf die Körperteile wie von dem/der Lehrer/in vorgemacht bis alle Sätze gesprochen wurden. 04. Variationen: Lehrer/in spricht die Sätze, die Kinder hören zu und zeigen auf die entsprechenden Körperteile. Lehrer/in zeigt auf einen Körperteil – die Kinder sprechen den Satz dazu. 05. Kinder bekommen das Arbeitsblatt als Lesehausübung und dürfen es anmalen.
UA-Nr.: 11 Lernziele: Kinder können Körperteile benennen.
Dauer: 30 min Skill:    SF: I ELP: Dossier
Mat./Res.: Arbeitsblatt 05/Seite 1, Buntstifte
<ol style="list-style-type: none"> 01. Kinder bekommen die erste Seite des Arbeitsblatts <i>O cikno</i>. 02. Lehrer/in liest ein Wort und fragt was es bedeutet – ein Kind antwortet. Danach verbinden alle dieses Wort zum passenden Körperteil des Babys. 03. Danach liest der/die Lehrer/in das nächste Wort ... usw. bis alle Wörter zugeordnet sind. 04. Danach wird die Anzahl einzelner Körperteile besprochen (2 Augen, 10 Zehen, viele Haare, ...) 05. Abschließend malen die Kinder das Baby an – laut Malvorlage links unten am Arbeitsblatt.

Muro anav _____

Amari grupa

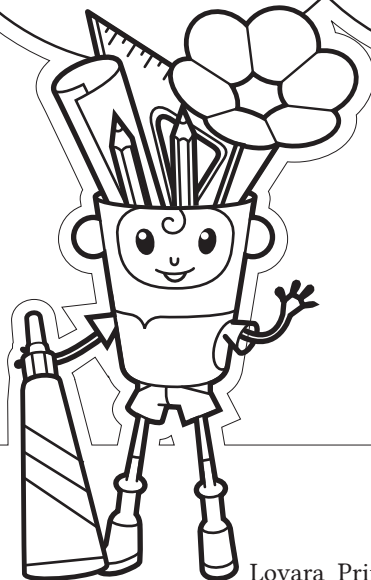
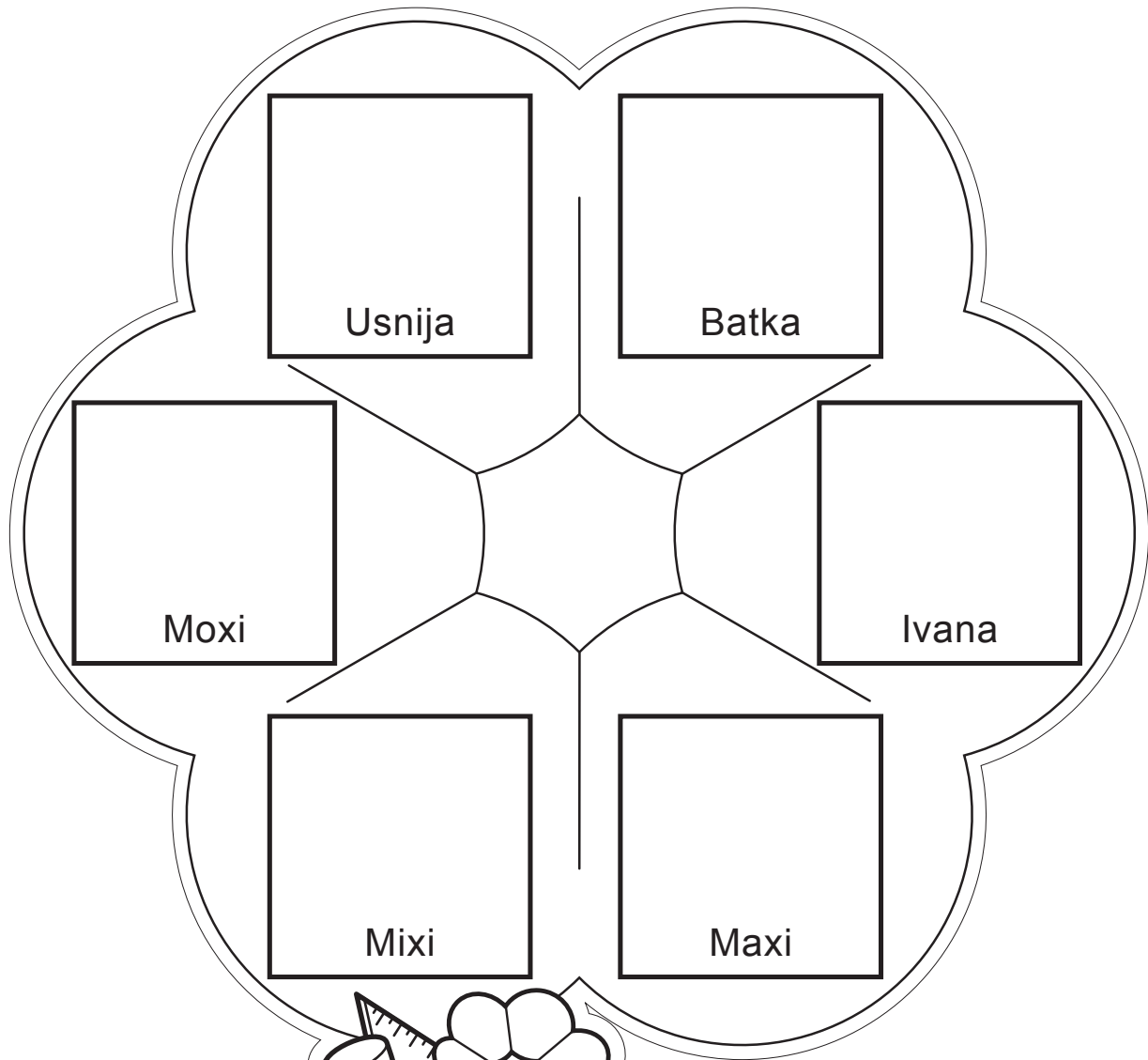

Muro anav _____

Muro amal/Muri amalni

Šejori: Devlesa rakhav tu, lala!

Dej: T' aves baxtali muri šejori!
Kon san tu?

Šejori: Me sim i Sidi, i amalni katar o Gusti!

Dej: So trubuj tu muri šejori?

Šejori: Khere-j o Gusti?

Dej: Va, khere-j, av andre muri šejori!

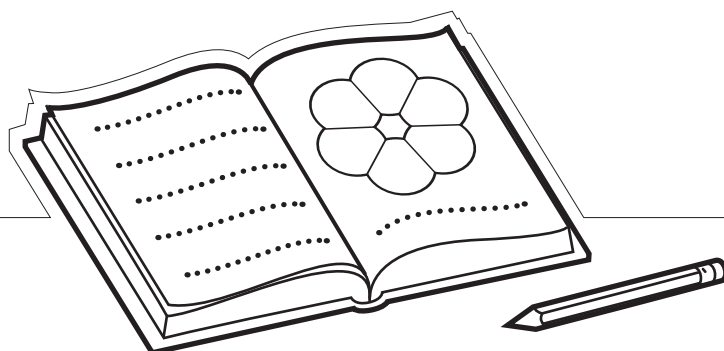

Muro anav _____

Muro amal/Muri amalni

Šejori: Devlesa rakhav tu, lala!

Dej: T' aves baxtali muri šejori!

Kon _____ tu?

Šejori Me _____ i Sidi, i amalni katar Gusti!

Dej: So _____ tu muri šejori?

Šejori: Khere-j o Gusti?

Dej: Va khere-j, _____ andre muri šejori!

trubuj | av | san | | sim

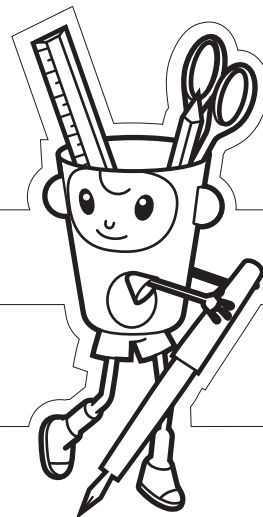

O manuš

Man si jek šero.

Man si but dand.

Man si jek nakh.

Man si duj punre.

Man si duj šam.

Man si jek muj.

Man si duj kan.

Man si duj vast.

Man si but bala.

Man si duj čanga.

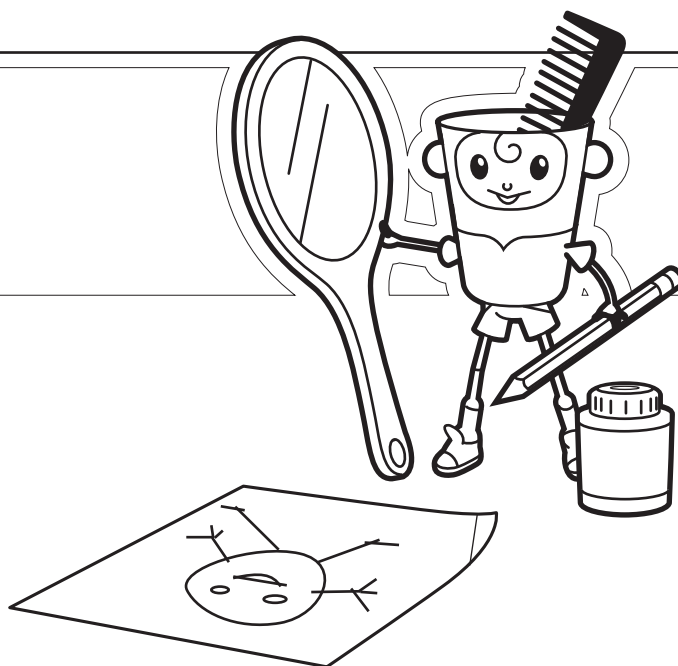

O cikno

jek šero

jek šib	jek nakh	jek šero	jek miho
duj jakha	duj šama	duj čanga	duj punre
duj phike	duj vast	deš naja	but bala

jek = šargo
 duj = lolo
 but = vuneto
 deš = zeleno

Muro anav _____

O cikno

Jek vaj duj?

Man si _____ vast.

Man si _____ nakh.

Man si _____ naja.

Man si _____ punre.

Man si _____ phike.

Man si _____ šib.

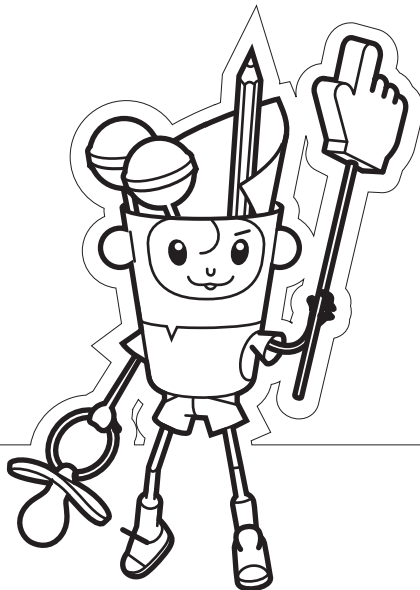
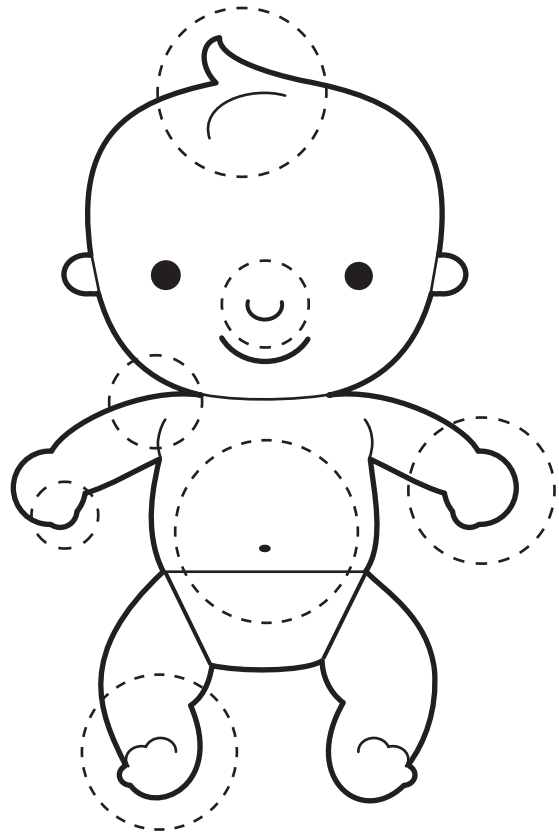

Muro anav _____

Khelas

Jokhar, duvar, tut pušav,
trivar, štarvar amen khelas.
Vazde opre ćire vastora,
sikhav mange phabaja.

Jokhar, duvar tut pušav,
trivar, štarvar amen khelas.
Ža tele ži kaj punre,
muk khelen ćire phike.

Jokhar, duvar, tut pušav,
trivar, štarvar amen khelas.
Puter tu ćire vastora,
te uras e tu manca.

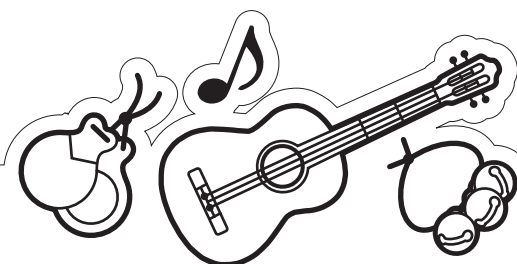

Muro anav _____

Khelas

Jokhar, duvar, tut pušav,
trivar, štarvar amen khelas.

Vazde opre ćire _____,
sikhav mange phabaja.

Jokhar, duvar, tut pušav,
trivar, štarvar amen khelas.

Ža tele ži kaj _____,
muk khelen ćire _____.

Jokhar, duvar, tut pušav,
trivar, štarvar amen khelas.

Puter tu ćire _____,
te uras e tu manca.

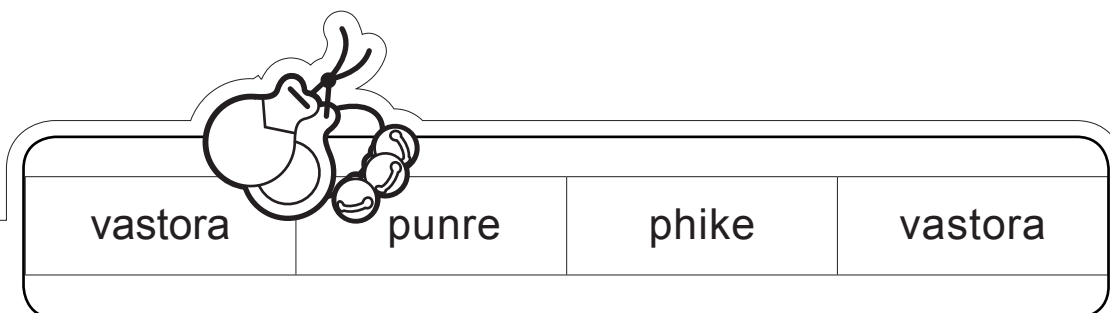

Muro anav _____

Kon-i kadala žene?

o papo, i mami, o dad, i dej, o phral, i phen

o papo

i mami

o papo

i mami

o dad

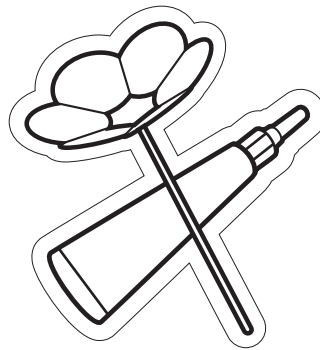

i dej

me thaj mure phral/phenja

Muro anav _____

Amen

Muri dej man hulavel.



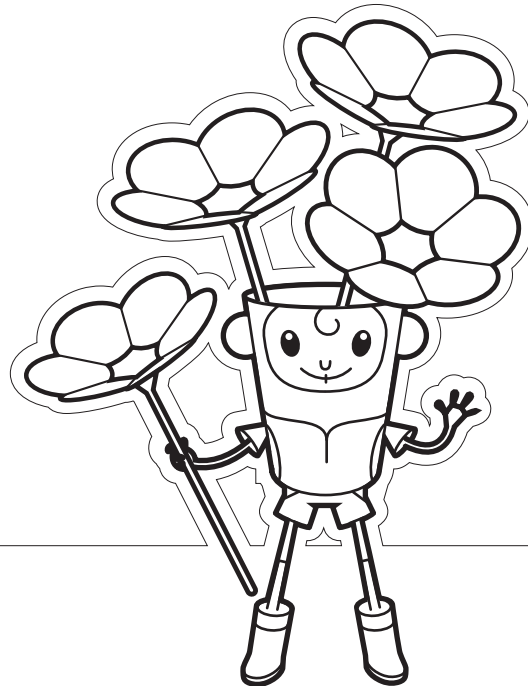

Muro dad šukar coxi kinel.

Muri phen mange gilabel.

Muro phral mange cirdel.



Lovara_Primary_A1_AT_deu_Lektion-02
Thema (CFR): DAS HAUS UND DAMIT VERBUNDENE AKTIVITÄTEN
Einzelthema 01: E samura – Die Zahlen Einzelthema 02: Muro kher/vonungo – Mein/e Haus/Wohnung

Inhalte des Rahmenlehrplans für Romani (CFR) – Lernziele	
Skill	Relevante Deskriptoren für Sprachaktivitäten & „Ich kann“ Aussagen des CFR:
	<ul style="list-style-type: none"> ✓ Kann die Wörter für die Objekte in einem Haus verstehen. ✓ Kann die Schlüsselbegriffe für Aktivitäten zuhause verstehen (z.B. essen, waschen, schlafen , usw.). ✓ Kann die Schlüsselbegriffe für Aktivitäten der Roma zuhause verstehen und, soweit angebracht, in Zuständigkeitsbereiche kategorisieren (z.B. Arbeiten der Mutter, Beschäftigungen des Vaters usw.).
	<ul style="list-style-type: none"> ✓ Kann die Bezeichnungen auf einem Bild von einem typischen Haus oder Zimmer erkennen und verstehen. ✓ Kann Zahlen und Wörter auf einer Straße oder einer Adresse erkennen und verstehen. ✓ Kann die Wörter für Teile des Hauses und seiner Umgebung und Objekte im Haus erkennen und verstehen.
	<ul style="list-style-type: none"> ✓ Kann kurze Antworten auf einfache Fragen über sein/ihr Zuhause geben. ✓ Kann eine Telefonnummer aufsagen.
	<ul style="list-style-type: none"> ✓ Kann Schlüsselbegriffe oder einfache Phrasen/Sätze verwenden, um sein/ihr Zuhause zu beschreiben. ✓ Kann Schlüsselbegriffe oder einfache Phrasen/Sätze verwenden, um zu beschreiben, was er/sie zuhause gerne tut und was nicht.
	✓ Kann Wörter und einfache Phrasen oder Sätze für Teile des Hauses und Objekte im Haus (ab)schreiben.
Inhalte des Europäischen Sprachenportfolios (ELP)	
Sprachenpass: <i>Me bešav ando Beči ...</i>	
Dossier: <i>E samura 0–10</i> , Wörter eintragen <i>I hinga – Wörter eintragen</i>	



Vokabular Einzelthema 01: E samura	
Aktiv	
<i>e samura 0–10</i>	Zahlen 0–10
<i>muro/ćiro samo</i>	meine/deine Nummer
<i>sar/savo-i ...?</i>	wie/welche ist ...?
Passiv	
<i>So keres tu tehara?</i>	Was machst du morgen?
<i>muro/ćiro samo</i>	meine/deine Nummer

Vokabular | Einzelthema 02: Muro kher/vonungo



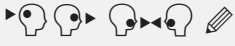

Aktiv			
<i>muro kher/vonungo</i>	mein/e Haus/Wohnung	<i>o skamin</i>	der Sessel
<i>i soba</i>	das Zimmer	<i>o pato</i>	das Bett
<i>i konjha</i>	die Küche	<i>o sekrini</i>	der Schrank
<i>o firdevo</i>	das Bad	<i>o jatiko</i>	das Spielzeug
<i>e sovimaski soba</i>	das Schlafzimmer	<i>i kenjva</i>	das Buch
<i>e djeseski soba</i>	das Wohnzimmer	<i>o colo</i>	der Teppich
<i>o WC</i>	die Toilette (WC)	<i>e kenjvengo regali</i>	das Bücherregal
<i>e šavorengi soba</i>	das Kinderzimmer	<i>i televizija</i>	der Fernseher
<i>o fojošovo</i>	der Gang	<i>vašalij e gada</i>	Wäsche bügeln
<i>i vaza</i>	die Vase	<i>sovel</i>	schlafen
<i>e roja</i>	das Besteck	<i>ginavel</i>	lesen
<i>o sekrini</i>	der Küchenschrank	<i>pekel (kolača)</i>	backen (Kekse)
<i>o bov</i>	der Herd	<i>o dujto anav</i>	der Nachname
<i>o frižideri</i>	der Kühlschrank	<i>Katar san?</i>	Wo kommst du her?
<i>o tigaja</i>	die Pfanne	<i>Kaj bešes?</i>	Wo wohnst du?
<i>o tejari</i>	der Teller	<i>o gav</i>	das Dorf
<i>i piri/o vaso</i>	der Topf	<i>o foro</i>	die Stadt
<i>i lampa</i>	die Lampe	<i>i adresa</i>	die Adresse
<i>i mesaja</i>	der Tisch	<i>Beči</i>	Wien
		<i>akak</i>	jetzt
Passiv			
<i>So-j kava?</i>	Was ist das?	<i>So kerav me?</i>	Was mache ich?
<i>i luludji</i>	die Blume	<i>muro dad</i>	mein Vater
<i>o xabe</i>	das Essen	<i>muri dej</i>	meine Mutter
<i>o mas</i>	das Fleisch	<i>muro papo</i>	mein Opa
<i>So-j tu ...?</i>	Was hast Du ...?	<i>muri mami</i>	meine Oma







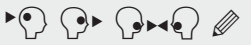

Grammatik in dieser Lektion

Aktiv	Passiv
Einfache Fragen Gegenwart Einfache Satzbildung <i>Man si ma ..., Si ma ...</i>	Futur













Unterrichtsaktivität 01 Einzelthema 01: E samura
Dauer: 35 min Skill:  SF: G* ELP: S. 39
Mat./Res.: Zahlenkarten, Arbeitsblatt 01
<p>Vorbereitung: Zahlenkarten von Arbeitsblatt1 ausdrucken und laminieren</p> <ol style="list-style-type: none"> Die Kinder bilden am Boden einen Sitzkreis. Lehrer/in verteilt am Boden Karten mit den Zahlen 0–10 darauf. Jedes Kind bekommt eine Karte mit einem Zahlennamen der Zahlen 0–10. Die Schüler/innen versuchen das Kärtchen mit dem Zahlennamen der richtigen Zahl am Boden zuzuordnen. Gemeinsam wird versucht, falsch zugeordnete Karten den richtigen Karten zuzuordnen. Anschließend legt der/die Lehrer/in nur die Zahlkarten von 0 bis 10 untereinander am Boden auf. Die Karten mit den Zahlennamen werden wieder verteilt. Die Kinder lesen jetzt den Zahlennamen auf ihrer Karte laut vor und legen die Karte neben die richtige Zahl. Lehrer/in korrigiert die Karten und spricht die Zahlen 0–10 2x der Reihe nach aus. Sie spricht jetzt Zahl für Zahl aus und die Gruppe wiederholt nach jeder Zahl das Wort. Danach bittet sie jedes Kind die Zahlen selbst laut zu lesen. Anschließend schreiben die Kinder die Zahlen 0–10 im ELP ein (Seite 39). (Abschreiben von den Kärtchen)
Unterrichtsaktivität 02 Einzelthema 01: E samura – Dialog Telefono
Dauer: 35 min Skill:  SF: I, P, G
Mat./Res.: Arbeitsblatt 02
<ol style="list-style-type: none"> Lehrer/in liest den Dialog vor. Sie liest den Dialog nochmal vor und bittet die Kinder sich Wörter aufzuschreiben, die sie kennen. Anschließend sagen die Kinder die Wörter, die sie verstanden haben – der/die Lehrer/in schreibt sie an die Tafel. Sie liest den Dialog nochmal vor und bittet die Kinder sich ein Wort zu merken, das sie nicht kennen. Anschließend sagen die Kinder diese Wörter laut – der/die Lehrer/in schreibt sie an die Tafel. Lehrer/in übersetzt die Wörter. Lehrer/in bittet die Kinder sich jeweils zu zweit (Sitznachbar) über den Inhalt des Dialoges auszutauschen. Sie teilt die Arbeitsblätter aus und bespricht mit der Klasse den Inhalt. Lehrer/in bittet die Kinder den Dialog zuerst in Partnerarbeit leise zu lesen. Die Kinder lesen den Dialog mit dem selben Partner nochmal laut vor.
Unterrichtsaktivität 03 Einzelthema 01: E samura
Dauer: 25 min Skill:  SF: I, G ELP: Dossier
Mat./Res.: Arbeitsblatt 03, Stifte
<ol style="list-style-type: none"> Lehrer/in teilt die Arbeitsblätter aus. Sie fragt die Kinder, ob sie wissen was die Wörter bedeuten und was sie tun sollen. Sie erklärt die neuen Wörter und bittet die Kinder das Blatt auszufüllen. Sie vergleichen zusammen die Antworten. Die Kinder zeichnen ihr Zimmer.

*SOZIALFORM (SF): Gruppenarbeit – G | Partnerarbeit – P | Individualarbeit – I

Unterrichtsaktivität 04 Einzelthema 02: Muro kher/vonungo
Dauer: 35 min Skill:  SF: G, I, P ELP: Dossier, S. 39
Mat./Res.: Arbeitsblatt 04, Besteck, Topf, Vase, Teller, Blume, Pfanne
<ol style="list-style-type: none"> Die Kinder bilden einen Sesselkreis. Lehrer/in hat vor sich die mitgebrachten Gegenstände liegen – mit einem großen Tuch abgedeckt. Lehrer/in nimmt ein Ding (z.B. Topf). Lehrer/in fragt, wer weiß, wie dieses „Ding“ auf Romani heißt. Dann sagt sie selbst dessen Namen. Die Kinder wiederholen den Namen und der/die Lehrer/in gibt das Ding in die Runde zum Angreifen durch. Lehrer/in wiederholt dies mit allen Gegenständen. Die Kinder gehen auf ihre Plätze zurück und bekommen das Arbeitsblatt. Sie versuchen es zu zweit auszufüllen. Gemeinsam wird dann verglichen und der/die Lehrer/in schreibt nochmal alle Wörter an die Tafel. Die Kinder schreiben die neuen Wörter im ELP ein.
Unterrichtsaktivität 05 Einzelthema 02: Muro kher/vonungo – Šavorengi soba
Dauer: 35 min Skill:  SF: G, I ELP: Dossier
Mat./Res.: Arbeitsblatt 05
<ol style="list-style-type: none"> Lehrer/in teilt das Arbeitsblatt aus und liest es vor. Sie fragt die Kinder, was die Wörter unten bedeuten können. Dann fragt der/die Lehrer/in: ... (Name), <i>so-j tu ande ci soba?</i> Kind sucht sich einen der Gegenstände auf dem AB aus und antwortet: <i>Man si ma sekrini.</i> Das wird mit allen Wörtern und mit allen Schülern geübt Anschließend können die Kinder ihr Kinderzimmer zeichnen.
Unterrichtsaktivität 06 Einzelthema 02: Muro kher/vonungo – So-j kava?
Dauer: 35 min Skill:  SF: G ELP: S. 39
Mat./Res.: Arbeitsblatt 06, Overhead Projektor, Overheadstifte (Arbeitsblatt vorher auf Folie kopieren)
<ol style="list-style-type: none"> Lehrer/in zeigt den Kindern die erste Reihe des Arbeitsblatts mittels Overhead. Sie erarbeitet mit ihnen die Wörter zu den Bildern: Lehrer/in fragt: <i>Kon žanel, so-j kava?</i> – Kinder antworten: <i>O/i televizija, regali, lampa, ...</i> Die Kinder bekommen das Arbeitsblatt und versuchen es alleine auszufüllen. Lehrer/in zeigt jetzt das komplette Arbeitsblatt und fügt die fehlenden Wörter ein. Die Kinder kontrollieren selbst ob sie alles richtig haben und legen das Blatt im Dossier ab.
Unterrichtsaktivität 07 Einzelthema 02: Muro kher/vonungo – Pantomime
Dauer: 35 min Skill:  SF: G, I ELP: S. 39
<ol style="list-style-type: none"> Die Kinder bilden einen Stehkreis. Lehrer/in zeigt den Kindern das Spiel vor, indem sie sich in die Mitte stellt und eine Tätigkeit zu den Aufgaben im Haushalt pantomimisch darstellt (bügeln, backen, lesen, schlafen). Sie fragt die Kinder: <i>So kerav me?</i> Kinder sollen dies erraten und benennen (je nach Kompetenz in Romani oder zuerst in der Unterrichtssprache – dann übersetzt der/die Lehrer/in auf Romani). Nach der Darstellung dieser vier Tätigkeiten sind die Kinder dran. Jedes Kind stellt eine Tätigkeit in der Mitte des Kreises dar – die anderen benennen diese. Nach dem Spiel gehen die Kinder auf ihre Plätze zurück. Lehrer/in schreibt alle Tätigkeiten an die Tafel und die Kinder schreiben sie in ihr ELP S. 39 ein.

Unterrichtsaktivität 08 Einzelthema 02: Muro kher/vonungo – So keren khere?
Dauer: 35 min Skill:   SF: G, P, I ELP: Dossier
Mat./Res.: Arbeitsblatt 07, Buntstifte
<p>Anmerkung: Aktivität 08 im Anschluss an Aktivität 07 durchführen!</p> <ol style="list-style-type: none"> Die Kinder bekommen die Arbeitsblätter. Zuerst sollen sie die Sätze mit ihrem Sitznachbar gemeinsam lesen und versuchen zu verstehen. Gemeinsam mit dem/der Lehrer/in vergleichen sie ihre Meinungen und gegebenenfalls erklärt der/die Lehrer/in den Inhalt noch einmal. Sie zeichnen zu den Sätzen die Tätigkeiten.
Unterrichtsaktivität 09 Einzelthema 01: E samura – Iskirin e samura?
Dauer: 15 min Skill:   SF: G, I ELP: Dossier
Mat./Res.: Arbeitsblatt 08
<ol style="list-style-type: none"> Lehrer/in teilt das Arbeitsblatt aus und bittet die Kinder, die Zahlen aufzuschreiben – entsprechend der Anzahl an Bildern, die sie sehen (z.B. drei Herzen, sechs Smileys) Danach vergleichen sie die Lösungen gemeinsam und der/die Lehrer/in schreibt die Zahlwörter nochmals an die Tafel.
Unterrichtsaktivität 10 Einzelthema 02: Muro kher/vonungo – Dialog Kaj bešes?
Dauer: 30 min Skill:    SF: G, P ELP: Dossier
Mat./Res.: Arbeitsblatt 09
<ol style="list-style-type: none"> Lehrer/in liest den Dialog Arbeitsblatt 09 <i>Sar-i čo dujto anav?</i> vor. Sie liest den Dialog nochmal vor und bittet die Kinder sich Wörter aufzuschreiben, die sie kennen. Anschließend sagen die Kinder die Wörter, die sie verstanden haben – der/die Lehrer/in schreibt sie an die Tafel. Sie liest den Dialog nochmal vor und bittet die Kinder sich ein Wort zu merken, das sie nicht kennen. Anschließend sagen die Kinder diese Wörter laut – der/die Lehrer/in schreibt sie an die Tafel. Lehrer/in übersetzt die Wörter. Lehrer/in bittet die Kinder sich jeweils zu zweit (Sitznachbar) über den Inhalt des Dialoges austauschen. Lehrer/in teilt die Arbeitsblätter aus und bittet die Kinder den Dialog zuerst in Partnerarbeit leise zu lesen. Danach lesen die Kinder den Dialog laut vor.
Unterrichtsaktivität 11 Einzelthema 02: Muro kher/vonungo – Dialog Kaj bešes?
Dauer: 20 min Skill:  SF: G, I ELP: Dossier
Mat./Res.: Arbeitsblatt 10
<p>Anmerkung: Aktivität 11 im Anschluss an Aktivität 10 durchführen!</p> <ol style="list-style-type: none"> Lehrer/in teilt die Arbeitsblätter aus. Die Kinder versuchen den Dialog <i>Kaj bešes</i> zu rekonstruieren. Anschließend werden die Ergebnisse mit dem/der Lehrer/in verglichen und die Wörter an die Tafel geschrieben.

Unterrichtsaktivität 12 Einzelthema 02: Muro kher/vonungo– Quiz Kaj bešes?
Dauer: 40 min Skill: SF: I ELP: Dossier, S. 4
Mat./Res.: Arbeitsblatt 11, Belohnung
<p>01. Anmerkung: Aktivität 12 im Anschluss an Aktivität 11 durchführen!</p> <p>02. Lehrer/in erklärt den Kindern das Quiz mit den Inhalten des letzten Themas.</p> <p>03. Die Kinder haben ca. 20 Minuten Zeit, um das Arbeitsblatt zu bearbeiten.</p> <p>04. Wenn sie fertig sind damit, präsentieren sie ihre Lösungen den anderen Kindern, indem sie es vorlesen.</p> <p>05. Lehrer/in belohnt jedes Kind mit einem kleinen Geschenk (Bleistift, Schokolade, etc.)</p> <p>06. Jetzt können die Kinder den 2. Satz in ihrem Language Passport auf Seite 4 aufschreiben.</p>
Unterrichtsaktivität 13 Einzelthema 02: Muro kher/vonungo – Muri škola?
Dauer: 30 min Skill: SF: I ELP: Dossier
Mat./Res.: Arbeitsblatt 12
<p>Anmerkung: Aktivität 13 nach Aktivität 11 durchführen!</p> <p>01. Lehrer/in teilt das Arbeitsblatt aus.</p> <p>02. Sie bittet ein Kind vorzulesen und die Gruppe versucht selbst herauszufinden, was sie zu tun hat.</p> <p>03. Die Kinder zeichnen ihre Schule.</p> <p>04. Lehrer/in schreibt die 2 Sätze zur Adresse und zur Klasse an die Tafel.</p> <p>05. Die Kinder schreiben es ab.</p>
Unterrichtsaktivität 14 Einzelthema 02: Muro kher/vonungo – stanice ‘Stationen’
Dauer: 100 min Skill: je nach Arbeitsblatt SF: I ELP: Dossier
Mat./Res.: Arbeitsblatt 13, 5 verschiedene Arbeitsblätter (z.B: 10, 06, 03, etc.)
<p>Vorbereitung:Arbeitsblätter aussuchen und für alle Kinder kopieren (ev. Reservekopien machen) Klasse mit 5 Arbeitsstationen ausstatten (vl. jeweils 2 Tische zusammen legen) Anmerkung: Kann man auch nach jeder UNIT einsetzen um das Wissen der Kinder zu überprüfen.</p> <p>01. Lehrer/in gibt jedem Kind ein Stationenblatt, in das die erledigten Aufgaben eingetragen werden.</p> <p>02. Sie erklärt die Stationen 1–5.</p> <p>03. Es müssen alle Kinder mind. 3 Stationen besuchen und die Schnelleren auch mehr.</p> <p>04. Wenn eine Station fertig ist bekommt das Kind von der Lehrerin einen Stempel.</p>
Unterrichtsaktivität 15 Einzelthema 02: Muro kher/vonungo – Kon-i maj sigo
Dauer: 15 min Skill: SF: G, I
Mat./Res.: Arbeitsblatt 11, Belohnung
<p>01. Die Kinder verteilen sich im Klassenzimmer.</p> <p>02. Lehrer/in nennt einen Gegenstand, der sich in der Klasse befindet auf (z.B: <i>abla, mesaja, skamin, vudar, kompjuteri, feljastra, ...</i>)</p> <p>03. Die Kinder sollen so schnell wie möglich diesen Gegenstand berühren.</p> <p>04. Das Kind, das als letztes den Gegenstand erreicht, scheidet aus.</p> <p>05. Spiel fortsetzen, bis nur mehr 1 Kind übrig bleibt.</p> <p>Anmerkung: Dieses Spiel kann man in verschiedenen Räumen machen, mit verschiedenen Gegenständen. Auch im Freien oder am Spielplatz.</p>

Stundenbild 01 Einzelthema 01: E samura
UA-Nr.: 01 Lernziele: Lernen der Zahlen 0–10
Dauer: 35 min Skill:      SF: G, I ELP: S. 39
Mat./Res.: Zahlenkarten, Arbeitsblatt 01 (ausdrucken, ausschneiden und laminieren)
<ol style="list-style-type: none"> 01. Die Kinder bilden am Boden einen Sitzkreis. Lehrer/in verteilt am Boden Karten mit den Zahlen 0–10 darauf. 02. Jedes Kind bekommt eine Karte mit einem Zahlennamen der Zahlen 0–10. 03. Die Schüler/innen versuchen das Kärtchen mit dem Zahlennamen der richtigen Zahl am Boden zuzuordnen. 04. Gemeinsam wird versucht, falsch zugeordnete Karten den richtigen Karten zuzuordnen. 05. Anschließend legt der/die Lehrer/in nur die Zahlkarten von 0–10 untereinander am Boden auf. Die Karten mit den Zahlennamen werden wieder verteilt. 06. Die Kinder lesen jetzt den Zahlennamen auf ihrer Karte laut vor und legen die Karte neben die richtige Zahl. 07. Lehrer/in korrigiert die Karten und spricht die Zahlen 0–10 2x der Reihe nach aus. 08. Sie spricht jetzt Zahl für Zahl aus und die Gruppe wiederholt nach jeder Zahl das Wort. 09. Danach bittet sie jedes Kind die Zahlen selbst laut zu lesen. 10. Anschließend schreiben die Kinder die Zahlen 0–10 im ELP ein (Seite 39). (Abschreiben von den Kärtchen)
UA-Nr.: 09 Lernziele: Lernen der Zahlen 0–10
Dauer: 15 min Skill:   SF: G, I ELP: Dossier
Mat./Res.: Arbeitsblatt 08
<ol style="list-style-type: none"> 01. Lehrer/in teilt das Arbeitsblatt aus und bittet die Kinder, die Zahlen aufzuschreiben – entsprechend der Anzahl an Bildern, die sie sehen (z.B. drei Herzen, sechs Smileys) 02. Danach vergleichen sie die Lösungen gemeinsam und der/die Lehrer/in schreibt die Zahlwörter nochmals an die Tafel.
Stundenbild 02 Einzelthema 02: Muro kher/vonungo
UA-Nr.: 10 Lernziele: Schrittweises verstehen des Inhaltes des Textes.
Dauer: 30 min Skill:     SF: G, P ELP: Dossier
Mat./Res.: Arbeitsblatt 09
<ol style="list-style-type: none"> 01. Lehrer/in liest den Dialog <i>Sar-i éiro dujto anav?</i> vor. 02. Sie liest den Dialog nochmal vor und bittet die Kinder sich Wörter aufzuschreiben, die sie kennen. 03. Anschließend sagen die Kinder die Wörter, die sie verstanden haben – der/die Lehrer/in schreibt sie an die Tafel. 04. Sie liest den Dialog nochmal vor und bittet die Kinder sich ein Wort zu merken, das sie nicht kennen. 05. Anschließend sagen die Kinder diese Wörter laut – der/die Lehrer/in schreibt sie an die Tafel. 06. Lehrer/in übersetzt die Wörter. 07. Lehrer/in bittet die Kinder sich jeweils zu zweit (Sitznachbar) über den Inhalt des Dialoges austauschen. 08. Lehrer/in teilt die Arbeitsblätter aus und bittet die Kinder den Dialog zuerst in Partnerarbeit leise zu lesen. 09. Danach lesen die Kinder den Dialog laut vor.
UA-Nr.: 11 Lernziele: Die Kinder werden in der Rechtschreibung geübt.
Dauer: 20 min Skill:   SF: G, I ELP: Dossier
Mat./Res.: Arbeitsblatt 10
<ol style="list-style-type: none"> 01. Lehrer/in teilt die Arbeitsblätter aus. 02. Die Kinder versuchen den Dialog <i>Kaj bešes</i> zu rekonstruieren. 03. Anschließend werden die Ergebnisse mit dem/der Lehrer/in verglichen und die Wörter an die Tafel geschrieben.

0	6	nula	šov
1	7	jek	efta
2	8	duj	oxto
3	9	trin	inja
4	10	štar	deš
5		panž	

Dialogo ande pauza „Telefono“

Frima: Nuna, so keres tu tehara?

Nuna: Soste pušes ma?

Frima: Hat kamos te žav tehara tusa ando kino.
Si tu vrama?

Suzana: Tehara si ma vrama! De ma ćo samo te
šunas amen.

Frima: Muro samo-j 245 136 890.
Sar-i ćiro samo?

Suzana: Muro samo-j 693 258 147

Frima: Najis tuke, šunas amen tehara.

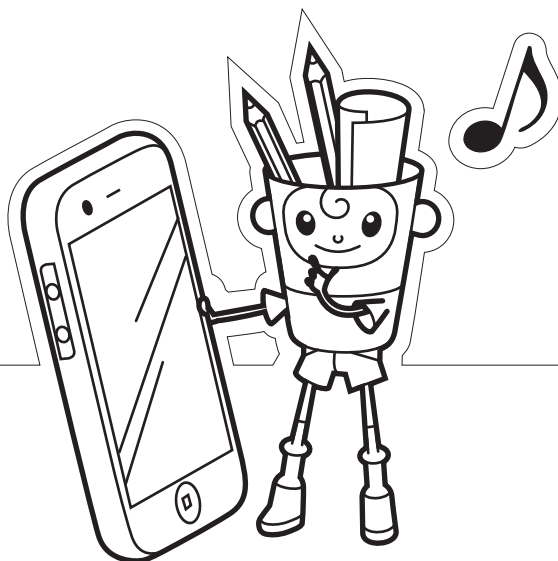

Muro anav _____

Muro kher/vonungo

i konjha | o firdevo | i sovimaski soba | o fojošovo
i djeseski soba | o WC

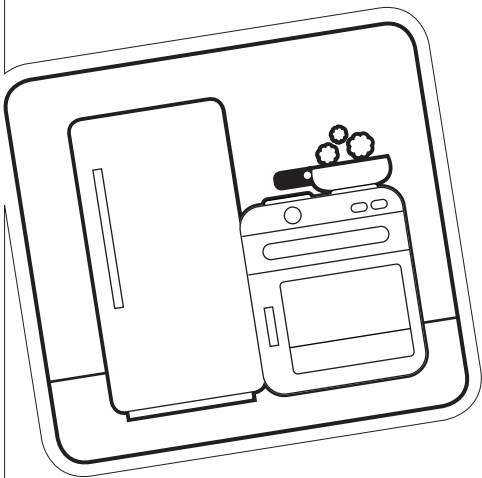

So-j
kava?



I konjha

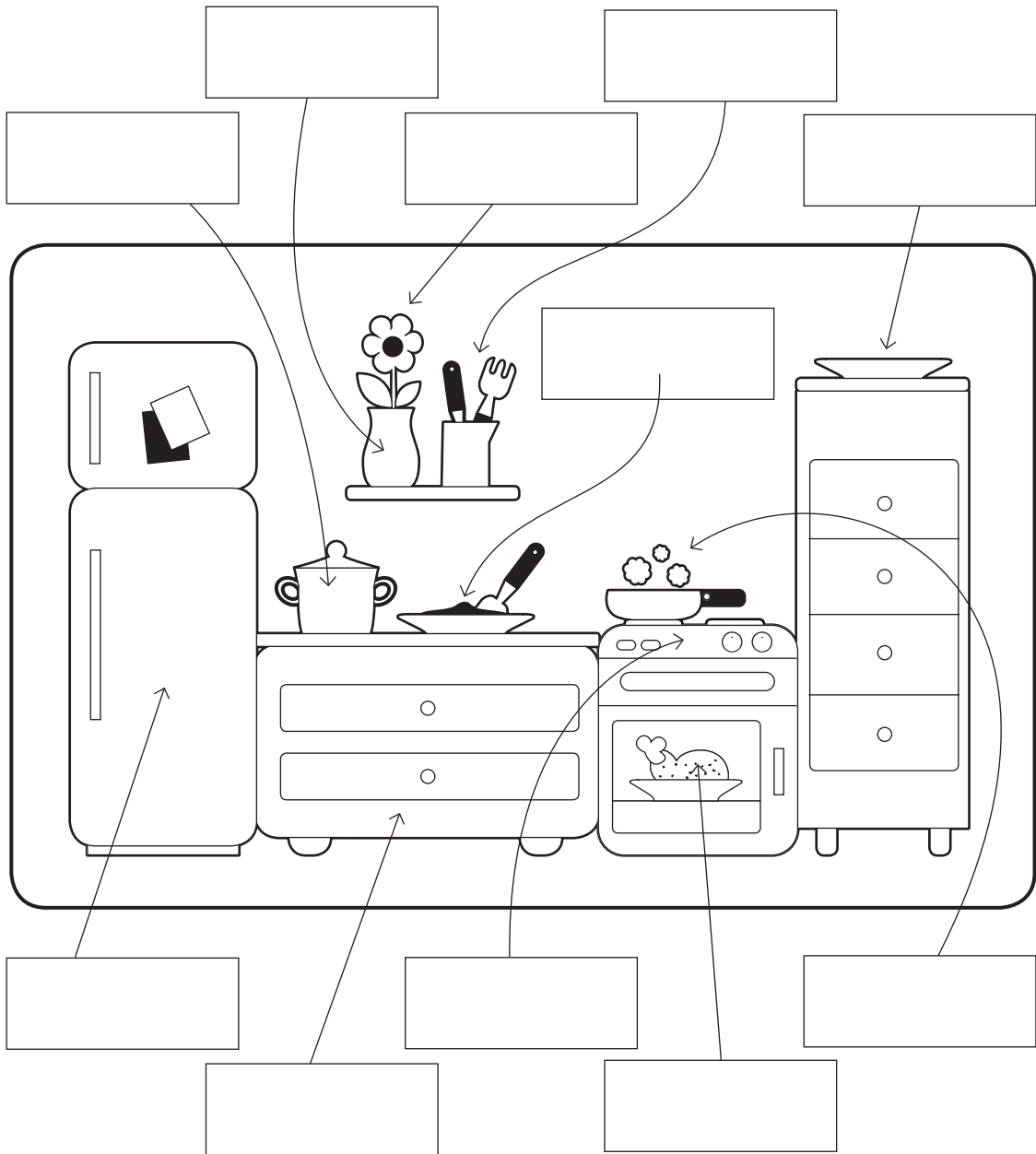

o frižideri
i vazna
o mas

e vasura
i tigaja
e luludža

o tejari
e roja
o bov

o xabe
o sekrini

Muro anav _____

Šavorengi soba

So si tu ande ċi soba?

Ande muri soba si ma:

Rajzolin kadala buća!

sekrini | pato | mesaja | colo | jatikura

kenjvi | lampa | televizija | skamin

kenjvengo regali

Muro anav _____

So-j kava?

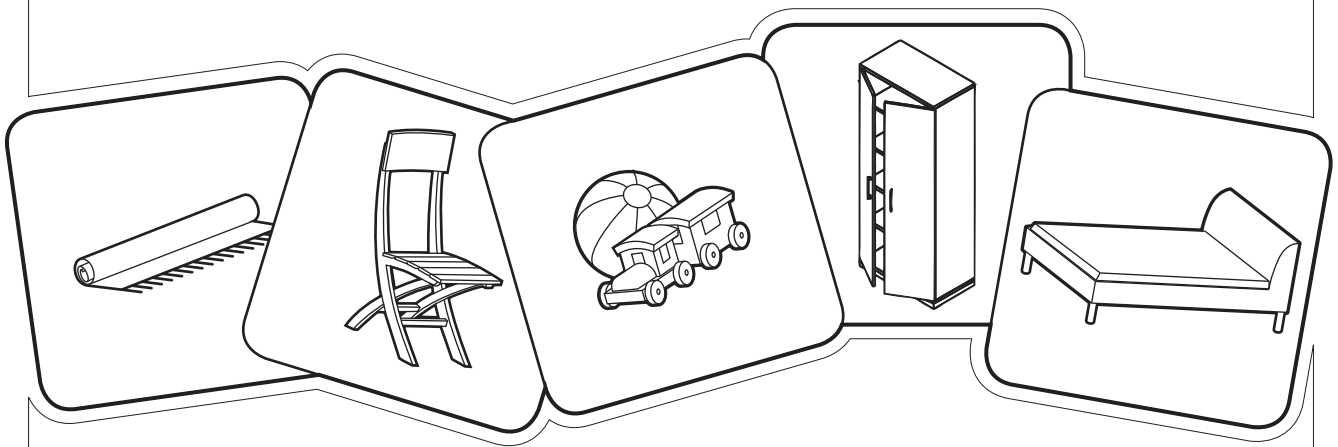
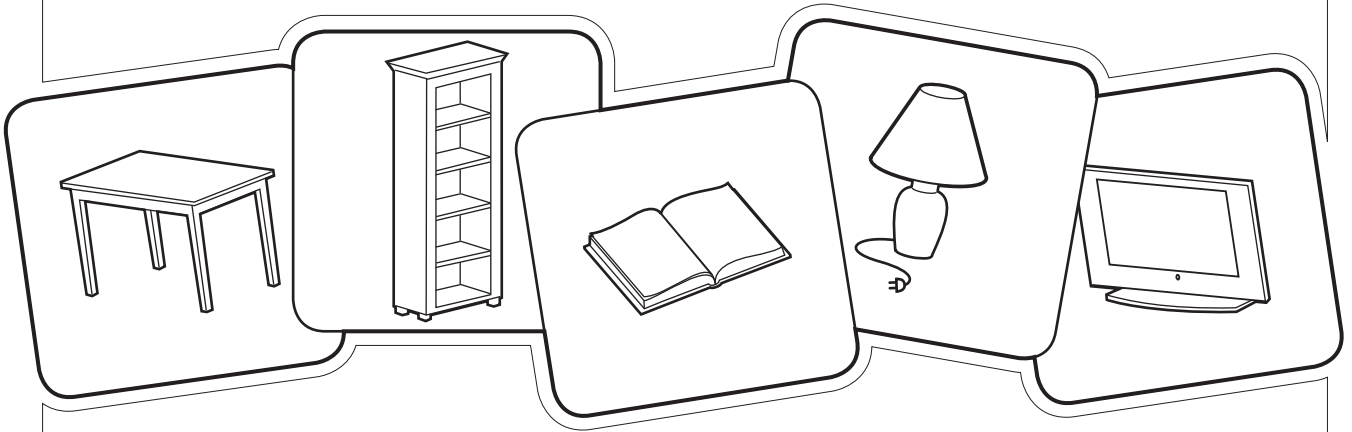

sekrini | pato | mesaja | colo | jatikura
kenjvi | lampa | televizija | skamin
kenjvengo regali

Muro anav _____

So keren khere?

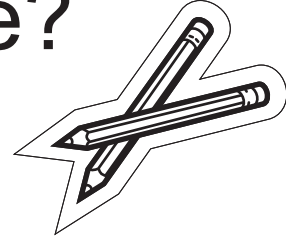

Ginav thaj rajzolin!

Muro dad ginavel ujšagura!









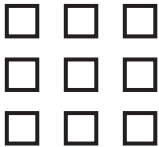

Muri dej vašalij gada!

Muri mami pekel kolačija!

Muro papo sovel!

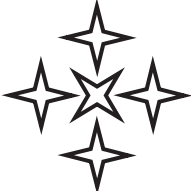
Iskirin le samura

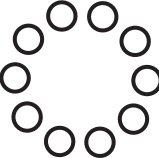
jek, duj, trin, štar, panž, šov, efa, oxto, inja, deš

Kaj bešes?

- Tanitovkinja: Frima, sar-i čo dujto anav?
Frima: Muro dujto anav-i Stojka.
Tanitokinja: Katar san, muri šejori?
Frima: Me sim katar o Ungro.
Tanitokinja: Aj kaj bešes akak?
Frima: Akak me bešav ando Beči.
Tanitokinja: So-j o Beči? Gav vaj foro?
Frima: O Beči si baro foro ande Austrija.

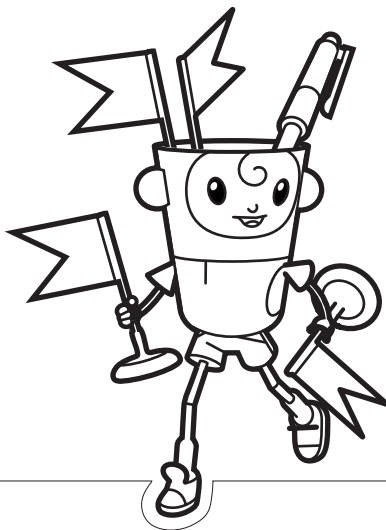

Muro anav _____

Kaj bešes?

Tanitovkinja: Frima, sar-i čo dujto anav?

Frima: Muro _____-i Stojka.

Tanitokinja: Katar san, muri šejori?

Frima: Me sim _____ o Ungro.

Tanitokinja: Aj kaj bešes akak?

Frima: Akak _____ ando Beči.

Tanitovkinja: So-j o Beči? _____vaj foro?

Frima: O Beči si baro _____ ande Austrija.

foro
bešav
Beči
gav
dujto anav
katar

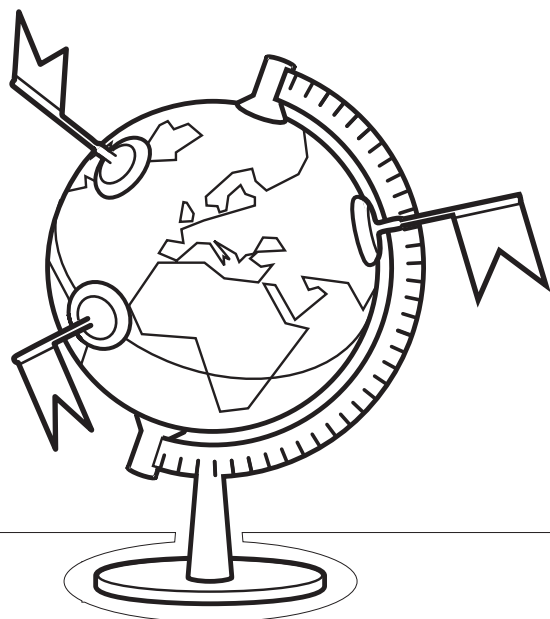

Muro anav _____

Kvizo

Sar-i čo anav?

Muro anav-i _____.

Sar-i čo dujto anav?

Muro dujto anav-i _____.

Kaj bešes?

Me bešav ando _____.

Katar san?

Me sim katar o _____.

Sar-i či adresa?

Muri adresa-i _____.

Sar-i će telefonosko samo?

Mure telefonosko samo-i _____.

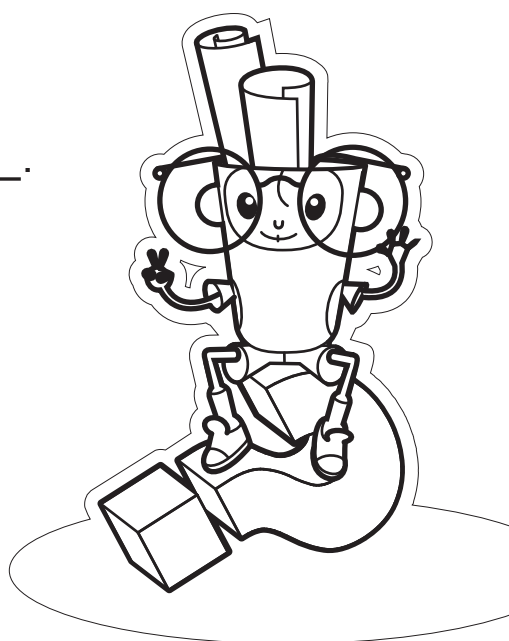

Muro anav _____

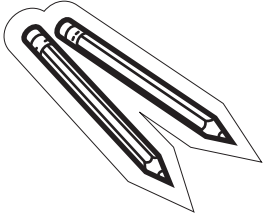

Muri škola

Rajzolin cí škola

Iskirin ća školaki adresa.

Ande savi klasa žas?

Muro anav _____

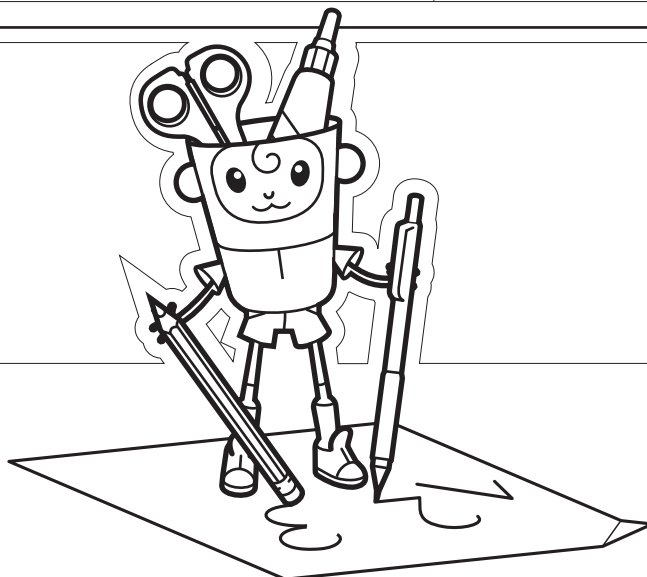

Mure štacijovura

štacijovosko samo	pečeto
1.	
2.	
3.	
4.	
5.	



Lovara_Primary_A1_AT_deu_Lektion-03
Thema (CFR): MEINE GEMEINSCHAFT
Einzelthema 01: <i>Thana thaj bare khera</i> – Orte/Plätze und Gebäude Einzelthema 02: <i>E forgalmoske tabli</i> – Die Verkehrszeichen
Andere damit verbundene Hauptthemen des CFR: Roma Handwerke und Berufe

Inhalte des Rahmenlehrplans für Romani (CFR) – Lernziele

Skill	Relevante Deskriptoren für Sprachaktivitäten & „Ich kann“ Aussagen des CFR:
	<ul style="list-style-type: none"> ✓ Kann die Namen der Menschen, die in der Gegend leben und arbeiten, erkennen und verstehen, wenn sie laut ausgesprochen oder vorgelesen werden. ✓ Kann zuhören und auf Bildern oder einer Karte zeigen, wo verschiedene Menschen arbeiten (z.B. Bibliothek, Apotheke, Supermarkt, Polizeistation, Schwimmbad). ✓ Kann die Wörter für die Rollen und Aktivitäten der Menschen in seiner/ihrer Roma-Gemeinschaft verstehen. ✓ Kann die kurzen Anweisungen oder Aufforderungen älterer Menschen verstehen. ✓ Kann die Schlüsselbegriffe in Bezug auf Verhalten und die sozialen Normen der Gemeinschaft verstehen.
	<ul style="list-style-type: none"> ✓ Kann die Namen für wichtige Gebäude, Schilder oder Orte in der Umgebung erkennen und verstehen. ✓ Kann die Namen für Gebäude/Orte auf einer Karte des Gebiets erkennen und verstehen. ✓ Kann die Begriffe für die wichtigsten Aktivitäten der Gemeinde erkennen und verstehen. ✓ Kann die Schlüsselbegriffe für die wichtigen Aspekte des richtigen Verhaltens von Mitgliedern der Gemeinschaft erkennen und verstehen.
	<ul style="list-style-type: none"> ✓ Kann auf einfache Fragen antworten, indem er/sie die Namen von Gebäuden und Orten in der Umgebung, wo Menschen leben und arbeiten, nennt. ✓ Kann Schlüsselbegriffe und einfache Phrasen/Sätze verwenden, um auf einfache Fragen über Orte, die er/sie in der Umgebung besucht hat, zu antworten. ✓ Kann sich an Diskussionen im Unterricht durch die Nennung seines/ihrer Lieblingsplatzes in der Umgebung (z.B. Fußballplatz, Park, Geschäft) beteiligen. ✓ Kann grüßen und auf einfache Fragen von älteren Mitgliedern der Gemeinschaft entsprechend reagieren. ✓ Kann mit Schlüsselbegriffen und Phrasen auf einfache Fragen über seine/ihre alltäglichen Aktivitäten antworten.
	<ul style="list-style-type: none"> ✓ Kann Schlüsselbegriffe und einfache Phrasen/Sätze verwenden, um seinen/ihren Lieblingsplatz in der Ortschaft/Gemeinschaft zu beschreiben. ✓ Kann Schlüsselbegriffe und einfache Phrasen/Sätze verwenden, um seine/ihre Gemeinschaft zu beschreiben.
	<ul style="list-style-type: none"> ✓ Kann die Namen der Orte in der Umgebung (ab)schreiben. ✓ Kann kurze Sätze über die Aktivitäten, die mit verschiedenen Orten verbunden sind, von der Tafel abschreiben. ✓ Kann Schlüsselbegriffe im Zusammenhang mit dem Gemeinschaftsleben und den Gemeinschaftsaktivität-en (ab)schreiben. ✓ Kann kurze Sätze über die Aktivitäten in seiner/ihrer Gemeinschaft (ab)schreiben.

Inhalte des Europäischen Sprachenportfolios (ELP)

Sprachenpass:

Dossier: Seite 39 neue Wörter eintragen | Arbeitsblatt 02 bis 06 + 08 bis 10 +13

Vokabular | Einzelthema 01: Thana thaj bare khera

Aktiv			
<i>o renderšego</i>	die Polizei	<i>sastjol</i>	gesund werden
<i>i špita/o korhazo</i>	das Spital	<i>kinel</i>	kaufen
<i>i pošta</i>	die Post	<i>pokinel</i>	zahlen
<i>o kindergarten</i>	der Kindergarten	<i>bišavel</i>	senden
<i>i škola</i>	die Schule	<i>baro</i>	groß
<i>i khangeri</i>	die Kirche	<i>cikno</i>	klein
<i>o podo</i>	die Brücke	<i>i luludji</i>	die Blume
<i>o fojovo</i>	der Fluss, der Bach	<i>o kašt</i>	der Baum
<i>o plaj</i>	der Berg	<i>o pato</i>	das Bett
<i>o telepo</i>	die Siedlung	<i>i kenjva</i>	das Buch
<i>i patika</i>	die Apotheke	<i>i mesaja</i>	der Tisch
<i>i bolta</i>	das Geschäft	<i>i hinta</i>	die Schaukel
<i>o tizoltošago</i>	die Feuerwehr	<i>i televizija</i>	der Fernseher, TV
<i>o kino</i>	das Kino	<i>o paji</i>	das Wasser
<i>o parko</i>	der Park	<i>o kompjuteri</i>	der PC
<i>i banka</i>	die Bank	<i>khelel</i>	spielen
<i>o štacijovo</i>	die Station	<i>sovel</i>	schlafen
<i>indulij</i>	aufbrechen, gehen	<i>ginavel</i>	lesen
<i>huljel tele</i>	nach unten gehen	<i>usij</i>	schwimmen
<i>žal</i>	gehen	<i>khelel futbalo, khelel labda</i>	Fußball spielen
<i>pušel</i>	fragen	<i>cirdel, khelel</i>	musizieren
<i>Najis!</i>	Dankeschön	<i>gilabel</i>	singen
<i>Aš(on) Devlesa!</i>	Auf Wiedersehen! (bleib(t) mit Gott!)	<i>muro maj šukar than</i>	mein Lieblingsplatz/-ort
<i>Žanes kaj si o/i ...?</i>	Wissen Sie wo die ... ist?	<i>o telepo</i>	die Siedlung
<i>pel</i>	trinken	<i>meljarel</i>	verschmutzen
<i>xal</i>	essen	<i>i papuča</i>	der Schuh
<i>iskirij</i>	schreiben	<i>e deteharin</i>	der Morgen
<i>sićol</i>	lernen	<i>o fojovo</i>	der Fluss, der Bach
<i>dikhel</i>	sehen, schauen	<i>o mašo</i>	der Fisch
<i>bešel</i>	sitzen, wohnen		
Passiv			
<i>žanel</i>		wissen, kennen	







Vokabular | Einzelthema 02: E forgalmoske tabli















Aktiv			
<i>e forgalmoske tabli</i>	die Verkehrszeichen	<i>e forgalmoski lampa</i>	die Ampel
<i>nakhel</i>	überqueren	<i>me</i>	ich
<i>či nakhela</i>	nicht überquere	<i>perdal phirimasko drom</i>	der Zebrastreifen
<i>tordjol, žukarel</i>	warten	<i>musaj/si te</i>	muss/müssen
<i>lolo</i>	rot	<i>tordjol/ašol</i>	stehen bleiben
<i>galbeno</i>	gelb	<i>soste?</i>	warum?
<i>zeleno</i>	grün		
Passiv			
<i>thaj, taj</i>	und	<i>asal</i>	lachen













Grammatik in dieser Lektion	
Aktiv	Passiv
Artikel: <i>o/i</i> Verben in der Gegenwart: 3. Person Einzahl; 3. Person Mehrzahl 1. Person Einzahl; 1. Person Mehrzahl Pronomen: <i>vov</i> (er) Einfache Fragesatzstellung: <i>Kaj žal?, Kaj bešel?, Soste žal?, Soste bešel?</i>	Fragen in Futur Fragen Mehrzahl Adjektive (rot, grün, ...)

Unterrichtsaktivität 01 Einzelthema 01: Thana thaj bare khera – Kartenspiel
Dauer: 50 min Skill:  SF*: I ELP: S. 39
Mat./Res.: Kärtchen von Arbeitsblatt 01
<p>Vorbereitung: Kärtchen von Arbeitsblatt 01 ausdrucken und laminieren</p> <ol style="list-style-type: none"> Die Kinder bilden am Boden einen Sitzkreis. Lehrer/in verteilt am Boden die Karten mit den deutschen Wörtern. Jedes Kind bekommt anschließend Karten mit den Wörtern in Romanes. Die Schüler/innen versuchen das Kärtchen mit dem Romanes-Wort der richtigen Karte mit dem deutschen Wort zuzuordnen. Nachdem alle Karten zugeordnet wurden, kontrollieren alle gemeinsam die Ergebnisse - ggf. werden diese korrigiert. Anschließend liest der/die Lehrer/in alle Wörter in Deutsch und Romanes vor z.B.: Schule – <i>škola</i>, Post – <i>pošta</i> etc. Danach legt er/sie die deutschen Kärtchen weg und liest die Wörter nur noch in Romanes vor und die Kinder wiederholen sie laut. Die Kinder gehen zurück an ihren Platz und der/die Lehrer/in schreibt die neuen Wörter an die Tafel. Es wird nochmal laut wiederholt, indem der/die Lehrer/in jedes Kind bittet von der Tafel vorzulesen. Danach schreiben die Kinder die neuen Wörter ab (ELP S. 39).

*SOZIALFORM (SF): Gruppenarbeit - G | Partnerarbeit - P | Individualarbeit - I

Unterrichtsaktivität 02 Einzelthema 01: <i>Thana thaj bare khera</i> – Memory
Dauer: 30 min Skill:  SF: I, G
Mat./Res.: Kärtchen von Arbeitsblatt 01
<p>Anmerkung: Im Anschluss an Aktivität 01 empfehlenswert. Vorbereitung: Kärtchen von Arbeitsblatt 01 ausdrucken und ausschneiden (bei 5 Gruppen, 5 x ausdrucken)</p> <ol style="list-style-type: none"> Die Kinder bilden 4er-Gruppen und setzen sich gemeinsam an einen Tisch. Jede Gruppe bekommt von dem/der Lehrer/in die Memory-Karten. Die Kinder versuchen das deutsche und das Romanes-Wort als Paar zu finden. Gewonnen hat, wer die meisten Paare findet. Der/Die Gewinner/in bekommt eine kleine Belohnung (Bleistift, Hausaufgaben-Gutschein, Schokolade, etc.)
Unterrichtsaktivität 03 Einzelthema 01: <i>Thana thaj bare khera</i> – Geschichte mit Kärtchen
Dauer: 35 min Skill:   SF: I
Mat./Res.: Kärtchen von Arbeitsblatt 01: ausdrucken und laminieren; Arbeitsblatt 02
<ol style="list-style-type: none"> Die Kinder bilden einen Sitzkreis. Lehrer/in liest die Geschichte <i>Melale papučı</i> vor. Jedes Kind bekommt ein (zwei, ...) Kärtchen mit jeweils einem Begriff auf Romanes. Lehrer/in liest die Geschichte nochmal und erklärt den Kindern, dass sie „Stopp“ sagen sollen, wenn sie das Wort hören, das auf ihrem (einem ihrer) Kärtchen steht. Die entsprechende Karte soll in die Mitte gelegt werden. Lehrer/in fragt die Kinder auch, was das Wort bzw. die Wörter auf den Kärtchen bedeuten.
Unterrichtsaktivität 04 Einzelthema 01: <i>Thana thaj bare khera</i> – <i>Melale papučı</i>
Dauer: 40 min Skill:  SF: I, P ELP: Dossier
Mat./Res.: Arbeitsblatt 02
<p>Anmerkung: Im Anschluss an Unterrichtsaktivität 03 empfehlenswert.</p> <ol style="list-style-type: none"> Die Kinder lesen die Geschichte alleine durch. Danach wird die Geschichte gemeinsam laut gelesen (ein Kind – einen Absatz) Jedes Kind unterstreicht für sich Wörter, die es kennt und bespricht den Inhalt mit dem Nachbarn. Jedes Paar notiert ein Wort, das sie gerne übersetzt haben wollen. Die Wörter werden dem/der Lehrer/in angesagt und an die Tafel geschrieben. Lehrer/in übersetzt die Wörter und bittet die Kinder sich mit dem ihrem Sitznachbar über den Inhalt der Geschichte auszutauschen. Gemeinsam wird der Inhalt besprochen.
Unterrichtsaktivität 05 Einzelthema 01: <i>Thana thaj bare khera</i> – <i>Melale papučı</i>
Dauer: 15 min Skill:   SF: G ELP: Dossier
Mat./Res.: Arbeitsblatt 03
<p>Anmerkung: Im Anschluss an Unterrichtsaktivität 03 empfehlenswert.</p> <ol style="list-style-type: none"> Die Kinder bilden 3er-Gruppen. Sie bekommen das Arbeitsblatt zur Geschichte <i>Melale papučı</i> und versuchen es auszufüllen. Die Gruppe, die als erste fertig ist und alles richtig hat, bekommt eine kleine Belohnung. Anschließend vergleichen alle gemeinsam die Lösung und der/die Lehrer/in schreibt die Wörter an die Tafel.

Unterrichtsaktivität 06 Einzelthema 01: <i>Thana thaj bare khera – Des tu godji?</i>
Dauer: 25 min Skill:      SF: I ELP: Dossier
Mat./Res.: Arbeitsblatt 05
<p>Anmerkung: Im Anschluss an Unterrichtsaktivität 05 empfehlenswert.</p> <ol style="list-style-type: none"> 01. Lehrer/in teilt die Arbeitsblätter aus und bespricht mit den Kindern die Fragen auf dem Arbeitsblatt. 02. Anschließend versuchen die Kinder das Arbeitsblatt zu zweit zu lösen. 03. Danach schreibt der/die Lehrer/in die Sätze an die Tafel und die Kinder vergleichen, ob sie alles richtig haben.
Unterrichtsaktivität 07 Einzelthema 01: <i>Thana thaj bare khera – Kaj keren von bući?</i>
Dauer: 15 min Skill:   SF: G, I ELP: S. 39
Mat./Res.: Arbeitsblatt 04, Buntstifte
<ol style="list-style-type: none"> 01. Lehrer/in teilt die Arbeitsblätter aus und bittet ein Kind die Anleitung laut vorzulesen. 02. Lehrer/in fragt, was ihre Aufgabe ist und bei Bedarf (wenn es die Kinder nicht wissen) erklärt er/sie das Arbeitsblatt. 03. Die Kinder zeichnen die Wege ein und dürfen das Blatt noch anmalen bzw. darauf noch zeichnen.
Unterrichtsaktivität 08 Einzelthema 01: <i>Thana thaj bare khera – Rajzolin ċiro maj šukar than</i>
Dauer: 40 min Skill:     SF: I ELP: Dossier
Mat./Res.: Arbeitsblatt 06, Malstifte
<ol style="list-style-type: none"> 01. Lehrer/in teilt die Arbeitsblätter aus und bittet ein Kind die Anleitung laut vorzulesen. 02. Er/Sie fragt, was ihre Aufgabe ist und bei Bedarf (wenn es die Kinder nicht wissen) erklärt er/sie das Arbeitsblatt. 03. Die Kinder zeichnen ihren Lieblingsplatz und versuchen die Sätze zu ergänzen. 04. Danach wird im Raum ein Sesselkreis gebildet. Jedes Kind präsentiert sein Bild und liest seine Sätze vor.
Unterrichtsaktivität 09 Einzelthema 02: <i>E forgalmoske tabli – Sar phirav pe vulica?</i>
Dauer: 15 min Skill:     SF: I
Mat./Res.: Arbeitsblatt 07
<p>Vorbereitung: Tische so anordnen, dass sie ähnlich einer einfachen Straßenkarte sind (siehe Arbeitsblatt 04). Die Verkehrszeichen auf den Tischen (Kreuzung) aufstellen. Arbeitsblatt 07 ausdrucken, und laminieren.</p> <ol style="list-style-type: none"> 01. Lehrer/in zeigt das Spiel vor, indem er/sie die „Straßen“ überquert und auf die Verkehrszeichen achtet: <i>Kate si te žav pe stungo rig.</i> <i>Kate si te žav vorta.</i> <i>Kate si te tordjuvav.</i> <i>Kate si perdal phirimasko drom.</i> <i>Kate si forgalmoski lampa.</i> ... 02. Danach sind die Kinder dran: Sie sollen auf den „Straßen“ spazieren, bei jedem Verkehrszeichen stehen bleiben und sagen, was zu tun ist.

Unterrichtsaktivität 10 Einzelthema 02: <i>E forgalmoske tabli – E forgalmoski lampa</i>
Dauer: 40 min Skill:    SF: G, P ELP: Dossier
Mat./Res.: Arbeitsblatt 08
<ol style="list-style-type: none"> 01. Lehrer/in spricht das Gedicht <i>E forgalmoski lampa</i> (oder liest es vor) und untermalt den Inhalt pantomimisch. 02. Anschließend wird gemeinsam überlegt, worum es im Gedicht gehen könnte. 03. Danach bekommen die Kinder das Arbeitsblatt. Sie sollen das Gedicht zuerst für sich alleine lesen. 04. Anschließend bekommen sie 10 Minuten Zeit, um in Partnerarbeit das Gedicht auswendig zu lernen. Dabei sollen auch die Kinder den Inhalt pantomimisch untermalen. 05. Danach kann jedes Paar das Gedicht vortragen.
Unterrichtsaktivität 11 Einzelthema 02: <i>E forgalmoske tabli – E forgalmoski lampa</i>
Dauer: 35 min Skill:   SF: I ELP: S. 39
Mat./Res.: Arbeitsblatt 09
<ol style="list-style-type: none"> 01. Die Kinder bekommen das Arbeitsblatt zum Gedicht <i>E forgalmoski lampa</i> und versuchen es auszufüllen. 02. Danach wird gemeinsam kontrolliert und der/die Lehrer/in schreibt die Wörter an die Tafel. 03. Die neuen Wörter werden im ELP aufgeschrieben.
Unterrichtsaktivität 12 Einzelthema 02: <i>E forgalmoske tabli – Ausflug Verkehrszeichen</i>
Dauer: 50 min Skill:   SF: G
<p>Die Verkehrszeichen, die die Kinder gelernt haben werden jetzt im Alltag gesehen und verdeutlicht. Die Kinder haben die Möglichkeit das Gelernte zu visualisieren und Unbekanntes zu erfragen. Anmerkung: Die Schule und ihre Umgebung eignen sich sehr gut dazu. Man kann auch jedes andere beliebige Ziel auswählen. Idealerweise geht der/die Lehrer/in den gewünschten Weg vorher ab, um die Route festzulegen.</p>
Unterrichtsaktivität 13 Einzelthema 01: <i>Thana thaj bare khera – So keras amen?</i>
Dauer: 50 min Skill:       SF: I ELP: Dossier
Mat./Res.: Arbeitsblatt 10
<ol style="list-style-type: none"> 01. Die Kinder bekommen das Arbeitsblatt <i>So keras amen?</i> 02. Gemeinsam mit dem/der Lehrer/in wird es ausgefüllt: Ein Kind nach dem anderen liest eine Frage, versucht die Antwort zu finden und vorzulesen. Der/Die Lehrer/in kann dabei unterstützen. Danach schreibt der/die Lehrer/in die richtige Antwort an die Tafel und die gesamte Klasse schreibt ab. 03. Nachdem alles ausgefüllt ist, lesen die Kinder in Partnerarbeit mit dem Sitznachbarn vor (1. Kind die Fragen und 2. Kind die Antworten und danach umgekehrt).

Unterrichtsaktivität 14 | Einzelthema 01: *Thana thaj bare khera* – Plakat *E thana*

Dauer: 50 min | Skill:   | SF: I, G | ELP: S. 39

Mat./Res.: Arbeitsblatt 11, Kärtchen Arbeitsblatt 12, Plakat, Tixo, Scheren

Vorbereitung: Arbeitsblatt 11 ausschneiden und auf einem Plakat aufkleben. Plakat an die Wand oder an die Tafel hängen.









01. Gemeinsam werden die Wörter auf dem Plakat gelesen und deren Bedeutung erarbeitet.
02. Lehrer/in teilt Arbeitsblatt 12 aus. Gemeinsam wird die Bedeutung der Verben auf dem Arbeitsblatt erarbeitet (evt. Unterstützung durch Gestik).
03. Lehrer/in bittet die Kinder die einzelnen Wörter auf Arbeitsblatt 12 auszuschneiden und ihren Namen neben jedes Wort zu schreiben.
04. Danach versuchen die Kinder die Verben den Begriffen am Plakat zuzuordnen und aufzukleben.
05. Wenn alle fertig sind, wird von dem/der Lehrer/in kontrolliert (bei Bedarf kann das Kind, das einen Verbstreifen falsch zugeordnet hat nochmal versuchen es zuzuordnen mit Hilfe der Klasse).
06. Danach werden die neu gelernten Verben im ELP S. 39 abgeschrieben.

Unterrichtsaktivität 15 | Einzelthema 01: *Thana thaj bare khera* – *O drom*

Dauer: 30 min | Skill:     | SF: G, I, P

Mat./Res.: Arbeitsblatt 13

01. Lehrer/in liest den Dialog *O drom* vor.
02. Er/Sie liest den Dialog nochmal vor und bittet die Kinder sich Wörter aufzuschreiben, die sie kennen.
03. Anschließend sagen die Kinder die Wörter, die sie verstanden haben – der/die Lehrer/in schreibt sie an die Tafel.
04. Er/Sie liest den Dialog nochmal vor und bittet die Kinder sich ein Wort zu merken oder zu notieren, das sie nicht kennen.
05. Anschließend sagen die Kinder diese Wörter laut – der/die Lehrer/in schreibt sie an die Tafel.
06. Lehrer/in übersetzt die Wörter.
07. Lehrer/in bittet die Kinder sich jeweils zu zweit (Sitznachbar) über den Inhalt des Dialoges auszutauschen.
08. Er/Sie teilt die Arbeitsblätter aus und bespricht mit der Klasse den Inhalt.
09. Lehrer/in bittet die Kinder den Dialog zuerst in Partnerarbeit leise zu lesen.
10. Die Kinder lesen den Dialog mit dem selben Partner nochmal laut vor.

Stundenbild 01 Einzelthema 01: <i>Thana thaj bare khera</i>
UA-Nr.: 02 Lernziele: Orte kennenlernen
Dauer: 35 min Skill:  SF: G, I ELP: S. 39
Mat./Res.: Zahlenkarten, Arbeitsblatt 01 (ausdrucken, ausschneiden und laminieren)
<p>Vorbereitung: Kärtchen von Arbeitsblatt 01 ausdrucken auf Karton und zerschneiden (bei 5 Gruppen, 5 x ausdrucken)</p> <ol style="list-style-type: none"> Die Kinder bilden 4er-Gruppen und setzen sich gemeinsam an einem Tisch. Jede Gruppe bekommt von dem/der Lehrer/in die Memory-Karten. Die Kinder versuchen das deutsche und das Romanes-Wort als Paar zu finden. Gewonnen hat, wer die meisten Paare findet. Der/Die Gewinner/in bekommt eine kleine Belohnung (Bleistift, Hausaufgaben-Gutschein, Schokolade, etc.) <p>Tische wieder auseinander stellen. Jedes Kind setzt sich wieder auf seinen Platz.</p>
UA-Nr.: 07 Lernziele: Orientierung auf einer Karte
Dauer: 15 min Skill:   SF: I ELP: Dossier
Mat./Res.: Arbeitsblatt 04, Buntstifte
<ol style="list-style-type: none"> Lehrer/in teilt die Arbeitsblätter aus und bittet ein Kind die Anleitung laut vorzulesen. Er/Sie fragt, was ihre Aufgabe ist und bei Bedarf erklärt er/sie das Arbeitsblatt. Die Kinder zeichnen die Wege ein und dürfen das Blatt noch anmalen bzw. darauf noch zeichnen.
Stundenbild 02 Einzelthema 01: <i>Thana thaj bare khera - So keras amen?</i>
UA-Nr.: 13 Lernziele: Verben kennenlernen und richtig verwenden, Aussprache üben
Dauer: 50 min Skill:       SF: I, P ELP: Dossier
Mat./Res.: Arbeitsblatt 10
<ol style="list-style-type: none"> Die Kinder bekommen das Arbeitsblatt <i>So keras amen?</i>. Gemeinsam mit dem/der Lehrer/in wird es ausgefüllt: Ein Kind nach dem anderen liest eine Frage, versucht die Antwort zu finden und vorzulesen. Der/Die Lehrer/in kann dabei unterstützen. Danach schreibt der/die Lehrer/in die richtige Antwort an die Tafel und die gesamte Klasse schreibt ab. Nachdem alles ausgefüllt ist, lesen die Kinder in Partnerarbeit mit dem Sitznachbar vor (1. Kind die Fragen und 2. Kind die Antworten und danach umgekehrt).

die
Post



i
pošta



die
Kirche



das
Kino



o
kino



i
khangeri



das
Spital



i špital
o korhazo



die
Apotheke



das
Geschäft



i
bolta



i
patika



die
Schule



i
škola



die
Brücke



der
Kindergarten



o



o
podo



der
Park



o
parko



die
Siedlung



die
Polizei



o
renderšego



o
telepo



der Bach/
FLuss



o
fojovo



die
Ampel



der
Berg



o
plaj



e
forgalmoski
lampa



der
Bahnhof



o
štacijovo



Zebra-
streifen



die
Feuerwehr



o
tizoltošago



perdal
phirimasko
drom



Melale papučiči

O Jano si jek cikno romano šavoro. Vov bešel po agor e gavesko, po telepo. Po telepo naj but khera, feri panž.

Detehara, kana o Jano indulij ande škola, majnem vov nakhel o intrego gav. Nadur lendar si i pošta. Kothe pašaj pošta si o kindergarten. O Jano žalas ande kodo kindergarten kana sas lo maj cikno. Kana žal vov opre po plaj, dikhel jek bolta thaj i patika. Kana, huljel tele dikhel vov de dural i khangeri. De, ži kaj khangeri aba či na žal, kaj leski škola-j maj paše.

Pašaj škola si jek podo de o Jano či nakhel o podo. Sako detehara vov žal te dikhel e mašen ando fojovo.

Sako detehara meljarel vov kothe peske papučiči, kana nakhel o fojovo pe aver rig, te žal ande skola.

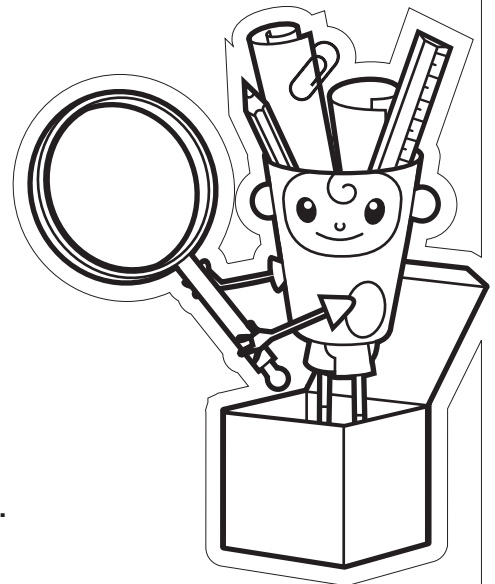

Melale papučī

O Jano si jek cikno romano šavoro.

Vov bešel po _____ e gavesko, po telepo.

Po _____ naj but khera, feri panž.

Detehara, kana o Jano indulij ande _____,

majnem vov nakhel o intrego gav.

Nadur lendar si _____.

Kothe pašaj pošta si o _____.

O Jano žalas ande kodo kindergarten

kana sas lo maj cikno.

Kana žal vov opre po plaj, dikhel jek _____ thaj i _____.

Kana, huljel maj tele dikhel vov de dural i khangeri.

De, ži kaj _____ aba či na žal, kaj leski škola-j maj pašē.

Pašaj škola si jek podo de o Jano či nakhel _____.

Sako detehara žal te dikhel e mašen ando _____.

Sako detehara meljarel vov kothe peske papučī, kana

nakhel o fojovo pe aver rig, te žal ande skola.

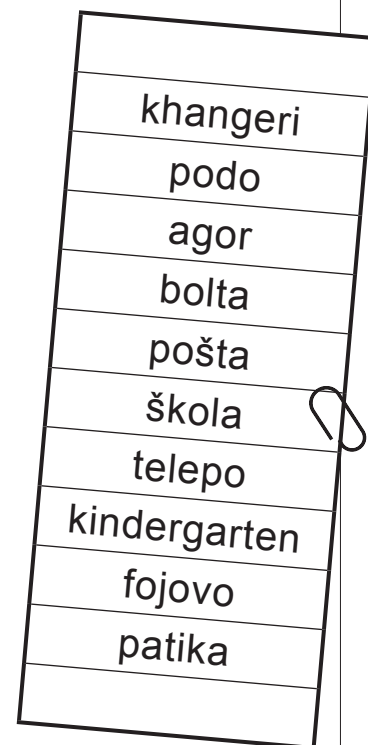

Kaj keren von bući?

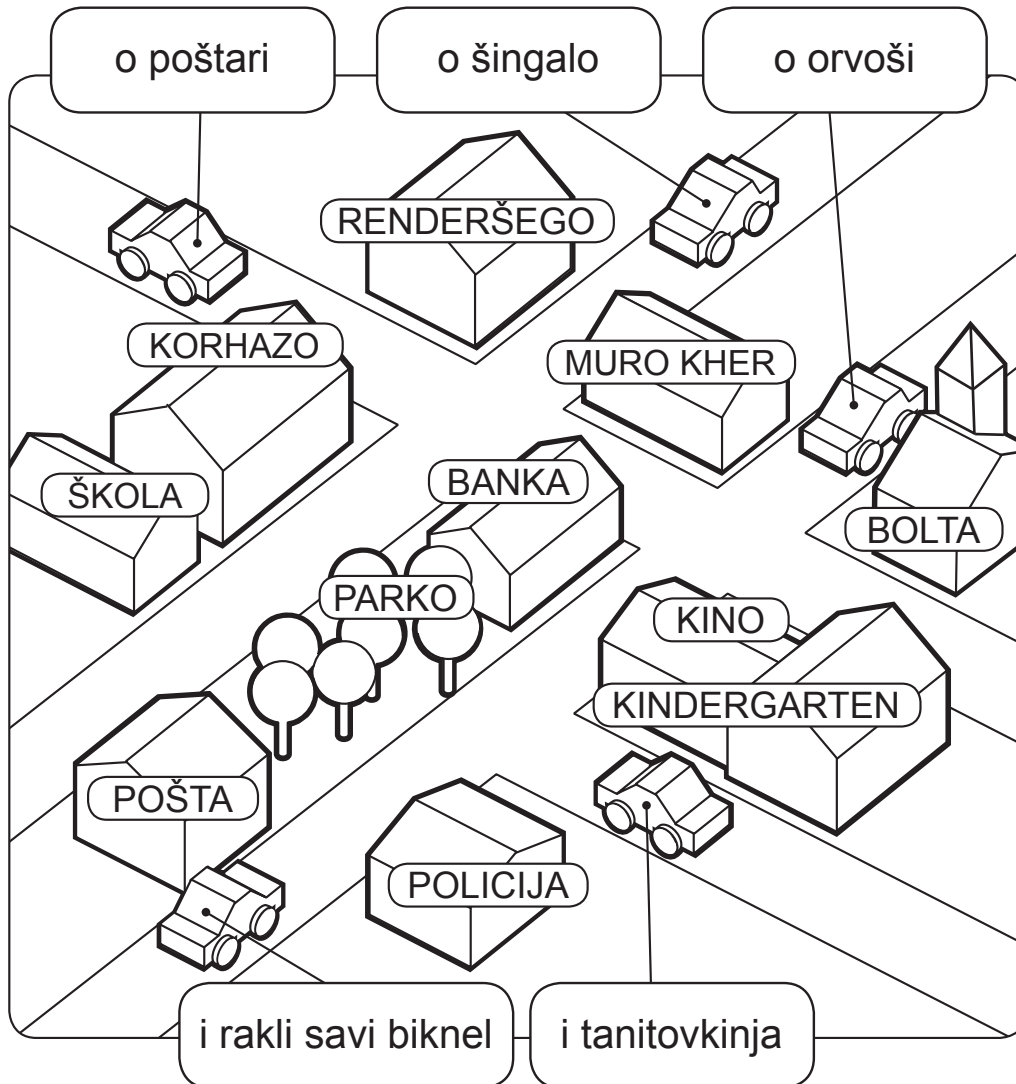

Rajzolin lego drom ži ande bući!



Des tu godji?

Kaj bešel o Jano?

O Jano _____ po _____.

Kaj žal o Jano sako detehara?

Vov _____ ando _____.

Kaj meljarel o Jano peske papučiči?

Vov _____ peske
papučiči ando _____.

Soste žal o Janko sako
detehara ka o fojovo?

Vov _____ te
dikhel e _____.

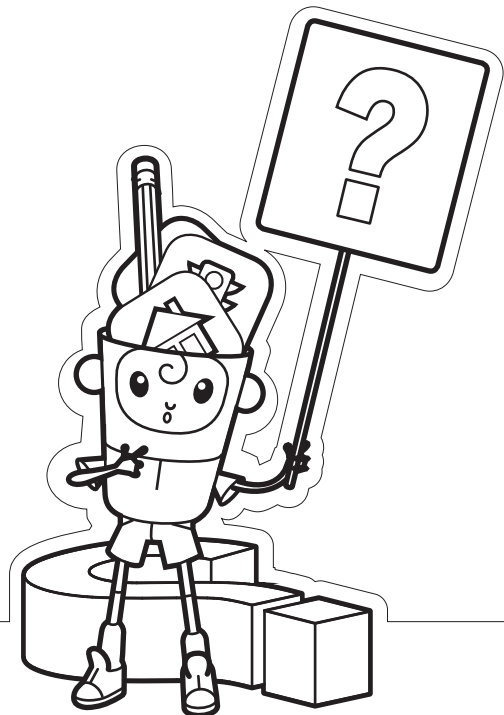

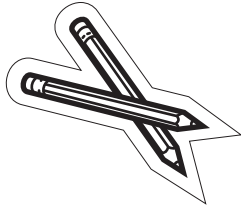

Muro anav _____

O maj šukar than si _____

Muro maj šukar than si _____.

(baro, cikno).

Ka muro maj šukar than si _____.

(kašt, luludja, pato, kenjvi, mesaja, radio, hinta, televizija, paji, kompjuteri)

Ka muro maj šukar than me _____.

(khelav mange, sovav, ginavav, sičuvav, usinav, khelav labda, cirdav, gilabav)

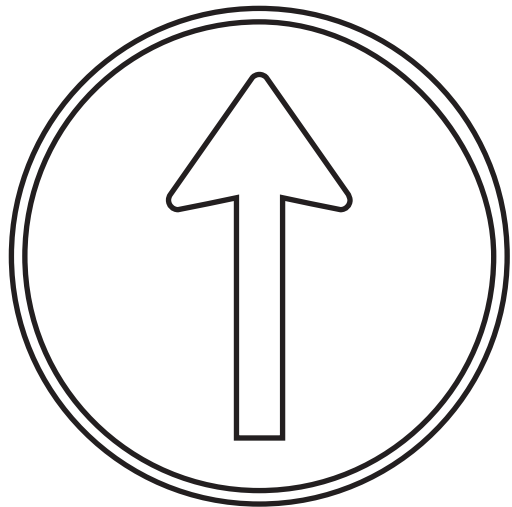
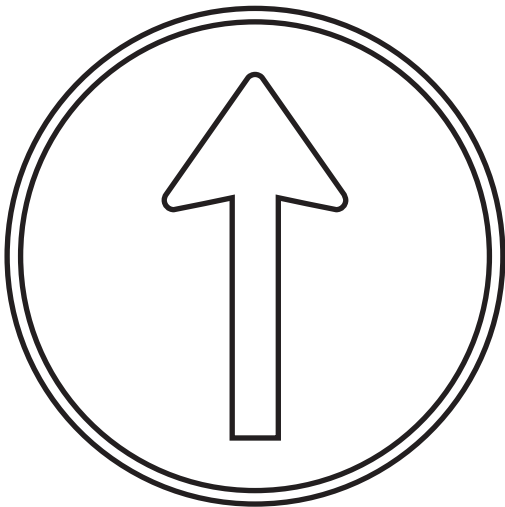
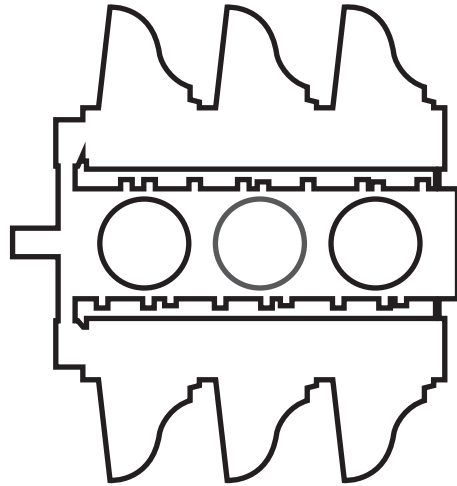
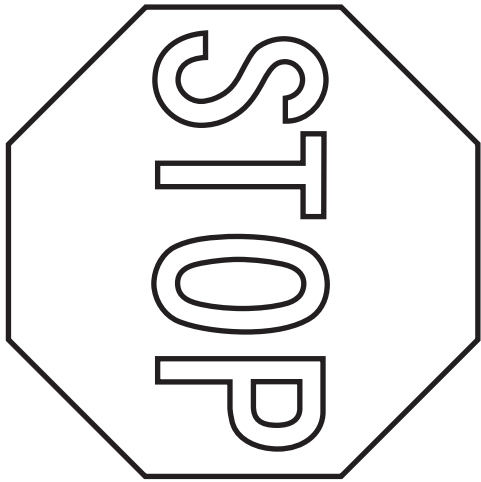
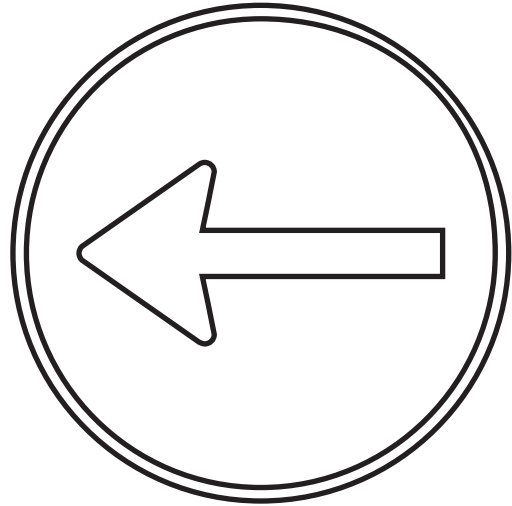
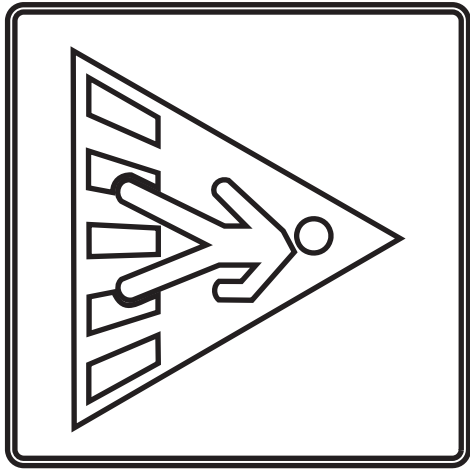

Muro anav _____

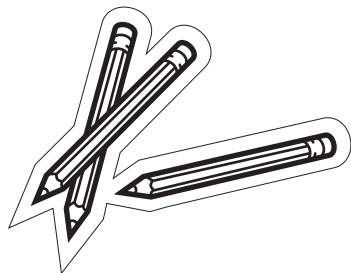

E forgalmoski lampa

Ka lolo me či nakhav.

Ka galbeno tordjuvav.

Ka zeleno me nakhav, thaj me mange but asav.

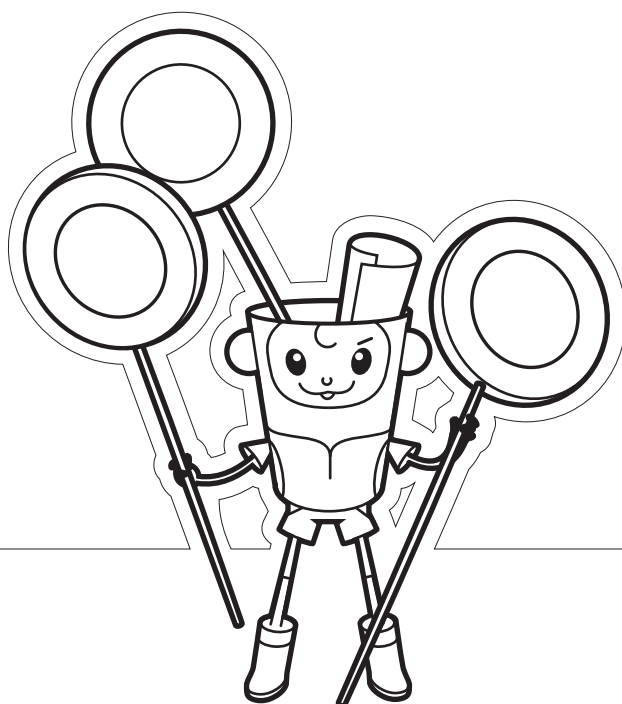

E forgalmoski lampa



E forgalmoski lampa loli-j.

So keresa?

Me _____!



E forgalmoski lampa

galbeno-j. So keresa?

Me _____!



E forgalmoski lampa zeleno-j.

So keresa?

Me _____!

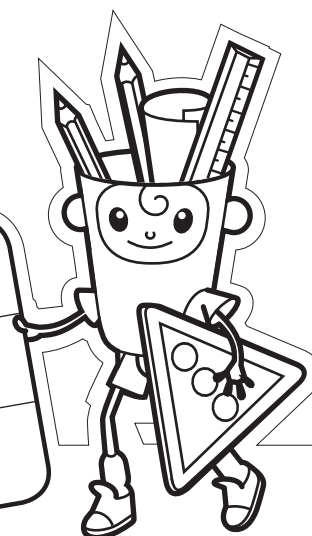

Muro anav _____

So keras amen?

So keras ande škola?

Ande škola _____.

So keras ando kino?

Ando kino _____filmo.

So keras ka orvoši?

Ka orvoši _____ te sam nasvale.

So keras ando korhazo?

Ando korhazo _____.

So keras ande bolta?

Ande bolta _____.

So keras ande pošta?

Ande pošta _____ e lila.

So keras ando restorano?

Ando restorano _____ xabe.

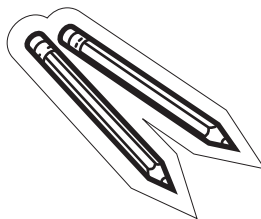
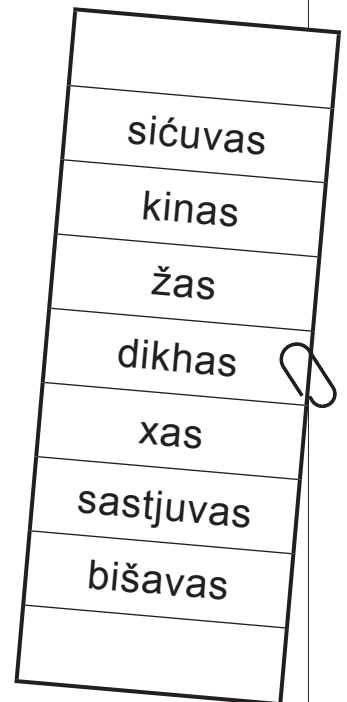

kino

bolta

korhazo

škola

pošta

restorano

ginavas

iskirinas

sitjuvas

dikhas

bešas

sastjuvas

kinas

pokinas

pas

xas

O drom

Šavoro: Devlesa rakhav tu, papo! Šaj te pušav
tu variso?

Papo: Šaj pušes muro raklo, sar te na!

Šavoro: Žanes kaj si i patika?



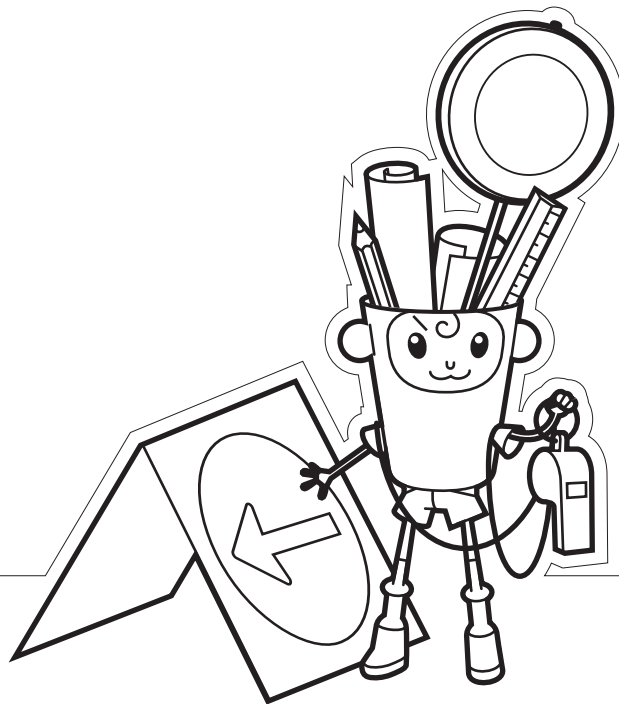

Papo: Žanav! Trubuj te žas duj vulice vorta
thaj pala kodo bolde pe stungo rig haj
dikhes i banka.

Šavoro: Najis tuke nano! Aš Devlesa.

Papo: Ža Devlesa, muro raklo!



Lovara_Primary_A1_AT_deu_Lektion-04
Thema (CFR): ROMA HANDWERKE UND BERUFE
Einzelthema 01: E sakmi – Die Berufe
Andere damit verbundene Hauptthemen des CFR: ICH UND MEINE FAMILIE













Inhalte des Rahmenlehrplans für Romani (CFR) – Lernziele	
Skill	Relevante Deskriptoren für Sprachaktivitäten & „Ich kann“ Aussagen des CFR:
	<ul style="list-style-type: none"> ✓ Kann grundlegende Wörter für traditionelle und zeitgemäße Handwerke und Berufe der Roma erkennen und zu verstehen, wenn sie gesprochen oder vorgelesen werden. ✓ Kann Wörter, die mit den Produkten verschiedener Handwerke (z.B. Hufeisen, Schmuck, Musik usw.) in Verbindung stehen, erkennen und verstehen.
	<ul style="list-style-type: none"> ✓ Kann die Wörter für die verschiedenen Handwerke und Berufe der Roma (Vergangenheit und Gegenwart) erkennen und verstehen, wenn sie auf Vokabelkarten, Plakaten oder in einfachen Texten erscheinen. ✓ Kann Wörter, die mit den Produkten verschiedener Handwerke (z.B. Hufeisen, Schmuck, Musik usw.) in Verbindung stehen, erkennen und verstehen, wenn sie auf Vokabelkarten, Plakaten oder in einfachen Texten erscheinen.
	<ul style="list-style-type: none"> ✓ Kann Gesten, Schlüsselbegriffe und einfache Phrasen/Sätze verwenden, um auf einfache Fragen über die traditionellen und modernen Berufe der Roma zu antworten.
	<ul style="list-style-type: none"> ✓ Kann einfache Phrasen und Sätze verwenden, um eine kurze, möglicherweise unvollständige, Aussage über die Handwerke oder Berufe der Mitglieder der Familie oder einer Gruppe zu machen. ✓ Kann einfache Phrasen und Sätze verwenden, um eine kurze Aussage über die typischen Handwerke oder Berufe der Roma in seinem/ihrem Land oder Gebiet zu machen.
	<ul style="list-style-type: none"> ✓ Kann grundlegende Begriffe, die mit den Handwerken und Berufen der Roma zusammenhängen, (ab)schreiben. ✓ Kann einfache Sätze über die Handwerke und Berufe der Roma (ab)schreiben.
Inhalte des Europäischen Sprachenportfolios (ELP)	
Dossier: Seite 39 Aktivitäten 03, 04, 06 Arbeitsblatt 01–05, 07, 09, 10, 12	

Vokabular | Einzelthema 01: E sakmi









Aktiv			
<i>e sakmi</i>	die Berufe	<i>i sakma</i>	der Beruf
<i>o moleri</i>	der Maler	<i>o kindergarten</i>	der Kindergarten
<i>o orvoši</i>	der Arzt	<i>o šoferi</i>	der Fahrer
<i>o instalateri</i>	der Installateur	<i>o buso</i>	der Bus
<i>i sekretarka</i>	die Sekretärin	<i>o muzikaši</i>	der Musiker
<i>o tizoltovo</i>	der Feuerwehrmann	<i>i šuri</i>	das Messer
<i>i bikinitorka</i>	die Verkäuferin	<i>o colo</i>	der Teppich
<i>i fenkipezkinja</i>	die Fotografin	<i>e čare</i>	das Geschirr
<i>o dirigento</i>	der Dirigent	<i>i piri</i>	der Topf
<i>So-i vov/voj?</i>	Was ist er/sie?	<i>e kovačija</i>	die Schmiede
<i>So kerel vov/oj</i>	Was macht er/sie?	<i>i gerabja</i>	die Harke
<i>Vov- i/voj si ...</i>	Er/Sie ist ...	<i>i košnica</i>	der Korb
<i>todjarel i jag</i>	Feuer löschen	<i>o šusteri</i>	der Schuster, der Schuhmacher
<i>lašarel</i>	richten, reparieren	<i>i papuča</i>	der Schuh
<i>iskirij</i>	schreiben	<i>maj anglal</i>	früher
<i>telefonirij</i>	telefonieren	<i>akana, akanik</i>	jetzt
<i>fenkipezij</i>	fotografieren	<i>kišen</i>	spät
<i>sastjarel</i>	heilen	<i>koran</i>	früh
<i>biknel</i>	verkaufen	<i>o tanitovo</i>	der Lehrer
<i>makhel</i>	ausmalen, anstreichen	<i>o fodrasi</i>	der Friseur
<i>dirigirij</i>	dirigieren	<i>kerel o xabe</i>	kochen
<i>kerel bući, bućazij</i>	arbeiten	<i>anel o lil</i>	den Brief bringen
<i>šol</i>	setzen, legen, stellen	<i>lašarel e papuči</i>	die Schuhe reparieren (richten)
<i>o kher</i>	das Haus	<i>cirdel po bijav</i>	auf der Hochzeit spielen
<i>ande bolta</i>	im Geschäft	<i>biknel ande bolta</i>	im Geschäft verkaufen
<i>o orkesteri</i>	das Orchester	<i>tordjarel i jag</i>	das Feuer löschen
<i>ande kancelarija</i>	im Büro	<i>sastjarela e manušen</i>	die Menschen heilen
<i>e pajesko čevo</i>	das Wasserrohr	<i>tradel o autubuso</i>	Autobus fahren
<i>o restorano</i>	das Restaurant	<i>muri sakma</i>	mein Beruf
<i>i orvoškinja</i>	die Ärztin	<i>So kamesa tu te aves?</i>	Was möchtest du werden?
<i>o sagači, o kuvari</i>	der Koch	<i>Me kamav te avav ...</i>	Ich möchte ... werden





Grammatik in dieser Lektion











Aktiv	Passiv
Verben in der Gegenwart: 3. Person Einzahl Einfache Fragen Ortsangaben mit Präpositionen im/in Artikel o/i	Perfekt













Unterrichtsaktivität 01 Einzelthema 01: E sakmi 1
Dauer: 30 min Skill:    SF*: I ELP: Dossier
Mat./Res.: Arbeitsblatt 01, Buntstifte
<ol style="list-style-type: none"> 01. Lehrer/in teilt die Arbeitsblätter aus und bittet ein Kind die Anleitung laut vorzulesen. 02. Gemeinsam wird die Aufgabenstellung geklärt und das Vokabular besprochen. 03. Die Kinder zeichnen die Berufe ihrer Familienmitglieder. 04. Jedes Kind liest dann laut vor und versucht die Sätze zu vervollständigen.
Unterrichtsaktivität 02 Einzelthema 01: E sakmi 2
Dauer: 15 min Skill:   SF: I, G ELP: Dossier
Mat./Res.: Arbeitsblatt 02
<ol style="list-style-type: none"> 01. Lehrer/in teilt die Arbeitsblätter aus und fragt, ob jemand weiß, was zu tun wäre. 02. Dann wird gemeinsam besprochen, wie die Berufe der abgebildeten Personen heißen. 03. Die Kinder versuchen danach die Wörter selbst richtig einzusetzen. 04. Anschließend vergleichen alle die Ergebnisse, die der/die Lehrer/in an die Tafel schreibt.
Unterrichtsaktivität 03 Einzelthema 01: E sakmi 3
Dauer: 50 min Skill:     SF: I, P
Mat./Res.: Arbeitsblatt 03
<ol style="list-style-type: none"> 01. Lehrer/in teilt die Arbeitsblätter aus 02. Lehrer/in bittet ein Kind das 1. Beispiel vorzulesen und zu versuchen zu ergänzen. Er/Sie hilft beim ersten Beispiel und evt. auch beim zweiten. 03. Die Kinder arbeiten danach in Paararbeit weiter. 04. Anschließend wird gemeinsam verglichen, indem jedes Paar ein Beispiel vorliest. 05. Lehrer/in schreibt die Wörter, die eingesetzt wurden an die Tafel und die Kinder schreiben sie im ELP S. 39 ab.
Unterrichtsaktivität 04 Einzelthema 01: E sakmi – Hörtext: Muri bućarni familja
Dauer: 30 min Skill:    SF: I, P ELP: Dossier S. 39
Mat./Res.: Arbeitsblatt 04
<ol style="list-style-type: none"> 01. Die Kinder hören sich den Hörtext <i>Muri bućarni familja</i> 2 x an. 02. Danach tauschen sich die Kinder in Partnerarbeit über den Inhalt aus. 03. Die Kinder hören sich den Text noch einmal an und sollen sich ein Wort zu merken, von dem sie wissen möchten was es bedeutet. 04. Lehrer/in übersetzt diese Wörter. 05. Der Text wird nochmal gehört und der/die Lehrer/in bittet die Kinder, sich die vorkommenden Berufe zu merken. 06. Anschließend werden diese Berufe an die Tafel geschrieben und die Kinder schreiben sie ins ELP S. 39 ein.

*SOZIALFORM (SF): Gruppenarbeit - G | Partnerarbeit - P | Individualarbeit - I

Unterrichtsaktivität 05 Einzelthema 01: <i>E sakmi</i> – Lesetext: <i>Muri bućarni familja</i>
Dauer: 20 min Skill:   SF: I, P ELP: Dossier
Mat./Res.: Arbeitsblatt 04
<ol style="list-style-type: none"> 01. Lehrer/in teilt den Text <i>Muri bućarni familja</i> aus und bittet die Kinder den Text leise durchzulesen. 02. Die Kinder sprechen mit dem Sitznachbar über den Inhalt. 03. Gemeinsam wird Absatz für Absatz mit den Kindern laut gelesen (Je Absatz 1 Kind mit dem Lesen beauftragen und inhaltlich besprechen).
Unterrichtsaktivität 06 Einzelthema 01: <i>E sakmi</i> – Lückentext: <i>Muri bućarni familja</i>
Dauer: 20 min Skill:   SF: G ELP: Dossier S. 39
Mat./Res.: Arbeitsblatt 05
<ol style="list-style-type: none"> 01. Die Kinder bilden 3er-Gruppen. 02. Jedes Kind bekommt den Lückentext <i>Muri bućarni familja</i>. In der Gruppe versuchen sie nun gemeinsam den Lückentext auszufüllen. 03. Die Gruppe, die als erste fertig ist und alles richtig hat, bekommt eine kleine Belohnung. 04. Anschließend vergleichen alle gemeinsam die Lösung und der/die Lehrer/in schreibt die Wörter an die Tafel. 05. Die Wörter für die neu gelernten Berufe werden im ELP S. 39 abgeschrieben.
Unterrichtsaktivität 07 Einzelthema 01: <i>E sakmi</i> – Hörtext <i>Pašaj phabelin</i>
Dauer: 15 min Skill:  SF: I, P ELP: S. 39
Mat./Res.: Arbeitsblatt 06
<ol style="list-style-type: none"> 01. Die Kinder hören sich den Hörtext <i>Pašaj phabelin</i> 2x an. 02. Danach tauschen sich die Kinder in Partnerarbeit über den Inhalt aus. 03. Die Kinder hören sich den Text noch einmal an und sollen sich ein Wort zu merken, von dem sie wissen möchten was es bedeutet. 04. Lehrer/in übersetzt diese Wörter und schreibt sie an die Tafel. 05. Jetzt wird der Text nochmal gehört und gemeinsam wird der Inhalt des Textes erarbeitet.
Unterrichtsaktivität 08 Einzelthema 01: <i>E sakmi</i> – Märchen <i>Pašaj phabelin</i>
Dauer: 40 min Skill:    SF: I ELP: Dossier
Mat./Res.: Arbeitsblatt 07
<ol style="list-style-type: none"> 01. Die Kinder bekommen das Märchen <i>Pašaj phabelin</i> und lesen es leise durch. 02. Gemeinsam mit dem/der Lehrer/in versuchen sie, die inhaltlichen Fragen – zuerst mündlich – zu beantworten. 03. Differenzierung: Kompetentere Kinder schreiben die Antworten anschließend selber ins AB und vergleichen diese mit den Lösungen an der Tafel. Weniger sprachkompetente oder jüngere Kinder formulieren die Antworten gemeinsam mit dem/der Lehrer/in. Diese/r schreibt die Antworten an die Tafel, die Kinder übertragen die Antworten in ihr AB.

Unterrichtsaktivität 09 Einzelthema 01: E sakmi – Puzzle Pašaj phabelin
Dauer: 20 min Skill:  SF: G
Mat./Res.: Arbeitsblatt 08, Kopien, Kuverts
<p>Vorbereitung: Arbeitsblatt 08 für alle Gruppen kopieren und zerschneiden. Alle Teile je einer zerschnittene Kopie in 1 Kuvert geben.</p> <ol style="list-style-type: none"> Die Kinder bilden 5 Gruppen (nach Bedarf auch mehr, ideal wären 3–4 Kinder pro Gruppe) Jede Gruppe bekommt 1 Kuvert mit dem zerschnittenen Märchen <i>Pašaj phabelin</i>. Die Kinder haben ca. 10 Minuten Zeit um das Puzzle zu reihen. Danach liest der/die Lehrer/in die Geschichte vor und die Kinder vergleichen ihre Ergebnisse.
Unterrichtsaktivität 10 Einzelthema 01: E sakmi – Puzzle So keren von
Dauer: 30 min Skill:  SF: I
Mat./Res.: Arbeitsblatt 02, Bilder
<p>Vorbereitung: Arbeitsblatt 11, Bilder ausschneiden und laminieren.</p> <ol style="list-style-type: none"> Die Kinder bilden einen Sitzkreis. Lehrer/in zeigt den Kindern eine Karte mit einem Beruf und fragt: <i>So kerel vov/voj?</i> Ein Kind versucht zu antworten vielleicht auch nur mit einem Wort (<i>vozini, slikini, ...</i>) Lehrer/in sagt den ganzen Satz dazu: <i>Vov tradel, fenkipезij ...</i> und die Kinder wiederholen in im Chor. Er/Sie fragt weiter: <i>So-i vov?</i> Ein anderes Kind versucht zu antworten (<i>šoferi, slikari, ...</i>) Lehrer/in sagt den ganzen Satz dazu: <i>Vov-i šoferi, fenkipeso, ...</i> und die Kinder wiederholen ihn wieder im Chor. Weiter mit allen anderen Kärtchen. Man fragt zuerst nach dem Verb und danach nach der Berufsbezeichnung und die Kinder wiederholen den jeweiligen Satz im Chor.
Unterrichtsaktivität 11 Einzelthema 01: E sakmi – Pantomime
Dauer: 15 min Skill:  SF: I
<ol style="list-style-type: none"> Die Kinder bilden einen Stehkreis. Lehrer/in zeigt den Kindern das Spiel vor, indem er/sie sich in die Mitte stellt und einen Beruf mimt. Er/Sie fragt die Kinder: <i>So sim me?</i> Die Kinder müssen den Beruf erraten und er/sie hilft ihnen einen kompletten Satz zu sprechen: <i>Me sim orvoškinja.</i> und alle wiederholen im Chor. Danach stellt sich ein Kind in die Mitte und mimt einen Beruf. Es fragt: <i>So sim me?</i> Die Kinder müssen den Beruf erraten. Der/Die Lehrer/in unterstützt die Kinder sprachlich (Vokabular neuer Berufe, Sätze bilden, ...). Alle wiederholen wieder im Chor. Das Spiel ist zu Ende, wenn alle Kinder 1 x dran waren.
Unterrichtsaktivität 12 Einzelthema 01: E sakmi – Maj anglal thaj akak
Dauer: 20 min Skill:  SF: I ELP: Dossier
Mat./Res.: Arbeitsblatt 09, Buntstifte
<ol style="list-style-type: none"> Jedes Kind bekommt das Arbeitsblatt <i>Maj anglal thaj akak – Früher und Jetzt</i> Lehrer/in bittet ein Kind die Überschrift und die Aufgabenstellung zu lesen. Gemeinsam wird die Aufgabenstellung besprochen. Lehrer/in zeigt den Kindern jeweils ein Beispiel für die Berufe früher und jetzt, die Kinder dürfen es gleich anmalen. Anschließend arbeiten die Kinder alleine weiter.

Unterrichtsaktivität 13 Einzelthema 01: <i>E sakmi – Kon kerel so? 1</i>
Dauer: 20 min Skill:   SF: I ELP: Dossier
Mat./Res.: Arbeitsblatt 10, Overhead-Projektor, Folie, Folienstifte
<p>Vorbereitung: Arbeitsblatt 10 auf Overheadfolie kopieren.</p> <ol style="list-style-type: none"> 01. Lehrer/in stellt den Overhead-Projektor ein und legt die Folie <i>Kon kerel so?</i> darauf. 02. Lehrer/in bespricht mit den Kindern die Aufgabenstellung (Verbinden der Sätze zum passenden Bild). 03. Ein Kind liest den 1. Satz und verbindet ihn auf der Overheadfolie zum passenden Bild. 04. Lehrer/in bittet jetzt das nächste Kind den 2. Satz zu lesen und zum passenden Bild zu verbinden. 05. Es wird so weiter gemacht, bis alle Sätze verbunden wurden. 06. Anschließend bekommt jedes Kind das Arbeitsblatt 10 <i>Kon kerel so?</i> – dieses soll als HÜ zu Hause gemacht werden.
Unterrichtsaktivität 14 Einzelthema 01: <i>E sakmi – Kon kerel so? 2</i>
Dauer: 15 min Skill:     SF: G ELP: S. 39
Mat./Res.: Arbeitsblatt 11, Kärtchen Arbeitsblatt 12, Plakat, Tixo, Scheren
<p>Vorbereitung: Arbeitsblatt 11 ausdrucken und laminieren; Bilder ausschneiden. Anmerkung: Durchführung im Anschluss an Aktivität 13 empfehlenswert.</p> <ol style="list-style-type: none"> 01. Die Kinder bilden einen Sitzkreis. 02. In der Mitte legt der/die Lehrer/in die Karten auf dem Boden. 03. Er/Sie stellt eine Frage von Arbeitsblatt 11 und bittet ein Kind die dazu passende Karte zu finden. 04. Das Kind findet die Karte und antwortet auf ihre Frage (evt. sagt der/die Lehrer/in die Antwort vor und das Kind wiederholt sie) und anschließend darf es die Karte an die Tafel kleben. 05. Lehrer/in macht so weiter bis alle Fragen von Arbeitsblatt 11 gestellt sind.
Unterrichtsaktivität 15 Einzelthema 01: <i>E sakmi – Muri sakma</i>
Dauer: 30 min Skill:     SF: G, I, P
Mat./Res.: Arbeitsblatt 12
<ol style="list-style-type: none"> 01. Die Kinder bekommen das Blatt <i>Muri sakma</i>. 02. Lehrer/in bittet ein Kind, die Überschrift und die Aufgabenstellung zu lesen. Gemeinsam wird die 03. Aufgabenstellung erarbeitet. 04. Die Kinder zeichnen jetzt ihren Wunschberuf. 05. Anschließend fragt der/die Lehrer/in jedes Kind: <i>So kames tu te aves?</i> – Was möchtest du werden? 06. Kinder versuchen zu antworten und der/die Lehrer/in unterstützt bei der Satzformulierung: z.B. <i>Me kamav te avav poštari, orvoši, ...</i> – Ich möchte Briefträger, Doktor, ... werden).

Stundenbild 01 Einzelthema 01: E sakmi
UA-Nr.: 02 Lernziele: Berufsbezeichnungen kennenlernen.
Dauer: 15 min Skill:   SF: I ELP: Dossier
Mat./Res.: Arbeitsblatt 02
<ol style="list-style-type: none"> 01. Lehrer/in teilt die Arbeitsblätter aus und fragt, ob jemand weiß, was zu tun wäre. 02. Dann wird gemeinsam erarbeitet, was die abgebildeten Personen in ihren Berufen zu tun haben. 03. Die Kinder versuchen die Wörter richtig einzusetzen. 04. Anschließend vergleichen alle die Ergebnisse, die der/die Lehrer/in an die Tafel schreibt.
UA-Nr.: 11 Lernziele: Gelernte Wörter in Dialoge einsetzen – <i>So sim me? Me sim ... orvoškinja, poštari, ...</i>
Dauer: 15 min Skill:     SF: I
Mat./Res.: Arbeitsblatt 04, Buntstifte
<ol style="list-style-type: none"> 01. Die Kinder bilden einen Stehkreis. 02. Lehrer/in zeigt den Kindern das Spiel vor, indem er/sie sich in die Mitte stellt und einen Beruf mimt. 03. Er/Sie fragt die Kinder: <i>So sim me?</i> 04. Die Kinder müssen den Beruf erraten und er/sie hilft ihnen einen kompletten Satz zu sprechen – <i>Me sim orvoškinja</i> – und alle wiederholen im Chor. 05. Danach stellt sich ein Kind in die Mitte und mimt einen Beruf. Es fragt: <i>So sim me?</i> 06. Die Kinder müssen den Beruf erraten. Der/Die Lehrer/in unterstützt die Kinder sprachlich (Vokabular neuer Berufe, Sätze bilden, ...). Alle wiederholen wieder im Chor. 07. Das Spiel ist zu Ende, wenn alle Kinder 1 x dran waren.
UA-Nr.: 12 Lernziele: Traditionelle Roma-Berufsbezeichnungen kennenlernen.
Dauer: 20 min Skill:   SF: I ELP: Dossier
Mat./Res.: Arbeitsblatt 09, Buntstifte
<ol style="list-style-type: none"> 01. Jedes Kind bekommt das Arbeitsblatt <i>Maj anglal thaj akak</i> ‚Früher und Jetzt‘. 02. Lehrer/in bittet ein Kind die Überschrift und die Aufgabenstellung zu lesen. 03. Gemeinsam wird die Aufgabenstellung besprochen. 04. Lehrer/in zeigt den Kindern jeweils ein Beispiel für die Berufe früher und jetzt, die Kinder dürfen es gleich anmalen. 05. Anschließend arbeiten die Kinder alleine weiter.
Stundenbild 02 Einzelthema 01: E sakmi
UA-Nr.: 13 Lernziele: Berufsbezeichnungen richtig einsetzen. Lernüberprüfung der Vokabeln der letzten Stunde.
Dauer: 50 min Skill:     SF: I, P ELP: Dossier S. 39
Mat./Res.: Arbeitsblatt 03
<ol style="list-style-type: none"> 01. Lehrer/in teilt die Arbeitsblätter aus 02. Lehrer/in bittet ein Kind das 1. Beispiel vorzulesen und zu versuchen zu ergänzen. Er/Sie hilft beim ersten Beispiel und evt. auch beim zweiten. 03. Die Kinder arbeiten danach in Paararbeit weiter. 04. Anschließend wird gemeinsam verglichen, indem jedes Paar ein Beispiel vorliest. 05. Lehrer/in schreibt die Wörter, die eingesetzt wurden an die Tafel und die Kinder schreiben sie im ELP S. 39 ab.

Muro anav _____

E sakmi

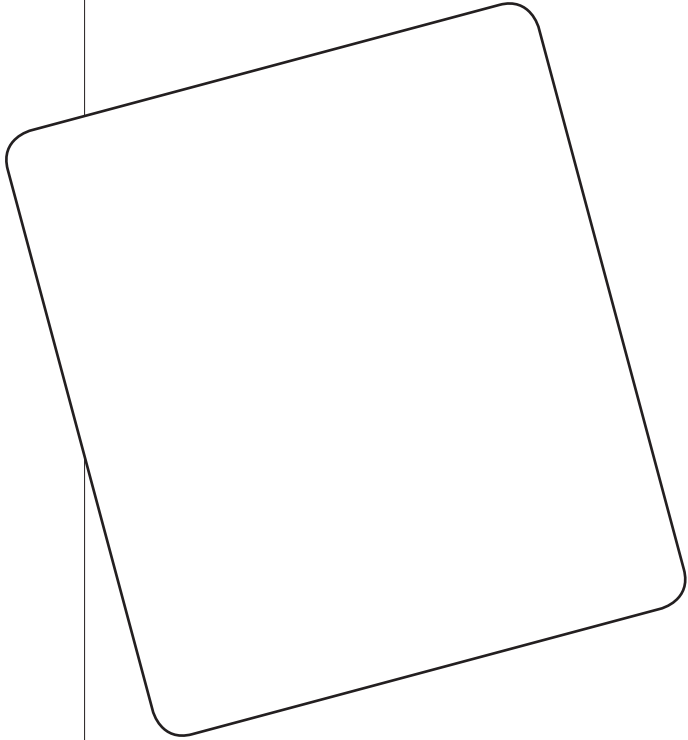

Rajzolin će dadeski sakma.

Mure dadeski sakma

_____.

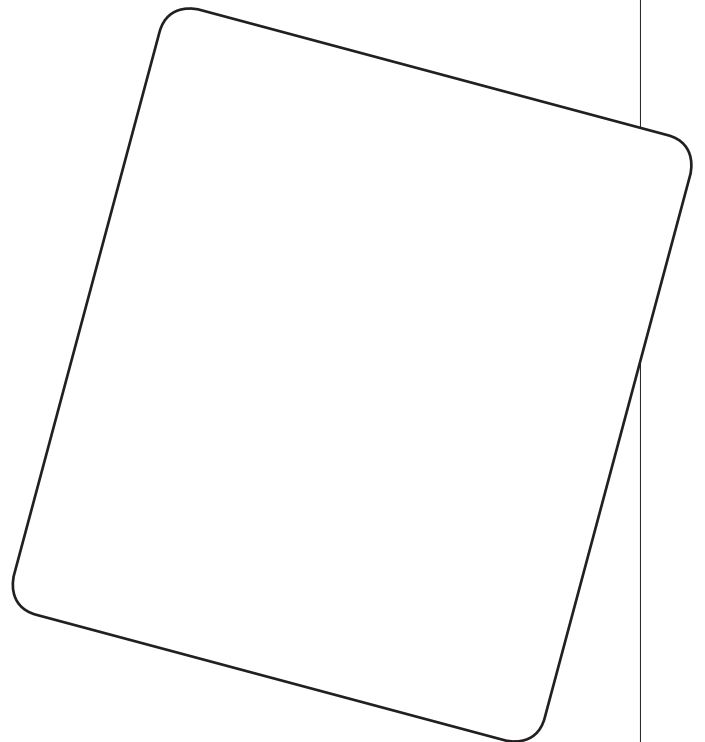

Rajzolin ća daki sakma.

Mura daki sakma

_____.

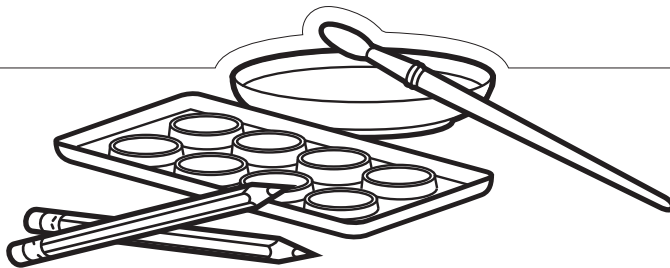

Muro anav _____

E sakmi

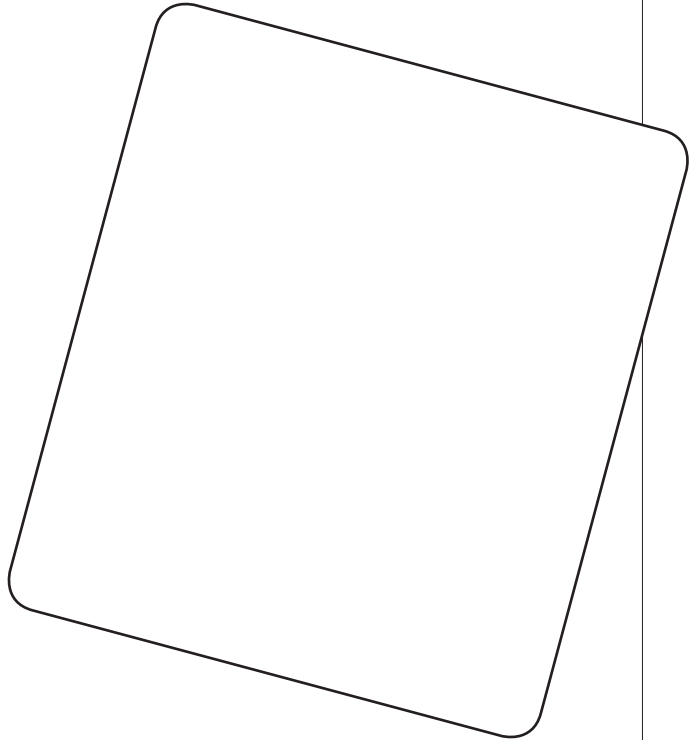
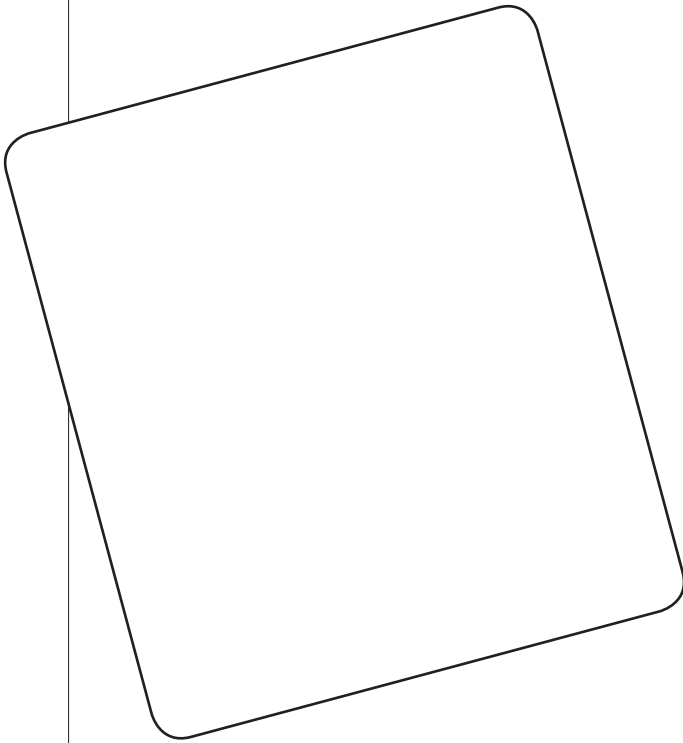

Rajzolin će paposki sakma.

Mure paposki sakma

_____.

Rajzolin ća mamiki sakma.

Mura mamiki sakma

_____.

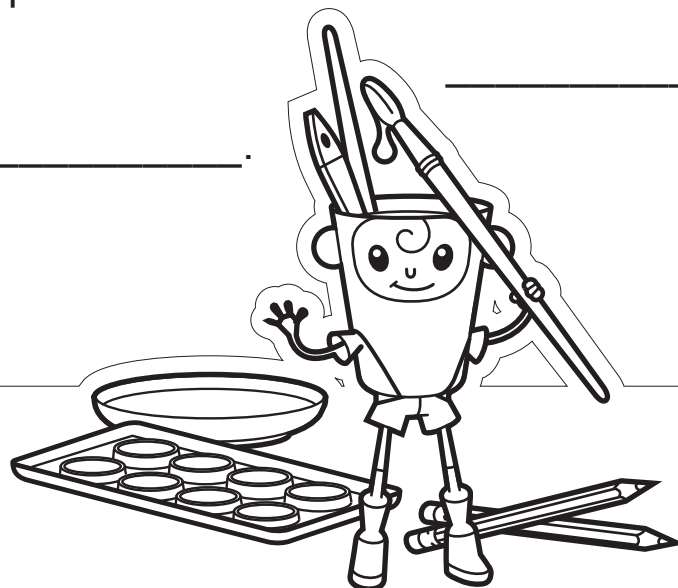

Pinžares kadala sakmi?

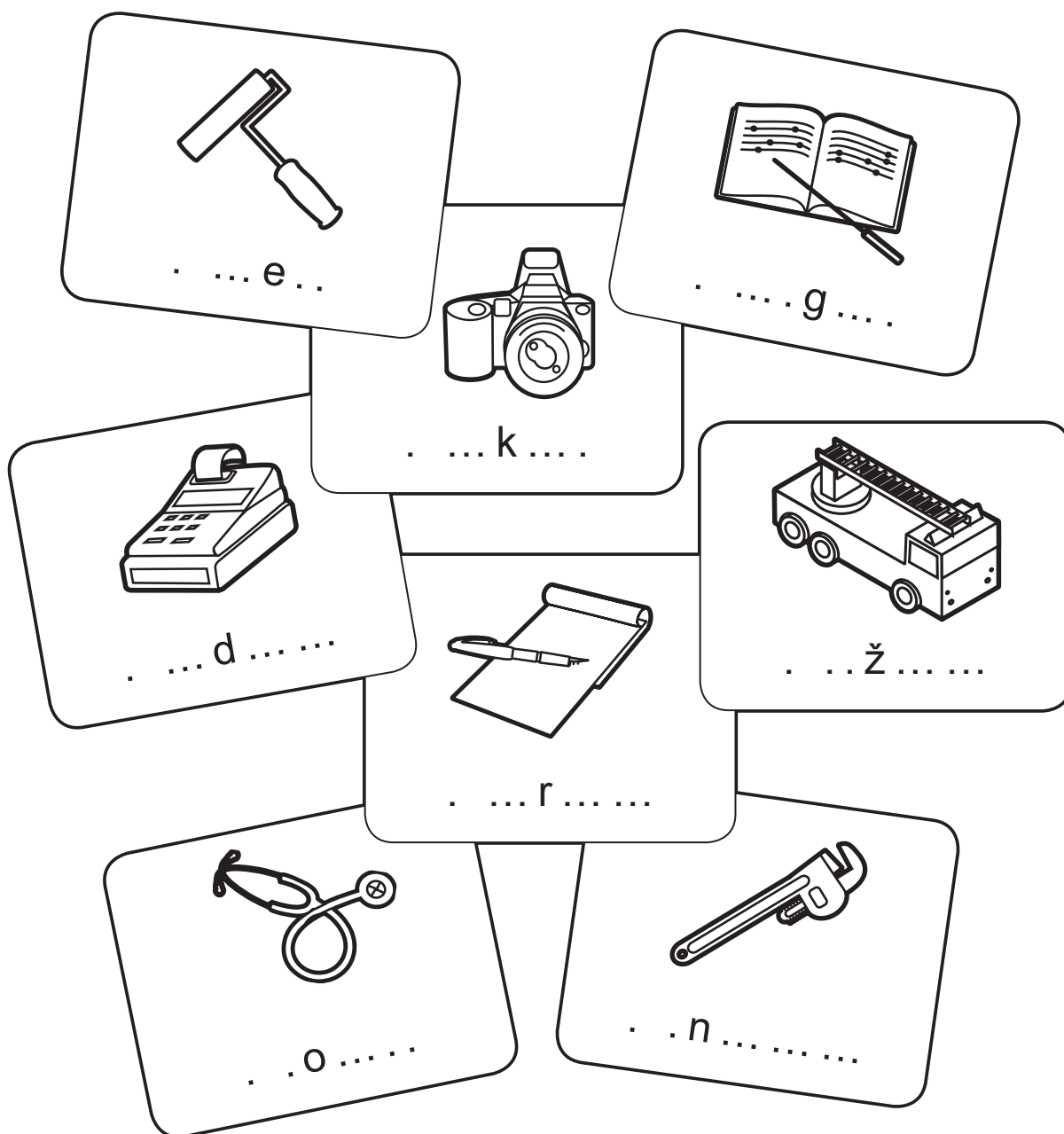

o moleri	o orvoši	i bikinitorka	i fenjkipezkinja
o dirigenti	o tizoltovo	i sekretarka	o instalateri

Pinžares kadala sakmi?

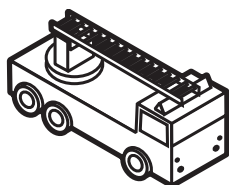

So-i vov? Vov-i _____.

So kerel vov? Vov _____ i jag.



So-i vov? Vov-i _____.

So kerel vov? Vov _____ e pajeske čevura.



So-i voj? Voj si _____.

So kerel voj? Voj _____ thaj _____ ande kancelarija.



So-i voj? Voj si _____.

So kerel voj? Voj _____ manušen.



So-i vov? Vov i _____.

So kerel vov? Vov _____ o orkesteri.

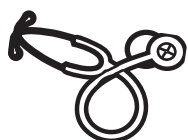

So-i vov? Vov-i _____.

So kerel vov? Vov _____ e manušen.



So si voj? Voj si _____.

So kerel voj? Voj _____ ande bolta.

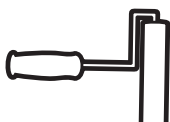

So-i vov? Vov-i _____.

So kerel vov? Vov _____ o khera.

moleri | orvoši | bikinitorka | fekipezkinja | dirigente | tizoltovo | sekretarka | instalateri
tordjarel | lašarel | iskirij; telefonirij | fenjkipezij | sastjarel | biknel | makhel | dirigirij

Muri bućarni familja

Muro dad-i šoferi. Vov tradel o autobuso. Opre uštel koran detehara te žal ande bući aj kišen ande rat avel khere.

Muri dej biknel ande bolta. Voj bućazij sako djes štar časura. Muri phen žal ando kindergarten. O kindergarten naj dur amare kherestar.

Muro papo-i kuvari. Vov kerel bući ando restorano. Vov pekel le maj laše palačinti pe intrego luma. Muri mami si orvoškinja. Voj sastjarel e manušen. Sako rat, kana žav mange te sovav, phenel voj mange: „Šukares thov će danda, muro lašo šavoro!“

Me žav ande škola. Ande škola žav e autobusosa. Univar tradel muro dad o autobuso. Kana detehara dikhav mure dades, antunči asandes žav ande škola.

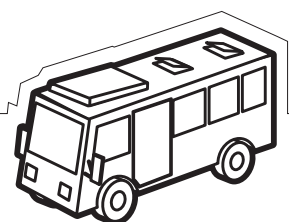

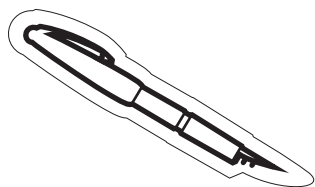

Muro anav _____

Muri bućarni familja

Muro dad-i _____. Vov tradel o _____. Opre uštel koran detehara te žal ande bući aj kišen ande rat avel khere.

Muri dej biknel ande _____. Voj bućazij sako djes štar časura. Muri phen žal ando _____. O kindergarten naj dur amare kherestar.

Muro papo-i _____. Vov kerel bući ando _____. Vov pekel le maj laše palačinti pe intrego luma. Muri mami si _____. Voj sastjarel e manušen. Sako rat, kana žav mange te sovav, phenel voj mange: „Šukares thov će danda, muro lašo šavoro!“

Me žav ande _____. Ande škola žav e _____. Univar tradel muro dad o autobuso. Kana detehara dikhav mure dades, antunči asandes žav ande škola.

orvoškinja	restorano	kindergarten	šoferi	autobuso
bikinitorka	kuvari	škola	autobusosa	

Pašaj phabelin

Nadur katar o veš, po plaj pašaj phabelin, sas le Romengo than. Kana perelas i rat, kerenas von penge jag.

E deja, lenas penge dikhle, pakjarenas e cine šavoren ande lende thaj kadej šonas len te soven. Sako jat bešenias pašaj jag thaj šunenias a phurake paramiči.

Nadur a jagatar, sas lenge grastenge vurdona. Avral šukares dićolas lengo trajo de e Romen sas varikana but pharo trajo.

Phirenas than thanestar palaj bući. E muzikaša phirenas te cirden e barvale gaženge. Pale aver Rom biknenias šura. Biknenias vi colura, grasten, čare thaj pira.

E kovača kerenas e gaženge gerabji. Aver khuvenias košnici. E šustera lašarenias e papučiči.

De katar i deteharin žiči kaj kali rat sas von ando gav aj pe raćate savora žanas palpale pe pengo than. Kana nas len maj but bući ando gav, von bešenias pe penge vurdona thaj indulinas maj dur avere thanende.

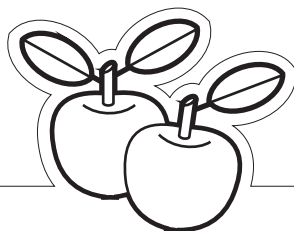

Muro anav _____

Pašaj phabelin

Šaj li te odgovorine?

Kaj sas e Romengo than?

So kerenas paša i jag?

Kon žalas te cirdel e barvale gaženge?

So inke kerenas e Rom?

Kon kerelas e gaženge gerabji?

Kon lašarelas e papučiči?

So kerenas kana nas maj but buči ando gav?

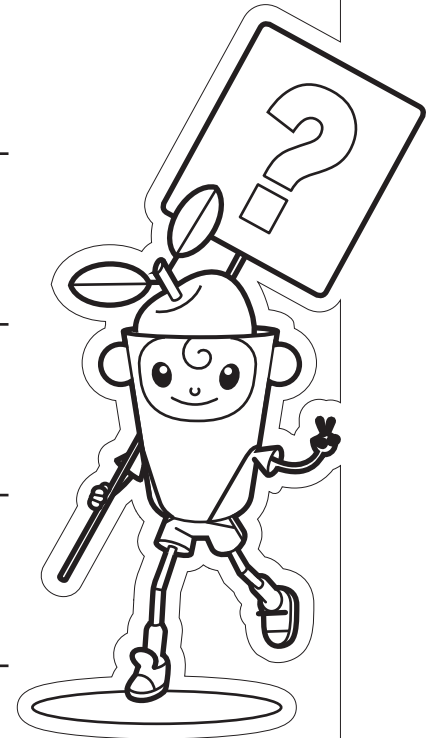



Pašaj phabelin

Nadur katar o veš, po plaj pašaj phabelin, sas le Romengo than. Kana perelas i rat, kerenas von penge jag.

E deja, lenas penge dikhle, pakjarenas e cine šavoren ande lende thaj kadej šonas len te soven. Sako rat bešenas pašaj jag thaj šunenas a phurake paramiči.

Nadur a jagatar, sas lenge grastenge vurdona. Avral šukares avri dićolas lengo trajo, de e Romen sas varikana but pharo trajo.

Phirenas than thanestar palaj bući. E mužikaša phirenas te cirden e barvale gaženge. Pale aver Rom biknenas šura, biknenas vi colura, grasten, čare thaj pira.

E kovača kerenas e gaženge gerabji. Aver khuvenas košnici. E šustera lašarenas e papučiči.

De katar i deteharin ži pe kali rat sas von ando gav aj pe rjaćate savora žanas palpale pe pengo than. Kana nas len maj but bući ando gav, bešenas pe penge vurdona thaj indulinas maj dur avere thanende.

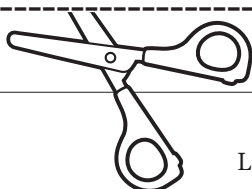

Maj anglal thaj akak

Feštín e krugura!



učíteli

frizeri

instalateri

muzičari

kundradžija

kovači

doktori

slikarka

požarniko

sekretarka

moleri

prodavačka

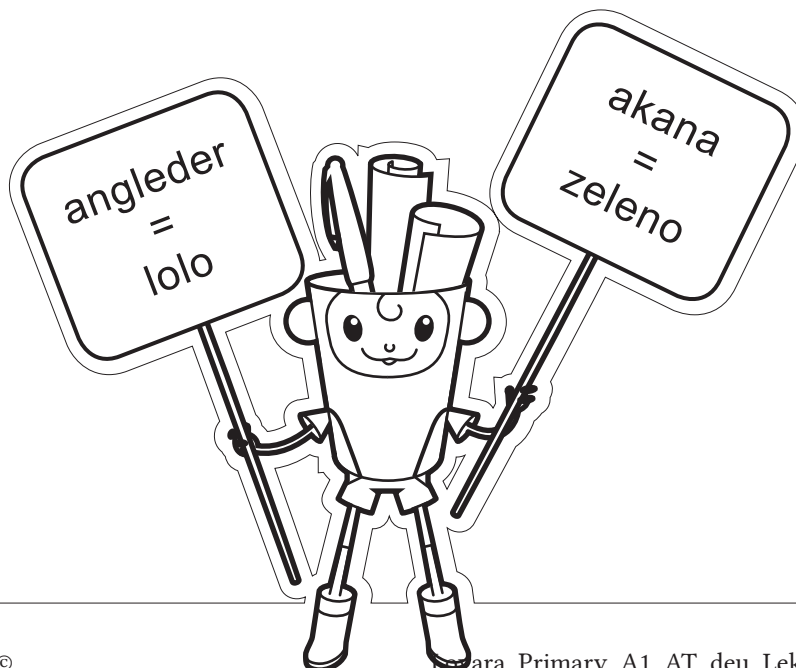

Kon kerel so?



. . . š . . .

Kon kerel o xabe?



. . u . . .

Kon lašarel e papučiči?

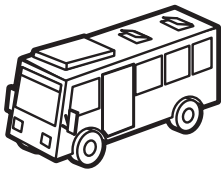

. . . f . . .

Kon biknel ande bolta?

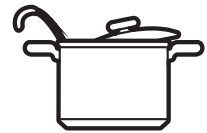

. . . v . . .

Kon cirdel po bijav?

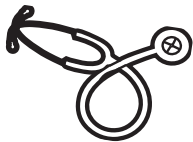

. . o . . .

Kon tordjarel i jag?



. . . d . . .

Kon tradel o autobuso?



. . s . . .

Kon anel o lil?

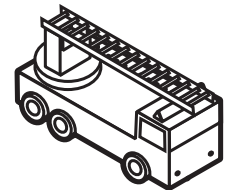

. . . ž . . .

Kon sastjarel e manušen?

Teksto a tanitovkinjake:

Kon kerel o xabe?

Kon anel o lil?

Kon lašarel e papučiči?

Kon cirdel po bijav?

Kon biknel ande bolta?

Kon tordjarel i jag?

Kon sastjarel e manušen?

Kon tradel o autobuso?

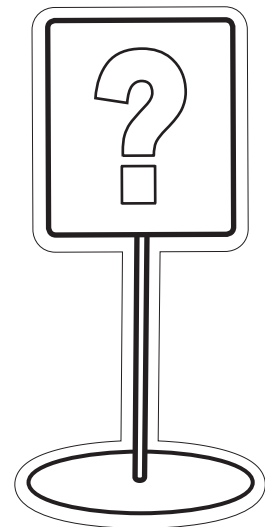

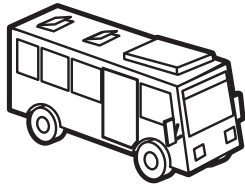

o šoferi



i bikinitorka

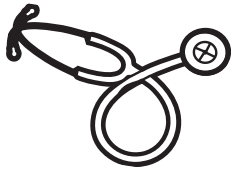

o orvoši

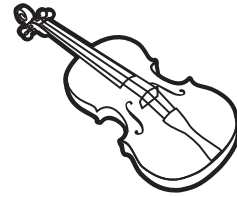

o muzikaši



o šusteri

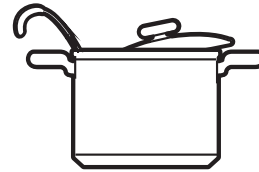

o kuvari
o sagači

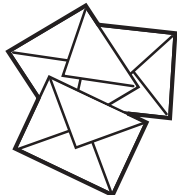

o poštari

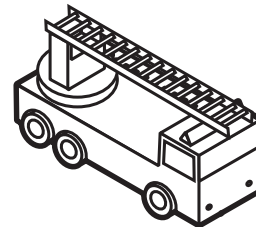

o tizoltovo



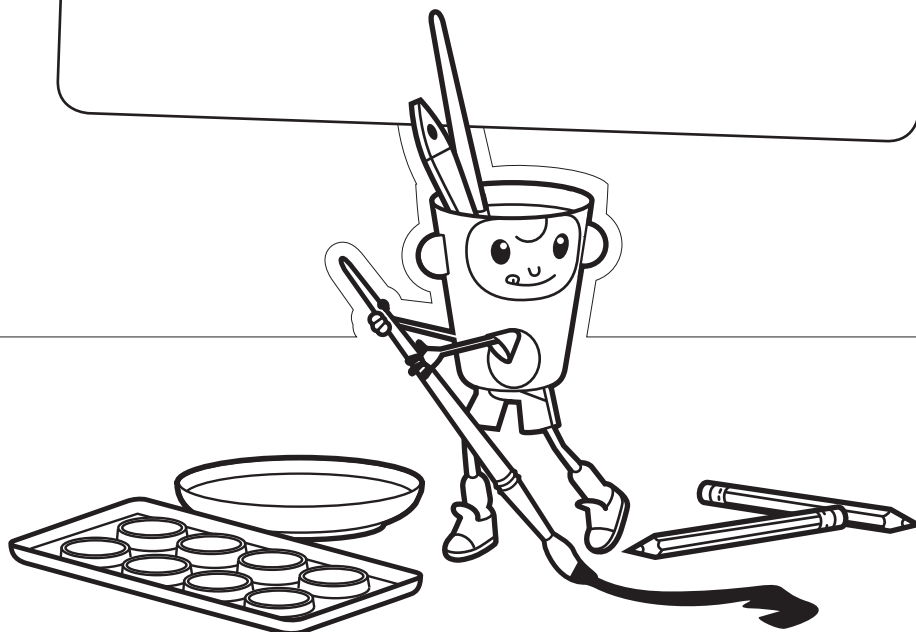
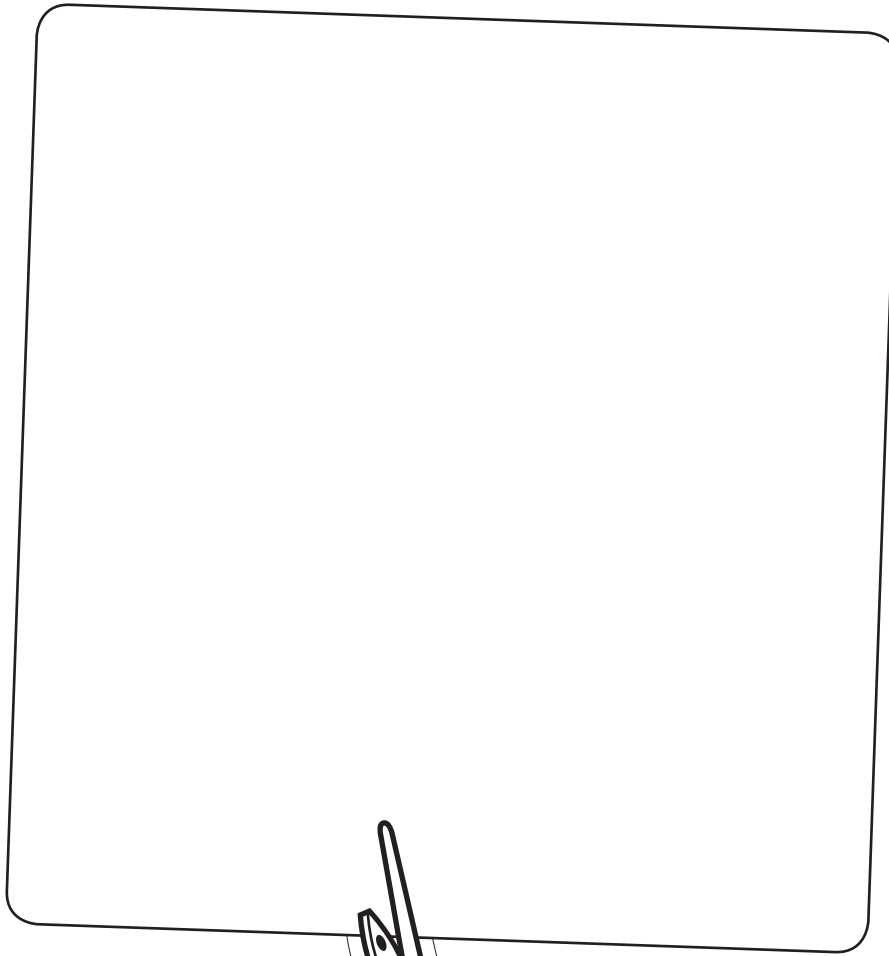

Muro anav _____

Muri sakma

So kames te keres bući:



Lovara_Primary_A1_AT_deu_Lektion-05
Thema (CFR): FESTE UND FEIERN
Einzelthema 01: Feste und Feiertage (Überblick) Einzelthema 02: Weihnachten Einzelthema 03: Geburtstag

Inhalte des Rahmenlehrplans für Romani (CFR) – Lernziele	
Skill	Relevante Deskriptoren für Sprachaktivitäten & „Ich kann“ Aussagen des CFR:
	<ul style="list-style-type: none"> ✓ Kann die Wörter für Feste und Feiern erkennen und verstehen, wenn sie gesprochen oder vorgelesen werden. ✓ Kann einfachen, gesprochenen Anweisungen folgen, um Bilder oder Objekte zu verschiedenen Festen oder Feiern in der Klasse zu finden. ✓ Kann die Wörter für Feste, Feiern und besondere Veranstaltungen in der Roma-Gemeinschaft erkennen und verstehen.
	<ul style="list-style-type: none"> ✓ Kann die Wörter für Feste und Feiern auf Plakaten oder Vokabelkarten und in sehr einfachen Texten erkennen und verstehen. ✓ Kann die Wörter für Feste und Feiern, die in der Familie oder Gemeinschaft regelmäßig stattfinden, erkennen und verstehen.
	<ul style="list-style-type: none"> ✓ Kann mit Schlüsselbegriffen oder einfachen Phrasen/Sätzen auf Fragen, wann die großen örtlichen oder nationalen Feste stattfinden, antworten. ✓ Kann mit bestimmten Schlüsselbegriffen oder einfachen Phrasen/Sätzen auf Fragen rund um Familien- oder Gemeinschaftsereignisse, die er/sie erlebt hat, antworten.
	<ul style="list-style-type: none"> ✓ Kann die wichtigsten Feste des Jahres benennen. ✓ Kann die Ereignisse, die im Leben einer Roma-Familie oder im Gemeinschaftsleben wichtig sind, benennen.
	<ul style="list-style-type: none"> ✓ Kann die Namen der wichtigsten Feste (ab)schreiben. ✓ Kann kurze Sätze über Feste oder Feiern von der Tafel abschreiben. ✓ Kann die Namen von wichtigen Ereignissen oder Feiern (ab)schreiben. ✓ Kann kurze Sätze über ein wichtiges Ereignis oder eine Feier (ab)schreiben.
Inhalte des Europäischen Sprachenportfolios (ELP)	
Sprachenpass: „Ich kann“ – Deskriptoren (siehe Unterrichtsaktivität 06)	
Dossier: Im ELP neue Wörter eintragen (Arbeitsblatt 01, 04, 08, 09, 13)	

Vokabular | Einzelthema 01: Feste und Feiertage (Überblick)

Aktiv			
<i>o kerdjimasko djes</i>	der Geburtstag	<i>i bonbonjera</i>	die Pralinen
<i>o nevo berš</i>	das Neujahr, Silvester	<i>i torta</i>	die Torte
<i>e Romengo djes</i>	der Roma-Tag	<i>eluludža</i>	die Blume
<i>i Patradji</i>	der Osterfeiertag	<i>o šošoj</i>	der Hase
<i>o Krečuno</i>	das Weihnachten	<i>e sineša anre</i>	die bunten Eier
<i>o bijav</i>	die Hochzeit	<i>e neve beršesko koncerto</i>	das Neujahrskonzert
<i>a dejako djes</i>	der Muttertag	<i>e Romengo festivali</i>	das Roma-Festival (Fest)
<i>o bolimo</i>	die Taufe	<i>e kivanimaski karća</i>	die Grußkarte
<i>o suneti</i>	die Beschneidungsfeier	<i>i himna</i>	die Hymne
<i>e ajandikura</i>	die Geschenke	<i>e kirve</i>	die Taufpaten
<i>inepelij</i>	feiern	<i>e krečonosko kašt</i>	der Christbaum (Tanne)
<i>o inepo</i>	der Feiertag	<i>e petardi</i>	die Feuerwerkskörper
<i>po berš/ pala o berš</i>	für das Jahr	<i>e bare djesa</i>	die Feiertage
<i>o mužikaši/e mužikaša</i>	der Musiker	<i>a patradjake rajika</i>	Osterzweige, Palmkatzlerl
<i>e vendigura</i>	die Gäste	<i>a patradjaki košnica</i>	Osterkorb
<i>i bori</i>	die Braut	<i>o pujo</i>	das Küken
<i>i khangeri</i>	die Kirche	<i>kapij</i>	erhalten, bekommen
<i>i memelji</i>	die Kerze	<i>sinešo</i>	bunt, farbig
<i>o telapovo</i>	der Weihnachtsmann	<i>inkerel i Patradji</i>	Ostern feiern
<i>i parti</i>	die Party	<i>kethane</i>	zusammen, gemeinsam





Vokabular | Einzelthema 02: Weihnachten

Aktiv			
<i>Kedvšo ...</i>	Liebe, Lieber ...	<i>o vendigo</i>	der Gast
<i>baxtalo</i>	froh, glücklich	<i>e voja</i>	die Freude
<i>Kivanij tuke ...</i>	Ich wünsche dir ...	<i>o rup</i>	das Silber
<i>Mukav tuke sastimo</i>	Ich grüße dich	<i>o sumnakaj</i>	das Gold
<i>sa maj jšukar</i>	alles Gute	<i>Po rup thaj po sumnakaj te phires!</i>	Auf Gold und Silber mögest du wandeln!
<i>o kivanšago</i>	der Wunsch	<i>E Romenge voja te keres!</i>	Der Roma Freude mögest du sein!







Vokabular | Einzelthema 03: Geburtstag

Aktiv			
<i>but, nadjon</i>	viel, viele	<i>Najis tuke/tumenge</i>	Danke! dir/euch
<i>o sastimo</i>	die Gesundheit	<i>Keći berš pherdan?</i>	Wie alt bist du geworden?
<i>i bax</i>	das Glück	<i>Me pherdem ...</i>	Ich bin ... geworden.
<i>guglja, guglje</i>	mein/e liebe/r, süße/r		









Grammatik in dieser Lektion	
Aktiv	Passiv
	Plural <i>ajandiko – ajandikura</i> , 3. Pers. EZ Präsens <i>inepelij</i> , Präposition für <i>po berš, pala berš</i> , Verben: 1. + 2. Pers. EZ Perfekt (<i>pherdem – pherdan</i>)

Unterrichtsaktivität 01 Einzelthema 01: Feste und Feiertage (Überblick) – Hörtext: <i>I Frima</i>
Dauer: 30 min Skill:   SF*: I, P ELP: S. 39
Mat./Res.: Hörtext, Arbeitsblatt 01
<ol style="list-style-type: none"> Die Kinder hören sich den Hörtext <i>I Frima</i> 2 x an. Danach tauschen sich die Kinder in Partnerarbeit über den Inhalt aus. Die Kinder hören sich den Text noch einmal an und sollen sich ein Wort merken, von dem sie wissen möchten was es bedeutet. Lehrer/in übersetzt diese Wörter und schreibt sie an die Tafel. Jetzt wird der Text nochmal gehört und gemeinsam wird der Inhalt des Textes erarbeitet. Die Wörter für die Feiertage werden mit dem Artikeln <i>o/i</i> an die Tafel geschrieben. Die Kinder tragen sie ins ELP (S. 39) ein.
Unterrichtsaktivität 02 Einzelthema 01: Feste und Feiertage (Überblick) – Arbeitsblatt: <i>I Frima</i>
Dauer: 15 min Skill:    SF: I ELP: Dossier
Mat./Res.: Arbeitsblatt 02
<ol style="list-style-type: none"> Jedes Kind bekommt das Arbeitsblatt <i>I Frima</i>. Der/Die Lehrer/in bittet ein Kind die Überschrift und die Aufgabenstellung zu lesen. Dann wird gemeinsam der Arbeitsauftrag besprochen: je ein Absatz des Textes soll mit einem passenden Bild verbunden werden. Der/Die Lehrer/in zeigt den Kindern ein Beispiel: ein Kind sucht den ersten Absatz in der Geschichte und verbindet anschließend das dazu passende Bild mit dem Absatz. Danach arbeiten die Kinder alleine weiter. Wenn alle fertig sind, liest der/die Lehrer/in die Geschichte in der richtigen Reihenfolge vor und nach jedem Absatz fragt sie die Kinder, welches Bild sie dazu verbunden haben.

*SOZIALFORM (SF): Gruppenarbeit – G | Partnerarbeit – P | Individualarbeit – I









Unterrichtsaktivität 03 Einzelthema 01: Feste und Feiertage (Überblick) – Lernkarten: <i>Inepura 1</i>
Dauer: 20 min Skill:   SF: I
Mat./Res.: Karten, Arbeitsblatt 03
<p>Vorbereitung: Karten von Arbeitsblatt 03 laminieren und ausschneiden.</p> <ol style="list-style-type: none"> Die Kinder bilden am Boden einen Sitzkreis. Der/Die Lehrer/in verteilt am Boden die Bildkarten und gibt jedem Kind eine Wortkarte. Die Schüler/innen versuchen „ihre“ Wortkarte zur richtigen Bildkarte zu legen. Der/Die Lehrer/in gibt die richtig gelegten Karten (Bild- und Wortkarte) dem Kind, das sie richtig hingelegt hat zurück. Die falsch gelegten Wortkarten werden wieder an die Kinder verteilt – sie versuchen die Kärtchen erneut zu legen. Das wird wiederholt, bis alle Kärtchen richtig zusammgelegt wurden. Danach sammelt der/die Lehrer/in alle Karten ein und zeigt der Gruppe jeweils eine Bildkarte, die die Kinder benennen sollen. Sie kann bei Bedarf die Wörter vorsprechen, die Kinder wiederholen die Begriffe im Chor.
Unterrichtsaktivität 04 Einzelthema 01: Feste und Feiertage (Überblick) – Lückenext: <i>I Frima</i>
Dauer: 15 min Skill:   SF: I ELP: Dossier S. 39
Mat./Res.: Arbeitsblatt 04
<p>Anmerkung: Im Anschluss an Aktivität 01 oder 02 empfehlenswert!</p> <ol style="list-style-type: none"> Jedes Kind bekommt das Arbeitsblatt 04 – <i>I Frima</i>. Der/Die Lehrer/in erklärt, dass sie die richtigen Wörter einsetzen müssen. Wenn alle fertig sind, liest jedes Kind einen Absatz um gemeinsam vergleichen zu können. Die „neuen“ Wörter werden gemeinsam gesammelt, der/die Lehrer/in schreibt sie an die Tafel und die Kinder schreiben sie im ELP S. 39 ein.
Unterrichtsaktivität 05 Einzelthema 01: Feste und Feiertage (Überblick) – Plakat: <i>I Frima</i>
Dauer: 50 min Skill:  SF: G
Mat./Res.: Arbeitsblatt 05, Klebstoff, Schere, A3-Blätter
<p>Anmerkung: Im Anschluss an Aktivität 01 oder 02 empfehlenswert!</p> <p>Vorbereitung: Arbeitsblatt 05 für jede Gruppe einmal ausdrucken.</p> <ol style="list-style-type: none"> Die Kinder bilden 3-er Gruppen. Jede Gruppe bekommt von dem/der Lehrer/in das Arbeitsblatt 05 – <i>I Frima</i> und 1 A3-Blatt. Er/Sie erklärt den Arbeitsauftrag: Text und Bilder sollen ausgeschnitten und dann auf ein A3 Blatt in der richtigen Reihenfolge aufgeklebt werden. Die Bilder sollen zum dazu passenden Absatz geklebt werden. Nachdem die Kinder fertig sind, präsentiert jede Gruppe ihr Plakat und diese werden in der Klasse aufgehängt.
Unterrichtsaktivität 06 Einzelthema 01: Feste und Feiertage (Überblick) – Lernkarten: <i>Inepura 2</i>
Dauer: 30 min Skill:   SF: I
Mat./Res.: Arbeitsblatt 06
<p>Vorbereitung: Arbeitsblatt 06 ausschneiden.</p> <ol style="list-style-type: none"> Der/Die Lehrer/in bringt die Wortkarten an der Tafel an. Er/Sie bittet die Kinder zur Tafel zu kommen und einen Sitzkreis zu bilden. In der Mitte legt sie die Bildkarten hin und erklärt die Aufgabe: Die Bildkarten passen zu einem bestimmten Feiertag. Die Kinder müssen das erraten und neben der passenden Wortkarte an der Tafel anbringen. Anschließend werden die Wörter und deren Bedeutung gemeinsam geklärt.

Unterrichtsaktivität 07 Einzelthema 01: Feste und Feiertage (Überblick) – Memorisieren neuer Wörter
Dauer: 15 min Skill: SF: G, I ELP: S. 39
Mat./Res.: Arbeitsblatt 06
<p>Anmerkung: Im Anschluss an Aktivität 06 empfehlenswert!</p> <ol style="list-style-type: none"> Der/Die Lehrer/in zeigt eine Wortkarte nach der anderen, sagt jedes Wort laut vor und die Kinder wiederholen es im Chor. Der/Die Lehrer/in zeigt eine Bildkarte nach der anderen, die Kinder benennen sie im Chor. Der/Die Lehrer/in zeigt eine Bildkarte oder Wortkarte nach der anderen und benennt sie – zum Teil richtig, zum Teil falsch. Die Kinder beurteilen, ob das genannte Wort zur Karte passt oder nicht. Danach schreiben sie die neuen Wörter im ELP S. 39 ab
Unterrichtsaktivität 08 Einzelthema 01: Feste und Feiertage (Überblick) – Memory
Dauer: 15 min Skill: SF: G ELP: Dossier
Mat./Res.: Arbeitsblatt 07
<p>Vorbereitung: Arbeitsblatt 07 für jede Gruppe 2x ausdrucken, auf Kartonpapier kleben; Bilder ausschneiden. Alle Teile je einer zerschnittene Kopie in 1 Kuvert geben.</p> <ol style="list-style-type: none"> Die Kinder bilden Gruppen (4–5 Kinder pro Gruppe). Der/Die Lehrer/in gibt jeder Gruppe die vorbereiteten Memory-Karten und es darf gleich gespielt werden. Varianten: Bild-Bild-Paar finden, Bild-Wort-Paar finden; für Fortgeschrittene: Wort-Wort-Paar
Unterrichtsaktivität 09 Einzelthema 02: Weihnachten – Weihnachtskarten lesen
Dauer: 20 min Skill: SF: I, P, G ELP: Dossier, S. 39
Mat./Res.: Arbeitsblatt 08
<ol style="list-style-type: none"> Jedes Kind bekommt das Arbeitsblatt 08 – <i>Amen iskirinas kivanimaske karci</i>. Gemeinsam wird der Inhalt der ersten abgebildeten Grußkarte laut gelesen. Dann wird besprochen, was Grußkarten eigentlich sind, zu welchem Anlass sie verschickt werden, zu welchem Anlass die gelesene Grußkarte auf dem AB geschickt wurde, etc. Die Kinder lesen die Inhalte der ersten Grußkarte noch einmal und unterstreichen Wörter, die sie nicht verstehen. Der/Die Lehrer/in schreibt diese Wörter an die Tafel und übersetzt sie. Jetzt lesen die Kinder die zweite Grußkarte und besprechen den Inhalt mit dem Sitznachbar. In Paararbeit unterstreichen sie wiederum Wörter, die sie nicht verstehen. Der/Die Lehrer/in übersetzt diese Wörter und schreibt sie an die Tafel. Die neuen Wörter schreiben die Kinder ins ELP (S. 39) ein.
Unterrichtsaktivität 10 Einzelthema 02: Weihnachten – Lückentext Weihnachtskarte
Dauer: 10 min Skill: SF: I ELP: Dossier
Mat./Res.: Arbeitsblatt 09
<p>Anmerkung: Im Anschluss an Aktivität 09 empfehlenswert!</p> <ol style="list-style-type: none"> Jedes Kind bekommt den Lückentext <i>Amen iskirinas kivanimaske karci</i> (AB 09). Der/Die Lehrer/in erklärt den Arbeitsauftrag. Lösungsvergleich: jeweils ein Kind liest eine Karte vor, um gemeinsam vergleichen zu können.

Unterrichtsaktivität 11 Einzelthema 02: Weihnachten – Weihnachtskarten schreiben
Dauer: 20 min Skill:  SF: I
Mat./Res.: Arbeitsblatt 10
<ol style="list-style-type: none"> 01. Jedes Kind bekommt einen Vordruck <i>Amen iskirinas kivanimaske karci</i> (AB 10) und einen leeren Notizzettel. 02. Die Kinder versuchen auf dem Notizzettel eine Karte selbst zu verfassen. 03. Anschließend korrigiert der/die Lehrer/in die kurzen Texte. 04. Die Kinder schreiben den korrigierten Text auf den Vordruck <i>Amen iskirinas kivanimaske karci</i> als Hausübung ab. Kinder, die nicht schreiben können, zeichnen weihnachtliche Motive auf die Karte.
Unterrichtsaktivität 12 Einzelthema 03: Geburtstag – Hörtext: <i>Gili Kerdjimasko djes</i>
Dauer: 15 min Skill:   SF: I
Mat./Res.: Hörtext Arbeitsblatt 11, Audiogerät
<ol style="list-style-type: none"> 01. Die Kinder bilden einen Sesselkreis. 02. Der/Die Lehrer/in setzt ein Kind, das an diesem Tag/in dieser Woche Geburtstag hat, in die Mitte des Kreises. 03. Die anderen Kinder sollen erraten, was für ein besonderer Tag heute für diese Kind ist. 04. Der/Die Lehrer/in spielt das Lied <i>Kerdjimasko djes</i> vor – die Kinder raten, um welchen Feiertag es sich handelt. 05. Anschließend wird das Lied gemeinsam gelernt.
Unterrichtsaktivität 13 Einzelthema 03: Geburtstag – Hörtext: <i>Amen kiveninas o kerdjimasko djes</i>
Dauer: 15 min Skill:   SF: I
Mat./Res.: Hörtext Arbeitsblatt 12, Audiogerät
<ol style="list-style-type: none"> 01. Die Kinder hören sich den Dialog <i>Amen kiveninas o kerdjimasko djes!</i> - Wir gratulieren zum Geburtstag 2 x an. 02. Danach tauschen sich die Kinder in Partnerarbeit über den Inhalt aus. 03. Die Kinder hören sich den Text noch einmal an und sollen sich ein Wort merken, von dem sie wissen möchten was es bedeutet. 04. Der/Die Lehrer/in schreibt diese Wörter an die Tafel und übersetzt sie. 05. Jetzt wird der Text nochmal gehört und gemeinsam wird der Inhalt des Textes erarbeitet. 06. Die Kinder schreiben die neuen Wörter in ELP (S. 39) ein und hören den Dialog zum Abschluss noch einmal.
Unterrichtsaktivität 14 Einzelthema 01: Feste und Feiertage – Geburtstagsdialog
Dauer: 20 min Skill:    SF: P ELP: Dossier
Mat./Res.: Arbeitsblatt 13
<p>Anmerkung: Im Anschluss an Aktivität13 empfehlenswert.</p> <ol style="list-style-type: none"> 01. Die Kinder bilden Paare und bekommen das Arbeitsblatt 13 <i>Amen kiveninas o kerdjimasko djes</i>. 02. Sie haben 10 Minuten Zeit um den Dialog auswendig zu lernen. 03. Anschließend wird der Dialog von jedem Paar vor der Klasse gespielt.

Unterrichtsaktivität 15 Einzelthema 01: Feste und Feiertage – Patradji – Ostern
Dauer: 20 min Skill: SF: I
Mat./Res.: Arbeitsblatt 14
<ol style="list-style-type: none"> 01. Jedes Kind bekommt das Arbeitsblatt 14 <i>Patradji – Ostern</i>. 02. Gemeinsam wird die Aufgabenstellung besprochen: Einkreisen der Dinge, die zum Osterfest passen. 03. Wenn alle fertig sind, werden alle Bilder auf dem AB besprochen und benannt. Gemeinsam wird verglichen, welche Bilder zu Ostern passen. 04. Der/Die Lehrer/in schreibt die Wörter zu den eingekreisten Bildern an die Tafel. 05. Die Kinder schreiben die Wörter zu den passenden Bildern auf das Arbeitsblatt.
Unterrichtsaktivität 16 Thema: Feste und Feiern – Sprachbiographie
Dauer: 15 min Skill: SF: I ELP: Sprachenbiographie
Mat./Res.: Arbeitsblatt 14
<p>Vorbereitung: Der/Die Lehrer/in gestaltet die Seite 22 Level A1 der Sprachenbiographie nach eigenen Vorlieben.</p> <ol style="list-style-type: none"> 01. Nach dem Beenden der Unit5 teilt der/die Lehrer/in die selbst gestalteten Kontrollblätter aus. 02. Zusammen lesen die Schüler/innen Punkt für Punkt durch und malen ein Sternchen oder Ähnliches daneben an, wenn sie diesen Punkt erfüllen. 03. Das Kontrollblatt wird in der Sprachenbiographie abgelegt (Dossier).

Stundenbild 01 Einzelthema 01: Weihnachtskarten
UA-Nr.: 01 Lernziele: Wortschatz bilden und erweitern.
Dauer: 30 min Skill: SF: I, P ELP: S. 39
Mat./Res.: Hörtext Arbeitsblatt 01
<ol style="list-style-type: none"> 01. Die Kinder hören sich den Hörtext <i>I Frima</i> 2 x an. 02. Danach tauschen sich die Kinder in Partnerarbeit über den Inhalt aus. 03. Die Kinder hören sich den Text noch einmal an und sollen sich ein Wort merken, von dem sie wissen möchten was es bedeutet. 04. Lehrer/in übersetzt diese Wörter und schreibt sie an die Tafel. 05. Jetzt wird der Text nochmal gehört und gemeinsam wird der Inhalt des Textes erarbeitet. 06. Die Wörter werden mit dem Artikeln <i>o/i</i> an die Tafel geschrieben. Die Kinder tragen sie ins ELP (S. 39) ein.
UA-Nr.: 03 Lernziele: Inhaltsorientiertes Hören und Verstehen von Kurzgeschichten.
Dauer: 20 min Skill: SF: I
Mat./Res.: Karten, Arbeitsblatt 03
<p>Vorbereitung: Karten von Arbeitsblatt 03 ausscheiden.</p> <ol style="list-style-type: none"> 01. Die Kinder bilden am Boden einen Sitzkreis. 02. Der/Die Lehrer/in verteilt am Boden die Bildkarten und gibt jedem Kind eine Wortkarte. 03. Die Schüler/innen versuchen „ihre“ Wortkarte zur richtigen Bildkarte zu legen. 04. Der/Die Lehrer/in gibt die richtig gelegten Karten (Bild- und Wortkarte) dem Kind, das sie richtig hingelegt hat zurück. Die falsch gelegten Wortkarten werden wieder an die Kinder verteilt – sie versuchen die Kärtchen erneut zu legen. 05. Das wird wiederholt, bis alle Kärtchen richtig zusammengelegt wurden. 06. Danach sammelt der/die Lehrer/in alle Karten ein und zeigt der Gruppe jeweils eine Bildkarte, die die Kinder benennen sollen. Er/Sie kann bei Bedarf die Wörter vorsprechen, die Kinder wiederholen die Begriffe im Chor.

Stundenbild 02 Einzelthema 01: Unsere Feste
UA-Nr.: 09 Lernziele: Einfache Sätze bilden und schreiben. Schriftliche Grußformen kennenlernen und einsetzen.
Dauer: 20 min Skill:      SF: I, P, G ELP: Dossier, S. 39
Mat./Res.: Arbeitsblatt 08
<ol style="list-style-type: none"> 01. Jedes Kind bekommt das Arbeitsblatt 08 <i>Amen iskirinas kivanimaske karci</i>. 02. Gemeinsam wird der Inhalt der ersten abgebildeten Grußkarte laut gelesen. Dann wird besprochen, was Grußkarten eigentlich sind, zu welchem Anlass sie verschickt werden, zu welchem Anlass die gelesene Grußkarte auf dem AB geschickt wurde, etc. 03. Die Kinder lesen die Inhalte der ersten Grußkarte noch einmal und unterstreichen Wörter, die sie nicht verstehen. 04. Der/Die Lehrer/in schreibt diese Wörter an die Tafel und übersetzt sie. 05. Jetzt lesen die Kinder die zweite Grußkarte und besprechen den Inhalt mit dem Sitznachbar. 06. In Paararbeit unterstreichen sie wiederum Wörter, die sie nicht verstehen. 07. Der/Die Lehrer/in übersetzt diese Wörter und schreibt sie an die Tafel. 08. Die neuen Wörter schreiben die Kinder ins ELP (S. 39) ein.
UA-Nr.: 10 Lernziele: Einfache Sätze bilden und schreiben. Schriftliche Grußformen kennenlernen und einsetzen.
Dauer: 10 min Skill:    SF: I
Mat./Res.: Karten, Arbeitsblatt 09
<ol style="list-style-type: none"> 01. Jedes Kind bekommt den Lückentext <i>Amen iskirinas kivanimaske karci</i> (AB 09). 02. Der/Die Lehrer/in erklärt den Arbeitsauftrag. 03. Lösungsvergleich: jeweils ein Kind liest eine Karte vor, um gemeinsam vergleichen zu können.
UA-Nr.: 11 Lernziele: Einfache Sätze bilden und schreiben. Schriftliche Grußformen kennenlernen und einsetzen.
Dauer: 20 min Skill:  SF: I ELP: Dossier
Mat./Res.: Arbeitsblatt 10
<ol style="list-style-type: none"> 01. Jedes Kind bekommt einen Vordruck <i>Amen iskirinas kivanimaske karci</i> (AB 10) und einen leeren Notizzettel. 02. Die Kinder versuchen auf dem Notizzettel eine Grußkarte selbst zu verfassen. 03. Anschließend korrigiert der/die Lehrer/in die kurzen Texte. 04. Die Kinder schreiben den korrigierten Text auf den Vordruck <i>Amen iskirinas kivanimaske karci</i> als Hausübung ab. Kinder, die nicht schreiben können, zeichnen weihnachtliche Motive auf die Karte.

I Frima

Sas jek šejori. Lako anav sas Frima. Deše beršengi sas. Nadjon kamelas te inepelij thaj te kapij ajandikura katar peski familja. E maj šukar ajandikura kapijas katar peski mami. Jokhar, kana sas a Frimako kerdjimasko djes, laki mami das la jek but šukar papuša. Po nevo berš pale kapindas latar jek Mp3. Anda kodo, so delas la laki mami mindig e maj šukar ajandikura, i Frima las peske opre, te žutij la te keren kethane šokoladicko torta, kana sas e Romengo baro djes. Ande Frimaki familja inkernas nadjon šukares e Patradji. Maj anglal feštijas e Frima e anre kethane peska mamisa aj teharin o djes voj rodelas e sineša anre thaj e ajandikura po intrego kher. Maj but lošalas amari Friminka kana reslas o Krečuno, ke kethane uravenas o krečunosko kopači haj e Frima žanelas ke tela krečunosko kopači žukaren la e maj šukar ajandikura.

Es war ein Mädchen. Ihr Name war Frima. Sie war 10 Jahre alt. Sie mochte es sehr zu feiern und Geschenke von Ihrer Familie zu bekommen. Die schönsten Geschenke bekam sie von ihrer Oma. Einmal, als Frima Geburtstag hatte, gab ihr ihre Oma ein sehr schönes Kleid. Zu Silvester bekam sie von ihr einen Mp3-Player. Da ihre Oma ihr die schönsten Geschenke machte, entschied sich Frima ihr beim Backen einer Schokoladentorte zum Roma-Tag zu helfen. Sehr lustig in Frimas Familie war Ostern. Zuerst färbte sie mit ihrer Oma die Eier und am nächsten Tag gingen sie in die Kirche. Am meisten freute sie sich aber zu Weihnachten, weil sie zusammen den Christbaum schmückten und Frima wusste, dass darunter die schönsten Geschenke auf sie warteten.

I Frima

Ginav i paramiča thaj cirde linije ži ka kodo kipo savo pasulij!

Sas jek šejori. Lako anav sas Frima. Deše beršengi sas. Nadjon kamelas te inepelij thaj te kapij ajandikura katar peski familja. E maj šukar ajandikura kapijas katar peski mami.

Jokhar, kana sas a Frimako kerdjimasko djes, laki mami das la jek but šukar papuša.

Po nevo berš pale kapindas latar jek roza bicikla.

Anda kodo, so delas la laki mami mindig e maj šukar ajandikura, i Frima las peske opre, te žutij la te keren kethane šokoladicko torta, kana sas e Romengo baro djes.

Ande Frimaki familja inkernas nadjon šukares e Patradji. Maj anglal feštijas e Frima e anre kethane peska mamisa aj teharin o djes voj rodelas e sineša anre thaj e ajandikura po intrego kher.

Maj but lošalas amari Friminka kana reslas o Krečuno, ke kethane uravenas o krečunosko kopači haj e Frima žanelas ke tela krečunosko kopači žukaren la e maj šukar ajandikura.

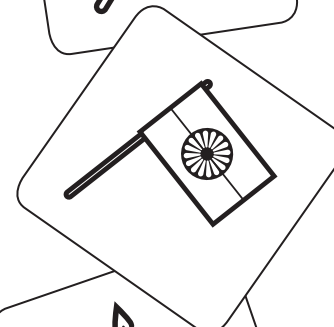
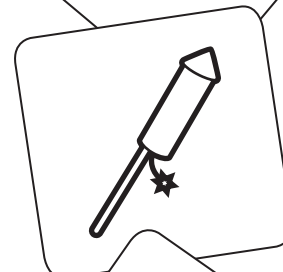
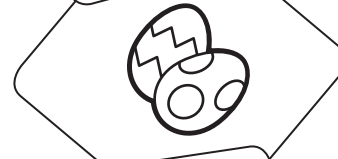
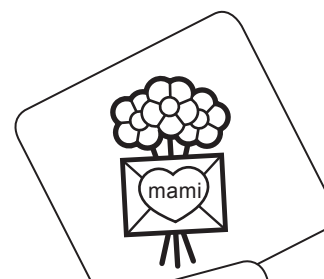

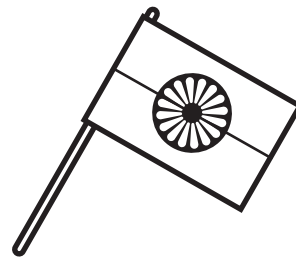
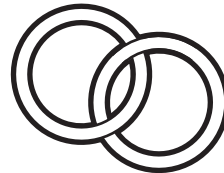
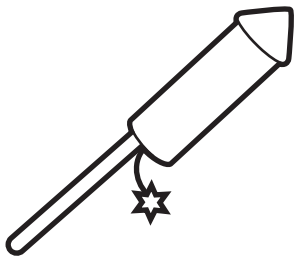
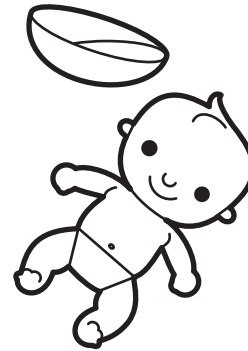
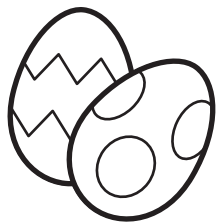
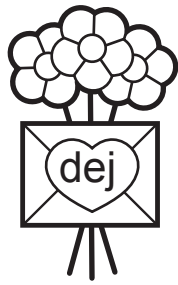

o bijav

o nevo berš

o dako djes

o kerdjimasko
djes

o bolimo
o suneti

o Krečuno

e Romengo
djes

o Patradji

Muro anav _____

I Frima

Sas jek šejori. Lako anav sas Frima. Deše beršengi sas. Nadjon kamelas te _____ thaj te kapij ajandikura katar peski familja. E maj šukar _____ kapijas katar peski mami. Jokhar, kana sas a Frimako _____, laki mami das la jek but šukar papuša.

Po nevo _____ pale kapindas latar jek roza bicikla. Anda kodo, so delas la laki mami mindig e maj šukar ajandikura, i Frima las peske opre, te žutij la te keren kethane šokoladicko torta, kana sas e _____ baro djes.

Ande Frimaki familja inkernas nadjon šukares e _____. Maj anglal feštijas e Frima e anre kethane peska mamisa aj teharin o djes voj rodelas e sineša anre thaj e ajandikura po intrego kher.

Maj but lošalas amari Friminka kana reselas o _____, ke kethane uravenas o krečunosko kopači haj e Frima žanelas ke tela krečunosko kopači žukaren la e maj šukar ajandikura.

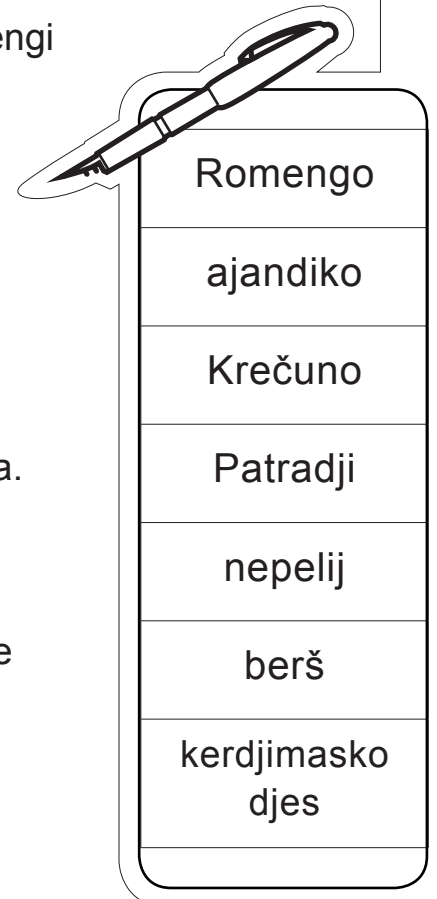

I Frima

Po nevo berš pale kapindas latar jek roza bicikleta.

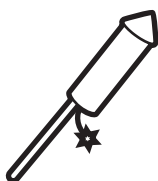

Anda kodo, so delas la laki mami mindig e maj šukar ajandikura, i Frima las peske opre, te žutij la te keren ketane šokoladicko torta, kana sas e Romengo baro djes.

Jokhar, kana sas a Frimako kerdjimasko djes, laki mami das la jek but šukar papuša.

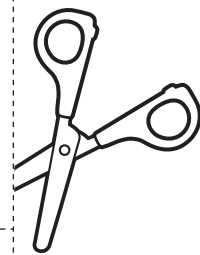

Maj but lošalas amari Friminka kana reslas o krečuno, ke ketane uravenas o krečunosko kopači haj e Frima žanelas ke tela krečunosko kopači žukaren la e maj šukar ajandikura.

Ande Frimaki familja inkernas nadjon šukares e Patradji. Maj anglal feštijes e Frima e anre ketane peska mamisa aj teharin o djes voj rodelas e sineša anre thaj e ajandikura po intrego kher.

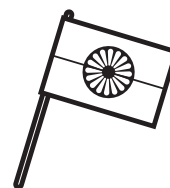

Sas jek šejori. Lako anav sas Frima. Deše beršengi sas. Nadjon kamelas te inepelij thaj te kapij ajandikura katar peski familja. E maj šukar ajandikura kapijas katar peski mami.



i khangeri



i momelji

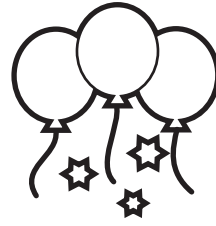

i parti



i bonbonjera



o šošoj



e luludja



e vendigura



e neve
beršesko
koncerto



e ajandikura



e sineša anre

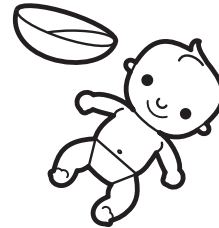

e kirve



e mušikasa



o telapovo

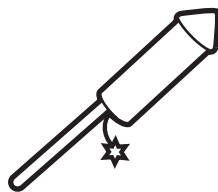

e petarde

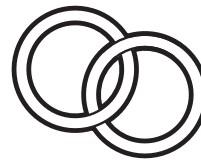

i bori



e krečunosko
kopači



o romano
festivali



i torta



e kivanimaski
karta

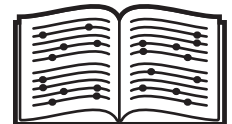

i himna

Muro anav _____

Amen iskirinas kivanimaske karći!

Muri kedvešo mami!

Kivanij tuke baxtalo Krečuno!
Amen avasa tute pala e inepura.
Ano tuke jek šukar ajandiko.

Mukav tuke but sastimo!
Ćiro unoko o
Mario



Muro kedvešo nano!

Kivanij tuke baxtalo Krečuno thaj sa maj
šukar pala o Nevo Berš!
Mek pherdjon sa ćire kivanšagura.
Kana avesa amende sar vendigo?

Kivanij tuke but sastimo!
Ćiri unoka i
Marija



Amen iskirinas kivanimaske karći!

Muri kedvešo mami!

Kivanij tuke _____ Krečuno.

Amen avasa tute pala e i _____.

Ano tuke jek šukar _____.

_____ tuke but _____

_____ o Mario



Muro kedvešo nano!

Kivanij tuke baxtalo _____ thaj sa maj šukar

pala o Nevo _____! Mek pherdjon sa ćire

kivanšagura. Kana avesa amende

sar vendigo? Kivanj tuke but sastimo!

_____ i Marija

baxtalo

inepura

ajandiko

Mukava ... sastimo

ćiro unoko

Krečuno

berš

ćiri unoka

Muro anav _____

Amen iskirinas kivanimaske karči!



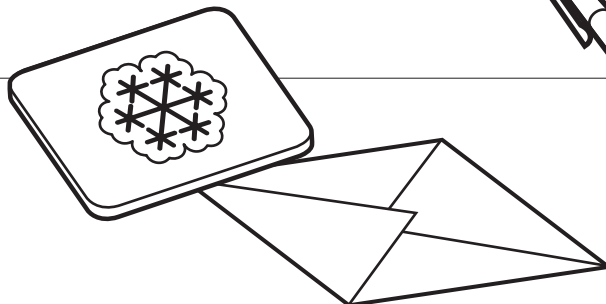
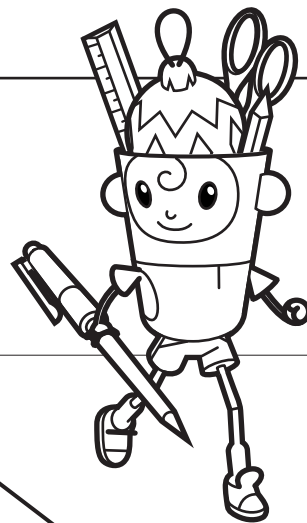

Kerdjimasko djes

But sastimo,

but bax.

But sastimo,

but bax,

But sastimo, guglije Ivana.

But sastimo,

but bax.

Geburtstagslied

Viel Gesundheit

Viel Gesundheit

Viel Glück

Viel Gesundheit, liebe Ivana

Viel Gesundheit

Viel Glück

Amen kivaninas o kerdjimasko djes!

Zoja: Ivana, kivanij tuke sa maj šukar, but bax thaj sastimo. Po rup thaj po sumnakaj te phires!
E Romengi voja te keres!

Ivana: Najis tuke, Zojo.

Zoja: Keći berš pherdan?

Ivana: Me pherdem 13 berš.

Wir gratulieren zum Geburtstag!

Zoja: Ivana, ich wünsche dir alles Gute und viel Glück und Gesundheit. Auf Gold und Silber mögest du wandeln und den Roma Freude bereiten.

Ivana: Danke Zoja.

Zoja: Wie alt bist du geworden?

Ivana: Ich bin 13 Jahre alt geworden.

Amen kivaninas o kerdjimasko djes!

Zoja: Ivana, kivanij tuke sa maj šukar,
but bax thaj sastimo.
Po rup thaj po sumnakaj te phires!
E Romengi voja te keres!

Ivana: Najis tuke Zojo.

Zoja: Keći berš pherdan?

Ivana: Me pherdem 13 berš.

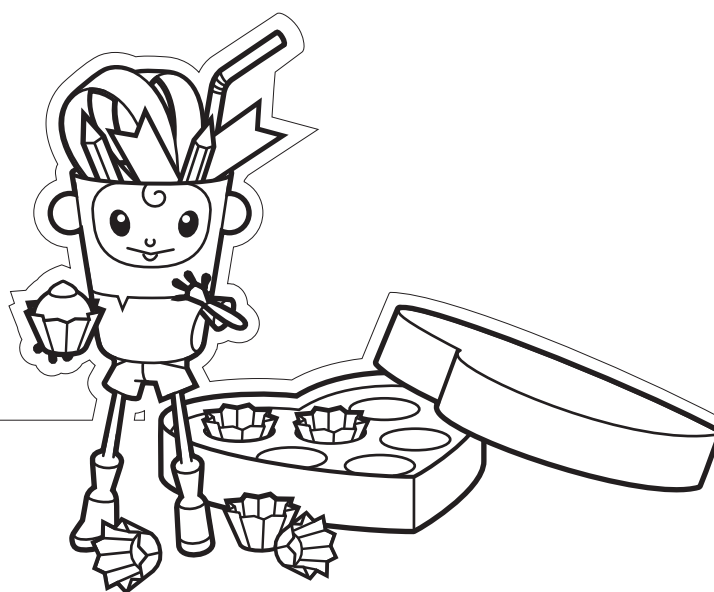



Krujin ande so pasulij Patradjake!



o pujo

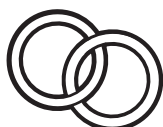

i bori

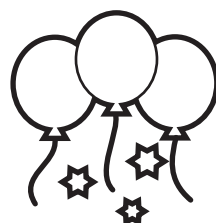

i parti



e Romengo festivali

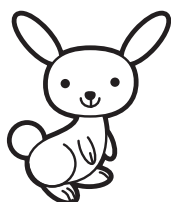

o šošoj



e kivanimaski karća



a patradjaki košnica



i torta



e neve beršesko koncerto



e sineša anre

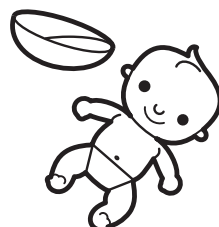

o bolimo

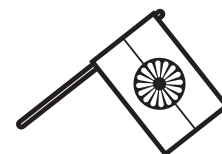

e Romengo djes



o telapovo

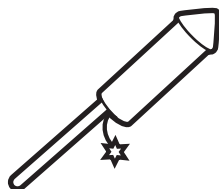

e petardi







a patradjake rajika



e krečonosko kašt

Lovara_Primary_A1_AT_deu_Lektion-06
Thema (CFR): IN DER SCHULE
Einzelthema 01: Amare školake buća – Unsere Schulsachen Einzelthema 02: Amari klasa thaj i škola – Unsere Klasse und die Schule

Inhalte des Rahmenlehrplans für Romani (CFR) – Lernziele	
Skill	Relevante Deskriptoren für Sprachaktivitäten & „Ich kann“ Aussagen des CFR:
	<ul style="list-style-type: none"> ✓ Kann die Grundregeln und Abläufe in der Schule und Klasse verstehen, wenn sie sehr einfach erklärt und mit entsprechenden Gesten erläutert werden. ✓ Kann die Namen der Schulmöbel, -geräte, -ressourcen usw. erkennen und verstehen, wenn sie in Anweisungen vorkommen. ✓ Kann sehr einfache Anweisungen für Spiele auf dem Spiel- oder Sportplatz verstehen und befolgen. ✓ Kann die Schlüsselbegriffe in den Anweisungen oder Beschreibungen der Eltern für bzw. über die Schule verstehen.
	<ul style="list-style-type: none"> ✓ Kann Aufschriften oder einfache Aufforderungen auf Plakaten in verschiedenen Teilen des Klassenzimmers oder in der Schule erkennen und verstehen (z.B. Poster, Fragebogen). ✓ Kann die Zeichen in der Schule (Feuer, Ausgang, Laufen verboten usw.) erkennen und verstehen. ✓ Kann Wörter und Zahlen auf Plakaten und Zeichnungen im Klassenzimmer (Wochentage, Tage des Monats usw.) erkennen und verstehen. ✓ Kann seinen/ihren Namen auf einer Liste finden. ✓ Kann die Schlüsselbegriffe in einem Stundenplan oder Lernprogramm erkennen und verstehen.
	<ul style="list-style-type: none"> ✓ Kann im Unterricht um Erlaubnis fragen oder die Aufmerksamkeit des/der Lehrers/in in geeigneter Weise auf sich lenken. ✓ Kann non-verbal (z.B. mit einem Nicken oder Kopfschütteln), mit einzelnen Wörtern oder sehr kurze Antworten auf einfache Fragen zur Schule oder zu Unterrichtsthemen antworten. ✓ Kann bitte und danke angemessen verwenden. ✓ Kann nach vertrauten Objekten und Materialien im Klassenzimmer fragen (Buch, Bleistift, Papier usw.). ✓ Kann den Eltern die in der Schule neu gelernten Wörter aufsagen und den Eltern seine/ihre Schulbücher zeigen.
	<ul style="list-style-type: none"> ✓ Kann Schlüsselbegriffe und einfache Phrasen/Sätze verwenden, um einen Unterrichtsablauf oder ein Spiel am Spielplatz zu beschreiben. ✓ Kann mithilfe von Schlüsselbegriffen Familienangehörigen über das, was er/sie in der Schule macht, erzählen.
	<ul style="list-style-type: none"> ✓ Kann Buchstaben oder Schlüsselbegriffe von der Tafel (ab)schreiben, einschließlich Phrasen oder einfacher Sätze, die mit einem Unterrichtsthema zusammenhängen. ✓ Kann die Schlüsselbegriffe in einem Stundenplan oder Lernprogramm (ab)schreiben. ✓ Kann den Eltern zeigen, wie er/sie die in der Schule gelernten Schlüsselbegriffe schreiben kann.
Inhalte des Europäischen Sprachenportfolios (ELP)	
Dossier: Seite 48 Arbeitsblatt 05, 09, 10 und 12	

Vokabular | Einzelthema 01: Amare školake buća

Aktiv			
<i>e školake buća</i>	die Schulsachen	<i>uštel</i>	aufstehen
<i>e sineša ceruzi</i>	die Buntstifte	<i>huraveli pe</i>	sich anziehen
<i>e filctolura</i>	die Filzstifte	<i>o tizoraj</i>	die Jause
<i>a hegjezovo</i>	der Spitzer	<i>e šlapi</i>	die Patschen, die Hausschuhe
<i>i kenjva</i>	das Buch	<i>del lašo djes</i>	begrüßen
<i>i taška</i>	die Tasche, die Schultasche	<i>o than</i>	der Platz
<i>i ceruza</i>	der Bleistift	<i>katar i taška</i>	aus der Schultasche
<i>o stilovo</i>	die Füllfeder	<i>lel avri</i>	herausnehmen
<i>o fizeto</i>	das Heft	<i>kezdij</i>	beginnen
<i>i mapa</i>	die Mappe	<i>o časo</i>	die Stunde
<i>e khoslimaski guma</i>	der Radiergummi	<i>bešel</i>	sitzen
<i>o vonalzovo</i>	das Lineal	<i>šunel</i>	zuhören
<i>e vizfeštikura</i>	die Wasserfarben	<i>o harango harangozij, o čengevo čengetij</i>	die Glocke läutet
<i>i klasa</i>	die Klasse	<i>o sineto, i pauza</i>	die Pause
<i>i krita</i>	die Kreide	<i>šaj xal</i>	essen können
<i>i špondja</i>	der Schwamm	<i>šaj khelel peske</i>	spielen können
<i>o vudar</i>	die Tür	<i>e amalenca</i>	mit den Freunden
<i>e gunujeski vedra</i>	der Mülleimer	<i>vigzij</i>	beenden, zu Ende gehen
<i>o mošdovo</i>	das Waschbecken	<i>žal khere</i>	nach Hause gehen
<i>o regali</i>	das Regal, der Schrank	<i>e manuša</i>	die Menschen
<i>o časo</i>	die Uhr	<i>felitika manuša</i>	verschiedene Menschen
<i>o pado</i>	die Bank, die Schulbank	<i>kate, kathe</i>	hier
<i>i tabla</i>	die Tafel	<i>lenge anava</i>	ihre Namen
<i>ande škola</i>	in der Schule	<i>o direktori</i>	der Direktor
<i>amen</i>	wir	<i>o dad thaj i dej</i>	die Eltern
<i>žal</i>	gehen	<i>o tanitovo</i>	der Lehrer
<i>sićol</i>	lernen	<i>o amal</i>	der Freund
<i>iskirij</i>	schreiben	<i>i takaritovkinja</i>	die Putzfrau
<i>ginel</i>	zählen	<i>šaj vaj naštig</i>	darf ich oder darf ich nicht
<i>i bax,</i>	das Glück	<i>So kames?</i>	was willst/möchtest du
<i>anel</i>	bringen	<i>Šaj ...?</i>	dürfen, können ...
<i>feštij</i>	malen	<i>o WC</i>	das WC
<i>ginavel</i>	lesen	<i>šudel o papiroši</i>	das Papier wegwerfen
<i>gilabel</i>	singen	<i>uštel (opre)</i>	aufstehen
<i>samolij</i>	rechnen	<i>putrel i fejastra</i>	das Fenster öffnen
<i>khelel</i>	spielen, tanzen	<i>khosel i tabla</i>	die Tafel löschen
<i>detehara</i>	in der Früh		

Grammatik in dieser Lektion	
Aktiv	Passiv
Verben: 1. Person Plural Simple Antworten: <i>Kado-i ...</i> (Das ist ...)	Einfacher Fragesatz: <i>So-i kado?</i> (Was ist das?) Darf ich ...?)

Unterrichtsaktivität 01 | Einzelthema 01: *Amare školake buća* – Kartenspiel *Amare školake buća*

Dauer: 20 min | Skill: | SF*: I | ELP: Dossier

Mat./Res.: Bild-/ Wortkarten, Arbeitsblatt 11

Vorbereitung: Bild-/Wortkarten (Arbeitsblatt 11) ausdrucken, laminieren und ausschneiden.

01. Kinder bilden einen Sitzkreis am Boden.
02. Lehrer/in verteilt am Boden die Bildkarten und gibt jedem Kind eine Wortkarte.
03. Kinder versuchen die Wortkarte zur richtigen Bildkarte zu legen.
04. Lehrer/in gibt die richtig gelegten Kärtchen (Bild- und Wortkarte) dem Kind, das sie richtig hingelegt hat zurück.
05. Er/Sie verteilt die falsch gelegten Wortkarten wieder an alle Kinder; sie versuchen die Kärtchen erneut zu legen.
06. Das wird wiederholt, bis alle Kärtchen richtig zusammengelegt wurden.
07. Punkt 02–06 kann man mehrmals wiederholen, bis die Kinder alles richtig legen können.
08. Danach sammelt der/die Lehrer/in alle Karten ein und zeigt der Gruppe jeweils eine Bildkarte, die die Kinder benennen sollten. Er/Sie kann bei Bedarf auch vorsagen und die Kinder können die Begriffe im Chor wiederholen.

Unterrichtsaktivität 02 | Einzelthema 01: *Amare školake buća* – Arbeitsblatt *Amare školake buća*

Dauer: 15 min | Skill: | SF: I, G | ELP: Dossier

Mat./Res.: Arbeitsblatt 01

Empfehlung: Aktivität 02 im Anschluss an Aktivität 01 durchführen!

01. Lehrer/in teilt das Arbeitsblatt *Amare školake buća* aus und erklärt es.
02. Kinder haben ca. 5–10 Minuten Zeit, um es zu vervollständigen.
03. Gemeinsam in der Gruppe wird verglichen, ob das Arbeitsblatt richtig ausgefüllt worden ist.

Unterrichtsaktivität 03 | Einzelthema 01: *Amare školake buća* – Worträtsel









Dauer: 25 min | Skill: | SF: I | ELP: Dossier









Mat./Res.: Arbeitsblatt 08









Empfehlung: Aktivität 03 im Anschluss an Aktivität 01 oder 02 durchführen!







01. Lehrer/in teilt das Arbeitsblatt *Amare školake buća* aus.
02. Lehrer/in bittet ein Kind Pkt. 01 laut vorzulesen und zu erklären, was der Arbeitsauftrag ist.
03. Danach bittet der/die Lehrer/in ein anderes Kind Pkt. 02 vorzulesen und den Arbeitsauftrag zu erklären.
04. Kinder haben 10–15 Minuten Zeit, um das Arbeitsblatt auszufüllen.
05. Anschließend sagen die Schüler/innen, welche Wörter sie gefunden haben; Lehrer/in schreibt diese an die Tafel.







*SOZIALFORM (SF): Gruppenarbeit - G | Partnerarbeit - P | Individualarbeit - I

Unterrichtsaktivität 04 Einzelthema 02: <i>Amari klasa thaj i škola – Ande amari klasa</i>
Dauer: 15 min Skill:   SF: P
Mat./Res.: Arbeitsblatt 02
<ol style="list-style-type: none"> 01. Kinder bilden Zweiergruppen. 02. Lehrer/in teilt Arbeitsblatt 02 <i>Ande amari klasa</i> aus. 03. Lehrer/in erklärt die Aufgabe: Kinder sollen in 10 Minuten Zeit die kurzen Dialoge in Partnerarbeit ergänzen. 04. Jedes Paar liest zur Kontrolle ein Beispiel vor; Lehrer/in schreibt das fehlende Wort an die Tafel.
Unterrichtsaktivität 05 Einzelthema 02: <i>Amari klasa thaj i škola – Gedicht Ande škola</i>
Dauer: 30 min Skill:   SF: I, P ELP: Dossier S. 39
Mat./Res.: Arbeitsblatt 03
<ol style="list-style-type: none"> 01. Lehrer/in teilt Arbeitsblatt 03 <i>Ande škola</i> aus und bittet die Kinder das Gedicht 1 x leise durchzulesen. 02. Anschließend tauschen sich die Kinder mit ihren Sitznachbarn über den Inhalt aus. 03. Die Kinder lesen das Gedicht noch einmal leise durch und tauschen sich anschließend mit einem anderen Kind über den Inhalt aus. (Was könnte das bedeuten? Worum geht es?). 04. Jedes Paar sucht sich jetzt ein Wort aus, dessen Bedeutung sie wissen möchten und sagt es dem/der Lehrer/in. 05. Lehrer/in schreibt das Wort mit der Übersetzung an die Tafel. 06. Kinder lesen das Gedicht zum besseren Verständnis noch einmal leise durch. 07. Lehrer/in bespricht mit den Kindern zusammen den Inhalt des Gedichtes. 08. Kinder übertragen die neuen Wörter von der Tafel ins Sprachenportfolio ein (ELP S. 39).
Unterrichtsaktivität 06 Einzelthema 02: <i>Amari klasa thaj i škola – Analytisches Lesen Ande škola</i>
Dauer: 20 min Skill:   SF: G ELP: Dossier S. 39
Mat./Res.: Arbeitsblatt 03
<p>Anmerkung: Aktivität 06 im Anschluss an Aktivität 05 empfehlenswert.</p> <ol style="list-style-type: none"> 01. Lehrer/in teilt Arbeitsblatt 03 <i>Ande škola</i> aus (oder Kinder nehmen es aus dem Dossier heraus). 02. Aufgabenstellung: Kinder sollen alle Wörter mit der Endung <i>-as</i> unterstreichen. 03. Kinder nennen dem/der Lehrer/in diese Wörter; Lehrer/in schreibt die Wörter untereinander an die Tafel. 04. Lehrer/in fragt die Kinder ob sie wissen, welche Art von Wörter das sind (Nomen, Adjektive, Verben, ...). 05. Lehrer/in erklärt, dass es sich um Verben handelt und kreist bei jedem Wort die Endung <i>-as</i> ein. Er/Sie fragt die Gruppe, warum sie diese Endungen markiert. Ziel ist, dass die Kinder selbst sehen und feststellen, dass diese Verben in 1. Pers. Plural stehen und dass Plural in Romanes immer die Endung <i>-as</i> hat. 06. Lehrer/in schreibt die Übersetzung der Wörter und die Regel an die Tafel: 1. Person Mehrzahl = WIR = immer die Endung <i>-as</i>. 07. Die Kinder schreiben von der Tafel ab.
Unterrichtsaktivität 07 Einzelthema 02: <i>Amari klasa thaj i škola – Lückentext Ande škola</i>
Dauer: 15 min Skill:   SF: I ELP: Dossier
Mat./Res.: Arbeitsblatt 04
<p>Anmerkung: Aktivität 07 im Anschluss an Aktivität 06 empfehlenswert.</p> <ol style="list-style-type: none"> 01. Lehrer/in teilt Lückentext <i>Ande škola</i> (AB 04) aus und bittet ein Kind die Angabe zu lesen und zu erklären. 02. Anschließend haben die Kinder 5 Minuten Zeit um das Gedicht zu vervollständigen. 03. Gemeinsam werden die Ergebnisse kontrolliert.

Unterrichtsaktivität 08 Einzelthema 02: <i>Amari klasa thaj i škola</i> – Lernkarten <i>Ande škola 1</i>
Dauer: 15 min Skill:   SF: I
Mat./Res.: Wortkarten Arbeitsblatt 05
<p>Vorbereitung: Bild-/Wortkarten Arbeitsblatt 05 ausdrucken, laminieren und ausschneiden.</p> <ol style="list-style-type: none"> 01. Kinder bilden einen Sitzkreis am Boden. 02. Lehrer/in verteilt am Boden die Bildkarten und gibt jedem Kind eine Wortkarte. 03. Kinder versuchen die Wortkarten zu den richtigen Bildkarten zu legen. 04. Lehrer/in gibt die richtig gelegten Kärtchen (Bild- und Wortkarte) dem Kind, das sie richtig hingelegt hat zurück. 05. Er/Sie verteilt die falsch gelegten Wortkarten wieder an alle Kinder; sie versuchen die Kärtchen erneut zu legen. 06. Das wird wiederholt, bis alle Kärtchen richtig zusammengelegt wurden. 07. Punkt 02–06 kann man mehrmals wiederholen, bis die Kinder alles richtig legen können. 08. Danach sammelt der/die Lehrer/in alle Karten ein und zeigt der Gruppe jeweils eine Bildkarte, die die Kinder benennen sollten. Er/Sie kann bei Bedarf auch vorsagen und die Kinder können die Begriffe im Chor wiederholen.
Unterrichtsaktivität 09 Einzelthema 02: <i>Amari klasa thaj i škola</i> – Lernkarten <i>Ande škola 2</i>
Dauer: 20 min Skill:   SF: I ELP: S. 39
Mat./Res.: Bild-/Wortkarten Arbeitsblatt 05, Magnete, Klebeband
<p>Vorbereitung: Bild-/Wortkarten Arbeitsblatt 05 ausdrucken, laminieren und ausschneiden. Anmerkung: Aktivität 09 im Anschluss an Aktivität 08 empfehlenswert.</p> <ol style="list-style-type: none"> 01. Lehrer/in befestigt die Wortkarten an der Tafel (Magnete, Klebeband, etc.) und teilt die Bildkarten an die Kinder aus; 02. Kinder sollen die Bildkarten zu den entsprechenden Wortkarten an die Tafel hängen. 03. Wird ein Kartenpaar falsch gebildet, bessert die Gruppe den Fehler gemeinsam aus. 04. Lehrer/in schreibt mit Hilfe der Kinder die Übersetzungen der Wörter an die Tafel. 05. Kinder tragen die neuen Wörter ins Sprachenportfolio (ELP S. 39) ein.
Unterrichtsaktivität 10 Einzelthema 02: <i>Amari klasa thaj i škola</i> – Hörtext <i>O Joži</i>
Dauer: 30 min Skill:   SF: I ELP: S. 39
Mat./Res.: Hörtext Arbeitsblatt 06
<ol style="list-style-type: none"> 01. Lehrer/in spielt den Hörtext 2 x vor, Kinder hören zu. 02. Kinder tauschen sich mit ihren Sitznachbarn über den Inhalt aus. 03. Der Hörtext wird wieder abgespielt; Kinder sollen sich ein Wort, das sie nicht verstehen, merken. 04. Kinder nennen Lehrer/in nacheinander ihre Wörter; Lehrer/in schreibt sie an die Tafel und übersetzt sie. 05. Gemeinsam mit Lehrer/in wird der Inhalt des Textes in der Gruppe besprochen. 06. Kinder tragen die neuen Wörter ins Portfolio (S. 39) ein und hören den Dialog zum Abschluss noch einmal.
Unterrichtsaktivität 11 Einzelthema 02: <i>Amari klasa thaj i škola</i> – <i>O Joži</i>
Dauer: 15 min Skill:    SF: P, I ELP: Dossier
Mat./Res.: Arbeitsblatt 07
<p>Anmerkung: Aktivität 11 im Anschluss an Aktivität 10 empfehlenswert.</p> <ol style="list-style-type: none"> 01. Kinder bekommen das Arbeitsblatt <i>O Joži</i>. 02. In Partnerarbeit mit dem Sitznachbarn versuchen sie die Bilder den richtigen Sätzen zuzuordnen. 03. Kontrolliert wird, indem der/die Lehrer/in die Sätze vorliest und fragt zu welchem Bild sie passen.

Unterrichtsaktivität 12 Einzelthema 02: Amari klasa thaj i škola: Dialoge – Šaj vaj naštig?
Dauer: 30 min Skill:  SF: I, P ELP: S. 39
Mat./Res.: Arbeitsblatt 10, Overheadprojektor, Overheadstifte, Overheadfolie
<p>Vorbereitung: Arbeitsblatt 10 <i>Šaj vaj naštig</i> auf eine Overheadfolie drucken (oder kopieren).</p> <ol style="list-style-type: none"> Lehrer/in liest den 1. Dialog von der Overheadfolie vor (die Bilder und die anderen Dialoge werden abgedeckt). Kinder tauschen sich in Partnerarbeit über den Inhalt des Dialoges aus. Der Dialog bleibt sichtbar, um den Kindern das Nachlesen zu ermöglichen. In der Gruppe wird der Inhalt zusammen mit dem/der Lehrer/in besprochen. Neue bzw. unbekannte Wörter schreibt der/die Lehrer/in an die Tafel. Lehrer/in liest 2. Dialog vor, anschließend tauschen sich die Kinder wieder in Partnerarbeit über den Inhalt aus. Gemeinsam in der Gruppe wird der Inhalt besprochen. Neue bzw. unbekannte Wörter werden an die Tafel geschrieben. Alle weiteren Dialoge auch nach Pkt. 01 bis 03 bearbeiten. Die neuen Wörter werden ins Portfolio (S. 39) eingeschrieben.
Unterrichtsaktivität 13 Einzelthema 02: Amari klasa thaj i škola – Šaj vaj naštig?
Dauer: 20 min Skill:   SF: I ELP: Dossier
Mat./Res.: Arbeitsblatt 10
<ol style="list-style-type: none"> Kinder bekommen das Arbeitsblatt 10 <i>Šaj vaj naštig?</i> Lehrer/in bittet ein Kind die Überschrift und die Arbeitsanweisung zu lesen und zu erklären. Kinder verbinden die kurzen Dialoge mit den passenden Bildern. Gemeinsam werden die Ergebnisse verglichen: je ein Kind liest 1. Dialog vor und nennt das passende Bild.
Unterrichtsaktivität 14 Einzelthema 02: Amari klasa thaj i škola – Šaj vaj naštig?
Dauer: 20 min Skill:     SF: G ELP: S. 39
Mat./Res.: Arbeitsblatt 10
<p>Anmerkung Aktivität 14 im Anschluss an Aktivität 12 oder 13 empfehlenswert.</p> <ol style="list-style-type: none"> Kinder bekommen Arbeitsblatt 10 <i>Šaj vaj naštig?</i> (bzw. nehmen es aus Ihrem Dossier heraus). In Partnerarbeit suchen sie sich einen Dialog aus, den sie gerne nachsprechen möchten. Kinder haben 5–10 Minuten Zeit den Dialog auswendig zu lernen. Anschließend präsentiert jedes Paar seinen Dialog.
Unterrichtsaktivität 15 Einzelthema 02: Amari klasa thaj i škola – E manuša ande škola
Dauer: 15 min Skill:   SF: I ELP: Dossier
Mat./Res.: Arbeitsblatt 09
<ol style="list-style-type: none"> Kinder bekommen das Arbeitsblatt <i>E manuša ande škola</i>. Lehrer/in bittet ein Kind die Überschrift und Arbeitsanweisung zu lesen. Gemeinsam werden zuerst die Begriffe im Kästchen gedeutet, anschließend sollen die Kinder die Wörter in der richtigen Reihenfolge ergänzen.

Stundenbild 01 Thema: Wortschatz Schulsachen und Gegenstände
UA-Nr.: 01 Lernziele: Wortschatzerarbeitung und -vertiefung
Dauer: 20 min Skill:   SF: I ELP: Dossier
Mat./Res.: Bild-/ Wortkarten Arbeitsblatt 11
<p>Vorbereitung: Bild-/Wortkarten (AB 11) ausdrucken, laminieren und ausschneiden.</p> <ol style="list-style-type: none"> 01. Kinder bilden einen Sitzkreis am Boden. 02. Lehrer/in verteilt am Boden die Bildkarten und gibt jedem Kind eine Wortkarte. 03. Kinder versuchen die Wortkarte zur richtigen Bildkarte zu legen. 04. Lehrer/in gibt die richtig gelegten Kärtchen (Bild- und Wortkarte) dem Kind, das sie richtig hingelegt hat zurück. 05. Er/Sie verteilt die falsch gelegten Wortkarten wieder an alle Kinder; sie versuchen die Kärtchen erneut zu legen. 06. Das wird wiederholt, bis alle Kärtchen richtig zusammengelegt wurden. 07. Punkt 02–06 kann man mehrmals wiederholen, bis die Kinder alles richtig legen können. 08. Danach sammelt der/die Lehrer/in alle Karten ein und zeigt der Gruppe jeweils eine Bildkarte, die die Kinder benennen sollen. Er/Sie kann bei Bedarf auch vorsagen und die Kinder können die Begriffe im Chor wiederholen.
UA-Nr.: 02 Lernziele: Wortschatzerarbeitung und -vertiefung
Dauer: 15 min Skill:   SF: I, G ELP: Dossier
Mat./Res.: Arbeitsblatt 01
<ol style="list-style-type: none"> 01. Lehrer/in teilt das Arbeitsblatt <i>Amare školake buća</i> aus und erklärt es. 02. Kinder haben ca. 5–10 Minuten Zeit, um es zu vervollständigen. 03. Gemeinsam in der Gruppe wird verglichen, ob das Arbeitsblatt richtig ausgefüllt worden ist.
UA-Nr.: 04 Lernziele: Kurze Dialoge verstehen.
Dauer: 15 min Skill:   SF: I ELP: Dossier
Mat./Res.: Arbeitsblatt 02
<ol style="list-style-type: none"> 01. Kinder bilden Zweiergruppen. 02. Lehrer/in teilt Arbeitsblatt 02 <i>Ande amari klasa</i> aus. 03. Lehrer/in erklärt die Aufgabe: Kinder sollen in 10 Minuten Zeit die kurzen Dialoge in Partnerarbeit ergänzen. 04. Jedes Paar liest zur Kontrolle ein Beispiel vor; Lehrer/in schreibt das fehlende Wort an die Tafel.

Stundenbild 02 Thema: Das Verb 1. Person Plural
UA-Nr.: 05 Lernziele: Wie bilde ich die 1. Person Plural
Dauer: 50 min Skill:    SF: I, P ELP: Dossier
Mat./Res.: Gedicht Arbeitsblatt 03
<ol style="list-style-type: none"> 01. Lehrer/in teilt AB 03 <i>Ande škola</i> aus und bittet die Kinder das Gedicht 1 x leise durchzulesen. 02. Anschließend tauschen sich die Kinder mit ihren Sitznachbarn über den Inhalt aus. 03. Die Kinder lesen das Gedicht noch einmal leise durch und tauschen sich anschließend mit einem anderen 04. Kind über den Inhalt aus. (Was könnte das bedeuten? Worum geht es?). 05. Jedes Paar sucht sich jetzt ein Wort aus, dessen Bedeutung sie wissen möchten und sagt es dem/der Lehrer/in. 06. Lehrer/in schreibt das Wort mit der Übersetzung an die Tafel. 07. Kinder lesen das Gedicht zum besseren Verständnis noch einmal leise durch. 08. Lehrer/in bespricht mit den Kindern zusammen den Inhalt des Gedichtes. 09. Kinder übertragen die neuen Wörter von der Tafel ins Sprachenportfolio ein (ELP S. 39).
UA-Nr.: 06 Lernziele: Wie bilde ich die 1. Person Plural
Dauer: 50 min Skill:    SF: I
Mat./Res.: Gedicht Arbeitsblatt 03
<ol style="list-style-type: none"> 01. Lehrer/in teilt AB 03 <i>Ande škola</i> aus (oder Kinder nehmen es aus dem Dossier heraus). 02. Aufgabenstellung: Kinder sollen alle Wörter mit der Endung <i>-as</i> unterstreichen. 03. Kinder nennen dem/der Lehrer/in diese Wörter; Lehrer/in schreibt die Wörter untereinander an die Tafel. 04. Lehrer/in fragt die Kinder ob sie wissen, welche Art von Wörter das sind (Nomen, Adjektive, Verben ...). 05. Lehrer/in erklärt, dass es sich um Verben handelt und kreist bei jedem Wort die Endung <i>-as</i> ein. Er/Sie fragt die Gruppe, warum sie diese Endungen markiert. Ziel ist, dass die Kinder selbst sehen und feststellen, dass diese Verben in 1. Pers. Plural stehen und dass Plural in Romanes immer die Endung <i>-as</i> hat. 06. Lehrer/in schreibt die Übersetzung der Wörter und die Regel an die Tafel: 1. Person Mehrzahl = WIR = immer die Endung <i>-as</i>. 07. Die Kinder schreiben von der Tafel ab.

Muro anav _____

Amare školake buća

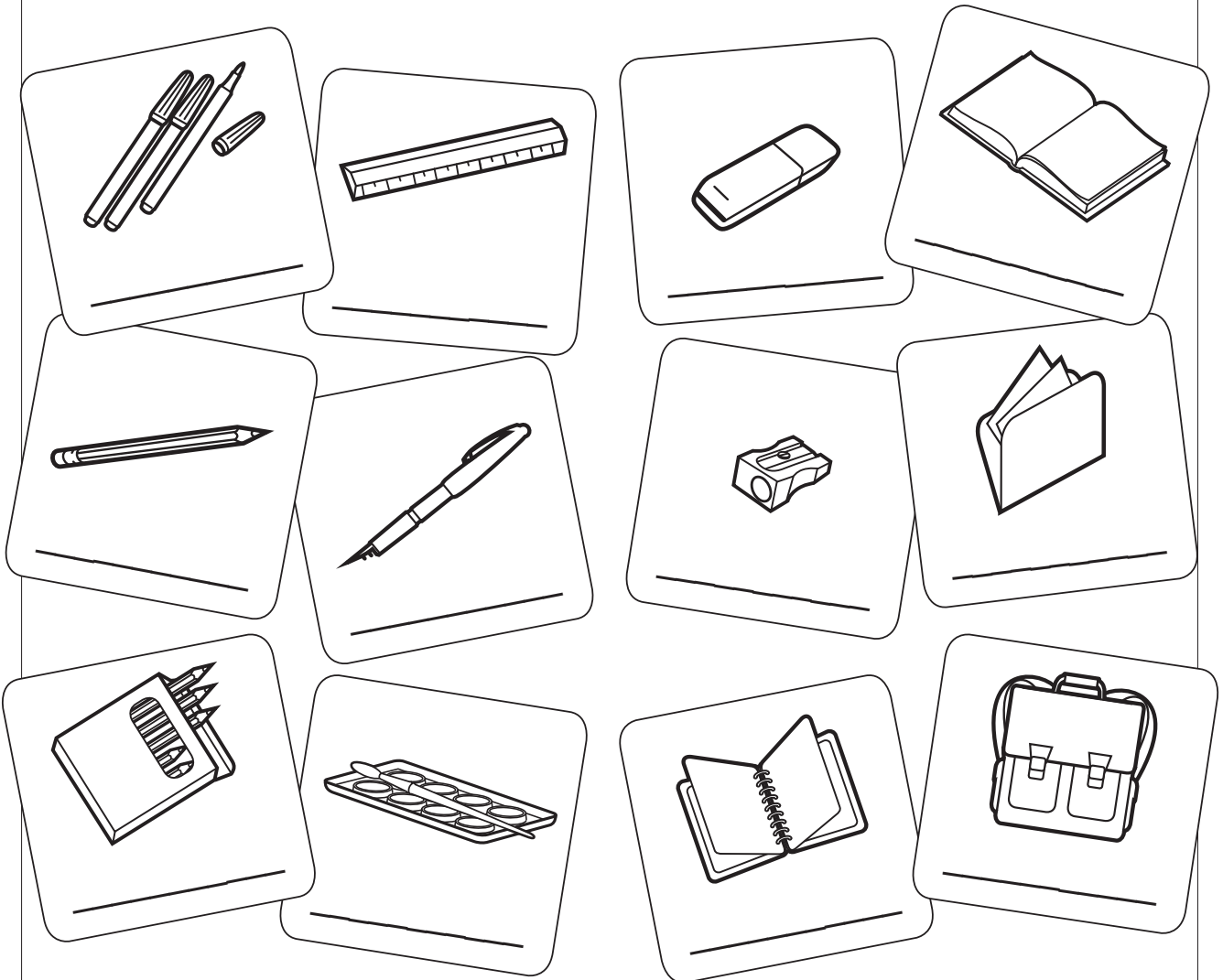

e sineša ceruzi	i kenjva	e filctolura
o fizeto	o stilovo	i mapa
o vonalzovo	i taška	i ceruza
e khoslimaski guma	e vizfeštikura	a ceruzako hegjezovo

So-j kodo?

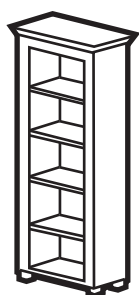

Kodo _____ →



← Kodo _____

Kodo _____ →

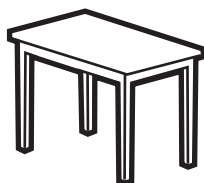
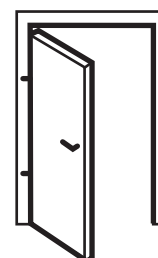

← Kodo _____

Kodo _____ →

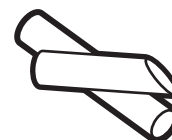

← Kodo _____

Kodo _____ →

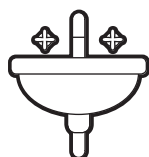

← Kodo _____

Kodo _____ →



i krita	e gunujeski vedra	o časo
i špondja	o mošdovo	o pado
o vudar	o regali	i tabla

Muro anav _____

Ande škola

Ande škola amen žas,
kothe amen sićuvas.
Iskirinas thaj ginavas,
a dejake, e dadeske
bari bax amen anas,
kana šukares sa sićuvas.

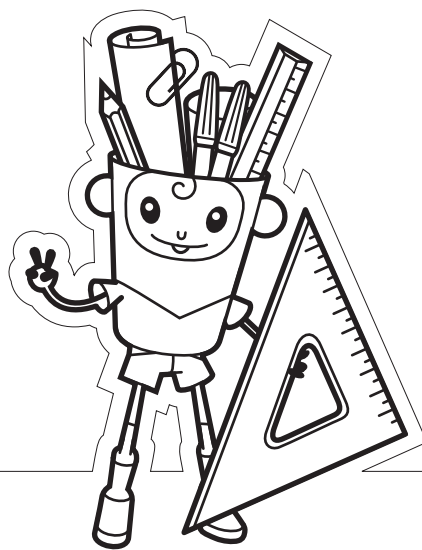

Muro anav _____

Ande škola

Šuv kadala vorbi ando teksto!

Ande škola amen _____,
kothe amen _____.
_____, _____,

A dejake, e dadeske
bari bax _____,
kana šukares _____.

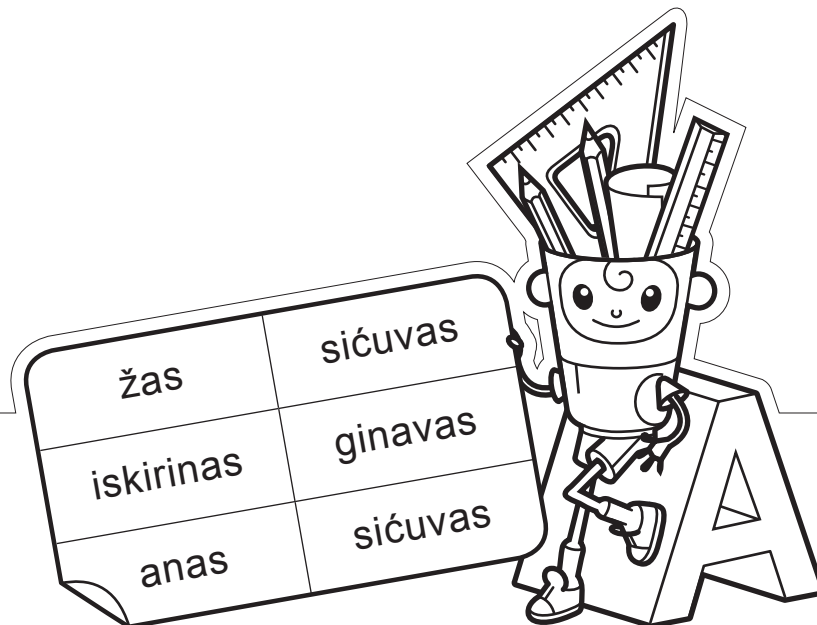

iskrinas

sićuvas

feštinas

ginas

ginavas

samolinas

gilabas

khelas

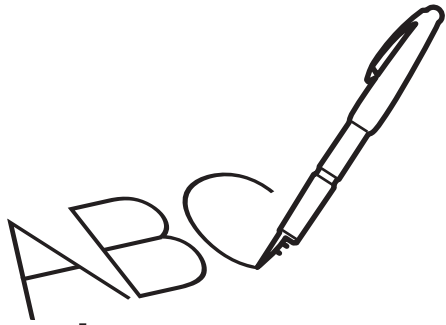

i.....

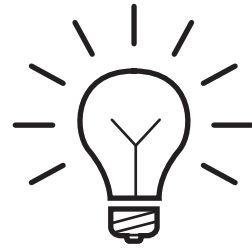

s.....

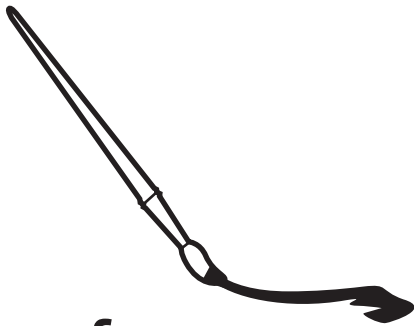

f.....

1,2,3,4,...

g.....

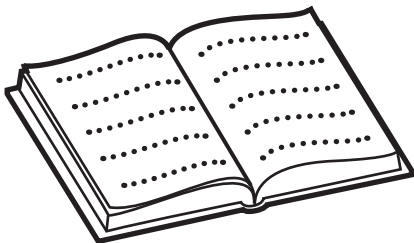

g.....

$2 \times 5 = \underline{\quad}$

s.....



g.....

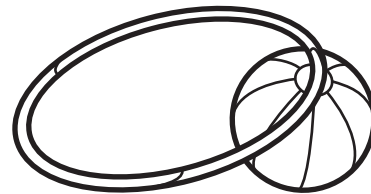

k.....

O Joži – Muro školako djes

Detehara uštel o Joži opre thaj uravel pe opre.
Leski dej del les love xamaske thaj vov indulij ande škola.
Kothe uravel peske šlapi thaj žal ande peski klasa, 2b.
Vov del lašo djes peska tanitovkinjake thaj žal peske pe
pesko than. Katar i taška lel avri peske buća .
Kana kezdi o časo, vov bešel pe pesko than thaj šunel
pe peska tanitovkinjake vorbi. Kana o čengevo čengetij,
athoska si len sineto. Ando sineto šaj kinel peske xabe ka
o bife vaj šaj khelel peske amalenca. Kana vigzij i škola o
Joži indulij peske khere.

In der Früh steht Joži auf und zieht sich an. Seine Mutter
gibt ihm Jausengeld mit und er geht zur Schule.
Dort zieht er seine Patschen an und geht in seine Klasse,
2b. Er begrüßt seine Lehrerin und geht auf seinen Platz.
Aus der Schultasche nimmt er seine Schulsachen heraus.
Wenn die Stunde beginnt, sitzt er auf seinem Platz und
hört der Lehrerin zu. Wenn die Glocke läutet, dann haben
sie Pause. In der Pause kann er sich im Büfe eine Jause
kaufen oder sich mit seinen Freunden unterhalten.
Wenn die Schule aus ist, geht Joži nach Hause.

O Joži

Ginav e vorbi thaj iskirin lengo samo paša kipo kothe kaj pasolin!

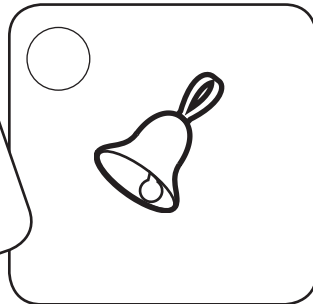
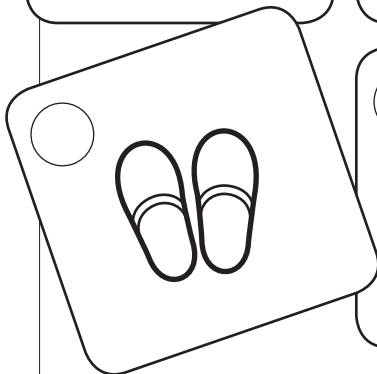
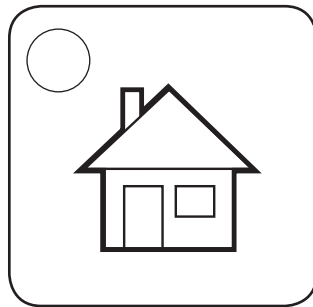
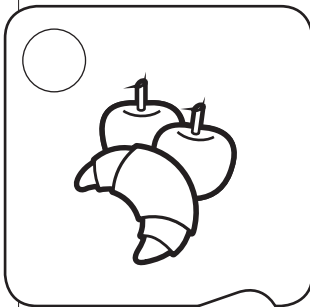
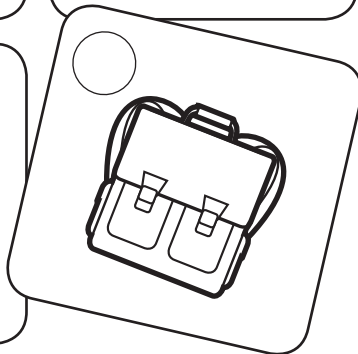
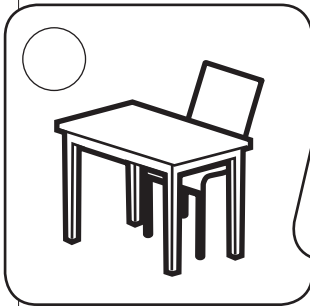
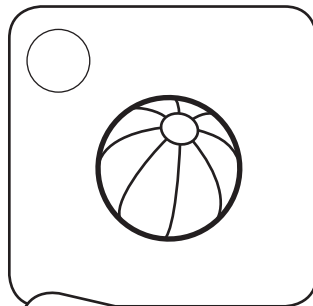
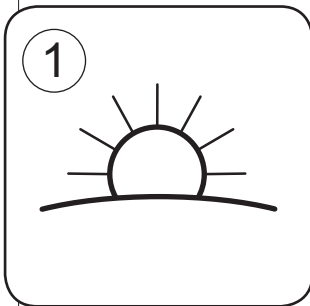

1. Detehara uštel o Joži opre thaj uravel pe.
2. Leski dej del les love xamaske thaj vov indulij ande škola.
3. Kothe lel peske šlapi pe peste thaj žal ande peski klasa, 2b.
4. Vov del lašo djes peska tanitovkinjake thaj žal peske pe pesko than.
5. Katar i taška lel avri peske školake buća .
6. Kana kez dij o časo, vov bešel pe pesko than thaj šunel pe peska tanitovkinjake vorbi.
7. Kana o harango harangozij, atunči si len sineto. Ando sineto šaj kinel peske xabe ka o bife vaj šaj khelel peske amalenca.
8. Kana vigzij i škola o Joži indulij peske khere.

Muro anav _____

Amare školake buća

1. Šaj rakhes e anava kadale bućengi!

sld kaxxfizetoenkemjv sldstiavoxšineša
ceruzikkkkgjbojceldkfjmapalkffloma sterijaeriojjcttašk
abastetratkavonalzovokniernalivperodelkfjppapkavfouiz
bmapalrktjlenjirifovibztašnaoxvizmoliviölerokhoslimas
kigumavutoštrilceruzakohegjezovoskacklej

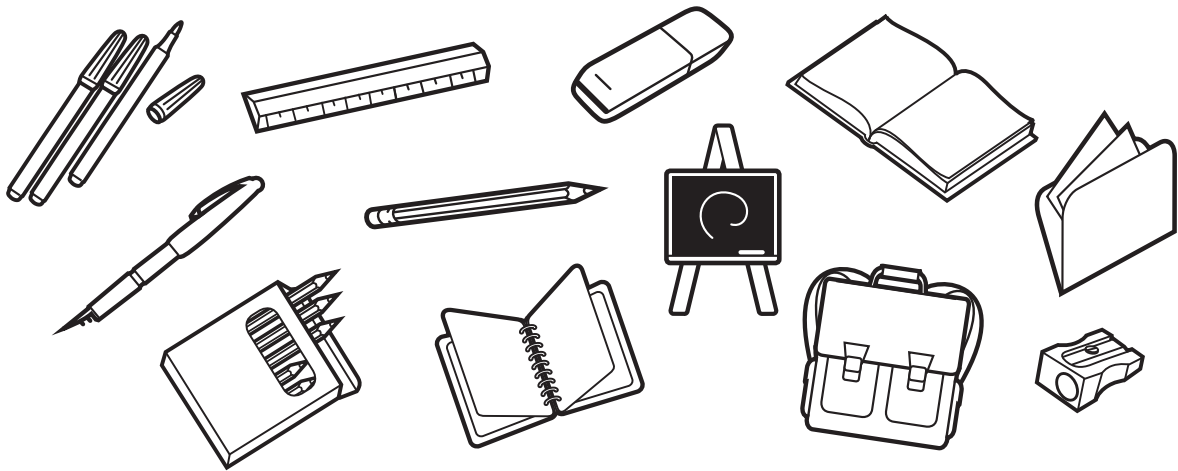

2. Iskirin e anava so rakhlan!

E manuša ande škola

Ande škola si but felitika manuša .

Kathe-j lenge anava:

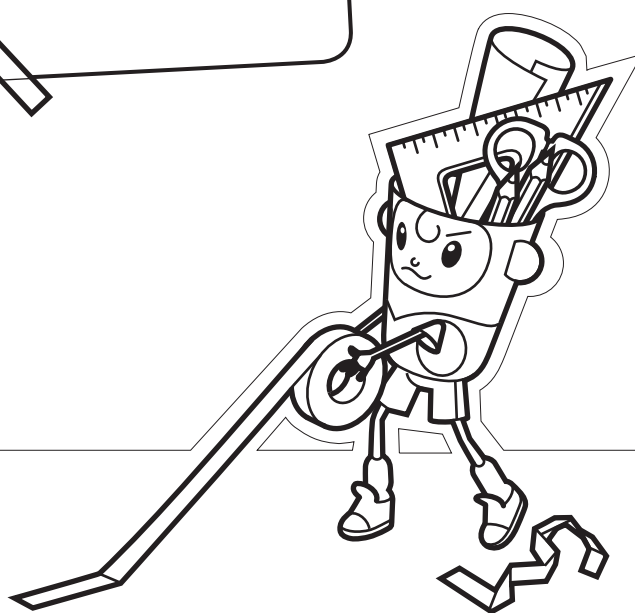

Šaj vaj naštig?

So kamen e šavora? Cirde linije ži ka kipo savo pasolij!

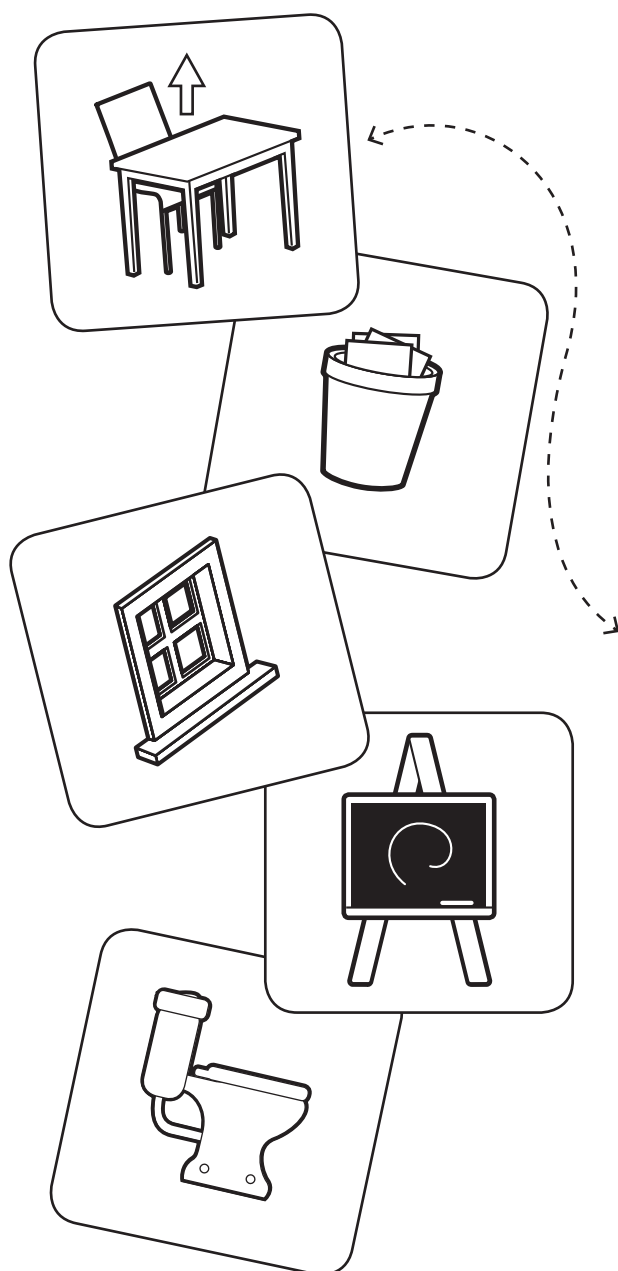

So kamel o Anti?

Šaj žav ka WC?

Šaj! Ža ka WC!

So kames Frima?

Šaj žav te šudav o lil?

Naštig! Na šude o lil.

So kames Gusti?

Šaj uštav?

Šaj, ušti!

So Kames Nuna?

Šaj putrav i fejastra?

Šaj. Ža, puter i fejastra.

So kames Toni?

Šaj khosav i tabla?

Naštig. Na khos i tabla!

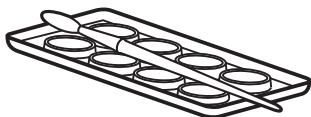
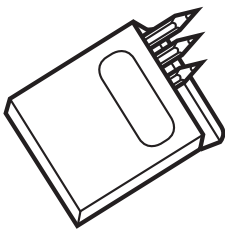
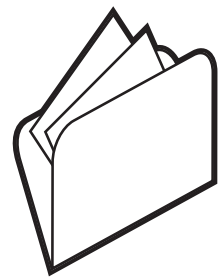
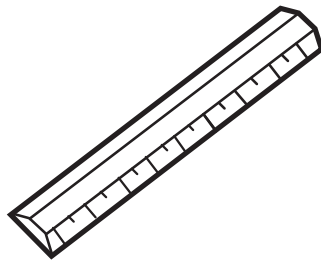
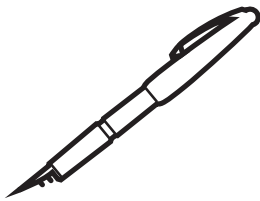
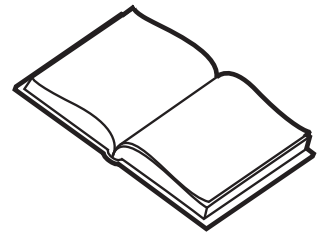
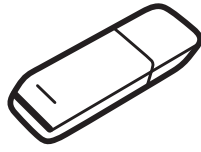
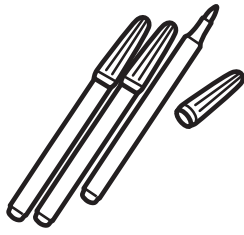

e filzfeštikura

e filctolura

a ceruzako
hegjezovo

i kenjva

i taška

i ceruza

o stilovo

o fizeto





i mapa

e khoslimaki
guma

o vonalzovo

e vizfeštikura

Lovara_Primary_A1_AT_deu_Lektion-07
Thema (CFR): VERKEHR UND REISEN
Einzelthema 01: Sosa žas po drom – Womit verreisen wir Einzelthema 02: E sinura – Die Farben

Inhalte des Rahmenlehrplans für Romani (CFR) – Lernziele	
Skill	Relevante Deskriptoren für Sprachaktivitäten & „Ich kann“ Aussagen des CFR:
	<ul style="list-style-type: none"> ✓ Kann einfache Wörter, die verschiedene Fortbewegungsmittel beschreiben (Zug, Auto, Flugzeug, ect.) erkennen und verstehen, wenn sie gesprochen oder vorgelesen werden. ✓ Kann die grundlegenden Begriffe, die mit dem Reisen, Fahren und dem Verkehr in der Kultur der Roma zusammenhängen, erkennen und verstehen.
	<ul style="list-style-type: none"> ✓ Kann Aufschriften auf Bildern und Postern von Fortbewegungsmitteln erkennen und verstehen. ✓ Kann in einem einfachen Text grundlegende Begriffe zum Thema Verkehr erkennen und verstehen. ✓ Kann die Begriffe, die sich auf die typischen Fortbewegungsmittel der Roma-Gruppen beim Fahren beziehen (z.B. Van, Kombi, Wohnwagen), erkennen.
	<ul style="list-style-type: none"> ✓ Kann kurz, wenn nötig mit Gesten, auf die Frage „Wie bist du heute zur Schule gekommen?“ antworten. ✓ Kann auf Aufforderung des/der Lehrer/in und mit Unterstützung von Bildern grundlegende Begriffe (einschließlich der Wörter für Farben, Größe und Formen) und einfache Sätze verwenden, um verschiedene Fortbewegungsmittel zu beschreiben. ✓ Kann non-verbal, mit einzelnen Wörtern oder sehr kurzen Antworten auf Fragen über ihre/seine Arten von Reisen und ob er/sie mit der Familie bereits eine lange Reise unternommen hat antworten.
	<ul style="list-style-type: none"> ✓ Kann Schlüsselbegriffe und einfache Sätze verwenden, um verschiedene Fortbewegungsmittel auf Plakaten und Bildern zu benennen. ✓ Kann mit Schlüsselbegriffen und einfachen Sätzen die Fortbewegungsmittel, die auf traditionellen und modernen Bildern von fahrenden Roma-Gruppen abgebildet sind, benennen.
	<ul style="list-style-type: none"> ✓ Kann Schlüsselbegriffe, die mit Verkehr und Reisen zusammenhängen, (ab)schreiben. ✓ Kann ein Bild oder ein Plakat, das verschiedene Fortbewegungsmittel darstellt, beschriften. ✓ Kann kurze Sätze, die mit Verkehr zu tun haben (z.B. Ich komme jeden Tag mit dem Bus zur Schule.) von der Tafel abschreiben. ✓ Kann die Schlüsselbegriffe im Zusammenhang mit traditionellem und modernem Fahren der Roma (ab)schreiben.
Inhalte des Europäischen Sprachenportfolios (ELP)	
Dossier: Seite 39 Arbeitsblatt 01, 02, 04, 05, 08, 10, 12, 14	

Vokabular | Einzelthema 01: Sosa žas po drom

Aktiv			
<i>i hintova</i>	die Kutsche	<i>avel palpale katar o drom</i>	von der Reise zurückkommen
<i>o vurdon</i>	das Auto	<i>varikana, maj anglal</i>	einmal, früher
<i>o repilevo</i>	das Flugzeug	<i>akak, akanik</i>	jetzt
<i>o vonato</i>	der Zug	<i>cirdel</i>	ziehen
<i>o motori</i>	das Motorrad	<i>kinel</i>	kaufen
<i>o vilamoši</i>	die Straßenbahn	<i>o jedjo</i>	das Ticket, der Fahrschein
<i>o metro</i>	die U-Bahn	<i>o automato</i>	der Automat
<i>i bicikla</i>	das Fahrrad	<i>ka jedjongo šalteri</i>	am Ticketschalter
<i>o autobuso</i>	der Autobus	<i>Lašo ĉiro/tumaro djes!</i>	Guten Tag!
<i>o kempingo</i>	der Wohnwagen	<i>Ŝaj des (den) ma ...?</i>	Können sie mir ... geben?
<i>Kana?</i>	Wann?	<i>Najis!</i>	Dankeschön!
<i>Keĉi? Kabor?</i>	Wie viel?	<i>o perono</i>	der Bahnsteig
<i>Keĉi kerel ...?</i>	Was kostet ...?	<i>o than</i>	der Platz
<i>Kaj?</i>	Wo?	<i>o aerodrom, o repiletero</i>	der Flughafen
<i>Sosa?</i>	Womit?	<i>e autobusoko alomaši</i>	der Busbahnhof
<i>Katar?</i>	Woher?	<i>o alomaši</i>	der Bahnhof
<i>žal</i>	gehen	<i>o taksi, i taksa</i>	das Taxi
<i>gelas</i>	er ging	<i>nadjon</i>	sehr
<i>žal po drom, indulij po drom</i>	auf der Reise sein, reisen	<i>i lala</i>	die Tante
<i>lokhes</i>	langsam (adv.)	<i>sigjarel</i>	sich beeilen
<i>hijanzij</i>	fehlen	<i>leŝij</i>	warten; lauern
<i>trubuj</i>	brauchen	<i>Xav ĉo rat!</i>	Ich esse dein Blut!
<i>Baxalo drom!</i>	Glückliche Reise!		(Ausdruck der Zärtlichkeit)
<i>o drom</i>	der Weg, die Reise	<i>o mizmeri</i>	der Mittag
<i>aba</i>	schon, aber	<i>o ĉomago</i>	das Paket
<i>i rig</i>	die Seite	<i>o ŝoro</i>	die Reihe
<i>o hangzorovo</i>	der Lautsprecher	<i>aba</i>	schon, aber
<i>feri</i>	nur	<i>dosta</i>	genug

Vokabular | Einzelthema 02: E sinura

Aktiv			
<i>lolo</i>	rot	<i>sirkavo</i>	grau
<i>zeleno</i>	grün	<i>lilavo</i>	lila
<i>plavo, modro</i>	blau	<i>narandjavo</i>	orange
<i>kalo</i>	schwarz	<i>ružasivivo</i>	rosa
<i>žuto</i>	gelb	<i>parno</i>	weiß
<i>kafejavo</i>	braun	<i>sineŝo</i>	bunt

Grammatik in dieser Lektion	
Aktiv	Passiv
Präpositionen: Analytisch vs. Synthetisch: Kasus Instrumental: <i>e vurdonesa, e vonatosa, ...</i> Präpositionen: <i>po aerodrom, po alomaši</i>	Perfekt

Unterrichtsaktivität 01 | Einzelthema 01: *Sosa žas po drom – Memory*

Dauer: 30 min | Skill:   | SF*: I

Mat./Res.: Bild-/ Wortkarten, Arbeitsblatt 03

- Vorbereitung: Bild-/Wortkarten AB 03 ausdrucken, laminieren und ausschneiden.
01. Kinder bilden einen Sitzkreis am Boden.
 02. Lehrer/in verteilt am Boden die Bildkarten und gibt jedem Kind eine Wortkarte.
 03. Kinder versuchen die Wortkarte zur richtigen Bildkarte zu legen.
 04. Lehrer/in gibt die richtig gelegten Kärtchen (Bild- und Wortkarte) dem Kind, das sie richtig hingelegt hat zurück.
 05. Er/Sie verteilt die falsch gelegten Wortkarten wieder an alle Kinder; sie versuchen die Kärtchen erneut zu legen.
 06. Das wiederholt man, bis alle Kärtchen richtig zusammengelegt wurden.
 07. Punkt 02–06 kann man mehrmals wiederholen, bis die Kinder alles richtig legen können.
 08. Danach sammelt der/die Lehrer/in alle Karten ein und zeigt der Gruppe jeweils eine Bildkarte, die die Kinder benennen sollen. Er/Sie kann bei Bedarf auch vorsprechen und die Kinder können die Begriffe im Chor wiederholen.

Unterrichtsaktivität 02 | Einzelthema 01: *Sosa žas po drom – Sosa žan e manuša po drom*

Dauer: 20 min | Skill:   | SF: I | ELP: Dossier

Mat./Res.: Arbeitsblatt 01

- Anmerkung: Aktivität 02 im Anschluss an Aktivität 01 empfehlenswert.
01. Lehrer/in teilt AB 01 aus und bespricht die Aufgabenstellung: Verbinden der Wörter mit den passenden Bildern.
 02. Kinder haben 5 Minuten Zeit um das Arbeitsblatt zu erledigen.
 03. Gemeinsam werden die Ergebnisse verglichen.









Unterrichtsaktivität 03 | Einzelthema 01: *Sosa žas po drom – Sosa žan e manuša po drom*







Dauer: 30 min | Skill:    | SF: I









Mat./Res.: Arbeitsblatt 03









- Anmerkung: Aktivität 03 im Anschluss an Aktivität 02 empfehlenswert.
01. Kinder bilden einen Sitzkreis.
 02. Lehrer/in verteilt Bildkarten auf dem Boden.
 03. Lehrer/in erzählt: *Me žav vurdonesa ande škola* und zeigt auf die dazu passende Bildkarte.
 04. Lehrer/in fragt jetzt ein Kind: *Sosa žas tu ande škola?*
 05. Kind antwortet (wenn es nur mit einem Wort antwortet, verhilft die Lehrern zu einem kompletten Satz: *Me žav e ... ande škola (autobusosa, metrosa, ...)* und zeigt auf die dazu passende Bildkarte.
 06. Lehrer/in sagt wieder: *Me žav vurdonesa ande škola* und fragt das nächste Kind: *Sosa žas tu ande škola?*
 07. Das Kind antwortet und zeigt auf die dazu passende Bildkarte.
 08. Dies wird wiederholt, bis alle Kinder an der Reihe waren.

*SOZIALFORM (SF): Gruppenarbeit - G | Partnerarbeit - P | Individualarbeit - I

Unterrichtsaktivität 04 Einzelthema 01: Sosa žas po drom – Sosa žas ande škola?
Dauer: 20 min Skill:    SF: I
Mat./Res.: Arbeitsblatt 11
<p>Anmerkung: Aktivität 04 im Anschluss an Aktivität 03 empfehlenswert.</p> <ol style="list-style-type: none"> Lehrer/in teilt Arbeitsblatt 11 <i>Sosa žas ande škola</i> (Wie gehst du zur Schule) aus. Ein Kind liest die Überschrift vor; in der Gruppe wird die Aufgabe besprochen: Zeichne, wie du zur Schule gehst. Kinder haben ca. 5–10 Minuten Zeit um das Verkehrsmittel zu zeichnen, anschließend hängen sie die Zeichnungen an die Tafel. Lehrer/in bittet jedes Kind die Zeichnung vorzustellen, indem es zur Tafel geht, auf das Bild zeigt und sagt: <i>Me žav e vilamošesa (e autobusosa, ...) ande škola.</i> Alle Zeichnungen werden in der Klasse aufgehängt.
Unterrichtsaktivität 05 Einzelthema 01: Sosa žas po drom – Po drom ži ka muri lala
Dauer: 45 min Skill:   SF: I ELP: Dossier
Mat./Res.: Arbeitsblatt 04
<ol style="list-style-type: none"> Lehrer/in teilt Text <i>Po drom ži ka muri lala</i> aus und bittet ein Kind die Überschrift zu lesen. Gemeinsam überlegt die Gruppe, was die Überschrift bedeutet. Ein Absatz nach dem anderen wird von verschiedenen Kindern vorgelesen, die Inhalte werden in der Gruppe besprochen, sodass die Kinder die Geschichte verstehen können. Als Hausübung lesen die Kinder die komplette Geschichte den Eltern laut vor. Die Kurzgeschichte wird im Dossier abgelegt.
Unterrichtsaktivität 06 Einzelthema 01: Sosa žas po drom – Po drom ži ka muri lala
Dauer: 30 min Skill:   SF: G ELP: Dossier
Mat./Res.: Arbeitsblatt 12
<p>Anmerkung: Aktivität 06 im Anschluss an Aktivität 05 empfehlenswert.</p> <ol style="list-style-type: none"> Kinder bilden 3er-Gruppen. Sie bekommen von dem/der Lehrer/in Arbeitsblatt 12 mit dem Fragenkatalog zu <i>Po drom ži ka muri lala</i>. In 3er-Gruppen versuchen die Kinder die Fragen zu beantworten – mit Hilfe der Kurzgeschichte <i>Po drom ži ka muri lala</i> (AB 04). Wenn sie fertig sind, liest jede Gruppe eine Frage vor und nennt die Antwort. Lehrer/in schreibt die richtigen Antworten an die Tafel und die Kinder vergleichen. Ablage des Arbeitsblatts im Dossier.
Unterrichtsaktivität 07 Einzelthema 01: Sosa žas po drom – Sosa žas po drom?
Dauer: 15 min Skill:   SF: I ELP: Dossier
Mat./Res.: Arbeitsblatt 05
<ol style="list-style-type: none"> Lehrer/in teilt Arbeitsblatt <i>Sosa žas po drom?</i> aus. Ein Kind liest Überschrift und Aufgabenstellung laut vor; gemeinsam wird die Aufgabenstellung besprochen. Kinder vervollständigen das Arbeitsblatt. Gemeinsam werden die Ergebnisse verglichen; der/die Lehrer/in schreibt die Wörter zur Kontrolle an die Tafel. Ablage im Dossier.

Unterrichtsaktivität 08 Einzelthema 01: Sosa žas po drom – Amen pušas
Dauer: 20 min Skill:   SF: I ELP: Dossier
Mat./Res.: Wortkarten Arbeitsblatt 02
<ol style="list-style-type: none"> 01. Lehrer/in verteilt Arbeitsblatt <i>Amen pušas</i>. 02. Ein Kind liest Überschrift und Arbeitsanweisung, gemeinsam wird die Aufgabenstellung besprochen. 03. Die Kinder haben 5–10 Minuten Zeit, um das Arbeitsblatt auszufüllen. 04. Anschließend lesen die Kinder abwechselnd die Dialoge vor; der/ die Lehrer/in schreibt die fehlenden Wörter zur Kontrolle nochmals an die Tafel. 05. Die Kinder vergleichen die Rechtschreibung und legen das Arbeitsblatt im Dossier ab.
Unterrichtsaktivität 09 Einzelthema 01: Sosa žas po drom – Amen kinas jedjura
Dauer: 30 min Skill:  SF: I ELP: Dossier
Mat./Res.: Arbeitsblatt 08
<ol style="list-style-type: none"> 01. Lehrer/in verteilt Arbeitsblatt <i>Amen kinas jedjura</i>. 02. Ein Kind liest Überschrift und Arbeitsanweisung, gemeinsam wird die Aufgabenstellung besprochen: blaue Sätze ausschneiden, lesen und zu den roten entsprechenden Wörtern kleben. 03. Die Kinder haben 10–15 Minuten Zeit, das Arbeitsblatt zu bearbeiten. 04. Anschließend lesen die Kinder die Fragen und Antworten zu den roten Wörtern laut vor, um die Reihenfolge zu kontrollieren. 05. Das Blatt wird im Dossier abgelegt.
Unterrichtsaktivität 10 Einzelthema 01: Sosa žas po drom – Pe droma
Dauer: 30 min Skill:   SF: I ELP: S. 39
Mat./Res.: Hörtext Arbeitsblatt 06
<ol style="list-style-type: none"> 01. Lehrer/in spielt den Hörtext 2x vor, Kinder hören zu. 02. Kinder tauschen sich mit ihren Sitznachbarn über den Inhalt aus. 03. Der Hörtext wird wieder abgespielt; Kinder sollen sich ein Wort, das sie nicht verstehen, merken. 04. Kinder nennen Lehrer/in nacheinander ihre Wörter; Lehrer/in schreibt sie an die Tafel und übersetzt sie. 05. Gemeinsam mit Lehrer/in wird der Inhalt des Textes in der Gruppe besprochen. 06. Kinder tragen die neuen Wörter ins Portfolio (S. 39) ein und hören den Dialog zum Abschluss noch einmal.
Unterrichtsaktivität 11 Einzelthema 01: Sosa žas po drom – Pe droma
Dauer: 30 min Skill:   SF: I
Mat./Res.: Arbeitsblatt 07
<p>Anmerkung: Aktivität 11 im Anschluss an Aktivität 10 empfehlenswert.</p> <ol style="list-style-type: none"> 01. Kinder bekommen ein Arbeitsblatt mit dem Fragenkatalog <i>Pe droma</i>. 02. Ein Kind liest beide Aufgabenstellungen vor; gemeinsam in der Gruppe wird der Arbeitsauftrag geklärt. 03. In Partnerarbeit beantworten die Kinder die Fragen. 04. Anschließend liest jedes Paar jeweils eine Frage und die dazu passende Antwort laut vor. 05. Lehrer/in schreibt die Antwortsätze an die Tafel, die Kinder vergleichen die Rechtschreibung. 06. Arbeitsblatt im Dossier ablegen.

Unterrichtsaktivität 12 Einzelthema 01: Sosa žas po drom – Ka šalteri
Dauer: 45 min Skill:   SF: I, P
Mat./Res.: Arbeitsblatt 09
<ol style="list-style-type: none"> Lehrer/in teilt Arbeitsblatt <i>Ka šalteri</i> aus und bittet die Kinder den Dialog leise durchzulesen. Mit der Klasse wird der Inhalt des Textes besprochen. Anschließend bildet die Klasse 2er-Gruppen. Kinder verteilen sich im Raum und üben den Dialog abwechselnd zu lesen. Anschließend liest jedes Paar den Dialog vor der Klasse. Als Hausübung soll der Text nochmal gelesen werden. Arbeitsblatt im Dossier ablegen.
Unterrichtsaktivität 13 Einzelthema 01: Sosa žas po drom – Lückentext Ka šalteri
Dauer: 30 min Skill:   SF: I ELP: Dossier
Mat./Res.: Arbeitsblatt 10
<p>Anmerkung Aktivität 14 im Anschluss an Aktivität 12 oder 13 empfehlenswert.</p> <ol style="list-style-type: none"> Kinder bekommen den Lückentext <i>Ka šalteri</i> (AB 10). Lehrer/in erklärt die Aufgabenstellung: Ausfüllen des Lückentexts. Kinder haben 10–15 Minuten Zeit das Arbeitsblatt zu bearbeiten. Anschließend liest jedes Kind einen vollständigen Satz laut vor. Lehrer/in schreibt die Wörter, die eingefüllt wurden, an die Tafel; die Kinder vergleichen ihre Ergebnisse. Arbeitsblatt im Dossier ablegen.
Unterrichtsaktivität 14 Einzelthema 02: E sinura
Dauer: 50 min Skill:   SF: G
Mat./Res.: Farb-/Wortkarten Arbeitsblatt 14
<p>Vorbereitung: Karten ausdrucken, laminieren und ausschneiden.</p> <ol style="list-style-type: none"> Kinder bilden einen Sitzkreis am Boden. Lehrer/in verteilt Farbkarten auf dem Boden, jedes Kind erhält eine Wortkarte. Kinder sollen ihre Wortkarten zu den entsprechenden Farbkarten legen. Lehrer/in nimmt die falsch zugeordneten Karten wieder weg; gemeinsam wird versucht diese Wortkarten den richtigen Bildern zuzuordnen. Danach sammelt der/die Lehrer/in alle Karten ein und zeigt der Gruppe jeweils eine Farbkarte, die die Kinder benennen sollten. Sie kann bei Bedarf auch vorsprechen, die Kinder wiederholen die Begriffe im Chor.
Unterrichtsaktivität 15 Einzelthema 02: E sinura
Dauer: 15 min Skill:   SF: I ELP: Dossier
Mat./Res.: Arbeitsblatt 14, Buntstifte
<p>Anmerkung: Aktivität 15 im Anschluss an Aktivität 14 empfehlenswert.</p> <ol style="list-style-type: none"> Lehrer/in teilt Arbeitsblatt <i>E sinura</i> aus und erklärt die Aufgabenstellung: Die Felder sollen passend angemalt werden. Kinder haben ca. 10 Minuten Zeit das Arbeitsblatt zu bemalen. Anschließend wird in der Gruppe besprochen wie die Kästchen angemalt wurden. Arbeitsblatt wird im Dossier abgelegt.

Stundenbild 01 Thema: Wortschatzerwerb Sosa žas po drom
UA-Nr.: 03 Lernziele: Wortschatzerweiterung/Einführung in ein neues Thema
Dauer: 30 min Skill:    SF: I
Mat./Res.: Bild-/ Bildkarten Arbeitsblatt 03
<ol style="list-style-type: none"> 01. Kinder bilden einen Sitzkreis. 02. Lehrer/in verteilt Bildkarten auf dem Boden. 03. Lehrer/in erzählt: <i>Me žav vurdonesa ande škola</i> und zeigt auf die dazu passende Bildkarte. 04. Lehrer/in fragt jetzt ein Kind: <i>Sosa žas tu ande škola?</i> 05. Kind antwortet (wenn es nur mit einem Wort antwortet, verhilft die Lehrern zu einem kompletten Satz: <i>Me žav e ... ande škola (autobusoso, metrosa, ...)</i> und zeigt auf die dazu passende Bildkarte. 06. Lehrer/in sagt wieder: <i>Me žav vurdonesa ande škola</i> und fragt das nächste Kind: <i>Sosa žas tu ande škola?</i> 07. Das Kind antwortet und zeigt auf die dazu passende Bildkarte. 08. Dies wird wiederholt, bis alle Kinder an der Reihe waren.
UA-Nr.: 02 Lernziele: Wortschatzvertiefung
Dauer: 20 min Skill:   SF: I, G ELP: Dossier
Mat./Res.: Arbeitsblatt 01
<ol style="list-style-type: none"> 01. Lehrer/in teilt Arbeitsblatt 01 aus und bespricht die Aufgabenstellung: Verbinden der Wörter mit den passenden Bildern. 02. Kinder haben 5 Minuten Zeit um das Arbeitsblatt zu erledigen. 03. Gemeinsam werden die Ergebnisse verglichen.
Stundenbild 02 Thema: Vorbereitungsstunde für Dialog Ka šalteri
UA-Nr.: 08 Lernziele: Inhaltliches verstehen von gelesenen Kurzdialogen
Dauer: 20 min Skill:   SF: I ELP: Dossier
Mat./Res.: Arbeitsblatt 02
<ol style="list-style-type: none"> 01. Lehrer/in verteilt Arbeitsblatt <i>Amen pušas</i>. 02. Ein Kind liest Überschrift und Arbeitsanweisung, gemeinsam wird die Aufgabenstellung besprochen. 03. Die Kinder haben 5–10 Minuten Zeit, um das Arbeitsblatt auszufüllen. 04. Anschließend lesen die Kinder abwechselnd die Dialoge vor; der/ die Lehrer/in schreibt die fehlenden Wörter zur Kontrolle nochmals an die Tafel. 05. Die Kinder vergleichen die Rechtschreibung und legen das Arbeitsblatt im Dossier ab.
UA-Nr.: 09 Lernziele: Notwendige Wörter für den Dialog <i>Paša šalteri</i> kennenlernen
Dauer: 30 min Skill:   SF: I ELP: Dossier
Mat./Res.: Arbeitsblatt 08
<ol style="list-style-type: none"> 01. Lehrer/in verteilt Arbeitsblatt <i>Amen kinas jedjura</i>. 02. Ein Kind liest Überschrift und Arbeitsanweisung, gemeinsam wird die Aufgabenstellung besprochen: blaue 03. Sätze ausschneiden, lesen und zu den roten entsprechenden Wörtern kleben. 04. Die Kinder haben 10–15 Minuten Zeit, das Arbeitsblatt zu bearbeiten. 05. Anschließend lesen die Kinder die Fragen und Antworten zu den roten Wörtern laut vor, um die Reihenfolge zu kontrollieren. 06. Das Blatt wird im Dossier abgelegt.

Sosa žan e manuša po drom

① e autobusosa

② e vonatosa

③ e repilevosa

④ e vilamošesa

⑤ e vurdonesa

⑥ e metrosa

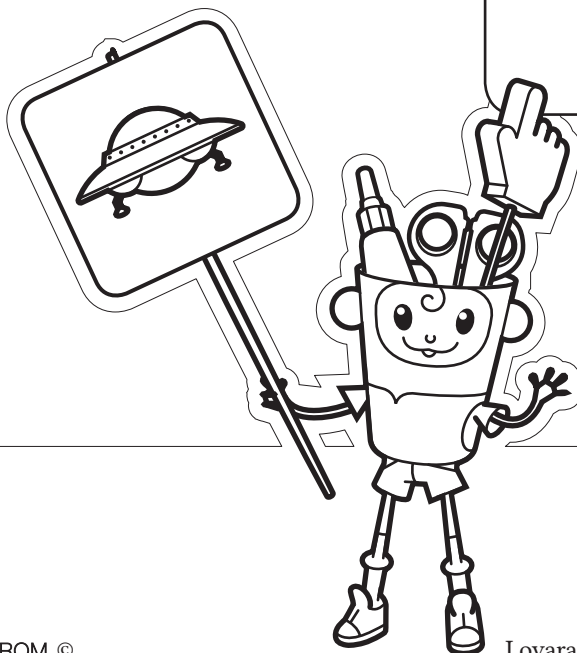
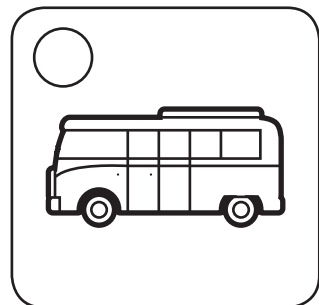
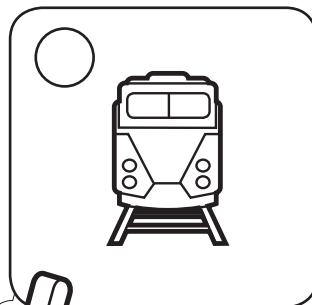
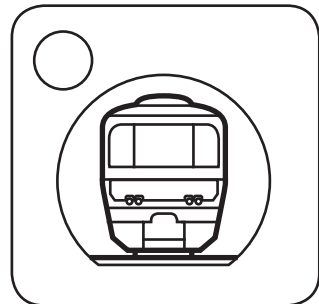
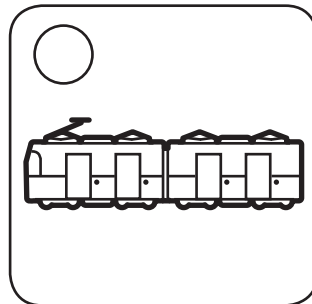
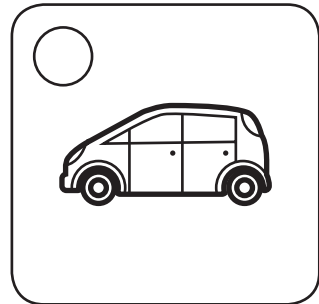
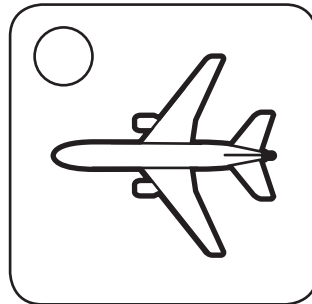

Muro anav _____

Amen pušas

Pušas:

kana? | keći? | kaj? | sosa? | katar?

Žanes _____ indulij o vonato ži ande Pešta?

O vonato ži ande Pešta indulij panžengo.

Nano, _____ kaj si o šalteri jedjonge?

O šalteri jedjonge paša-j informacija.

Joži, _____ žas ande Kanada?

Ande Kanda žav repilevosa.

_____ kerel o jedjo ka automato?

Ka automato kerel o jedjo 8 Euro.

_____ aves Jani?

Me avav katar o Beči.

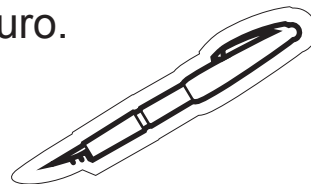

o repilevo

o vurdon

o motori

o kempingo

o vilamoŝi

o metro

o vonato

i bicikla

i hintova

o autobuso

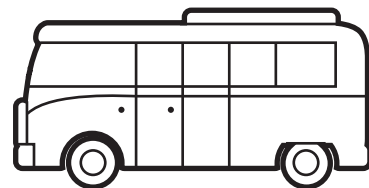
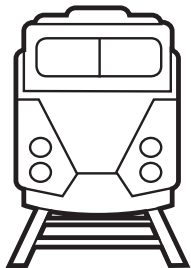
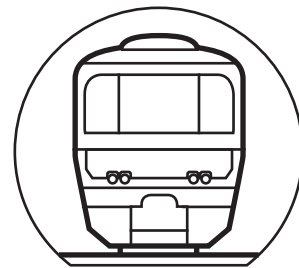
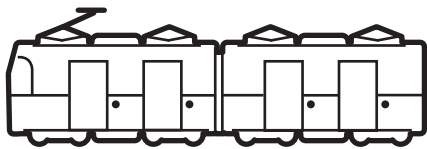
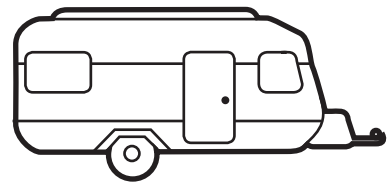
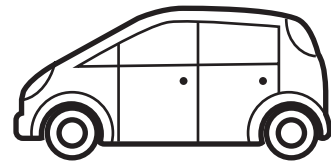
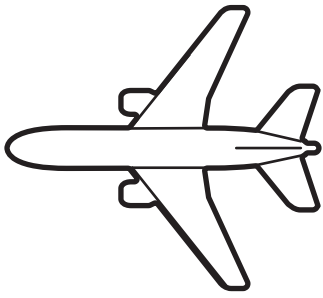

Po drom ži ka muri lala

Adjes-i paraštuj haj o Jano nadjon lošal. Daba žukarel te žal peska dasa ka alomaši. Von žan ande Pešta, te dikhen la lala Hela.

O Jano thaj leski dej žan po drom vonatososa. O drom katar o Beči ži kaj Pešta trin časura-j. O Jano phenel peska dake: „Mamo, sigjar! Ake o časo-j dešuduj.“ „Lešin ek čepo Jano, xav čo rat, na dara, si ame vrama. O vonato indulij palamizmeri deš-u-štarengo. Lokhes, si ame vrama!“

Kana resle von ka alomaši sas palamizmeri dopaš duj. E Janoski dej gelas te kinel e vonatoske jedjura, o Jano pale lešijas peska da kaj čomagura, kaj taški thaj koferja. Kana avilas i dej e jedjonca palpale:

„Av Jano, žas-tar“, phenel voj e Janoske. „Kaj žas akak, mamo?“ „Žas te dikhas pe savo šoro tordjol a Peštako vonato. Lengo vonato tordjol pe dujto perono.“ Jek gaži phenel po hangzorovo, ke o vonato aba opre tordjol po dujto perono. E manuša šaj te den andre. O Jano thaj leski dej resle pe dujto perono. Akak dikhen po jedjo, kaj lenge thana.

Lenge thana-j ando trito vagono, e bešimange thana-j efa thaj oxto. O Jano bešlas peske po than oxto, ke pe kodi rig si i fejastra. Feri so bešle von tele, o vonato aba indulindas.

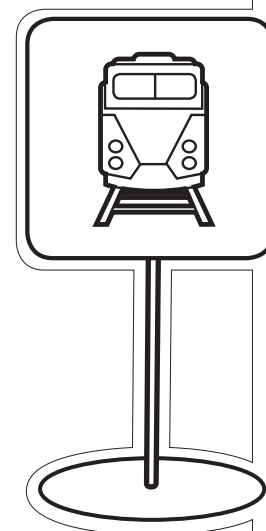

Muro anav _____

Sosa žas po drom?

Iskirin e vorbi kaj hijanzin!

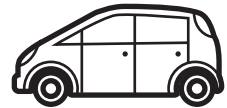
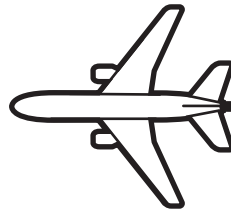
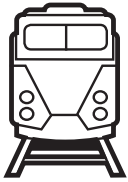

O Ali žal _____ *vonatosa* _____ ži ande Komaroma

O Ali žal _____ ži ando Beči.

O Ali žal _____ ži ande Kanada.

O Ali žal _____ ži ando Begrado.

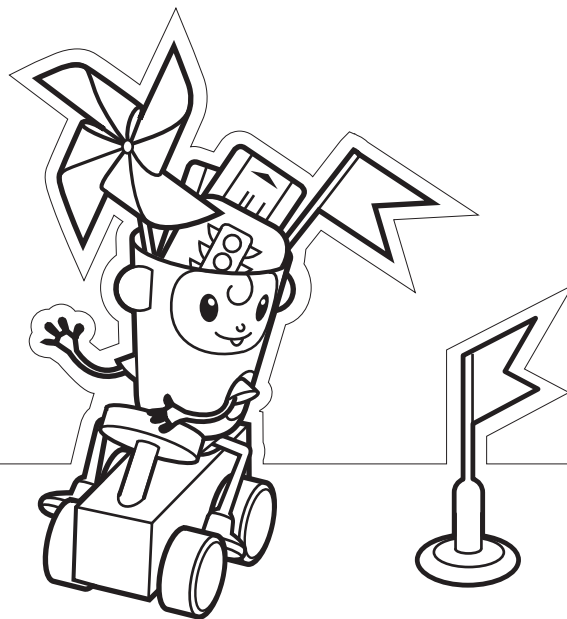

Pe droma

Varikana e Rom žanas pe droma. Von phirenas pala maj lašo trajo. Po drom žanas e grastenge vurdonenca.

Vi akana žan pe droma thaj trajin pe droma. Feri maj but či žan po dom e grastenge vurdonenca. Adjes-i le Romen kempingura. Ando kempingo si len tato paj, si len kaj te soven, si len konjha, mesaja, WC, thaj vi jek cigno najimasko than.

E grast maj but či cirden e kempingura. E kempingura cirden akak e vurdonena, e autovura.

Pe droma

1) Ginav o teksto!

Varikana e Rom žanas pe droma. Von žanas pala maj šukar trajo. Po drom žanas e grastenge vurdonenca.

Vi akak žan pe droma thaj trajin pe droma. Feri maj but von žan po dom grastenge vurdonenca. Adjes-i le Romen kempingura. Ando kempingo-j lenge tato paj, si len kaj te soven, si len konjha, mesaja, WC, thaj vi jek cigno najimasko than.

E grast maj but či cirden e kempingura. E kempigura cirden akak e vurdonena, autovura.

2) Šaj des anglal?

Sosa žanas varikana e Rom pe droma?

Save vurdonena sas le?

Sosa žan e Rom akak pe droma?

So cirdel akak e kempingura?

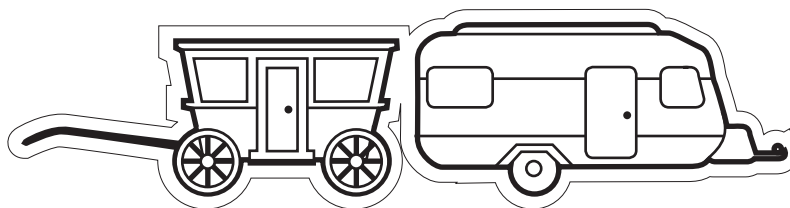

Kaj kinas jedjura?

Šin e vorbi a katjasa thaj ragastin len kote kaj pasolin!

aerodrom

alomaši

autobusosko
štacijovo

metro

taksengo
štacijovo

vilamoši

Kaj kinas amenge jedjo repilevoske?

O jedjo repilevoske kinas amenge po aerodrom.

Kaj kinas amenge jedjo autobusoske?

O jedjo autobusoske kinas amenge ka autobusosko štacijovo.

Kaj kinas amenge jedjo vonatoske?

O jedjo vonatoske kinas amenge ka alomaši.

Kaj kinas amenge jedjo takseske?

Takseske či trubuj ame jedjo.

Kaj kinas amenge jedjo metroske?

O jedjo metroske kinas amenge ka jedjengo automato.

Kaj kinas amenge jedjo vilamošeske?

O jedjo vilamošeske kinas amenge ka jedjengo automato.

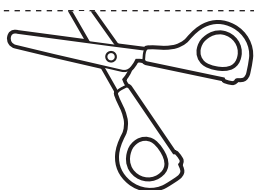

Ka šalteri

Margita: Lašo djes!

E žuvli ka šalteri: Lašo djes!

Margita: Me trubuj te žav ande Pešta. Šaj des ma jek jedjo ži ande Pešta? Si bešimasko than?

E žuvli ka šalteri: Jo, si dosta bešimaske thana.

Margita: Keći kerel o jedjo ži ande Pešta?

E žuvli ka šalteri: O jedjo kerel 12 Euro.

Margita: Mišto-j, šaj des ma jek?

E žuvli ka šalteri: Eta čo jedjo!

Margita: Najis tuke! Devlesa!

E žuvli ka šalteri: Ža Devlesa! Baxtalo drom!

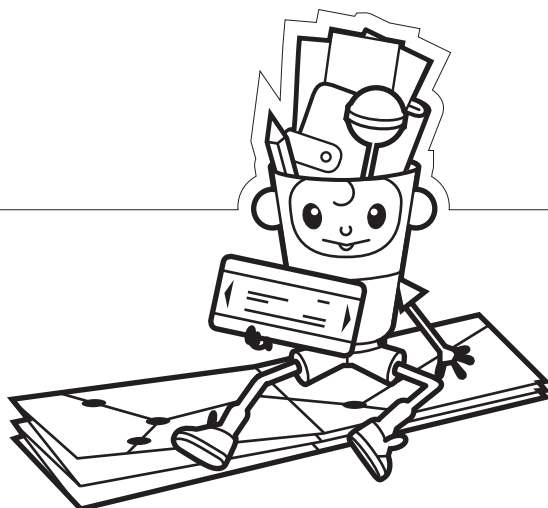

Muro anav _____

Ka šalteri

Margita: Lašo djes!

E žuvli ka šalteri: _____!

Margita: Me trubuj te žav ande Pešta.

Šaj des ma jek jedjo ži _____ Pešta?

Si bešimasko than?

E žuvli ka šalteri: Jo, si dosta

bešimaske _____.

Margita: Keći kerel o jedjo ži ande Pešta?

E žuvli ka šalteri: O jedjo _____ 12 Euro.

Margita: Mišto-j, _____ des ma jek?

E žuvli ka šalteri: Eta óo _____!

Marta: Šukar, _____! Ačhoven Devleja!

E žuvli ka šalteri: _____ Devlesa! Baxtalo drom!



Muro anav _____

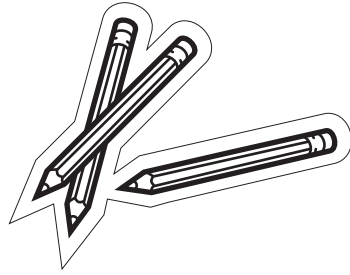

Rajzolin sosa žas ande škola!

Muro anav _____

Po drom ži ka muri lala

Des tu godji?

Kaj žal o Jano peska dasa?

Sosa žal vov kaj lala?

Kana indulij lengo vonato?

Kon gelas te kinel e vonatoske jedjura?

Katar savo perono indulij o vonato?

Pe savo than bešlas peske o Jano?

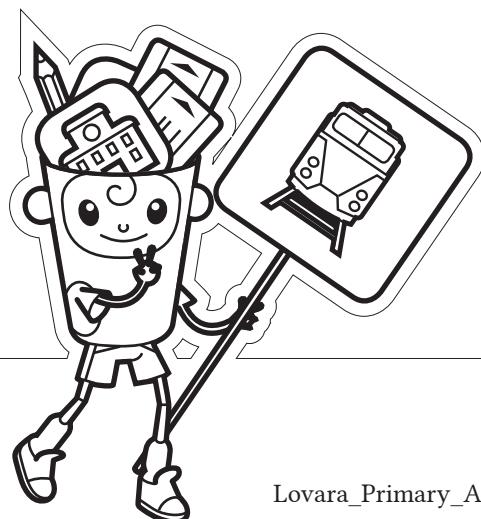

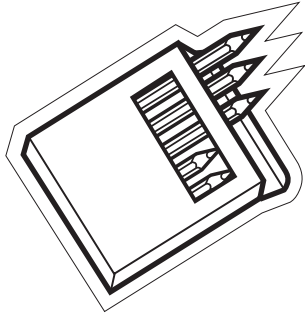

Muro anav _____

E sinura

<input type="radio"/> lolo	<input type="radio"/> sirkavo
<input type="radio"/> zeleno	<input type="radio"/> lilavo
<input type="radio"/> vuneto	<input type="radio"/> naran- djavo
<input type="radio"/> kalo	<input type="radio"/> ružasinivo
<input type="radio"/> galbeno	<input type="radio"/> parno
<input type="radio"/> barnavo	<input type="radio"/> sinešo

parno

ružasinivo

lolo

lilavo

galbeno

narandjavo

zeleno

sinešo





barnavo

sirkavo

vuneto



kalo

Lovara_Primary_A1_AT_deu_Lektion-08
Thema (CFR): ESSEN UND KLEIDUNG
Einzelthema 01: <i>E gada</i> – Die Kleidung Einzelthema 02: <i>O xabe</i> – Das Essen







Inhalte des Rahmenlehrplans für Romani (CFR) – Lernziele	
Skill	Relevante Deskriptoren für Sprachaktivitäten & „Ich kann“ Aussagen des CFR:
	<ul style="list-style-type: none"> ✓ Kann die Begriffe für die wichtigsten Kleidungsstücke (Mantel, Schuhe usw.) erkennen und verstehen. ✓ Kann die Begriffe für die wichtigsten Kleidungsstücke für die Schule erkennen und verstehen. ✓ Kann die wichtigsten Begriffe des Essens, das von den Schülern/innen normalerweise mit in die Schule genommen wird (z.B. belegtes Brot, Apfel), erkennen und verstehen. ✓ Kann routinemäßige Unterrichtsanweisungen im Zusammenhang mit Essen oder Kleidung verstehen (z.B. Zieh deine Schuhe aus, wenn sie nass sind!). ✓ Kann die Begriffe für die wichtigsten Kleidungsstücke, die traditionell von Roma getragen werden, erkennen. ✓ Kann die Begriffe für die wichtigsten Speisen in Roma-Haushalten und bei Roma-Feiern erkennen.
	<ul style="list-style-type: none"> ✓ Kann die Namen der Grundnahrungsmittel erkennen und verstehen. ✓ Kann die Namen der wichtigsten Kleidungsstücke erkennen und verstehen. ✓ Kann die Schlüsselbegriffe für Lebensmittel, die im Haushalt verwendet werden, erkennen und verstehen. ✓ Kann die Bedeutung der wichtigsten Elemente der traditionellen Kleidung erkennen und verstehen, wenn sie in einer Geschichte oder einem anderen schriftlichen Text verwendet werden.
	<ul style="list-style-type: none"> ✓ Kann in einer Schulkantine, am Markt oder im Geschäft um bekannte Speisen und Getränke bitten. ✓ Kann nach den Kosten für Lebensmittel fragen. ✓ Kann non-verbal (z.B. mit einem Nicken oder Kopfschütteln), mit einzelnen Wörtern oder sehr kurze Antworten auf einfache Fragen über das Essen und die Kleidung, die er/sie mag oder nicht mag, antworten. ✓ Kann zuhause oder in der Gemeinschaft mit entsprechender Höflichkeit um Essen oder Trinken bitten. ✓ Kann mit einzelnen Wörtern oder non-verbal mitteilen, welche Speisen, er/sie in einem vertrauten oder bestimmten sozialen Kontext mag.
	<ul style="list-style-type: none"> ✓ Kann Schlüsselbegriffe und einfache Phrasen/Sätze für die Beschreibung von Vorlieben und Abneigungen (z.B. Ich mag keine grünen Äpfel; ich mag meinen neuen Mantel) verwenden. ✓ Kann Schlüsselbegriffe und einfache Phrasen/Sätze verwenden, um Vorlieben und Abneigungen in Bezug auf Nahrung und Kleidung in der Familie oder der Gemeinschaft auszudrücken.
	<ul style="list-style-type: none"> ✓ Kann Listen von verschiedenen Lebensmitteln (ab)schreiben und sie dabei richtig einteilen (Obst, Gemüse, Fleisch usw.). ✓ Kann Listen von Kleidungsstücken (ab)schreiben und sie nach den Kontexten, in denen sie getragen werden, einteilen (z.B. für draußen, drinnen, Schule, Sport). ✓ Kann einzelne Schlüsselbegriffe in Listen von Lebensmitteln und Kleidung, die im Haushalt verwendet werden, (ab)schreiben.
Inhalte des Europäischen Sprachenportfolios (ELP)	
Sprachenpass: Aktivität 15	
Dossier: AB 03 + 04, 06–09, Aktivität 06, AB 02 im ELP S. 39	











Vokabular Einzelthema 01: E gada			
Aktiv			
<i>o dopaš zubuno</i>	die Winterjacke	<i>e hulahopki</i>	die Nylonstrumpfhosen
<i>i intrego coxa</i>	das Kleid	<i>lel pe peste</i>	anziehen, an sich nehmen
<i>o šalo</i>	der Schal	<i>So len von pe peste?</i>	Was zieht (der/die) ... an?
<i>o trikovno</i>	das T-Shirt	<i>So uravel o/i ...? So uraven von?</i>	Was ziehen sie an?
<i>i kalca</i>	die Hose	<i>o parno zubuno</i>	der weiße Mantel
<i>o gad</i>	das Hemd	<i>o ancugo/o eltenji</i>	der Anzug
<i>i coxa</i>	der Rock	<i>i kretinca</i>	die Schürze
<i>e soknivi</i>	die Socken	<i>e treningoski kalca</i>	der Jogginganzug
<i>i harišnja</i>	der Strumpf	<i>i pižama</i>	der Pyjama
<i>o brečinari</i>	der Gürtel	<i>i bučaricko kalca</i>	die Latzhose zum Arbeiten
<i>e kesčuvi</i>	die Handschuhe	<i>e gada</i>	das Gewand, die Kleidung
<i>o dikhlo</i>	das Kopftuch	<i>e vuneci posoča</i>	die blauen Taschen
<i>o kolopo</i>	der Hut	<i>o vuneto pantiliko</i>	die blaue Masche
<i>i šapka</i>	die Kappe	<i>žukarel</i>	warten
<i>šuvcl</i>	setzen, legen, stellen	<i>o kotor</i>	das Stück
<i>gata</i>	fertig	<i>i intrego luma</i>	die ganze Welt
<i>ek falata</i>	ein wenig	<i>intrego</i>	ganz
<i>nasul</i>	schlimm, böse	<i>Gustikam!</i>	Mein Gusti!
<i>čačes</i>	wirklich (adv.)	<i>Devlam!</i>	Mein Gott!
Vokabular Einzelthema 02: O xabe			
Aktiv			
<i>o xabe</i>	das Essen, das Gericht	<i>i citroma, e citromi</i>	die Zitrone, die Zitronen
<i>i purum, o puruma</i>	die Zwiebel, die Zwiebel	<i>i pruna, e pruni</i>	die Zwetschke, die Zwetschken;
<i>o lolo ropaj, e lole ropaja</i>	die Karotte, die Karotten		die Pflaume, die Pflaumen
<i>i paradičoma, e paradičomi</i>	die Tomate, die Tomaten	<i>i loli dinja, e lole dinji</i>	die Wassermelone, die Wassermelonen
<i>i paprika, e papriki</i>	der Paprika, die Paprika	<i>i drakh, e drakha</i>	die Traube, die Trauben
<i>o kukurizo</i>	der Mais, der Kukuruz	<i>o ananaso,</i>	die Ananas
<i>o hiril</i>	die Erbsen	<i>i mura, e muri</i>	die Erdbeere, die Erdbeeren
<i>i sir, e sirja</i>	der Knoblauch	<i>i narandja, e narandji</i>	die Orange, die Orangen
<i>i krumplja, e krumplji</i>	die Kartoffel, die Kartoffeln	<i>i mandarina, e mandarini</i>	die Mandarine, die Mandarinen
<i>i zeleno šelata</i>	der grüne Salat	<i>o lolo šax</i>	das Rotkraut
<i>o zeleno fusuj</i>	die grünen Bohnen	<i>o šax</i>	das Weißkraut
<i>i buraca, e buraci</i>	der Pilz, die Pilze	<i>pherdi paprika, pherde papariki</i>	gefüllter Paprika, gefüllte Paprika
<i>i buborka, e buborki</i>	die Gurke, die Gurken	<i>e zelenimata (Pl.)</i>	das Gemüse
<i>i phabaj, e phabaja</i>	der Apfel, die Äpfel	<i>o djimečo</i>	das Obst
<i>i banana, e banane</i>	die Banane, die Bananen	<i>a mamiko xabe</i>	Omas' s Gericht
<i>i kireša, e kireši</i>	die Kirsche, die Kirschen	<i>kiravel</i>	kochen
<i>o ambrol, e ambrola</i>	die Birne, die Birnen	<i>Keći keren/kerel ...?</i>	Wie viel kosten/kostet ...?
		<i>po piarco</i>	auf dem Markt









Grammatik in dieser Lektion	
Aktiv	Passiv
Artikel männlich/weiblich <i>o/i</i> Einfache Fragestellung Präsens und Perfekt Einfache Satzstellung Subjekt-Präd.-Objekt Präsens und Perfekt 1. + 3. Pers. EZ Präsens und Perfekt	Einzahl/Mehrzahl Nomen im 2. Fall 3. Pers. EZ Präsens <i>inepelij</i>









Unterrichtsaktivität 01 Einzelthema 01: <i>E gada</i>
Dauer: 30 min Skill:  SF*: I
Mat./Res.: Bild-/ Wortkarten, Arbeitsblatt 01
<p>Vorbereitung: Karten ausdrucken und ausschneiden.</p> <ol style="list-style-type: none"> 01. Kinder bilden einen Sitzkreis am Boden. 02. Lehrer/in verteilt am Boden die Bildkarten und gibt jedem Kind eine Wortkarte. 03. Kinder versuchen die Wortkarte zur richtigen Bildkarte zu legen. 04. Lehrer/in nimmt die falsch zugeordneten Karten wieder weg; gemeinsam wird versucht diese Wortkarten den richtigen Bildern zuzuordnen. 05. Danach sammelt der/die Lehrer/in alle Karten ein und zeigt der Gruppe jeweils eine Bildkarte, die die Kinder benennen sollten. Er/Sie kann bei Bedarf auch vorsprechen und die Kinder können die Begriffe im Chor wiederholen.
Unterrichtsaktivität 02 Einzelthema 01: <i>E gada</i> – Fragen und Antworten mit Bildkarten
Dauer: 30 min Skill:  SF: I
Mat./Res.: Bildkarten Arbeitsblatt 01
<p>Anmerkung: Aktivität 02 im Anschluss an Aktivität 01 empfehlenswert.</p> <ol style="list-style-type: none"> 01. Kinder bilden einen Sitzkreis. 02. Lehrer/in verteilt die Bildkarten von AB 01 auf dem Boden. 03. Lehrer/in erzählt: <i>Detehara me urademi intrego coxa thaj o trikovo</i> und zeigt auf die passende Bildkarte. 04. Lehrer/in fragt jetzt ein Kind: <i>So uradan tu?, So lan pe tu?</i> 05. Kind antwortet: <i>Detehara me uradem i kalca thaj o gad (i intrego coxa, o šalo, ...)</i> und zeigt auf die passende Bildkarte (wenn Kind nur mit einem Wort antwortet, verhilft der/die Lehrer/in zu einem kompletten Satz). 06. Lehrer/in sagt wieder: <i>Detehara me uradem i intrego coxa thaj o trikovo</i> und fragt das nächste Kind: <i>So uradan tu?, So lan pe tu?</i> 07. Kind antwortet und zeigt auf die passende Bildkarte. 08. Das wird wiederholt, bis alle Kinder an der Reihe waren.







*SOZIALFORM (SF): Gruppenarbeit - G | Partnerarbeit - P | Individualarbeit - I

Unterrichtsaktivität 03 Einzelthema 01: E gada – So uradan tu
Dauer: 30 min Skill:   SF: I
Mat./Res.: Wortkarten Arbeitsblatt 01
<p>Anmerkung: Aktivität 03 im Anschluss an Aktivität 01 oder Aktivität 02 empfehlenswert.</p> <ol style="list-style-type: none"> 01. Lehrer/in schreibt folgenden Überschrift an die Tafel: <i>So uradan tu, So lan pe tu?</i> 02. Anschließend werden gemeinsam drei Sätze gebildet; Lehrer/in schreibt diese an die Tafel. z.B.: <i>Detehara me uradem i kalca thaj i jakna, Detehara lem pe ma i kalca thaj i jakna.</i> <i>Detehara me uradem i coxa thaj o trikovo, Detehara lem pe ma i coxa thaj o trikovo.</i> <i>Detehara me uradem i intrego coxa, Detehara lem pe ma i intrego coxa.</i> 03. Kinder schreiben die Sätze ab. 04. Lehrer/in hängt verschiedene Bildkarten an die Tafel (AB 01); gemeinsam werden die Wörter wiederholt und die entsprechenden Wortkarten zu den Bildern gehängt. 05. Lehrer/in bittet die Kinder zwei Sätze nach obigem Muster selber zu schreiben. 06. Danach geben die Kinder die Hefte ab; Lehrer/in kontrolliert die Ergebnisse (Sticker oder Stempel für tolle Sätze!)
Unterrichtsaktivität 04 Einzelthema 01: E gada
Dauer: 20 min Skill:   SF: I ELP: Dossier
Mat./Res.: Arbeitsblatt 03
<ol style="list-style-type: none"> 01. Lehrer/in teilt Arbeitsblatt <i>E gada</i> aus und bittet ein Kind die Überschrift und die Aufgabenbeschreibung laut vorzulesen. 02. Gemeinsam in der Gruppe wird die Aufgabenstellung besprochen, dann haben die Kinder 5–10 Minuten Zeit um das Arbeitsblatt zu erledigen. 03. Gemeinsam werden die Ergebnisse verglichen; Lehrer/in schreibt die Wörter zur Kontrolle an die Tafel. 04. Ablage des Arbeitsblatts im Dossier.
Unterrichtsaktivität 05 Einzelthema 02: O xabe – Kartenspiel O djimečo thaj e zelenimata 1
Dauer: 30 min Skill:   SF: I
Mat./Res.: Bild-/Wortkarten Arbeitsblatt 02
<p>Vorbereitung: Karten ausdrucken, laminieren und ausschneiden.</p> <ol style="list-style-type: none"> 01. Kinder bilden einen Sitzkreis am Boden. 02. Lehrer/in verteilt am Boden die Bildkarten und gibt jedem Kind eine Wortkarte. 03. Kinder versuchen die Wortkarte zur richtigen Bildkarte zu legen. 04. Lehrer/in nimmt die falsch zugeordneten Karten wieder weg; gemeinsam wird versucht diese Wortkarten den richtigen Bildern zuzuordnen. 05. Danach sammelt der/die Lehrer/in alle Karten ein und zeigt der Gruppe jeweils eine Bildkarte, die die Kinder benennen sollten. Er/Sie kann bei Bedarf auch vorsprechen und die Kinder können die Begriffe im Chor wiederholen.

Unterrichtsaktivität 06 Einzelthema 02: O xabe – Kartenspiel O djimečo thaj e zelenimata 1
Dauer: 20 min Skill:    SF: I ELP: S. 39
Mat./Res.: Bild-/Wortkarten Arbeitsblatt 02, Tafel + Kreide, Magnete oder Klebeband
<p>Vorbereitung: Karten ausdrucken, und ausschneiden.</p> <ol style="list-style-type: none"> 01. Lehrer/in unterteilt die Tafel mit einer vertikalen Linie in 2 Spalten und beschriftet beide Spalten: Überschrift linke Spalte: <i>E zelenimata</i> (das Gemüse); Überschrift rechte Spalte <i>O djimečo</i> (das Obst). 02. Die Überschriften werden besprochen, dann verteilt der/die Lehrer/in die Bildkarten (AB 02) an die Kinder. 03. Anschließend sollen die Kinder der Reihe nach ihre Bilder benennen und an der Tafel der richtigen Spalte zuzuordnen. 04. Lehrer/in verteilt jetzt die Wortkarten und bittet die Kinder diese den entsprechenden Bildkarten zuzuordnen. 05. Wurden alle Wortkarten richtig zugeordnet, lesen die Kinder alle Wörter im Chor vor. 06. Danach schreiben die Kinder die Wörter in ihr Sprachenportfolio (ELP S. 39) ein.
Unterrichtsaktivität 07 Einzelthema 02: O xabe – O djimečo thaj e zelenimata 2
Dauer: 20 min Skill:   SF: I ELP: Dossier
Mat./Res.: Arbeitsblatt 04
<ol style="list-style-type: none"> 01. Lehrer/in teilt das Kreuzworträtsel <i>O djimečo thaj e zelenimata</i> (AB 04) aus. 02. Lehrer/in bittet ein Kind die Überschrift laut vorzulesen, gemeinsam wird die Aufgabenstellung besprochen. 03. Kinder haben 10–15 Minuten Zeit, um das Arbeitsblatt zu erledigen. 04. Gemeinsam werden die Ergebnisse verglichen; Lehrer/in schreibt die Wörter zur Kontrolle an die Tafel. 05. Ablage des AB im Dossier.
Unterrichtsaktivität 08 Einzelthema 01: E gada
Dauer: 20 min Skill:   SF: I ELP: Dossier
Mat./Res.: Wortkarten Arbeitsblatt 05
<p>Empfehlung: Ideal, wenn man am Ende einer Unterrichtsstunde nur mehr wenig Zeit übrig hat, da die Kinder das AB auch als Hausübung anmalen können.</p> <ol style="list-style-type: none"> 01. Lehrer/in teilt das Ausmalbild <i>E gada</i> (AB 05) aus. 02. Lehrer/in bittet ein Kind die Überschrift und die Angabe laut vorzulesen. 03. Gemeinsam wird die Aufgabenstellung besprochen: Die Kinder sollen die Angaben genau lesen und die Kleidungsstücke auf dem Bild entsprechend den Vorgaben anmalen (z.B. <i>i parni kretinca, o vuneto dikhlo, ...</i>). 04. Kinder haben 10–15 Minuten Zeit, um das Arbeitsblatt auszumalen. 05. Anschließend werden die Arbeitsblätter in der Klasse aufgehängt und es wird verglichen, ob alle Zeichnungen gleich angemalt sind.
Unterrichtsaktivität 09 Einzelthema 02: O xabe – A mamiko xabe Die Mahlzeit der Großmutter
Dauer: 45 min Skill:    SF: P, I ELP: Dossier
Mat./Res.: Arbeitsblatt 06
<ol style="list-style-type: none"> 01. Lehrer/in teilt den Text <i>A mamiko xabe</i> (AB 06) aus und bittet die Kinder den Dialog leise durchzulesen. 02. In der Klasse wird der Inhalt des Textes besprochen. 03. Dann bilden die Kinder Zweiergruppen. Paarweise verteilen sie sich im Raum und üben den Dialog zu lesen. 04. Anschließend liest jedes Paar den Dialog vor der Klasse. 05. Als Hausübung sollen die Kinder den Text nochmal lesen. 06. Arbeitsblatt wird im Dossier abgelegt.

Unterrichtsaktivität 10 Einzelthema 02: <i>O xabe – A mamiko xabe</i> Die Mahlzeit der Großmutter
Dauer: 45 min Skill:   SF: I ELP: Dossier
Mat./Res.: Hörtext Arbeitsblatt 07
<p>Anmerkung: Aktivität 10 im Anschluss an Aktivität 09 empfehlenswert.</p> <ol style="list-style-type: none"> 01. Kinder bekommen einen Fragenkatalog zum Text <i>A mamiko xabe</i> (AB 07). 02. Lehrer/in erklärt die Aufgabenstellung: Die Fragen zum Text sollen beantwortet werden. 03. In Partnerarbeit beantworten die Kinder die Fragen, dazu können sie den Dialog <i>A mamiko xabe</i> (AB 06) aus dem Dossier zur Hilfe nehmen. 04. Anschließend liest jedes Paar jeweils eine Frage und die dazu passende Antwort laut vor. 05. Lehrer/in schreibt die Antworten an die Tafel, die Kinder vergleichen die Rechtschreibung. 06. Kinder legen das AB im Dossier ab.
Unterrichtsaktivität 11 Einzelthema 02: <i>O xabe – Po piarco</i> Auf dem Markt (Teil1)
Dauer: 50 min Skill:    SF: I, G ELP: Dossier
Mat./Res.: Arbeitsblatt 08, Kopftuch, Schürze oder Mantel, Brille, Kamera
<ol style="list-style-type: none"> 01. Lehrer/in teilt den Text <i>Po piarco</i> (AB 08) aus und bittet die Kinder den Dialog leise durchzulesen. 02. Gemeinsam wird der Inhalt des Textes besprochen. 03. Anschließend bilden die Kinder Dreiergruppen. 04. Kinder verteilen sich im Raum und üben in den Gruppen das Lesen des Dialoges. 05. Danach präsentieren die Kinder vor der Klasse den Dialog. 06. Dazu bekommen sie Requisiten: das Kind, das Marko spielt, bekommt eine Brille, die „Mutter“ bekommt das Kopftuch, „der Verkäufer“ bekommt eine Schürze oder einen Mantel. 07. Spiel kann mit der Kamera mehrmals aufgenommen werden (1. Durchgang mit Text, 2. Durchgang auswendig), um die Fortschritte jeder Gruppe sichtbar zu machen.
Unterrichtsaktivität 12 Einzelthema 02: <i>O xabe – Po piarco</i> Auf dem Markt (Teil2)
Dauer: 30 min Skill:    SF: I ELP: Dossier
Mat./Res.: Arbeitsblatt 08
<p>Anmerkung: Aktivität 12 im Anschluss an Aktivität 11 empfehlenswert.</p> <ol style="list-style-type: none"> 01. Kinder nehmen das Arbeitsblatt <i>Po piarco</i> aus ihrem Dossier heraus; Lehrer/in bittet sie den zweiten Teil des Arbeitsblatts durchzulesen. 02. Gemeinsam wird die Aufgabenstellung besprochen: Schreibe auf, woraus du einen Salat machen würdest. 03. Kinder schreiben die verschiedenen Wörter auf. 04. Anschließend fragt Lehrer/in die Kinder, welche Zutaten sie verwenden und schreibt die genannten Wörter zur Kontrolle der Rechtschreibung an die Tafel. 05. Ablage des AB im Dossier.

Unterrichtsaktivität 13 Einzelthema 01: <i>E gada – So uraven von? So len von pe peste?</i>
Dauer: 30 min Skill:    SF: I ELP: Dossier
Mat./Res.: Arbeitsblatt 09 ELP: Dossier
<p>Anmerkung: Aktivität 13 im Anschluss an Aktivität 11 empfehlenswert.</p> <ol style="list-style-type: none"> 01. Lehrer/in teilt Arbeitsblatt <i>So uraven von?</i> (AB 09) aus und bittet ein Kind die Arbeitsanweisung zu lesen; gemeinsam wird die Aufgabenstellung besprochen: Ergänzen der Antworten. 02. Ein Kind liest die erste Frage vor, dann wird gemeinsam überlegt, welches Wort im Antwortsatz zu ergänzen ist. 03. Lehrer/in schreibt das richtige Wort an die Tafel. 04. Fragen 2–7 werden ebenfalls (wie in Punkt 2 beschrieben) gemeinsam bearbeitet. 05. Ablage des AB im Dossier
Unterrichtsaktivität 14 Einzelthema 01: <i>E gada – Ballspiel So uraven von?</i>
Dauer: 50 min Skill:    SF: I
Mat./Res.: Softball oder Ähnliches
<p>Anmerkung: Aktivität 14 im Anschluss an Aktivität 13 empfehlenswert.</p> <ol style="list-style-type: none"> 01. Kinder bilden einen Sesselkreis. 02. Lehrer/in beginnt das Spiel: Er/Sie fragt ein Kind: <i>So uravel o dad? So lel o dad pe peste?</i> und wirft den Ball dem Kind zu. 03. Das Kind fängt den Ball und versucht zu antworten: <i>O dad uravel o gad. O dad lel pe peste (e kalca, ...)</i>. 04. Danach wirft er/sie den Ball dem/der Lehrer/in zurück. 05. Jetzt fragt der/die Lehrer/in das nächste Kind: <i>So uravel o dad? So lel o dad pe peste?</i> und wirft ihm den Ball zu. 06. Das Kind antwortet: <i>O dad uravel ...</i>, und wirft den Ball dem/der Lehrer/in wieder zurück. 07. Diese Vorgehensweise wird so lange wiederholt, bis alle Kinder an der Reihe waren.
Unterrichtsaktivität 15 Einzelthema 01/02: <i>E gada/O xabe – Sprachenbiographie</i>
Dauer: 30 min Skill:   SF: I ELP: S. 30
Mat./Res.: Seite 30 Level A1 aus Sprachenportfolio
<p>Vorbereitung: Lehrer/in gestaltet die Seite 30 Level A1 der Sprachenbiographie nach eigenen Vorlieben.</p> <ol style="list-style-type: none"> 01. Nach Beenden der Unit 8 teilt der/die Lehrer/in die selbst gestalteten Kontrollblätter aus. 02. Gemeinsam liest die Gruppe Punkt für Punkt durch, die Kinder malen ein Sternchen oder Ähnliches neben einem Punkt an, wenn sie diesen Punkt erfüllen („ich kann ...“). 03. Das Kontrollblatt wird in der Sprachenbiographie abgelegt.

Stundenbild 01 Thema: E gada
UA-Nr.: 01 Lernziele: Wortschatzbildung, Wortschatzerweiterung
Dauer: 30 min Skill:   SF: I
Mat./Res.: Bild-/ Bildkarten Arbeitsblatt 01
<p>Vorbereitung: Karten ausdrucken, laminieren und ausschneiden.</p> <ol style="list-style-type: none"> 1. Kinder bilden einen Sitzkreis am Boden. 2. Lehrer/in verteilt am Boden die Bildkarten und gibt jedem Kind eine Wortkarte. 3. Kinder versuchen die Wortkarte zur richtigen Bildkarte zu legen. 4. Lehrer/in nimmt die falsch zugeordneten Karten wieder weg; gemeinsam wird versucht diese Wortkarten 5. den richtigen Bildern zuzuordnen. 6. Danach sammelt der/die Lehrer/in alle Karten ein und zeigt der Gruppe jeweils eine Bildkarte, die die 7. Kinder benennen sollten. Er/Sie kann bei Bedarf auch vorsprechen und die Kinder können die Begriffe im 8. Chor wiederholen.
UA-Nr.: 04 Lernziele: Memorisieren der neuen Vokabel
Dauer: 20 min Skill:   SF: I, G ELP: Dossier
Mat./Res.: Arbeitsblatt 03
<ol style="list-style-type: none"> 01. Lehrer/in teilt AB 03 aus und bittet ein Kind die Überschrift und die Aufgabenbeschreibung laut vorzulesen. 02. Gemeinsam in der Gruppe wird die Aufgabenstellung besprochen, dann haben die Kinder 5–10 Minuten Zeit um das Arbeitsblatt zu erledigen. 03. Gemeinsam werden die Ergebnisse verglichen; Lehrer/in schreibt die Wörter zur Kontrolle an die Tafel. 04. Ablage des Arbeitsblatts im Dossier.
Stundenbild 02 Thema: O djimečo thaj e zelenimata
UA-Nr.: 05 Lernziele: Wortschatzbildung, Wortschatzerweiterung
Dauer: 30 min Skill:   SF: I
Mat./Res.: Bild-/Wortkarten Arbeitsblatt 02
<p>Vorbereitung: Karten ausdrucken, laminieren und ausschneiden.</p> <ol style="list-style-type: none"> 01. Kinder bilden einen Sitzkreis am Boden. 02. Lehrer/in verteilt am Boden die Bildkarten und gibt jedem Kind eine Wortkarte. 03. Kinder versuchen die Wortkarte zur richtigen Bildkarte zu legen. 04. Lehrer/in nimmt die falsch zugeordneten Karten wieder weg; gemeinsam wird versucht diese Wortkarten den richtigen Bildern zuzuordnen. 05. Danach sammelt der/die Lehrer/in alle Karten ein und zeigt der Gruppe jeweils eine Bildkarte, die die Kinder benennen sollten. Er/Sie kann bei Bedarf auch vorsprechen und die Kinder können die Begriffe im Chor wiederholen.
UA-Nr.: 07 Lernziele: Memorisieren der neuen Vokabel
Dauer: 20 min Skill:  SF: I ELP: Dossier
Mat./Res.: Arbeitsblatt 04
<ol style="list-style-type: none"> 01. Lehrer/in teilt das Kreuzworträtsel <i>O djimečo thaj e zelenimata</i> (AB 04) aus. 02. Lehrer/in bittet ein Kind die Überschrift laut vorzulesen, gemeinsam wird die Aufgabenstellung besprochen. 03. Kinder haben 10–15 Minuten Zeit, um das Arbeitsblatt zu erledigen. 04. Gemeinsam werden die Ergebnisse verglichen; Lehrer/in schreibt die Wörter zur Kontrolle an die Tafel. 05. Ablage des AB im Dossier.

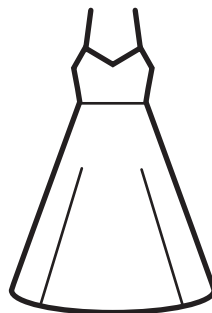
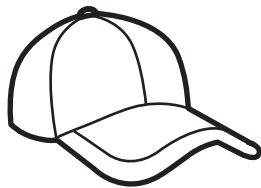
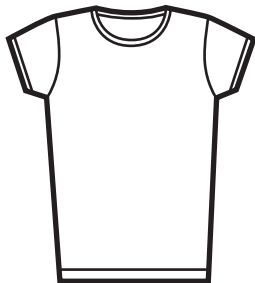
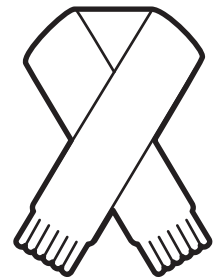
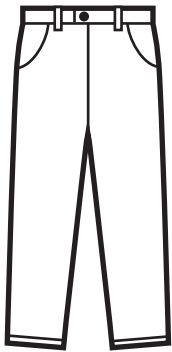
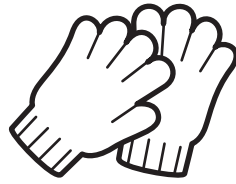
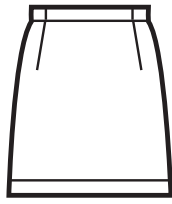

i coxa

e kesćuvi

o brećinari

i kalca

o dopaš
zubuno

o šalo

o triково

o gad

o kolopo

i šapka

i intrego
coxa

e soknivi

p

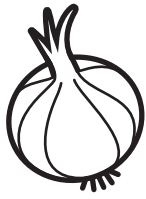

p

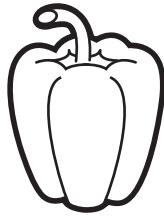

c

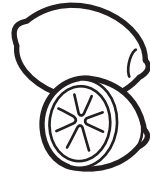

p



s



b

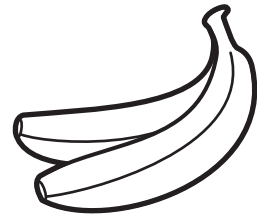

n

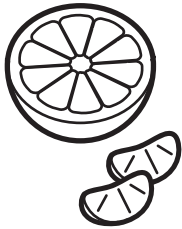

k

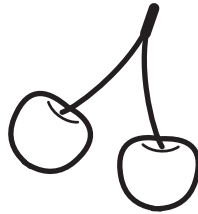

b



l

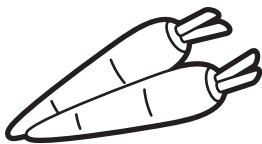

k

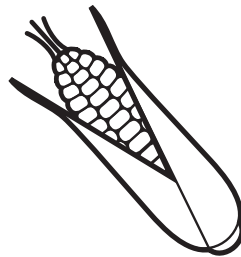

a

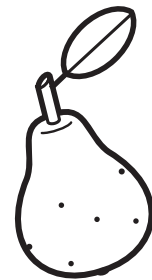

Ⓟ

i purum
e puruma

Ⓟ

i paprika
e papriki

Ⓒ

i citroma
e citromi

Ⓟ

i paradičoma
e paradićomi

Ⓢ

i sir
e sirja

Ⓑ

i banana
e banane

Ⓝ

i narandja
e narandji

Ⓚ

i kireša
e kireši

Ⓑ

i buraca
e buraci

Ⓛ

o lolo ropaj
e lole ropaja

Ⓚ

o kukurizo

ⓐ

o ambrol
e ambrola

d

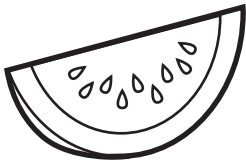

d

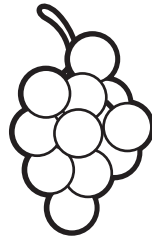

b

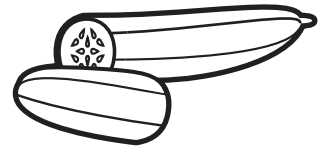

h

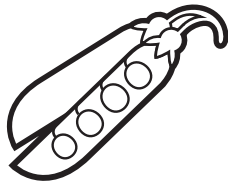

m



f



ph

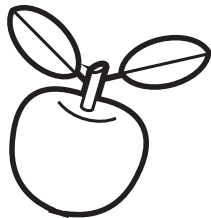

a

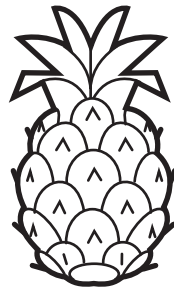

k

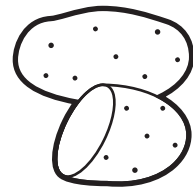

s

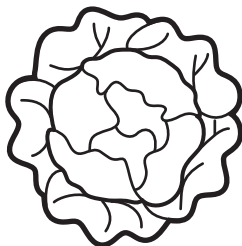

p



š

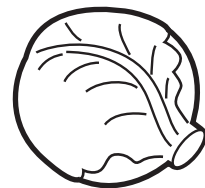

d

i loli dinja
e lole dinji

d

i drakh
e drakha

b

i buborka
e buborki

h

o hiril

m

i mura
e muri

f

o zeleno
fusuj

ph

i phabaj
e phabaja

a

o ananaso

k

i krumplja
e krumplji

s

i zeleno
šelata

p

i pruna
e pruni

š

o šax

E gada

Iskirin e vorbi kote kaj pasolin!

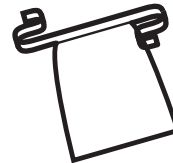
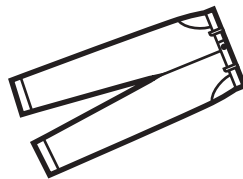
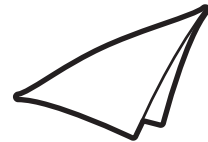
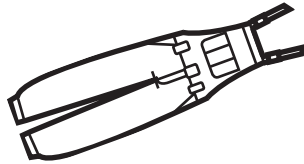
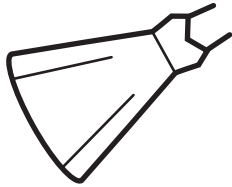
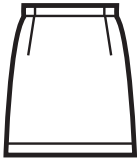

e hulahopki | o kolopo | e soknivi | i kalca | i šapka | i intrego coxa
o brečinari | i coxa | o dikhlo | e hulahopki | e kesćuvi | o gad
i kretinca | o trikovo | o dopaš zubuno | i bućaricko kalca

O djimečo

A crossword puzzle grid with the following letters placed:

- Row 1: Column 3 contains 'O'. An arrow from a watermelon slice points to this letter.
- Row 2: Column 4 contains 'N'. An arrow from a kiwi fruit points to this letter.
- Row 3: Column 4 contains 'M'. An arrow from a strawberry points to this letter.
- Row 4: Column 7 contains 'L'. An arrow from a pear points to this letter.
- Row 5: Column 8 contains 'M'. An arrow from a kiwi fruit points to this letter.
- Row 6: Column 5 contains 'J'. An arrow from an orange points to this letter.
- Row 7: Column 3 contains 'N'. An arrow from a banana points to this letter.

E zelenimata

The crossword puzzle grid is as follows:

										O
		B								
Z						Š				
	L					R				
						Č				
							U			
								R		
						K				

Vegetables and their corresponding letters in the grid:

- Carrot (Z)
- Tomato (L)
- Asparagus (B)
- Broccoli (Š)
- Carrot (R)
- Pepper (Č)
- Mushroom (U)
- Onion (R)
- Onion (K)
- Onion (O)

Muro anav _____

E gada

Feštin o kipo:

i parni kretinca | i loli intego coxa | o galbeno šalo | e kale soknivi
o vuneto dikhlo | e vuneci posoča | i vuneto pantlika

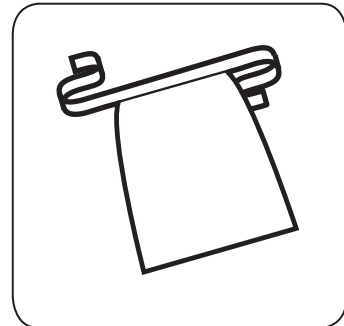
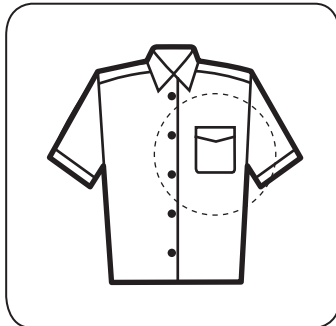
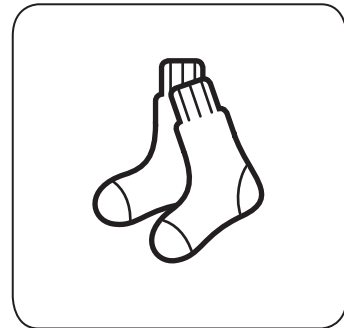
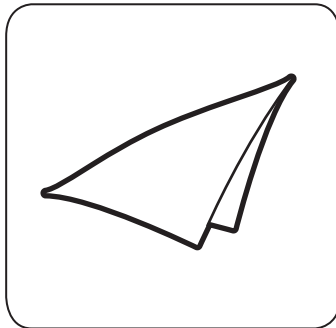
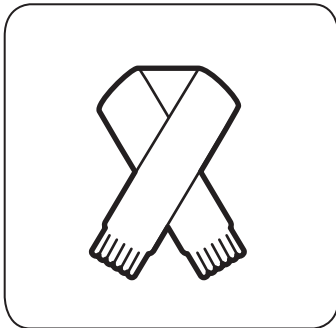

A mamiko xabe

Adjes kerel i mami o xabe. Voj kerel pherde papriki. O Gusti daba žukarel te aven gata.

G: Mami, kana aven gata e pherde papriki?

M: Žukar inke ek falato, Gustikam, akak šuvav le te peçon. Bokhalo san?

G: Bokhalo sim, mami. Muri dej kiradas adjes hiril, de me či kamlem te xav.

M: Xav čo rat, žukar inke jek falato. Akak avna gata e pherde papriki. Vaj kames fusuj?

G: Na či kamav, mami. Me žukarav. Na dara, mamio, či merav me bokhatar.

M: Devlam, tu san čačes nasul, Gustikam.

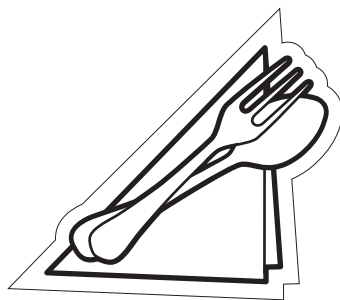

Muro anav _____

A mamiko xabe

Des tu godji?

Savo habe sas ka Gusteski mami aba mek?

Kaj mami mek sas o _____.

Savo xabe kiradas e Gusteski dej?

E Gusteski dej kiradas _____.

Pe savo xabe žukardas o Gusti te xal?

O Gusti žukardas te xal _____.

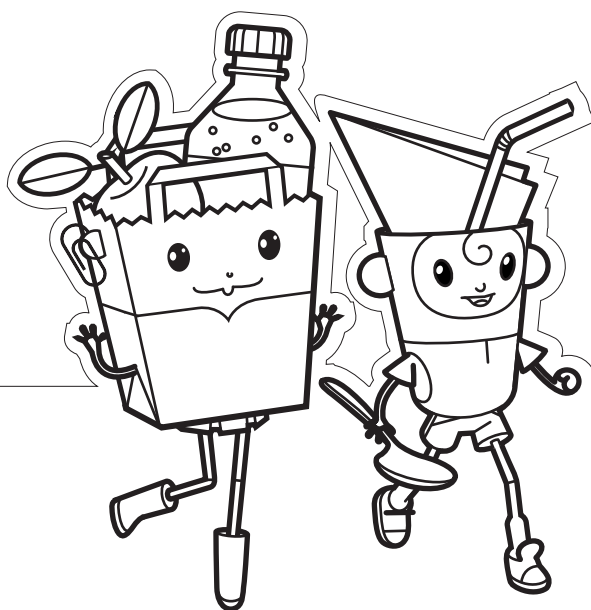

Po piarco

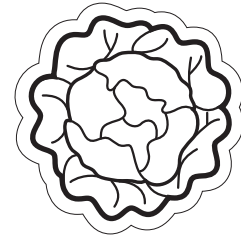

1) Ginav o dialogo!

O Gusti phenel: Adjes žal muri dej po piarco.

Voj žal te kinel zelenimata:

I dej: Keći keren e paradičomi?

I bikinitorka: E paradičomi keren 2 Euro jek kila.

I dej: De ma anda lende jek kila.

Aj keći keren e lole ropaja?

I bikinitorka: Jek lolo ropaj kerel 20 centura.

I dej: De ma 3 kotora katar e lole ropaja.

O Gusti: Muri dej kindas inke duj buborki, jek šero lolo šax, jek šero zeleno šax, duj kotora kukurizo, jek kila hiril. Kana avilas khere, kerdas amenge i maj laši šelata pe intrego luma.

2) Iskirin tele anda save zelenimata keresas tu i šelata!

Muro anav _____

So lel von pe peste?

Iskirin e vorbi kote kaj pasolin!

So lel o dad pe peste po bijav?

O dad lel pe peste _____.

So lel i dej pe peste po bijav?

I dej lel pe peste _____.

So lel o Gusti pe peste kana žal te sovel?

O Gusti lel pe peste _____.

So ingrel i mami kana kiravel o xabe?

I mami ingrel _____.

So ingrel o orvoši kana-i ande bući?

O orvoši ingrel _____.

So lel i Suzana pe peste kana žal te khelel labda?

I Suzana lel pe peste _____.



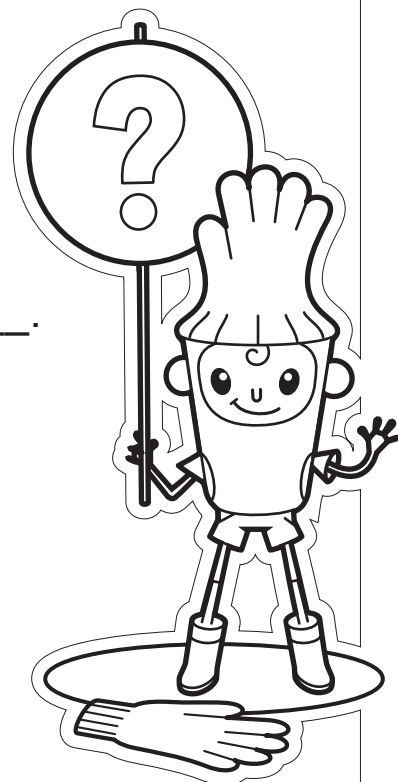

So lel o phral pe peste kana žal ande bući?

O phral lel pe peste _____.

o parno zubuno | o ancugo | i intrego coxa | i pižama
e treningoski kalca | i kretinca | i bućaricko kalca



Lovara_Primary_A1_AT_deu_Lektion-09
Thema (CFR): ZEIT, JAHRESZEITEN UND WETTER
Einzelthema 01: O berš – Das Jahr Einzelthema 02: I vrama – Die Zeit

Inhalte des Rahmenlehrplans für Romani (CFR) – Lernziele	
Skill	Relevante Deskriptoren für Sprachaktivitäten & „Ich kann“ Aussagen des CFR:
	<ul style="list-style-type: none"> ✓ Kann grundlegende Begriffe, die mit dem Wetter zusammenhängen (z.B. Sonne, Regen, Schnee, heiß, kalt) erkennen und verstehen, wenn sie gesprochen oder vorgelesen werden. ✓ Kann die Begriffe für die Jahreszeiten und Monate erkennen und verstehen, wenn sie gesprochen oder vorgelesen werden. ✓ Kann einfache Anweisungen befolgen, um Bilder von oder Objekte über das Wetter oder die Jahreszeiten in der Klasse oder in Büchern zu finden. ✓ Kann die Wochentage und Uhrzeiten erkennen und verstehen, wenn sie gesprochen oder vorgelesen werden. ✓ Kann die Wörter oder Phrasen, die in der Familie oder Gemeinschaft für Tages- oder Nachtzeiten, Jahreszeiten und Arten von Wetter verwendet werden, verstehen.
	<ul style="list-style-type: none"> ✓ Kann grundlegende Begriffe, die mit dem Wetter zusammenhängen, erkennen und verstehen, wenn sie auf einer Wetterkarte, Vokabelkarten oder in einem einfachen Text vorkommen. ✓ Kann die Begriffe für Jahreszeiten oder Zeiten des Jahres auf Bildern, Postern, Vokabelkarten oder in einfachen Texten erkennen und verstehen. ✓ Kann die Wochentage erkennen und verstehen. ✓ Kann die Zeit von einer Uhr ablesen. ✓ Kann die Begriffe für die Tageszeiten (Vormittag, Nachmittag, Abend usw.) und die grundlegenden Begriffe für die Wetterarten erkennen und verstehen, wenn sie in einer Geschichte vorkommen.
	<ul style="list-style-type: none"> ✓ Kann non-verbal (z.B. mit einem Nicken oder Kopfschütteln), mit einzelnen Wörtern oder sehr kurzen Antworten auf grundlegende Fragen über das Wetter (z.B. Ist es draußen kalt?), über die Art von Wetter, die er/sie mag oder nicht, über den Zeitpunkt verschiedener Jahreszeiten und Fragen darüber, welches Wetter typisch für die verschiedenen Jahreszeiten ist, antworten. ✓ Kann auf eine Frage über die Zeit antworten. ✓ Kann non-verbal (z.B. mit einem Nicken oder Kopfschütteln), mit einzelnen Wörtern oder sehr kurzen Antworten die Frage, ob ihm/ihr kalt oder warm ist und auf Fragen, welches Wetter er/sie bevorzugt, antworten. ✓ Kann mit Schlüsselbegriffen die wichtigsten Merkmale einer bestimmten Jahreszeit oder eines Zeitpunkts innerhalb des Jahres ausdrücken (z.B. Wetter, Aktivitäten und Tätigkeiten, Feste).
	<ul style="list-style-type: none"> ✓ Kann Wörter und einfache Sätze verwenden, um eine kurze, möglicherweise unvollständige, Aussage über das Wetter zu machen und kann die Jahreszeiten benennen. ✓ Kann die Wochentage sagen, wenn eine Frage dazu gestellt wird. ✓ Kann sagen, um welche Zeit ein Ereignis stattgefunden hat. ✓ Kann Schlüsselbegriffe und einfache Sätze verwenden, um eine Aussage über die Witterungsbedingungen (z.B. Es ist heute kalt.) zu machen. ✓ Kann die Wochentage, Monate und Jahreszeiten benennen.
	<ul style="list-style-type: none"> ✓ Kann grundlegende Begriffe, die mit dem Wetter und den Jahreszeiten zusammenhängen, (ab)schreiben. ✓ Kann kurze Sätze über das Wetter und die Jahreszeiten (z.B. beim Schreiben von „Nachrichten“) von der Tafel (ab)schreiben. ✓ Kann Zeitangaben (ab)schreiben. ✓ Kann die Schlüsselbegriffe im Zusammenhang mit dem Tag, Monat, der Jahreszeit oder dem Wetter aufschreiben, um sie anderen Familienmitgliedern zu zeigen.

Inhalte des Europäischen Sprachenportfolios (ELP)
Sprachenpass: Aktivität 15
Dossier: AB 01 + 02, 04 - 07, 08/2 + 09 + 11

Grammatik in dieser Lektion
Aktiv
Artikel männlich/weiblich <i>o/e</i> , Einfache Fragestellung im Präsens, Einfache Satzstellung: Objekt-Verb-Nomen, Präsens, Präpositionen <i>um, von/vom</i> Einzahl-Mehrzahl

Vokabular Einzelthema 01: O berš			
Aktiv			
<i>e štar beršeske resura</i>	die vier Jahreszeiten	<i>o šon, e šon(a)</i>	der Monat, die Monate
<i>o tavasi</i>	der Frühling	<i>o iv</i>	der Schnee
<i>o milaj</i>	der Sommer	<i>o kham</i>	die Sonne
<i>i tomna</i>	der Herbst	<i>i patrin</i>	das Blatt
<i>o ivend</i>	der Winter	<i>o kaš(t)</i>	der Baum
<i>po tavasi</i>	im Frühling	<i>šudro, šil</i>	kalt
<i>pe tomna</i>	im Herbst	<i>šil, šudrimo</i>	Kälte
<i>milaje</i>	im Sommer	<i>tato</i>	heiß
<i>ivende</i>	im Winter	<i>tatimo</i>	Hitze
<i>januari</i>	Jänner	<i>o brišind</i>	der Regen
<i>februari</i>	Februar	<i>i šudri balval</i>	der (kalte) Wind
<i>marcuši</i>	März	<i>pahoj pe</i>	frieren
<i>apriluši</i>	April	<i>katar o šil</i>	vor Kälte
<i>majuši</i>	Mai	<i>o tato paplano</i>	warme Daunendecke
<i>juniuši</i>	Juni	<i>tato, maj tato</i>	warm, wärmer
<i>juliuši</i>	Juli	<i>izenij</i>	wünschen
<i>augustuši</i>	August	<i>čumidel</i>	küssen
<i>septemberi</i>	September	<i>kharel</i>	rufen
<i>oktoberi</i>	Oktober	<i>de</i>	aber
<i>novemberi</i>	November	<i>misto</i>	wegen
<i>decemberi</i>	Dezember	<i>hangošan</i>	stimmhaft, laut
<i>butivar</i>	oftmals	<i>mangel</i>	wünschen
<i>i doba</i>	die Trommel	<i>birij</i>	können
<i>mindig</i>	immer	<i>vorbij</i>	sprechen
<i>phenel</i>	erzählen	<i>Del tu o Del laši rat!</i>	Gott gebe dir eine gute Nacht!
<i>o trajo</i>	das Leben	<i>cipij</i>	schreien
<i>igen</i>	sehr	<i>bućazij</i>	arbeiten
<i>o hango</i>	die Stimme	<i>o telepo</i>	der Platz
<i>pačako, pačaki, pačake</i>	ruhig		

Vokabular | Einzelthema 02: I vrama

Aktiv			
<i>Keći časura-j?</i>	Wie spät ist es?	<i>viragzij</i>	blühen
<i>Kana?</i>	Wann?	<i>kanagodi</i>	wann immer
<i>Katar kana ži kana?</i>	Von wann bis wann?	<i>purano, purani, purane</i>	alt (für Sachen)
<i>o perco</i>	die Minute	<i>phuro, phuri, phure</i>	alt (für Menschen)
<i>avel</i>	kommen	<i>misto kodo</i>	deshalb, darum,
<i>jekesko, dujengo, trinengo</i>	um ein, zwei, drei Uhr	<i>e nevimata</i>	die Neuigkeiten
<i>raći, anglaj rjat</i>	am Abend, abends	<i>kerdjilas</i>	wurde
<i>jek, duj, trin časura</i>	ein, zwei, drei Uhr	<i>e geri</i>	die Bedauernswerte
<i>anglamismeri</i>	Vormittag(s)	<i>savora</i>	alle
<i>palamizmeri</i>	Nachmittag(s)	<i>pahome</i>	gefroren
<i>Si tu časo?</i>	Hast du eine Uhr?	<i>getoj</i>	beenden
<i>e vastesko časo</i>	die Armbanduhr	<i>asal</i>	lachen
<i>e falosko časo</i>	die Wanduhr	<i>jek thaj dopaš</i>	halb 2 (1 und halb)
<i>o čašo so tordjol po</i>	die Standuhr	<i>duj thaj dopaš</i>	halb 3 (2 und halb)
<i>sekrini</i>	die Wecker	<i>trin thaj dopaš</i>	halb 4 (3 und halb)

Unterrichtsaktivität 01 | Einzelthema 01: O berš

Dauer: 50 min | Skill: | SF*: I | ELP: Dossier

Mat./Res.: Arbeitsblatt 01

01. Lehrer/in teilt Arbeitsblatt *O berš* aus.
02. Kinder lesen das Blatt einmal alleine durch, danach wird es gemeinsam in der Gruppe laut gelesen.
03. Die Inhalte des Arbeitsblatts werden besprochen.
04. Anschließend spricht der/die Lehrer/in die Namen der Jahreszeiten vor, die Kinder wiederholen diese im Chor.
05. Lehrer/in spricht die Namen der Monate einzeln vor, die Kinder wiederholen auch diese.
06. Hausübung: Kinder sollen die Jahreszeiten und Monatsnamen auswendig lernen.
07. Ablage im Dossier.









Unterrichtsaktivität 02 | Einzelthema 01: O berš – O šon











Dauer: 30 min | Skill: | SF: I, P | ELP: Dossier







Mat./Res.: Arbeitsblatt 02





01. Kinder bekommen Arbeitsblatt *O šon*.
02. Lehrer/in bittet ein Kind die Überschrift und die Aufgabenstellung zu lesen.
03. Gemeinsam werden Inhalt und Aufgabenstellung besprochen: Ordne die Monate den richtigen Jahreszeiten zu.
04. Gemeinsam mit dem/der Sitznachbar/in versuchen die Kinder das Arbeitsblatt auszufüllen.
05. Anschließend wird verglichen, indem der/die Lehrer/in die Namen der 4 Jahreszeiten an die Tafel schreibt und jedes Kind einen Monat zur richtigen Jahreszeit an die Tafel schreibt.
06. Lehrer/in verbessert die Rechtschreibfehler bei Bedarf.
07. Ablage im Dossier.





*SOZIALFORM (SF): Gruppenarbeit - G | Partnerarbeit - P | Individualarbeit - I

Unterrichtsaktivität 03 Einzelthema 01: O bers̃ – Quiz
Dauer: 30 min Skill:     SF: I, G
Mat./Res.: Wortkarten Arbeitsblatt 03, Magnete oder Klebeband
<ol style="list-style-type: none"> 01. Lehrer/in bittet die Kinder 4er-Gruppen zu bilden und erklärt die Aufgabenstellung: Jede Gruppe bekommt ein Arbeitsblatt mit einem Quiz, das so schnell wie möglich erledigt werden soll. Die Gruppe, die die Aufgabe als erste fertig gestellt hat, und die Lösungen richtig hat, hat 1 x Hausübung frei! Nach Fertigstellung soll das Arbeitsblatt an der Tafel befestigt werden. 02. Wenn alle Gruppen fertig sind, werden die Ergebnisse verglichen, indem der/die Lehrer/in Satz für Satz vorliest und die Kinder sagen zu welcher Jahreszeit dieser Satz passt. 03. Die Arbeitsblätter werden in der Klasse aufgehängt.
Unterrichtsaktivität 04 Einzelthema 02: I vrama – O časo
Dauer: 20 min Skill:   SF: I ELP: Dossier
Mat./Res.: Arbeitsblatt 04, Buntstifte, Schere, Bastelklammer
<p>Vorbereitung: AB 04 auf Kartonpapier ausdrucken und kopieren</p> <ol style="list-style-type: none"> 01. Lehrer/in teilt das Arbeitsblatt <i>O časo</i> aus und erklärt die Aufgabenstellung: ausmalen und ausschneiden der Uhr. 02. Wenn die Kinder mit dem Ausmalen und Ausschneiden fertig sind, zeigt ihnen der/die Lehrer/in wie sie eine Uhr basteln können: In der Mitte der Uhr ein kleines Loch mit der Schere machen; die Uhrzeiger auch durchstechen und durch alle drei Teile einer Bastelklammer befestigen, sodass man die Uhrzeiger drehen kann.
Unterrichtsaktivität 05 Einzelthema 02: I vrama – O časo 1 (Die Uhrzeit in voller und halber Stunde)
Dauer: 45 min Skill:   SF: I ELP: Dossier
Mat./Res.: Arbeitsblatt 04
<p>Vorbereitung: Lehrer/in bastelt 1 Exemplar der Uhr (AB 04) für den eigenen Gebrauch. Anmerkung: Aktivität 05 im Anschluss an Aktivität 04 empfehlenswert.</p> <ol style="list-style-type: none"> 01. Lehrer/in bittet die Kinder ihre selbst gebastelten Uhren aus dem Dossier heraus zu nehmen. 02. Lehrer/in zeigt den Kindern auf der eigenen Uhr den Stunden- und Minutenzeiger und erklärt, dass bei einer vollen Stunde der kleine Zeiger die Stundenzahl anzeigt und der große Zeiger immer auf 12:00 steht. 03. Lehrer/in stellt die Uhr auf 8:00 Uhr und spricht dabei: <i>Akak si oxto časura.</i> 04. Lehrer/in bittet die Kinder ihre Uhren auch so wie ihre zu stellen und im Chor zu wiederholen: <i>Akak si oxto časura.</i> 05. Anschließend zeigt er/sie auf 9:00 Uhr und sagt: <i>Akak si inja časura.</i> 06. Kinder wiederholen dies ihre Uhren auch auf 9:00 Uhr zu stellen und im Chor zu wiederholen: <i>Akak si inja časura.</i> 07. Die Punkte 06 und 07 werden mit verschiedenen Uhrzeiten solange wiederholt, bis der/die Lehrer/in das Gefühl hat, dass die Kinder es verstanden haben. 08. Dann erklärt der/die Lehrer/in wie der Stunden- und der Minutenzeiger der Uhr stehen, wenn es 7:30, 8:30, etc. ist. 09. Lehrer/in stellt die Uhr auf 7:30 Uhr und sagt: <i>Akak si epta thaj dopaš časura.</i> 10. Weitere Vorgehensweise wie in Punkt 05–08.

Unterrichtsaktivität 06 Einzelthema 02: I vrama – O časo 2 (Die Uhrzeit in ¼ und ¾ Stunde)
Dauer: 45 min Skill:   SF: I ELP: Dossier
Mat./Res.: Arbeitsblatt 04
<p>Anmerkung: Aktivität 06 im Anschluss an Aktivität 05 empfehlenswert.</p> <ol style="list-style-type: none"> 01. Ablauf wie Unterrichtsaktivität 05.: zuerst mit 1/4-Stundenzeiten und danach mit 3/4-Stundenzeiten. 02. Lehrer/in erklärt, wie der Stunden- und Minutenzeiger der Uhr steht, wenn es 7:15, 8:15, 9:15, etc. ist. 03. Lehrer/in stellt die Uhr auf 7:15 und sagt: <i>Akak si efa časura thaj dešupanž percura.</i> 04. Kinder stellen ihre Uhren auch auf 7:15 und wiederholen im Chor: <i>Akak si efa časura thaj dešupanž percura.</i> 05. Mehrere Übungsbeispiele wiederholen. 06. Anschließend derselbe Ablauf mit 3/4-Stundenuhrzeiten. Satz dazu: <i>Akak si dešupanž percura ži ka oxto.</i> <p>Anmerkung: Uhrzeitangaben wurden deshalb in 2 Aktivitäten aufgeteilt, da wir das Gefühl haben, dass 7–10jährige Kinder leicht mit 1/4Stunden und 3/4Stunden überfordert werden können.</p>
Unterrichtsaktivität 07 Einzelthema 02: I vrama – E časura
Dauer: 20 min Skill:   SF: I ELP: Dossier
Mat./Res.: Arbeitsblatt 05
<ol style="list-style-type: none"> 01. Lehrer/in teilt Arbeitsblatt <i>O časo</i> aus und bittet ein Kind Überschrift und Arbeitsanweisungen laut vorzulesen. 02. In der Gruppe wird der Arbeitsauftrag besprochen: Male an und beschrifte. 03. Danach werden die Ergebnisse verglichen. 04. Lehrer/in schreibt die Wörter zur Kontrolle an die Tafel. Ablage im Dossier.
Unterrichtsaktivität 08 Einzelthema 02: I vrama – Katar kana ži kana
Dauer: 20 min Skill:    SF: I ELP: Dossier
Mat./Res.: Wortkarten Arbeitsblatt 06
<ol style="list-style-type: none"> 01. Lehrer/in teilt Arbeitsblatt <i>Katar kana ži kana?</i> aus. 02. Lehrer/in bittet ein Kind die Überschrift und die ersten zwei Zeilen von Punkt 01 vorzulesen; gemeinsam besprechen sie den Inhalt. 03. Danach sollen die Kinder die richtige Antwort zu 01 in die dritte Zeile schreiben. 04. Diese Vorgehensweise wird wiederholt, bis das Arbeitsblatt ausgearbeitet wurde. Ablage im Dossier.
Unterrichtsaktivität 09 Einzelthema 02: I vrama – Keći časura-j?
Dauer: 30 min Skill:    SF: I ELP: Dossier
Mat./Res.: Arbeitsblatt 07, Overheadprojektor, Overheadstifte, Overheadfolie
<p>Vorbereitung: Arbeitsblatt AB 07 ausdrucken und auf Overheadfolie kopieren..</p> <ol style="list-style-type: none"> 01. Lehrer/in teilt Arbeitsblatt <i>Keći časura-j?</i> aus und zeigt das Arbeitsblatt auch am Overheadprojektor. 02. Lehrer/in bittet ein Kind die Übung zu lesen, gemeinsam wird die Aufgabe besprochen. 03. Lehrer/in führt die ersten 2 Beispiele mit den Kindern gemeinsam durch: Lehrer/in fragt: <i>Keći časura-j?</i> und zeigt dabei auf das erste Bild. Kinder versuchen zu antworten. [Es ist in Ordnung, wenn sie mit nur einem Wort antworten, aber der/die Lehrer/in verhilft zu einem kompletten Satz: <i>Akak si 2 (3, 4, etc.) časura.</i>] 04. Die Kinder wiederholen diesen Satz im Chor und der/die Lehrer/in schreibt ihn auf der Folie unter dem Bild auf: <i>Akak si 2 (3, 4, etc.) časura.</i> Die Kinder übertragen den Satz auf ihr Arbeitsblatt. Dieselbe Vorgehensweise für Beispiel 2. Kinder versuchen die nächsten Sätze alleine zu schreiben. 05. Verglichen wird, indem der/die Lehrer/in am Overheadprojektor das fertige Arbeitsblatt zeigt. Ablage im Dossier.

Unterrichtsaktivität 10 Einzelthema 02: <i>I vrama</i> – Hörtext: <i>Keći časura-j?</i>
Dauer: 30 min Skill:  SF: I, P ELP: Dossier
Mat./Res.: AB 08, CD-Player
<ol style="list-style-type: none"> 01. Lehrer/in spielt den Hörtext <i>Keći časura-j?</i> (AB 08) 2x vor, Kinder hören zu. 02. Kinder tauschen sich mit ihren Sitznachbarn über den Inhalt aus. 03. Der Hörtext wird wieder abgespielt; Kinder sollen sich ein Wort, das sie nicht verstehen, merken. 04. Kinder nennen Lehrer/in nacheinander ihre Wörter; Lehrer/in schreibt sie an die Tafel und übersetzt sie. 05. Gemeinsam mit Lehrer/in wird der Inhalt des Textes in der Gruppe besprochen. 06. Zum Abschluss wird der Text noch einmal angehört. 07. Hausübung: Lehrer/in teilt den geschriebenen Text <i>Keći časura-j?</i> (AB 08) aus, die Kinder lesen ihn zu Hause durch. Dies dient auch als Vorbereitung für Aktivität 11 und 12. 08. AB 08 wird später im Dossier abgelegt.
Unterrichtsaktivität 11 Einzelthema 02: <i>I vrama</i> – Lückentext: <i>Keći časura-j?</i>
Dauer: 20 min Skill:   SF: I ELP: Dossier
Mat./Res.: Arbeitsblatt 09
<p>Anmerkung: Aktivität 11 im Anschluss an Aktivität 10 empfehlenswert.</p> <ol style="list-style-type: none"> 01. Kinder bekommen Lückentext <i>Keći časura-j?</i> (AB 09); Lehrer/in erklärt die Aufgabenstellung. 02. Kinder haben 10–15 Minuten Zeit, um den Lückentext auszufüllen. 03. Anschließend liest jedes Kind einen Satz laut vor und nennt das in die Lücke gehörende Wort nochmal zusätzlich. 04. Lehrer/in schreibt diese Wörter an die Tafel, damit die Kinder die Ergebnisse vergleichen können. 05. Arbeitsblatt im Dossier ablegen.
Unterrichtsaktivität 12 Einzelthema 02: <i>I vrama</i> – Rollenspiel zum Dialog: <i>Keći časura-j?</i>
Dauer: 50 min Skill:    SF: I, P ELP: Dossier
Mat./Res.: Hörtext Arbeitsblatt 08, Uhr aus Arbeitsblatt 04, Hut, Kamera
<p>Vorbereitung: Die Uhr von AB 04 basteln und eine Schnur zum Umhängen befestigen.</p> <ol style="list-style-type: none"> 01. Lehrer/in bittet die Kinder AB 08 Text <i>Keći časura-j?</i> aus dem Dossier zu nehmen und ihn leise durchzulesen. 02. Anschließend bilden die Kinder 2er-Gruppen. 03. Die Paare verteilen sich im Raum und üben das Lesen des Dialoges. 04. Danach präsentieren sie vor der Klasse den Dialog. Das Kind, das im Text eine Uhr hat, bekommt von der Lehrer/in die selbst gebastelte Uhr aus AB 04. Das andere Kind bekommt einen Hut. Und es kann schon los gehen! 05. Das Spiel kann mit der Kamera mehrmals aufgenommen werden (1. Durchgang mit dem Zettel, 2. Durchgang auswendig), um die Fortschritte jeder Gruppe sichtbar zu machen.

Unterrichtsaktivität 13 Einzelthema 02: O bers̃ – Hörtext: I šej a dobasa
Dauer: 45 min Skill:  SF: I, P ELP: Dossier
Mat./Res.: Hörtext Arbeitsblatt 10
<ol style="list-style-type: none"> 01. Lehrer/in schreibt die Überschrift der Geschichte <i>I šej a dobasa</i> an die Tafel. 02. Lehrer/in bespricht mit der Gruppe, was diese Überschrift bedeutet und übersetzt sie bei Bedarf. 03. Anschließend spielt der/die Lehrer/in den Hörtext 1x ab. 04. Die Kinder besprechen mit d. Sitznachbar/in auf der rechten Seite den Inhalt. 05. Lehrer/in spielt den Text nochmals ab, Kinder besprechen, was sie verstanden haben mit d. linken Nachbar/in – diesmal mit der folgenden Vorgabe: jedes Paar soll sich ein Wort merken, dessen Bedeutung sie noch nicht kennen. 06. Kinder nennen „ihre“ Wörter – Lehrer/in schreibt sie an die Tafel und übersetzt sie. 07. Gemeinsam wird der Inhalt der Kurzgeschichte besprochen. 08. Zum Abschluss spielt der/die Lehrer/in die Geschichte nochmals vor.
Unterrichtsaktivität 14 Einzelthema 02: O bers̃ – Lesetext: I šej a dobasa
Dauer: 30 min Skill:   SF: I ELP: Dossier, S. 39
Mat./Res.: Arbeitsblatt 11
<p>Anmerkung Aktivität 14 im Anschluss an Aktivität 13 empfehlenswert.</p> <ol style="list-style-type: none"> 01. Lehrer/in teilt die Geschichte <i>I šej a dobasa</i> aus und bittet ein Kind den ersten Absatz zu lesen. 02. Gemeinsam wird der Inhalt besprochen; Lehrer/in schreibt unbekannte Wörter aus dem Text an die Tafel und übersetzt sie. 03. Dieselbe Vorgehensweise wird für die weiteren Absätze angewandt, bis die Geschichte fertig ist und alle Wörter, die die Kinder nicht kennen auf der Tafel aufgeschrieben sind [→ Falls die Kinder diese nicht erwähnen, legt Lehrer/in Fokus auf Wörter: <i>ivende, pahome sas, i šudri balval, katar o šil, tato paplano, tato</i>]. 04. Kinder übertragen die neuen Wörter ins Sprachenportfolio (S. 39) und legen das Arbeitsblatt im Dossier ab.
Unterrichtsaktivität 15 Einzelthema 02: O bers̃ + I vrama – Sprachenbiographie
Dauer: 15 min Skill:   SF: I ELP: S. 30
Mat./Res.: Seite 30 Level A1 aus Sprachenportfolio
<p>Vorbereitung: Lehrer/in gestaltet die Seite 30 Level A1 der Sprachenbiographie nach eigenen Vorlieben.</p> <ol style="list-style-type: none"> 01. Nach Beenden der Unit 9 teilt der/die Lehrer/in die selbst gestalteten Kontrollblätter aus. 02. Gemeinsam liest die Gruppe Punkt für Punkt durch, die Kinder malen ein Sternchen oder Ähnliches neben einem Punkt an, wenn sie diesen Punkt erfüllen („ich kann ...“). 03. Das Kontrollblatt wird in der Sprachenbiographie abgelegt.

Stundenbild 01 Thema: <i>Keći časura-j?</i>
UA-Nr.: 10 Lernziele: Nach der Uhrzeit fragen und antworten.
Dauer: 30 min Skill:  SF: I, P ELP: Dossier
Mat./Res.: Arbeitsblatt 08, CD-Player
<ol style="list-style-type: none"> 01. Lehrer/in spielt den Hörtext <i>Keći časura-j?</i> (AB 08) 2x vor, Kinder hören zu. 02. Kinder tauschen sich mit ihren Sitznachbarn über den Inhalt aus. 03. Der Hörtext wird wieder abgespielt; Kinder sollen sich ein Wort, das sie nicht verstehen, merken. 04. Kinder nennen Lehrer/in nacheinander ihre Wörter; Lehrer/in schreibt sie an die Tafel und übersetzt sie. 05. Gemeinsam mit Lehrer/in wird der Inhalt des Textes in der Gruppe besprochen. 06. Zum Abschluss wird der Text noch einmal angehört. 07. Hausübung: Lehrer/in teilt den geschriebenen Text <i>Keći časura-j?</i> (AB 08) aus, die Kinder lesen ihn zu Hause durch. Dies dient auch als Vorbereitung für Aktivität 11 und 12. 09. AB 08 wird später im Dossier abgelegt.
UA-Nr.: 11 Lernziele: Nach der Uhrzeit fragen und antworten.
Dauer: 20 min Skill:   SF: I ELP: Dossier
Mat./Res.: Arbeitsblatt 09
<ol style="list-style-type: none"> 01. Kinder bekommen Lückentext <i>Keći časura-j?</i> (AB 09); Lehrer/in erklärt die Aufgabenstellung. 02. Kinder haben 10–15 Minuten Zeit, um den Lückentext auszufüllen. 03. Anschließend liest jedes Kind einen Satz laut vor und nennt das in die Lücke gehörende Wort nochmal zusätzlich. 04. Lehrer/in schreibt diese Wörter an die Tafel, damit die Kinder die Ergebnisse vergleichen können. 05. Arbeitsblatt im Dossier ablegen.
Stundenbild 02 Thema: <i>E štar beršeske resura thaj o šon</i>
UA-Nr.: 01 Lernziele: Wortschatzbildung und Memorisieren der neuen Wörter
Dauer: 50 min Skill:   SF: I ELP: Dossier
Mat./Res.: Arbeitsblatt 01
<ol style="list-style-type: none"> 01. Lehrer/in teilt Arbeitsblatt <i>O berš</i> aus. 02. Kinder lesen das Blatt einmal alleine durch, danach wird es gemeinsam in der Gruppe laut gelesen. 03. Die Inhalte des Arbeitsblatts werden besprochen. 04. Anschließend spricht der/die Lehrer/in die Namen der Jahreszeiten vor, die Kinder wiederholen diese im Chor. 05. Lehrer/in spricht die Namen der Monate einzeln vor, die Kinder wiederholen auch diese. 06. Hausübung: Kinder sollen die Jahreszeiten und Monatsnamen auswendig lernen. 07. Ablage im Dossier.

Muro anav _____

O berš

E beršeske si 4 resura:

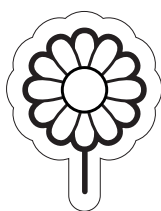

tavasi

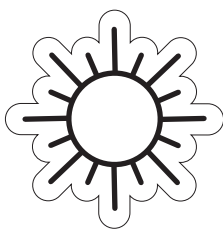

milaj

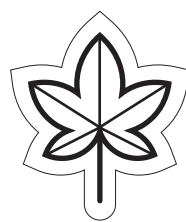

tomna



ivend

E beršeske si 12 šona:

januari | februaru | marcuši | apriluši

majuši | juniuši | juliuši | augustuši

septemberi | oktoberi | novemberi | decemberi

E šona

Iskirin o šon kote kaj pasolij!

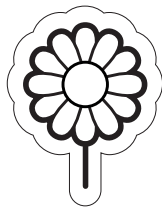

tavasi

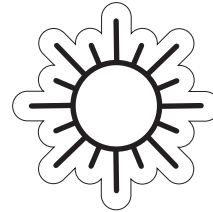

milaj



tomna



ivend

januari | februar | marcuši | apriluši | majuši | juniuši | juliuši
augustuši | septemberi | oktoberi | novemberi | decemberi

Kvizo

Iskirin e beršeske resura kote kaj pasolin!

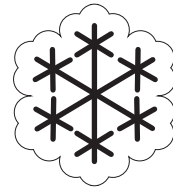
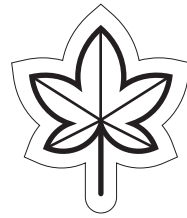
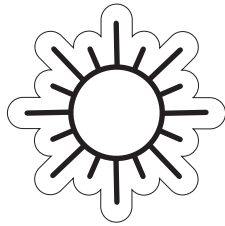
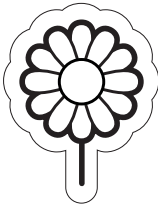

po tavasi milaje pe tomna ivende

_____ del o iv.

_____ pekel o kham.

_____ peren e patra.

_____ viragzin e luludja.

_____ si bare šila.

_____ avral baro tatjimo-j.

_____ del but brišind.

_____ phurdel bari balval.

Feštin o časó!

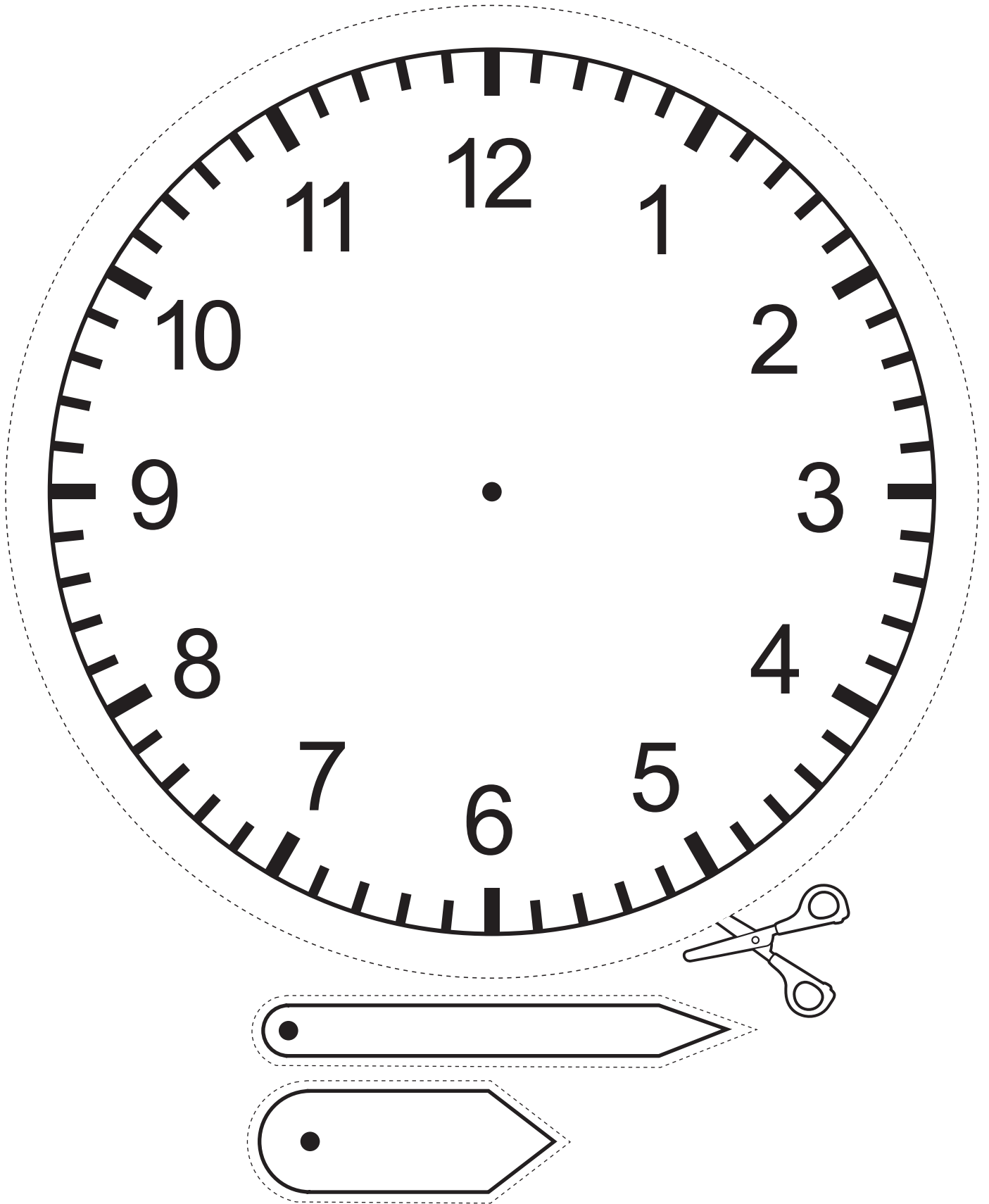

Save časura pinžares?

- 1) Feštin e časura!
- 2) Iskirin e vorbi kote kaj pasolin!



1

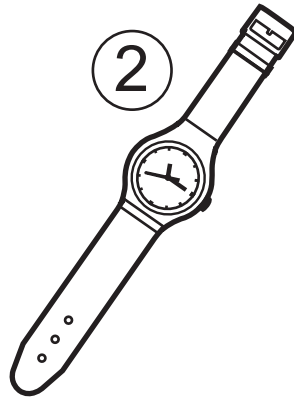

2

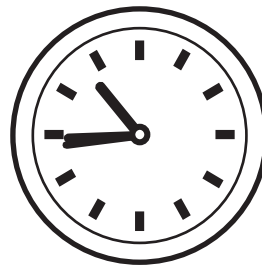

3

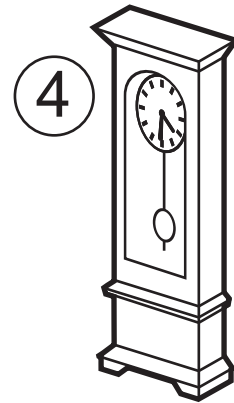

4

_____ | _____ | _____ | _____

falosko časo | vastesko časo | čengevosko časo | kheresko časo

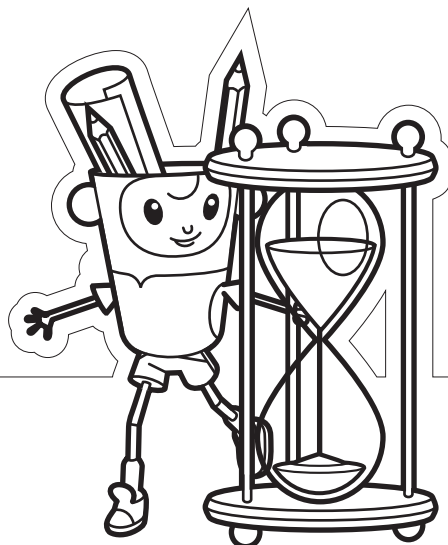

Kana?

Katar kana ži kana?

1) Jekhesko avav khere.

Kana aves khere?

_____.

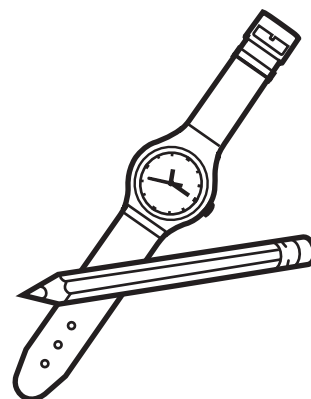

2) I dej avel šovengo katar i bući.

Kana avel i dej katar i bući?

I dej _____.

3) Me žav katar oxto časura ži ka dešuduj časura

ande škola . Katar keći časura ži ka

keći časura žas tu ande škola?

Me _____.

4) Me khelav labda palamiseri katar trin ži ka štar

časura. Katar keći časura ži ka keći kheles labda?

Me _____.

Muro anav _____

Keći časura-j?

Iskirin keći časura-j!

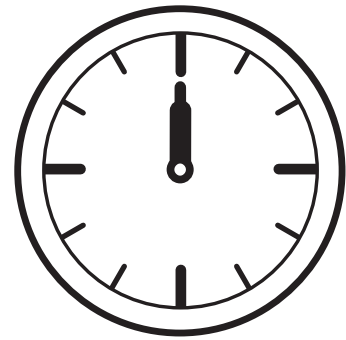
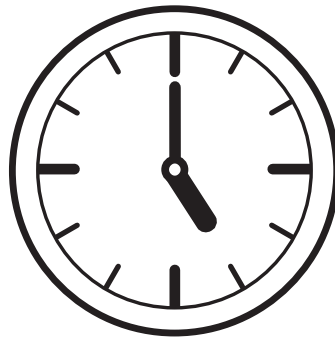
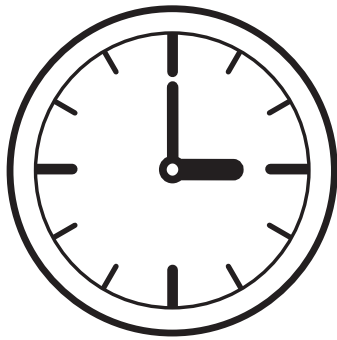
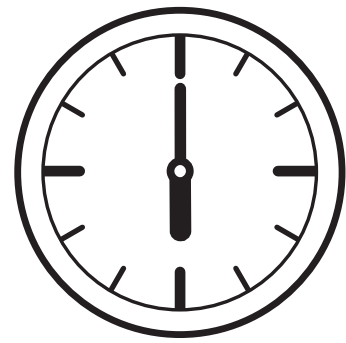
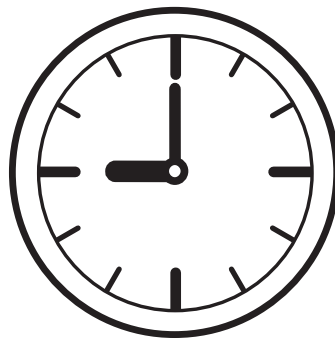
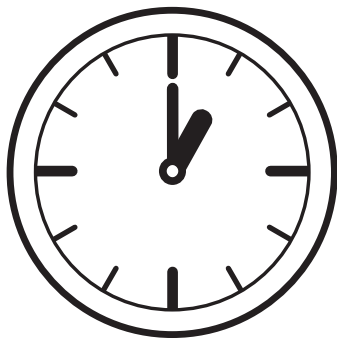

Keći časura-j?

- Te aves baxtali!
- Te aves baxtalo!
- Šaj te pušav tu vareso?
- Šaj, sar te na.
- Si tu časo?
- Si ma.
- Keći časura-j?
- Akak dopaš jek si!
- Najis tuke!
- Naj pe soste!
- Aš Devlesa!
- Ža Devlesa!

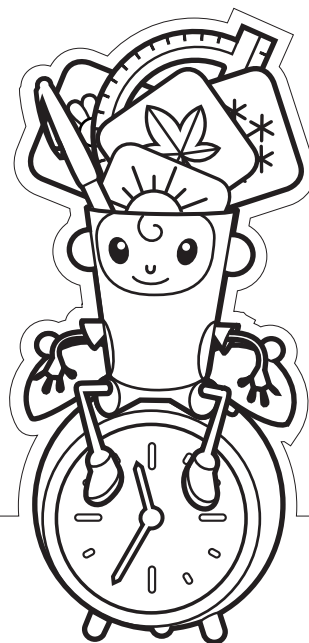

Muro anav _____

Keći časura-j?

- Te aves baxtali!
- _____!
- Šaj te _____ tu vareso?
- _____, sar te na.
- Si tu časo?
- Si ma.
- _____ časura-j?
- _____ dopaš jek si!
- Najis tuke.
- Naj pe soste!
- Aš Devlesa!
- _____!

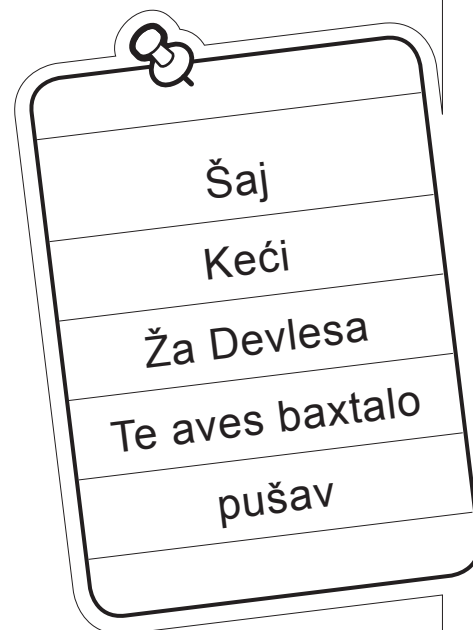

I šej a dobasa

O Gusti thaj i Papin lešin pe pengi phuri mami. Kanagodi avel lende, mindig phenel lenge čače paramiči anda purano trajo. Kana avilas voj akak lende, jokharsa ingerde la e šave ande pengi soba. Kote phenel lenge kadi paramiča:

Adjes phenav tumenge i paramiča katar jek šej. La sas la jek igen šukar thaj hangošo hango. Misto kodo das la e gavesko maj baro jek doba thaj duj rovlja, sako kurko te phenel e gavutnenge e nevimata. Jokharsa kerdjilas baro šil thaj das baro iv. Voj geri avri pahosajlas katar o baro šil. Voj phirlas o intrego gav tele thaj opre. Hangošan cipijas, te birin te šunen la savora ando gav .





Ivende sas lake maj pharo. I šudri balval phurdelas lake ande jakha. Butivar sas la asva ande jakha e bare šilestar.

Sa e gaveske manuša kharenas la „Barije“. I Barija bućazijas ka e gaže ando gav, anda kodo žanelas šukares te vorbij gažikanes. Kana žalas peske khere pe pesko telepo, tele pahome sas lake punre thaj lake vastora.“

Sar getondas i phuri mami i paramiča, bišadas voj e Gustes thaj a Papina te žan te soven: „Te avena pačake, maj pheno tumenge vi jek aver šukar paramiča.“ De o Gusti feri asal: „Me žav te thovav mure dand haj pala kodo sovo mange tela tato paplano. So šukar-i amenge adjes, phure mami! Avri ivend-i de amenge ando kher tato-j. Del tu o Del laši rat mami!“



„Mangav tumenge šukar sune“ phenel i phuri mami thaj čumidel le.

Lovara_Primary_A1_AT_deu_Lektion-10
Thema (CFR): ESSEN UND KLEIDUNG
Einzelthema 01: <i>E khereske alatura</i> – Haustiere Einzelthema 02: <i>Ando veš</i> – Im Wald Einzelthema 03: <i>Ando paji</i> – Im Wasser Einzelthema 04: <i>I natura</i> – Die Natur









Inhalte des Rahmenlehrplans für Romani (CFR) – Lernziele	
Skill	Relevante Deskriptoren für Sprachaktivitäten & „Ich kann“ Aussagen des CFR:
	<ul style="list-style-type: none"> ✓ Can recognize and understand basic words relating to animals and plants when they are spoken or read aloud, especially when supported by pictures, mime, etc. ✓ Can recognize and understand the words for plants and animals which are important in Roma tradition or life.
	<ul style="list-style-type: none"> ✓ Can use pictorial support to recognize and understand the names of animals and plants when they are written down (e.g. in a picture dictionary, on a wall chart). ✓ Can recognize and understand the names of animals on flash cards or posters. ✓ Can recognize and understand the words for animals that are important to Roma traditions or the Roma way of life.
	<ul style="list-style-type: none"> ✓ Can use key words and simple phrases/sentences to answer basic questions about keeping a pet, liking animals, etc. ✓ Can use key words and simple phrases/sentences to answer basic questions about changes in plants as they grow. ✓ Can use key words and simple phrases to answer questions about growing plants and vegetables, likes and dislikes in relation to animals, keeping a pet or other animals etc.
	<ul style="list-style-type: none"> ✓ Can name the animals that he/she is familiar with. ✓ Can name the types of plants grown in different situations (e.g. flowers, trees, crops, vegetables, etc.). ✓ Can name the animals that are typically associated with Roma communities in different countries.
	<ul style="list-style-type: none"> ✓ Can copy or write appropriate labels on drawings of animals. ✓ Can copy or write the names of animals that featured in Roma life.
Inhalte des Europäischen Sprachenportfolios (ELP)	
Sprachenpass: Aktivität 15	
Dossier: AB 04–09, Aktivität 11, ELP S. 39	









Vokabular Einzelthema 01: <i>E khereske alatura</i>			
Aktiv			
<i>e khereske alatura</i>	die Haustiere	<i>i muca</i>	die Gans
<i>o bakro</i>	das Schaf	<i>o balo</i>	die Katze
<i>i raca</i>	die Ente	<i>o bordjuko</i>	das Schwein
<i>i gurumni</i>	die Kuh	<i>i khajni</i>	das Huhn
<i>o gras</i>	das Pferd	<i>o štalovo</i>	der Stall
<i>o žukel</i>	der Hund	<i>o alato</i>	das Tier
<i>i buzni</i>	die Ziege	<i>savo, savi, save</i>	welche, welches, welcher
<i>o bašno</i>	der Hahn	<i>trajij</i>	leben
<i>o guruv</i>	der Stier	<i>inke</i>	noch
Vokabular Einzelthema 02: <i>Ando veš</i>			
Aktiv			
<i>ando veš</i>	im Wald	<i>i čirikli</i>	der Spatz
<i>o vadno balo</i>	das Wildschwein	<i>o šošoj</i>	der Hase
<i>i ezika</i>	das Reh	<i>i medva</i>	der Bär
<i>o čerbo</i>	der Hirsch	<i>o borzo</i>	der Igel
<i>i čigabiga</i>	die Schnecke	<i>o hirco</i>	die Ratte
<i>o ruv</i>	der Wolf	<i>o šimijako</i>	die Maus
<i>i roka</i>	der Fuchs		
Vokabular Einzelthema 03: <i>Ando paji</i>			
Aktiv			
<i>ando paji</i>	im Wasser	<i>i balna</i>	der Wal
<i>o mašo</i>	der Fisch	<i>o polipo</i>	der Krake
<i>o rako</i>	der Krebs	<i>o sap</i>	die Schlange
<i>i tekenešo žamba</i>	die Schildkröte	<i>i žamba</i>	der Frosch
<i>i capa</i>	der Hai	<i>o kermo</i>	der Wurm
Vokabular Einzelthema 04: <i>I natura</i>			
Aktiv			
<i>i natura</i>	die Natur	<i>o fojovo, e fojovura</i>	der Fluss, die Flüsse
<i>i kišaj, e kišaja</i>	der Sand	<i>i phuv, e phuva</i>	die Erde, das Land
<i>i čik, e čika</i>	der Schlamm	<i>o kanro, e kanre</i>	der Dorn, die Dornen
<i>i patrin, e patra</i>	das Blatt, die Blätter	<i>o plaj, e plaja</i>	der Berg, die Berge
<i>i kranga, e krangi</i>	der Ast, die Äste	<i>i stanka, e stanki</i>	der Fels, die Felsen, das Gebirge
<i>o paji, e paja</i>	das Wasser, die Wasser	<i>o kaš, e kašta</i>	der Baum, die Bäume
<i>o bar, e bara</i>	der Stein, die Steine	<i>i luludi, e luludja</i>	die Blume, die Blumen
<i>o tengeri, e tengerja</i>	das Meer, die Meere	<i>i čar, e čarja</i>	das Gras, die Gräser
<i>i mal, e mala</i>	das Feld, die Felder	<i>kharel</i>	rufen
<i>birij</i>	können	<i>xutel</i>	springen
<i>pišel</i>	melken	<i>vojasa aminti lel</i>	er stelle mit Freude fest
<i>frišo thud</i>	frische Milch	<i>varekana, arikana</i>	einst, irgend einmal
<i>o kiral</i>	der Käse	<i>o anro</i>	das Ei
<i>o khil</i>	die Butter	<i>korkori</i>	allein, einsam









Grammatik in dieser Lektion	
Aktiv	Passiv
Artikel männlich/weiblich <i>o/i</i> Einfache Fragestellung Präsens Einfache Satzstellung Objekt-Verb-Nomen Präsens Präpositionen <i>im/neben</i> Einzahl-Mehrzahl	





Unterrichtsaktivität 01 Einzelthema 01: <i>E khereske alatura</i> – Kartenspiel 1
Dauer: 35 min Skill:  SF*: I
Mat./Res.: Bild-/Wortkarten Arbeitsblatt 01
<p>Vorbereitung: Bild-/Wortkarten AB 01 ausdrucken, laminieren und ausschneiden.</p> <ol style="list-style-type: none"> 01. Kinder bilden einen Sitzkreis am Boden. 02. Lehrer/in verteilt am Boden die Bildkarten und gibt jedem Kind eine Wortkarte. 03. Kinder versuchen die Wortkarte zur richtigen Bildkarte zu legen. 04. Lehrer/in gibt die richtig gelegten Kärtchen (Bild- und Wortkarte) dem Kind, das sie richtig hingelegt hat zurück. 05. Er/Sie verteilt die falsch gelegten Wortkarten wieder an alle Kinder; sie versuchen die Kärtchen erneut zu legen. 06. Das wiederholt man, bis alle Kärtchen richtig zusammengelegt wurden. 07. Punkt 02–06 kann man mehrmals wiederholen, bis die Kinder alles richtig legen können. 08. Danach sammelt der/die Lehrer/in alle Karten ein und zeigt der Gruppe jeweils eine Bildkarte, die die Kinder benennen sollten. Er/Sie kann bei Bedarf auch vorsprechen und die Kinder können die Begriffe im Chor wiederholen.
Unterrichtsaktivität 02 Einzelthema 01: <i>E khereske alatura</i> – Kartenspiel 2
Dauer: 35 min Skill:  SF: I
Mat./Res.: Bildkarten Arbeitsblatt 01
<p>Anmerkung: Aktivität 02 im Anschluss an Aktivität 01 empfehlenswert.</p> <ol style="list-style-type: none"> 01. Kinder bilden einen Sitzkreis. 02. Lehrer/in verteilt die Bildkarten von AB 01 auf dem Boden. 03. Lehrer/in sagt: <i>Paša o kher trajij o balo</i>, und zeigt auf die passende Bildkarte. 04. Lehrer/in fragt jetzt ein Kind: <i>Savo alato trajij inke paša o kher?</i> 05. Kind antwortet: <i>Paša o kher trajij inke (i muca, i khajni, ...)</i> und zeigt auf die passende Bildkarte. (wenn Kind nur mit einem Wort antwortet, verhilft der/die Lehrer/in zu einem kompletten Satz) 06. Lehrer/in fragt jetzt das nächste Kind: <i>Savo alato trajij inke paša o kher?</i> 07. Kind antwortet und zeigt auf die passende Bildkarte. 08. Das wird wiederholt, bis alle Kinder dran waren.











*SOZIALFORM (SF): Gruppenarbeit - G | Partnerarbeit - P | Individualarbeit - I

Unterrichtsaktivität 03 Einzelthema 01: <i>E khereske alatura</i> – Arbeitsblatt
Dauer: 20 min Skill:    SF: I ELP: Dossier
Mat./Res.: Arbeitsblatt 04
<ol style="list-style-type: none"> 01. Lehrer/in teilt Arbeitsblatt <i>E khereske alatura</i> aus. 02. Lehrer/in bittet ein Kind Überschrift und Arbeitsanweisung vorzulesen und bespricht die Aufgabenstellung: 03. Schreibe die Wörter, die zum passenden Bild gehören unterhalb des Bildes! 04. Die Kinder haben ca. 10 Minuten Zeit das Arbeitsblatt zu vervollständigen. 05. Die Ergebnisse werden verglichen, indem die Kinder die Wörter der Reihe nach ansagen und der/die Lehrer/in sie auf der Tafel aufschreibt. 06. Ablage im Dossier.
Unterrichtsaktivität 04 Einzelthema 02: <i>Ando veš</i> – Kartenspiel <i>E alatura ando veš 1</i>
Dauer: 35 min Skill:   SF: I
Mat./Res.: Bild-/Wortkarten Arbeitsblatt 03
<p>Vorbereitung: Bild-/Wortkarten AB 03 ausdrucken, laminieren und ausschneiden.</p> <ol style="list-style-type: none"> 01. Kinder bilden einen Sitzkreis am Boden. 02. Lehrer/in verteilt am Boden die Bildkarten und gibt jedem Kind eine Wortkarte. 03. Kinder versuchen die Wortkarte zur richtigen Bildkarte zu legen. 04. Lehrer/in gibt die richtig gelegten Kärtchen (Bild- und Wortkarte) dem Kind, das sie richtig hingelegt hat zurück. 05. Er/Sie verteilt die falsch gelegten Wortkarten wieder an alle Kinder; sie versuchen die Kärtchen erneut zu legen. 06. Das wiederholt man, bis alle Kärtchen richtig zusammengelegt wurden. 07. Punkt 02–06 kann man mehrmals wiederholen, bis die Kinder alles richtig legen können. 08. Danach sammelt der/die Lehrer/in alle Karten ein und zeigt der Gruppe jeweils eine Bildkarte, die die Kinder benennen sollten. Er/Sie kann bei Bedarf auch vorsprechen und die Kinder können die Begriffe im Chor wiederholen.
Unterrichtsaktivität 05 Einzelthema 02: <i>Ando veš</i> – Kartenspiel <i>E alatura ando veš 2</i>
Dauer: 35 min Skill:    SF: I
Mat./Res.: Arbeitsblatt 03
<p>Anmerkung: Aktivität 05 im Anschluss an Aktivität 04 empfehlenswert.</p> <ol style="list-style-type: none"> 01. Kinder bilden einen Sitzkreis. 02. Lehrer/in verteilt die Bildkarten aus AB 03 auf dem Boden. 03. Lehrer/in sagt: <i>Ando veš trajij o šošoj</i> und zeigt auf die passende Bildkarte. 04. Lehrer/in fragt jetzt ein Kind: <i>Savo alato trajij inke ando veš?</i> 05. Kind antwortet: <i>Ando veš trajij i medva (o ruv, i roka etc.)</i> und zeigt auf die passende Bildkarte (Wenn Kind nur mit einem Wort antwortet, verhilft der/die Lehrer/in zu einem kompletten Satz). 06. Lehrer/in fragt jetzt das nächste Kind: <i>Savo alato trajij inke ando veš?</i> 07. Kind antwortet und zeigt auf die passende Bildkarte. 08. Das wird wiederholt, bis alle Kinder dran waren.

Unterrichtsaktivität 06 Einzelthema 02: <i>Ando veš</i> – Arbeitsblatt <i>E alatura ando veš</i>
Dauer: 20 min Skill:    SF: I ELP: Dossier
Mat./Res.: Arbeitsblatt 05
<ol style="list-style-type: none"> 01. Lehrer/in teilt Arbeitsblatt <i>E alatura ando veš</i> aus. 02. Lehrer/in bittet ein Kind Überschrift und Arbeitsanweisung vorzulesen und bespricht die Aufgabenstellung: Schreibe die Wörter, die zum passenden Bild gehören unterhalb des Bildes! 03. Die Kinder haben ca. 10 Minuten Zeit das Arbeitsblatt zu vervollständigen. 04. Die Ergebnisse werden verglichen, indem die Kinder die Wörter der Reihe nach ansagen und der/die Lehrer/in sie auf der Tafel aufschreibt. 05. Ablage im Dossier.
Unterrichtsaktivität 07 Einzelthema 03: <i>Ando paji</i> – Kartenspiel <i>E alatura ando paji 1</i>
Dauer: 20 min Skill:   SF: I
Mat./Res.: Bild-/Wortkarten Arbeitsblatt 02
<p>Vorbereitung: Karten ausdrucken, laminieren und ausschneiden.</p> <ol style="list-style-type: none"> 01. Kinder bilden einen Sitzkreis am Boden. 02. Lehrer/in verteilt am Boden die Bildkarten und gibt jedem Kind eine Wortkarte. 03. Kinder versuchen die Wortkarte zur richtigen Bildkarte zu legen. 04. Lehrer/in gibt die richtig gelegten Kärtchen (Bild- und Wortkarte) dem Kind, das sie richtig hingelegt hat zurück. 05. Er/Sie verteilt die falsch gelegten Wortkarten wieder an alle Kinder; sie versuchen die Kärtchen erneut zu legen. 06. Das wiederholt man, bis alle Kärtchen richtig zusammengelegt wurden. 07. Punkt 02–06 kann man mehrmals wiederholen, bis die Kinder alles richtig legen können. 08. Danach sammelt der/die Lehrer/in alle Karten ein und zeigt der Gruppe jeweils eine Bildkarte, die die Kinder benennen sollten. Er/Sie kann bei Bedarf auch vorsprechen und die Kinder können die Begriffe im Chor wiederholen.
Unterrichtsaktivität 08 Einzelthema 02: <i>Ando paji</i> – Kartenspiel <i>E alatura ando paji 2</i>
Dauer: 35 min Skill:    SF: I ELP: Dossier
Mat./Res.: Bildkarten Arbeitsblatt 02
<p>Anmerkung: Aktivität 08 im Anschluss an Aktivität 07 empfehlenswert.</p> <ol style="list-style-type: none"> 01. Kinder bilden einen Sitzkreis. 02. Lehrer/in verteilt die Bildkarten aus AB 03 auf dem Boden. 03. Lehrer/in sagt: <i>Ando paji trajij o mašo</i> und zeigt auf die passende Bildkarte. 04. Lehrer/in fragt jetzt ein Kind: <i>Savo alato trajij inke ando paji?</i> 05. Kind antwortet: <i>Ando paji trajij o rako (i žamba, o sap, ...)</i> und zeigt auf die passende Bildkarte (wenn Kind nur mit einem Wort antwortet, verhilft der/die Lehrer/in zu einem kompletten Satz). 06. Lehrer/in fragt jetzt das nächste Kind: <i>Savo alato trajij inke ando paji?</i> 07. Kind antwortet und zeigt auf die passende Bildkarte. 08. Das wird wiederholt, bis alle Kinder dran waren.

Unterrichtsaktivität 09 Einzelthema 02: <i>Ando paji</i> – Arbeitsblatt <i>E alatura ando paji</i>
Dauer: 20 min Skill:    SF: I ELP: Dossier
Mat./Res.: Arbeitsblatt 06
<ol style="list-style-type: none"> 01. Lehrer/in teilt Arbeitsblatt <i>E alatura ando paji</i> aus. 02. Lehrer/in bittet ein Kind Überschrift und Arbeitsanweisung vorzulesen und bespricht die Aufgabenstellung: 03. Schreibe die Wörter, die zum passenden Bild gehören unterhalb des Bildes! 04. Die Kinder haben ca. 10 Minuten Zeit das Arbeitsblatt zu vervollständigen. 05. Die Ergebnisse werden verglichen, indem die Kinder die Wörter der Reihe nach ansagen und der/die Lehrer/in sie auf der Tafel aufschreibt. 06. Ablage im Dossier.
Unterrichtsaktivität 10 Einzelthema 01, 02, 03: Ratespiel <i>E alatura</i>
Dauer: 20 min Skill:   SF: G ELP: Dossier
Mat./Res.: Bildkarten Arbeitsblatt 02 + 03
<ol style="list-style-type: none"> 01. Die Klasse teilt sich in zwei gleich große Gruppen. 02. Lehrer/in schreibt an der Tafel zwei Spalten mit den Überschriften „Gruppe 1“ und „Gruppe 2“. 03. Lehrer/in erklärt das Spiel: Lehrer/in zeigt eine Bildkarte und die Kinder müssen a) das abgebildete Tier erkennen und benennen und b) sagen, wo dieses Tier lebt. Für jede richtige Antwort gibt es jeweils einen Punkt für die Gruppe, also pro Bildkarte kann man 2 Punkte bekommen. Gewinner ist die Gruppe, die als erste 20 Punkte bekommen hat. Lehrer/in schreibt die Punkte an die Tafel. 04. Jetzt kann das Spiel beginnen! Als Belohnung gibt es Süßigkeiten.
Unterrichtsaktivität 11 Einzelthema 01: <i>E khereske alatura</i> – Lesetext <i>Amende ando štalovo</i>
Dauer: 30 min Skill:   SF: I ELP: S. 39, Dossier
Mat./Res.: Arbeitsblatt 07
<ol style="list-style-type: none"> 01. Lehrer/in teilt Text <i>Amende ando štalovo</i> aus und bittet ein Kind den ersten Absatz zu lesen. 02. Gemeinsam wird der Inhalt besprochen; Lehrer/in schreibt unbekannte Wörter an die Tafel und übersetzt sie. 03. Dieselbe Vorgehensweise wird für die weiteren Absätze angewandt, bis die Geschichte fertig ist und alle Wörter, die die Kinder nicht kennen auf der Tafel aufgeschrieben sind. [→ Falls die Kinder diese nicht erwähnen, legt Lehrer/in Fokus auf die verschiedenen Tierbezeichnungen] 04. Kinder übertragen die neuen Wörter ins Sprachenportfolio (S. 39) und legen das Arbeitsblatt im Dossier ab.
Unterrichtsaktivität 12 Einzelthema 01: <i>E khereske alatura</i> – Fragenkatalog <i>Amende ando štalovo</i>
Dauer: 20 min Skill:   SF: I, P ELP: Dossier
Mat./Res.: Hörtext Arbeitsblatt 08
<p>Anmerkung: Aktivität 12 im Anschluss an Aktivität 11 empfehlenswert.</p> <ol style="list-style-type: none"> 01. Kinder bekommen AB 08 Fragenkatalog <i>Amende ando štalovo</i>; Lehrer/in erklärt die Aufgabenstellung. 02. In Partnerarbeit versuchen die Kinder die Fragen zu beantworten. Sie können Lesetext <i>Amende ando štalovo</i> (AB 07) aus dem Dossier zu Hilfe nehmen. 03. Anschließend liest jedes Paar jeweils eine Frage und die dazu passende Antwort laut vor. 04. Lehrer/in schreibt die Antwortsätze an die Tafel und die Kinder vergleichen die Rechtschreibung. 05. Sie legen das Arbeitsblatt im Dossier ab.

Unterrichtsaktivität 13 Einzelthema 04: <i>I natura</i> – Fragenkatalog
Dauer: 30 min Skill:  SF: I, P ELP: Dossier
Mat./Res.: Arbeitsblatt 09, Plakat + Stifte, Schere, Kleber
<p>Vorbereitung: Plakat gestalten: Überschrift <i>I natura</i> (Die Natur); Plakat in 3 gleich große Spalten unterteilen; Überschrift für 1. Spalte <i>jekh</i>, für die 2. Spalte <i>slika</i> und für die 3. Spalte <i>but</i>; für die mittlere Spalte, <i>kipo</i>, die Bilder aus AB 09 ausschneiden und untereinander aufkleben. Wortkärtchen aus AB 09 ausschneiden. AB 09 für die Kinder ausdrucken und kopieren.</p> <ol style="list-style-type: none"> 01. Lehrer/in legt das vorbereitete Plakat auf dem Boden und Kinder bilden einen Sitzkreis um das Plakat. 02. Lehrer/in verteilt die Wortkärtchen neben dem Plakat und bittet die Kinder diese in die richtige Spalte zu legen. 03. Anschließend wird gemeinsam aussortiert welche Wörter richtig und welche falsch gelegt wurden, wobei die Richtigen am Plakat bleiben und die Kinder diese einkleben dürfen. 04. Die falsch gelegten Wortkärtchen werden gemeinsam mit dem/der Lehrer/in richtig zugeordnet und eingeklebt. 05. Das Plakat wird an die Wand gehängt und der/die Lehrer/in teilt AB 09 für das Dossier der Kinder aus.
Unterrichtsaktivität 14 Einzelthema 04: <i>I natura</i> – Spielen im Park
Dauer: ca. 3–4 Stunden (Tagesthema) Skill:   SF: I, G
Mat./Res.: Digitalkamera, 2 Plakate, Klebstoff, ausgedruckte Fotos, Schere + Buntstifte
<p>Anmerkung Aktivität 14 im Anschluss an Aktivität 13 empfehlenswert.</p> <ol style="list-style-type: none"> 01. Lehrer/in macht mit den Kindern einen Ausflug in den Park. 02. Im Park zeigt der/die Lehrer/in den Kindern Blätter, Äste, Bäume, etc. 03. Anschließend spielen sie ein Ratespiel: Lehrer/in nennt einen Begriff z.B. <i>patrin</i>, die Kinder sollen daraufhin so schnell wie möglich ein Blatt anfassen. Wer als Letzter zum Blatt greift, der scheidet aus. Das Spiel geht so weiter, bis es einen Gewinner gibt. 04. Danach dürfen die Kinder von den gelernten Begriffen ein Foto mit der Digitalkamera machen. 05. Zurück in der Klasse, druckt der/die Lehrer/in die Bilder doppelt aus. 06. Lehrer/in teilt die Kinder in 2 Gruppen: Jede Gruppe bekommt einen Satz von den ausgedruckten Bildern und gestaltet mit Ihnen ein Plakat. Sie beschriften die Bilder und hängen das Plakat im Klassenzimmer auf.
Unterrichtsaktivität 15 Einzelthema 01, 02, 03: Sprachenbiographie
Dauer: 30 min Skill:   SF: I ELP: S. 34
Mat./Res.: Seite 30 Level A1 aus Sprachenportfolio
<p>Vorbereitung: Lehrer/in gestaltet die Seite 34 Level A1 der Sprachenbiographie nach eigenen Vorlieben.</p> <ol style="list-style-type: none"> 01. Nach Beenden der Unit 9 teilt der/die Lehrer/in die selbst gestalteten Kontrollblätter aus. 02. Gemeinsam liest die Gruppe Punkt für Punkt durch, die Kinder malen ein Sternchen oder Ähnliches neben einem Punkt an, wenn sie diesen Punkt erfüllen („ich kann ...“). 03. Das Kontrollblatt wird in der Sprachenbiographie abgelegt.

Stundenbild 01 Thema: <i>E alatura ando paji</i>
UA-Nr.: 08 Lernziele: Bildung und Vertiefung des Wortschatzes
Dauer: 30 min Skill:    SF: I
Mat./Res.: Arbeitsblatt 02
<ol style="list-style-type: none"> 01. Kinder bilden einen Sitzkreis. 02. Lehrer/in verteilt die Bildkarten aus AB 03 auf dem Boden. 03. Lehrer/in sagt: <i>Ando paji trajij o mašo</i> und zeigt auf die passende Bildkarte. 04. Lehrer/in fragt jetzt ein Kind: <i>Savo alato trajij inke ando paji?</i> 05. Kind antwortet: <i>Ando paji trajij o rako (i žamba, o sap, ...)</i> und zeigt auf die passende Bildkarte. (wenn Kind nur mit einem Wort antwortet, verhilft der/die Lehrer/in zu einem kompletten Satz) 06. Lehrer/in fragt jetzt das nächste Kind: <i>Savo alato trajij inke ando paji?</i> 07. Kind antwortet und zeigt auf die passende Bildkarte. 08. Das wird wiederholt, bis alle Kinder dran waren.
UA-Nr.: 09 Lernziele: Bildung und Vertiefung des Wortschatzes
Dauer: 20 min Skill:    SF: I ELP: Dossier
Mat./Res.: Arbeitsblatt 06
<ol style="list-style-type: none"> 01. Lehrer/in teilt Arbeitsblatt <i>E alatura ando paji</i> aus. 02. Lehrer/in bittet ein Kind Überschrift und Arbeitsanweisung vorzulesen und bespricht die Aufgabenstellung: Schreibe die Wörter, die zum passenden Bild gehören unterhalb des Bildes! 03. Die Kinder haben ca. 10 Minuten Zeit das Arbeitsblatt zu vervollständigen. 04. Die Ergebnisse werden verglichen, indem die Kinder die Wörter der Reihe nach ansagen und der/die Lehrer/in sie auf der Tafel aufschreibt. 05. Ablage im Dossier.
Stundenbild 02 Thema: <i>Ki štala</i>
UA-Nr.: 11 Lernziele: Wortschatzerwerb und -vertiefung
Dauer: 30 min Skill:   SF: I ELP: S. 39, Dossier
Mat./Res.: Text Arbeitsblatt 07
<ol style="list-style-type: none"> 01. Lehrer/in teilt Text <i>Amende ando štalovo</i> aus und bittet ein Kind den ersten Absatz zu lesen. 02. Gemeinsam wird der Inhalt besprochen; Lehrer/in schreibt unbekannte Wörter an die Tafel und übersetzt sie. 03. Dieselbe Vorgehensweise wird für die weiteren Absätze angewandt, bis die Geschichte fertig ist und alle 04. Wörter, die die Kinder nicht kennen auf der Tafel aufgeschrieben sind [→ Falls die Kinder diese nicht erwähnen, legt Lehrer/in Fokus auf die verschiedenen Tierbezeichnungen] 05. Kinder übertragen die neuen Wörter ins Sprachenportfolio (S. 39) und legen das Arbeitsblatt im Dossier ab.
UA-Nr.: 12 Lernziele: Wortschatzerwerb und -vertiefung
Dauer: 20 min Skill:   SF: I, P ELP: Dossier
Mat./Res.: Arbeitsblatt 08
<ol style="list-style-type: none"> 01. Kinder bekommen AB 08 Fragenkatalog <i>Amende ando štalovo</i>; Lehrer/in erklärt die Aufgabenstellung. 02. In Partnerarbeit versuchen die Kinder die Fragen zu beantworten. Sie können Lesetext <i>Amende ando štalovo</i> (AB 07) aus dem Dossier zu Hilfe nehmen. 03. Anschließend liest jedes Paar jeweils eine Frage und die dazu passende Antwort laut vor. 04. Lehrer/in schreibt die Antwortsätze an die Tafel und die Kinder vergleichen die Rechtschreibung. 05. Sie legen das Arbeitsblatt im Dossier ab.

g

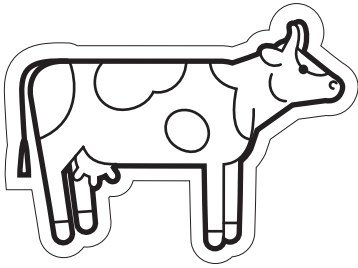

m

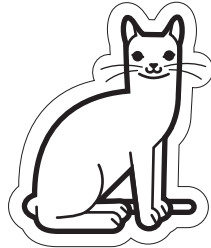

p

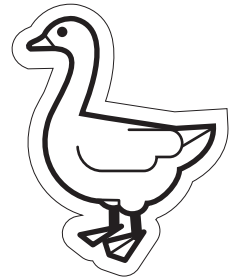

r

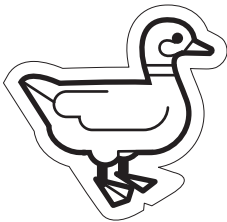

ž

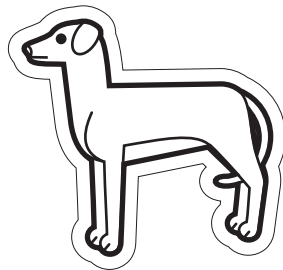

g

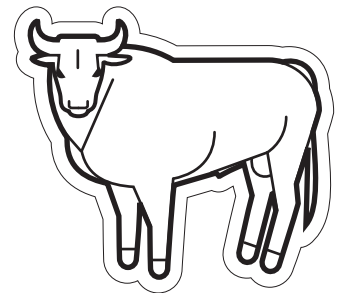

g

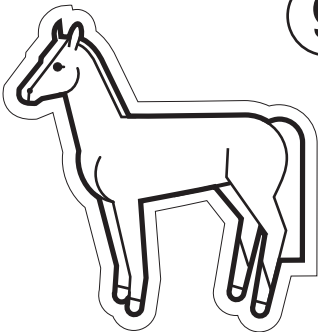

b

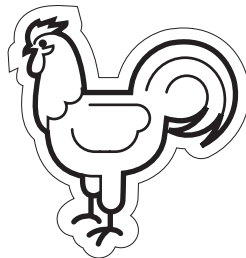

b

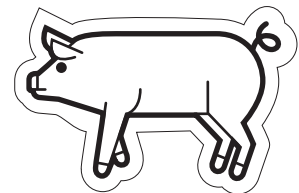

b

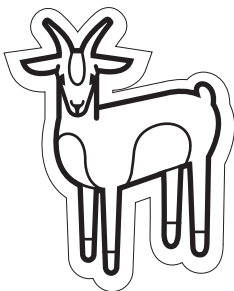

k

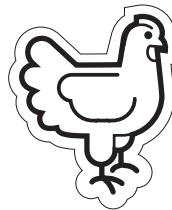

b

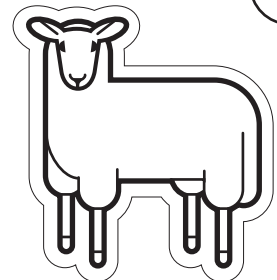

g

i gurumni

m

i muca

p

i papin

r

i raca

ž

o žučel

g

o guruv

g

o gras

b

o bašno

b

o balo

b

i buzni

k

i khajni

b

o bakro

b

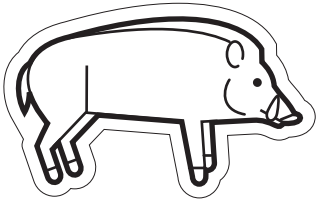

č

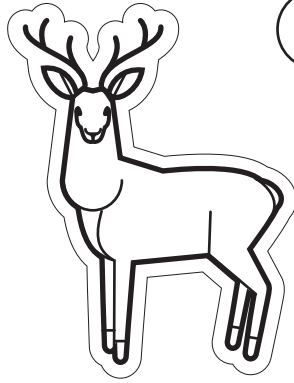

b

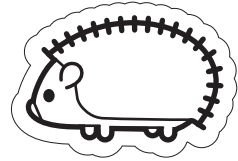

š

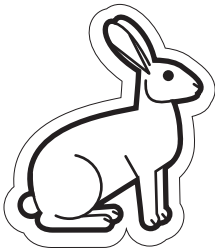

r

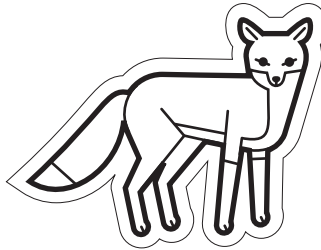

č

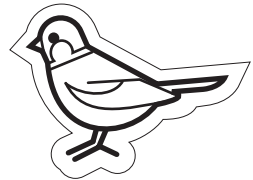

h

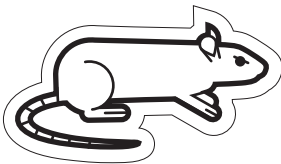

m

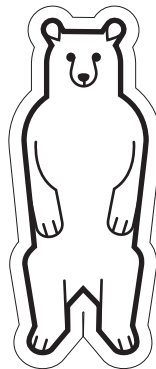

š



r

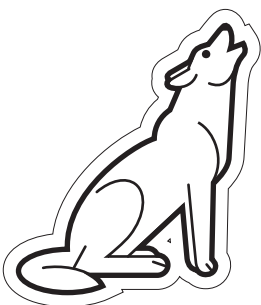

p

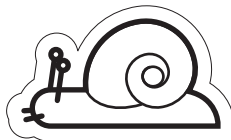

e



ⓑ

o vadno
balo

Ⓒ

o čerbo

ⓑ

o borzo

Ⓢ

o šošoj

Ⓡ

i roka

Ⓒ

o čirikli

ⓗ

o hirco

Ⓜ

i medva

Ⓢ

o šimijako

Ⓡ

o ruv

Ⓟ

o puži

ⓔ

i ezika

č

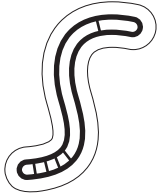

c

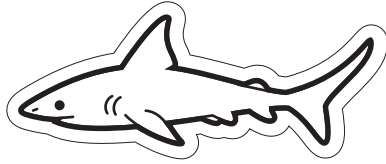

ž

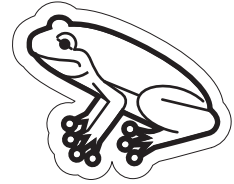

p

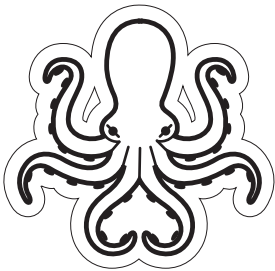

r

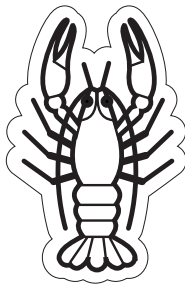

b

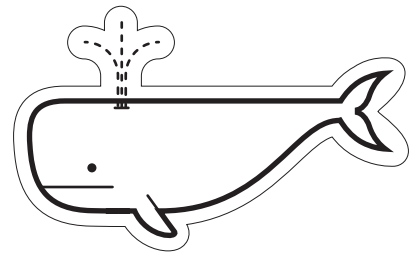

m

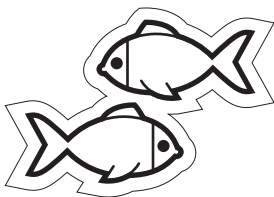

s



ž

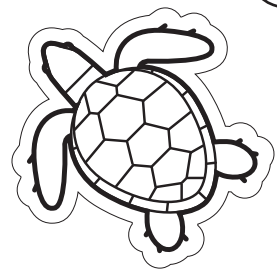

č

o čirno

c

i capa

ž

i žamba

p

o polipo

r

o rako

b

o balna

m

o mašo

s

o sap

ž

i tekenešo
žamba

Muro anav _____

E khereseke alatura

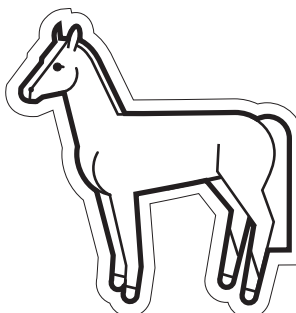
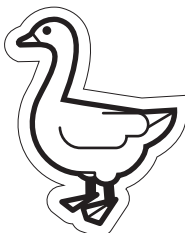
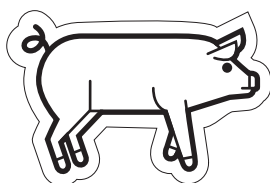
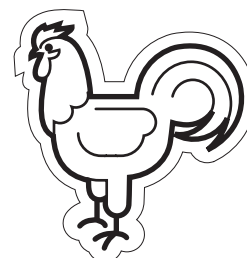
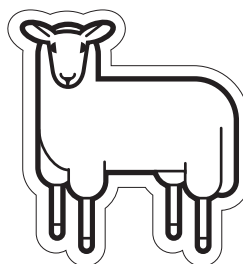
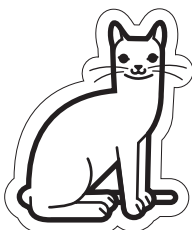
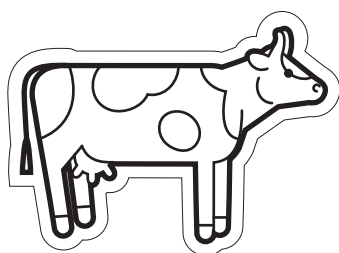
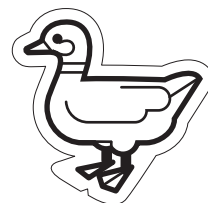
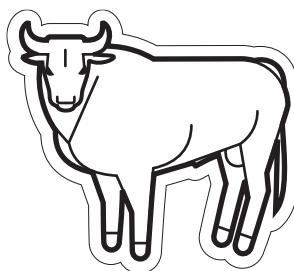
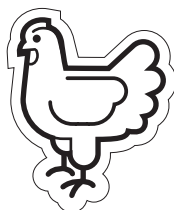
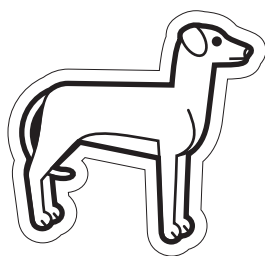

o bakro | i papin | i gurmni | o gras | o žukel | i buzni
o guruv | i muca | o balo | o bašno | i khajni

E alatura ando veš

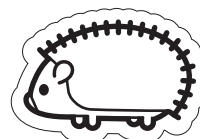
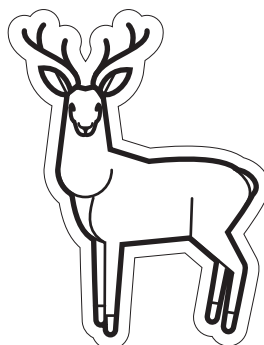
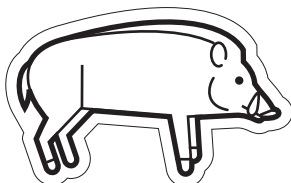
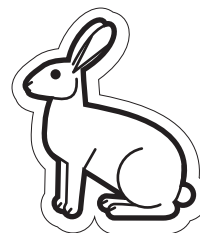
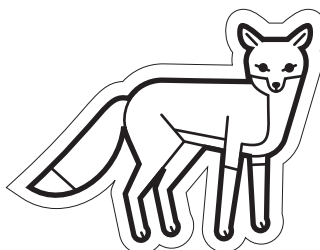
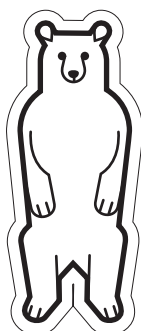
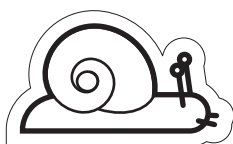
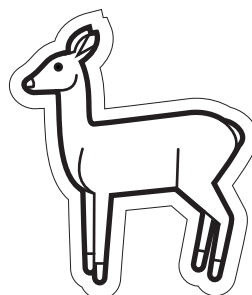
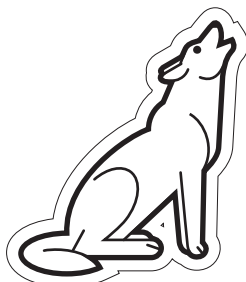
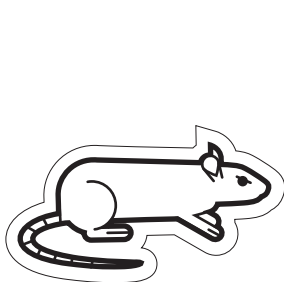

o hirco | i medva | o ruv | o čerbo | o šošoj | o šimijako
i raca | i čirikli | i ezika | o borzo | i roka | o vadno balo

Muro anav _____

E alatura ando paji

Iskirin e vorbi kote kaj pasolin!

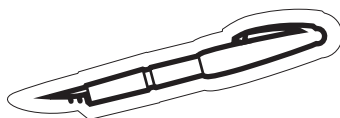
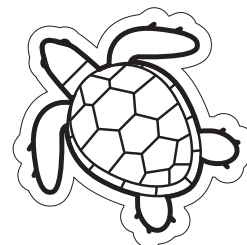
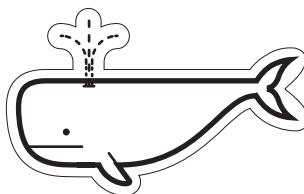
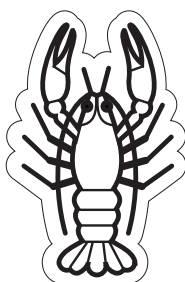
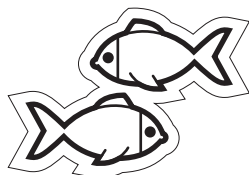
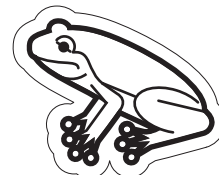
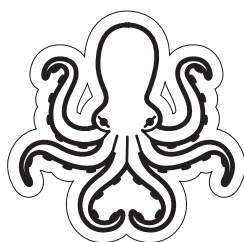

i žamba | o sap | o polipo | i balna | i capa
i tekenešo žamba | o rako | o mašo

Amende ando štalovo

O Gusti baxtalo šavo-j. Šoha naj lo kokori kana avel-tar peske katar i škola khere.

Si les duj žukela. Jek bušol Parno aj o aver bušol Kalo. Si les vi jek muca. O Gusti kharel la „Sovljardije“ ke i Sovljardi birij te sovel intrego djes.

Ando štalovo si les vi jek gurni. La kharen Milka. I dej pišel la du var ando djes. Anda kodo si len sako djes frišo thud. Katar o thud i dej kerel kiral thaj khil.

Pe tomna kerdjilas a Milkake jek cigno bordjuko kaj kharen les „Cineja“. Si len vi duj guruva thaj jek gras. Maj dur si le inke deš khajna. Sako djes kana avel-tar o Gusti katar i škola khere, žal vov te kidel sa e khanjange anre.

Si les inke jek bašno, saves kharen Opre-Tele. Varekana daralas o Gusti lestar. Numa o Opre-Tele šoha či xuklas pe manuša.

Vojasa lel o Gusti aminti pe alatura, ke si les kasa te khelel.

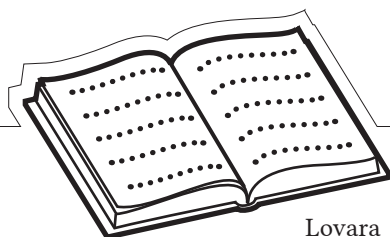

Amende ando štalovo

De angle pe pušimata thaj iskirin ande e vorbi kote kaj trubun!

1) Sar bušol e muca?

I _____ bušol _____.

2) Sar bušol i gurumni?

I _____ bušol _____.

3) Sar bušol o bašno?

O _____ bušol _____.

4) Sar bušol a Milkako bordjuko?

A Milkako _____ bušol _____.

5) Keći khanja si len?

Si len _____.



o veš

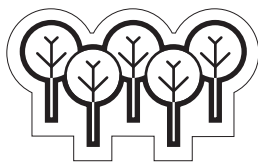

e veša

i luludi

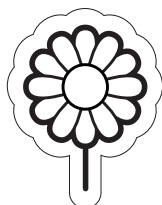

e luludja

i čar



e čarja

i mal

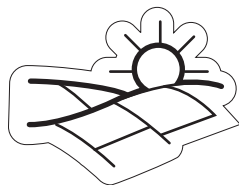

e mala

o karno

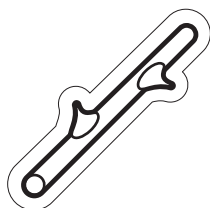

e kanre

o fojovo



e fojovura

o tengeri

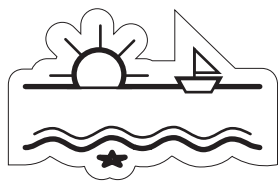

e tengerja

o bar



e bara

i patrin

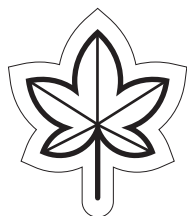

e patra

i čik



e čika

i kišaj

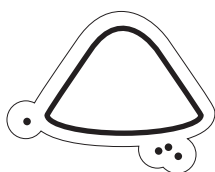

e kišaja

i kranga



e krangi

o paji

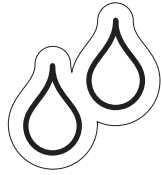

e paja

o plaj



e plaja

i stanka

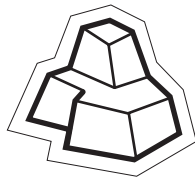

e stanki

o kaš

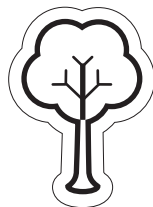





o kašta

i phuv



o phuvja

Lovara_Primary_A1_AT_deu_Lektion-11
Thema (CFR): HOBBYS UND KUNST
Einzelthema 01: <i>Hobivura thaj aktivitetura</i> – Hobbys und Aktivitäten
Andere damit verbundene Hauptthemen des CFR: Ich und meine Familie



Inhalte des Rahmenlehrplans für Romani (CFR) – Lernziele	
Skill	Relevante Deskriptoren für Sprachaktivitäten & „Ich kann“ Aussagen des CFR:
	<ul style="list-style-type: none"> ✓ Kann die grundlegenden Begriffe für Sport und andere Aktivitäten im Freien, Hobbys, persönliche Interessen und Aktivitäten wie Theater, Musik und darstellende Kunst erkennen und verstehen. ✓ Kann die Begriffe für die Musik, Lieder und Tänze, die typisch für Roma-Feiern sind, erkennen und verstehen. ✓ Kann die Begriffe für die Freizeitgestaltung zuhause wie z.B. Kartenspiele oder Rätsel erkennen und verstehen. ✓ Kann die Begriffe für die Aktivitäten, die typisch für den Zirkus und andere öffentliche Auftritte sind, erkennen und verstehen.
	<ul style="list-style-type: none"> ✓ Kann die Begriffe für Sport, Hobbys und andere Aktivitäten erkennen und verstehen, wenn sie auf Vokabelkarten, Postern oder in einfachen Texten vorkommen. ✓ Kann die Begriffe für Lieder, Tänze, typische Freizeitaktivitäten zuhause und Auftritte erkennen und verstehen, wenn sie auf Vokabelkarten, Postern oder in einfachen Texten vorkommen. ✓ Kann die Begriffe für den Sport, der für sie/ihn relevant ist, erkennen (z.B. Boxen, Fußball, Skaten usw.).
	<ul style="list-style-type: none"> ✓ Kann Gesten, Mimik, Schlüsselbegriffe und einfache Phrasen/Sätze verwenden, um Vorlieben und Abneigungen bei Hobbys oder anderen Aktivitäten auszudrücken. ✓ Kann Schlüsselbegriffe und einfache Phrasen/Sätze verwenden, um auf Fragen über Hobbys, Wettbewerbe oder andere Tätigkeiten, die er/sie erlebt hat (z.B. Sportveranstaltung, Film usw.) zu antworten. ✓ Kann Gesten, Mimik, Schlüsselbegriffe und einfache Phrasen/Sätze verwenden, um Hobbys, Wettbewerbe oder anderen Freizeitaktivitäten, an denen er/sie teilgenommen hat, anzugeben.
	<ul style="list-style-type: none"> ✓ Kann die Aktivitäten, die er/sie außerhalb der Schule gerne hat, benennen. ✓ Kann die Aktivitäten, an denen er/sie zuhause oder in der Gemeinschaft teilnimmt, benennen.
	<ul style="list-style-type: none"> ✓ Kann die Wörter für verschiedene Hobbys und Aktivitäten, die in oder nach der Schule stattfinden, (ab)schreiben. ✓ Kann die Wörter für verschiedene Freizeitaktivitäten zuhause oder Tätigkeiten, die mit Vorführungen zusammenhängen, (ab)schreiben.
Inhalte des Europäischen Sprachenportfolios (ELP)	
Sprachenpass: Aktivität 15 Seite 34 Level. A1 aus dem Sprachenportfolio selbst gestalten	
Dossier: AB 02–06 + 08, Aktivität 03+14 Seite 39	

Vokabular | Einzelthema 01: *Hobivura thaj aktivitetura*

Aktiv			
<i>So-j muro/čo hobivo?</i>	Was ist mein/dein Hobby?	<i>maj but kamel</i>	am meisten mögen
<i>savoren si hobivura</i>	alle haben Hobbys	<i>či kamel čisar</i>	überhaupt nicht mögen
<i>muro/čo hobivo si</i>	mein/dein Hobby ist	<i>či kamel</i>	nicht mögel
<i>khelel labda, košarlabda</i>	Fussball-, Basketball-,	<i>voj/voj kamel/kamel</i>	er/sie mag/ich mag
<i>hoki, videojaticura</i>	Hockey- u. Videospiele spielen	<i>inke maj šukar, inke maj feder</i>	noch schöner, noch besser
<i>žalka baleto, žalandokino,</i>	zum Ballett, ins Kino,	<i>ando parko</i>	im Park
<i>žal te keglezij</i>	zum Kegeln gehen	<i>o golo</i>	das Tor, das Goal
<i>rajzolij</i>	zeichnen	<i>amare</i>	unsere
<i>usij</i>	schwimmen	<i>o folkloro</i>	die Folklore
<i>gilabel</i>	singen	<i>fenjkipezij</i>	fotografieren
<i>khelel</i>	spielen (Instrument)	<i>mužikaki škola</i>	Musikschule
<i>piano/klaviri</i>	das Klavier	<i>khelel/cirdel i hegeduva</i>	Geige spielen
<i>i harmonika</i>	das Akkordeon	<i>pej informatika</i>	zur Informatik
<i>o saksofono</i>	das Saxophon	<i>i grupa</i>	die Gruppe, Band
<i>i gitara</i>	die Gitarre	<i>o kontrabaso</i>	der Kontrabass
<i>cirdel</i>	spielen (ein Streichinstrument)	<i>žal te xučilel maše</i>	fischen gehen
<i>o dobalovo</i>	das Schlagzeug	<i>xučilel</i>	fangen
<i>i klarineta</i>	die Klarinette	<i>rugij</i>	stoßen
<i>šunel mužika</i>	Musik hören	<i>rugij jek golo</i>	ein Goal schießen
<i>ginavel kenjvi</i>	Bücher lesen	<i>jokhar</i>	einmal
<i>khelel ando teatro</i>	im Theater schauspielern	<i>sako dujto djes</i>	jeden zweiten Tag
<i>ando usijmasko bazeno</i>	im Schwimmbad	<i>majnem</i>	beinahe
<i>o maj šukar hobivo</i>	das Lieblingshobby	<i>de</i>	aber
<i>i maj šukar kenjva</i>	das Lieblingsbuch		









Grammatik in dieser Lektion







Aktiv	Passiv
Artikel männlich/weiblich <i>o/i</i> Einfache Fragestellung Präsens Einfache Satzstellung Nomen-Verb-Objekt Präsens Präpositionen <i>im/zur/ins</i> Einzahl-Mehrzahl	





Unterrichtsaktivität 01 Einzelthema 01: <i>Hobivura thaj aktivitetura</i> – Kartenspiel 1
Dauer: 35 min Skill:  SF*: I
Mat./Res.: Bild-/Wortkarten Arbeitsblatt 01
<p>Vorbereitung: Bild-/Wortkarten AB 01 ausdrucken, laminieren und ausschneiden.</p> <ol style="list-style-type: none"> 01. Kinder bilden einen Sitzkreis am Boden. 02. Lehrer/in verteilt am Boden die Bildkarten und gibt jedem Kind eine Wortkarte. 03. Kinder versuchen die Wortkarte zur richtigen Bildkarte zu legen. 04. Lehrer/in gibt die richtig gelegten Kärtchen (Bild- und Wortkarte) dem Kind, das sie richtig hingelegt hat zurück. 05. Er/Sie verteilt die falsch gelegten Wortkarten wieder an alle Kinder; sie versuchen die Kärtchen erneut zu legen. 06. Das wiederholt man, bis alle Kärtchen richtig zusammengelegt wurden. 07. Punkt 02–06 kann man mehrmals wiederholen, bis die Kinder alles richtig legen können. 08. Danach sammelt der/die Lehrer/in alle Karten ein und zeigt der Gruppe jeweils eine Bildkarte, die die Kinder benennen sollten. Er/Sie kann bei Bedarf auch vorsprechen und die Kinder können die Begriffe im Chor wiederholen.
Unterrichtsaktivität 02 Einzelthema 01: <i>Hobivura thaj aktivitetura</i> – Kartenspiel 2
Dauer: 35 min Skill:  SF: I
Mat./Res.: Bildkarten Arbeitsblatt 01
<p>Anmerkung: Aktivität 02 im Anschluss an Aktivität 01 empfehlenswert.</p> <ol style="list-style-type: none"> 01. Kinder bilden einen Sitzkreis. 02. Lehrer/in verteilt die Bildkarten von AB 01 auf dem Boden. 03. Lehrer/in sagt: <i>Muro hobivo si te usjnav</i>, und zeigt auf die passende Bildkarte. 04. Lehrer/in fragt jetzt ein Kind: <i>So-j čo hobivo?</i> 05. Kind antwortet: <i>Muro hobivo si te khelav gitara, te žav ando kino, etc. ...</i> und zeigt auf die passende Bildkarte. (wenn Kind nur mit einem Wort antwortet, verhilft der/die Lehrer/in zu einem kompletten Satz) 06. Lehrer/in fragt jetzt das nächste Kind: <i>So-j čo hobivo?</i> 07. Kind antwortet und zeigt auf die passende Bildkarte. 08. Das wird wiederholt, bis alle Kinder dran waren.
Unterrichtsaktivität 03 Einzelthema 01: <i>Hobivura thaj aktivitetura</i> – Kartenspiel 3
Dauer: 35 min Skill:  SF: I ELP: S. 39
Mat./Res.: Bild-/Wortkarten Arbeitsblatt 01, Magnete oder Klebestreifen
<p>Anmerkung: Aktivität 03 im Anschluss an Aktivität 01 oder Aktivität 02 empfehlenswert.</p> <ol style="list-style-type: none"> 01. Lehrer/in verteilt die Bildkarten aus AB 01 an die Kinder und behält die Wortkarten bei sich. 02. Lehrer/in liest die erste Karte laut vor und hängt sie an die Tafel. 03. Lehrer/in fragt die Kinder, wer das passende Bild zu diesem Wort hat. 04. Das Kind, das die passende Bildkarte hat, hängt diese an die Tafel neben die Wortkarte. 05. Lehrer/in liest ihre 2. Wortkarte und hängt auch diese an die Tafel. 06. Diese Vorgehensweise wird wiederholt, bis alle Wort- und Bildkarten einander zugeordnet wurden. 07. Abschließend schreiben die Kinder die neuen Wörter ins Sprachenportfolio (S. 39) ein.

*SOZIALFORM (SF): Gruppenarbeit - G | Partnerarbeit - P | Individualarbeit - I

Unterrichtsaktivität 04 Einzelthema 01: <i>Hobivura thaj aktivitetura</i> – Lesetext: <i>Savoren si hobivura</i>
Dauer: 20 min Skill: SF: I, P Dossier
Mat./Res.: Lesetext Arbeitsblatt 02
<ol style="list-style-type: none"> 01. Lehrer/in teilt den Lesetext <i>Savoren si hobivura</i> aus. 02. Lehrer/in bittet die Kinder den Text einmal alleine leise durchzulesen. 03. Danach wird der Lesetext Absatz für Absatz von Kindern laut vorgelesen; die Inhalte werden gemeinsam besprochen. 04. Lehrer/in bittet die Kinder in Partnerarbeit alle Hobbys/Aktivitäten, die im Text vorkommen zu unterstreichen. 05. Danach zählen die Kinder die Wörter auf, die sie unterstrichen haben: Lehrer/in schreibt Wörter zur Kontrolle an die Tafel. 06. Ablage des Textes im Dossier.
Unterrichtsaktivität 05 Einzelthema 01: <i>Hobivura thaj aktivitetura</i> – Pantomime
Dauer: 30 min Skill: SF: I, G
<ol style="list-style-type: none"> 01. Kinder bilden einen Sitzkreis. 02. Lehrer/in stellt sich in die Mitte des Kreises und stellt pantomimisch ein Hobby dar, z.B. Schwimmen. 03. Danach fragt der/die Lehrer/in die Kinder: <i>So-j muro hobivo?</i> 04. Kinder antworten – wenn sie nur mit einem Wort antworten (<i>te usis</i>), dann hilft ihnen der/die Lehrer/in einen Satz zu bilden: <i>Ćo hobivo-j te usis</i>. 05. Nun stellt sich ein Kind in die Mitte, stellt ein Hobby dar und fragt: <i>So-j muro hobivo?</i>. Das Kind wählt ein anderes Kind aus, dieses antwortet. 06. Antwortet das Kind richtig (z.B. <i>Ćo hobivo-j te kheles saksofono, harmonika, ...</i>), ist es als nächstes an der Reihe. 07. Das Spiel so lange spielen, bis alle Kinder dran waren.
Unterrichtsaktivität 06 Einzelthema 01: <i>Hobivura thaj aktivitetura</i> – Lückentext: <i>Savoren si hobivura</i>
Dauer: 20 min Skill: SF: I ELP: Dossier
Mat./Res.: Arbeitsblatt 03
<ol style="list-style-type: none"> 01. Lehrer/in teilt Lückentext <i>Savoren si hobivura</i> aus. 02. Ein Kind liest die Arbeitsanweisung und erklärt die Aufgabenstellung. 03. Die Kinder lesen – jede/r für sich – den Text und versuchen ihn zu vervollständigen. 04. Danach wird der Text gemeinsam noch einmal laut gelesen. 05. Ablage im Dossier.
Unterrichtsaktivität 07 Einzelthema 01: <i>Hobivura thaj aktivitetura</i> – <i>Muro maj šukar hobivo</i>
Dauer: 20 min Skill: SF: I
Mat./Res.: Bildkarten Arbeitsblatt 01
<ol style="list-style-type: none"> 01. Kinder bilden einen Sitzkreis. 02. Lehrer/in verteilt die Bildkarten von AB 01 auf dem Boden. 03. Lehrer/in sagt: <i>Me maj but kamav te usijnav</i> und zeigt die entsprechende Bildkarte. 04. Danach sagt Lehrer/in: <i>De či kamav te rajzolinav čisar!</i> und zeigt wiederum die entsprechende Bildkarte. 05. Dann bittet Lehrer/in ein Kind zu sagen was es mag und was es nicht mag. 06. Kind antwortet z.B.: <i>Me maj but kamav te khelav labda, de či kamav te khelav košarlabda čisar!</i> und zeigt auf die entsprechenden Bildkarten. 07. Wenn Kind nur mit einem Wort antwortet, hilft der/die Lehrer/in einen kompletten Satz zu bilden. 08. Vorgehensweise wird wiederholt, bis alle Kinder dran waren.

Unterrichtsaktivität 08 Einzelthema 01: <i>Hobivura thaj aktivitetura – Me kamav Me či kamav ...</i>
Dauer: 30 min Skill:    SF: I ELP: Dossier
Mat./Res.: Buntstifte, Arbeitsblatt 04
<p>Anmerkung: Aktivität 08 im Anschluss an Aktivität 07 empfehlenswert.</p> <ol style="list-style-type: none"> 01. Lehrer/in teilt AB <i>Amare hobivura</i> aus. 02. Lehrer/in bittet ein Kind die Überschrift und die Arbeitsanweisungen zu lesen 03. Gemeinsam wird der Arbeitsauftrag geklärt: Zeichne dein Lieblingshobby und ein Hobby, das du gar nicht magst. 04. Nachdem die Kinder ihre Zeichnungen fertiggestellt haben, nehmen sie ihr AB und bilden einen Sesselkreis. 05. Lehrer/in bittet der Reihe nach jedes Kind sein Bild zu zeigen und zu erklären: z.B. <i>Me maj but kamav ... de či kamav čisar ...!</i> 06. Wenn alle Kinder ihre Bilder vorgestellt haben, fordert der/die Lehrer/in die Kinder auf, die Zeichnungen an die Wand zu kleben.
Unterrichtsaktivität 09 Einzelthema 01: <i>Hobivura thaj aktivitetura – Bewegungsmemory</i>
Dauer: 30 min Skill:  SF: G
Mat./Res.: Bild-/Wortkarten Arbeitsblatt 01
<ol style="list-style-type: none"> 01. Lehrer/in sucht 3 Kinder aus der Klasse aus, die gegeneinander beim Bewegungsmemory antreten. 02. Den anderen Kindern heftet sie Wort- bzw. Bildkarten (AB 01 <i>Hobivura thaj aktivitetura</i>) auf den Rücken. 03. Die Kinder mit Karten auf dem Rücken bewegen sich frei im Raum, während die drei „Sucher“ sich auf Paarsuche machen (zusammenpassenden Wort- und Bildkarten) 04. Wenn ein „Sucher“ ein Pärchen gefunden hat, schließt sich ihm dieses Pärchen an (hält Kind am T-Shirt fest). 05. Das Spiel ist zu Ende wenn es keine Wort- und Bildkarten mehr gibt. 06. Gewonnen hat diese Runde, wer am meisten Paare gefunden hat. 07. Spiel wird nach Belieben mit verschiedenen „Suchern“ wiederholt.
Unterrichtsaktivität 10 Einzelthema 01: <i>Hobivura thaj aktivitetura – Arbeitsblatt: Me kamav</i>
Dauer: 30 min Skill:   SF: I, P ELP: Dossier
Mat./Res.: Arbeitsblatt 05
<ol style="list-style-type: none"> 01. Lehrer/in teilt Arbeitsblatt <i>Me kamav</i> aus. 01. Lehrer/in bittet ein Kind Überschrift und Aufgabenstellung laut vorzulesen. 02. Gemeinsam wird die Aufgabenstellung. Der erste Satz wird gemeinsam vervollständigt. 03. Anschließend bearbeiten die Kinder in Paararbeit das Arbeitsblatt. 04. Danach werden die Ergebnisse verglichen: Kinder lesen die Sätze vor, Lehrer/in schreibt die fehlenden Wörter an die Tafel. 05. Ablage des AB im Dossier.
Unterrichtsaktivität 11 Einzelthema 01: <i>Hobivura thaj aktivitetura – Arbeitsblatt: Me či kamav</i>
Dauer: 30 min Skill:   SF: I ELP: Dossier
Mat./Res.: Arbeitsblatt 06
<ol style="list-style-type: none"> 01. Lehrer/in teilt Arbeitsblatt <i>Me či kamav</i> aus. 02. Gemeinsam wird die Aufgabenstellung besprochen. Der erste Satz wird gemeinsam vervollständigt. 03. Anschließend bearbeiten die Kinder das Arbeitsblatt individuell. 04. Danach werden die Ergebnisse verglichen: Kinder tauschen ihre Arbeitsblätter mit dem Sitznachbarn, woraufhin dieser dann das Arbeitsblatt korrigiert; Lehrer/in schreibt die fehlenden Wörter an die Tafel. 05. Ablage des AB im Dossier.

Unterrichtsaktivität 12 Einzelthema 01: <i>Hobivura thaj aktivitetura</i> – Kartenspiel: <i>Vov/Voj (či) kamel</i>
Dauer: 30 min Skill:  SF: I ELP: Dossier
Mat./Res.: Hörtext Arbeitsblatt 04
<p>Anmerkung: Aktivität 12 im Anschluss an Aktivität 08 empfehlenswert.</p> <ol style="list-style-type: none"> 01. Lehrer/in bittet Kinder sich eine Zeichnung von der Wand zu nehmen, die nicht ihnen gehört (siehe Aktivität 08). 02. Im Sesselkreis erklärt der/die Lehrer/in die Aufgabenstellung: Stelle die Zeichnung deines/deiner Klassenkollegen/Klassenkollegin vor! 03. Lehrer/in gibt ein Beispiel vor: Zeigt eine Zeichnung her und sagt: <i>O Marko kamel maj but te khelel labda, de vov či kamel te gilabel čisar.</i> 04. Kinder stellen der Reihe nach die Bilder der anderen Kinder vor.
Unterrichtsaktivität 13 Einzelthema 01: <i>Hobivura thaj aktivitetura</i> – Hörtext: <i>I Nuna</i>
Dauer: 30 min Skill:  SF: I, P
Mat./Res.: Hörtext Arbeitsblatt 07, CD-Player
<ol style="list-style-type: none"> 01. Lehrer/in spielt den Hörtext <i>I Nuna</i> 2x vor, Kinder hören zu. 02. Kinder tauschen sich mit ihren Sitznachbarn über den Inhalt aus. 03. Der Hörtext wird wieder abgespielt; Kinder sollen sich ein Wort, das sie nicht verstehen, merken. 04. Kinder nennen Lehrer/in nacheinander ihre Wörter; Lehrer/in schreibt sie an die Tafel und übersetzt sie. 05. Gemeinsam mit Lehrer/in wird der Inhalt des Textes in der Gruppe besprochen (Schwerpunkt auf die Aktivitäten lenken). 06. Kinder hören den Dialog zum Abschluss noch einmal an.
Unterrichtsaktivität 14 Einzelthema 01: <i>Hobivura thaj aktivitetura</i> – Spielen im Park
Dauer: 20 min Skill:   SF: I, G ELP: S. 39, Dossier
Mat./Res.: Lesetext Arbeitsblatt 08
<p>Anmerkung Aktivität 14 im Anschluss an Aktivität 13 empfehlenswert.</p> <ol style="list-style-type: none"> 01. Lehrer/in teilt Lesetext <i>I Nuna</i> aus. 02. Lehrer/in bittet die Kinder sich den Text einmal leise durchzulesen. 03. Anschließend sollen die Kinder in Partnerarbeit die Aktivitäten im Text unterstreichen. 04. Danach nennt jede Gruppe ein Wort bzw. eine Aktivität, die sie unterstrichen haben, der/die Lehrer/in schreibt die Wörter an die Tafel. Gemeinsam werden die Wörter übersetzt. 05. Der Text wird nochmal gemeinsam laut gelesen. 06. Kinder tragen die neuen Wörter im Sprachenportfolio (S. 39) ein und legen das Arbeitsblatt im Dossier ab.
Unterrichtsaktivität 15 Einzelthema 01: <i>Hobivura thaj aktivitetura</i>: Sprachenbiographie
Dauer: 30 min Skill:   SF: I ELP: S. 34
Mat./Res.: Seite 34 Level A1 aus Sprachenportfolio
<p>Vorbereitung: Lehrer/in gestaltet die Seite 34 Level A1 der Sprachenbiographie nach eigenen Vorlieben.</p> <ol style="list-style-type: none"> 01. Nach Beenden der Unterrichtsaktivität 11 teilt der/die Lehrer/in die selbst gestalteten Kontrollblätter aus. 02. Gemeinsam liest die Gruppe Punkt für Punkt durch, die Kinder malen ein Sternchen oder Ähnliches neben einem Punkt an, wenn sie diesen Punkt erfüllen („ich kann...“). 03. Das Kontrollblatt wird in der Sprachenbiographie abgelegt.

Stundenbild 01 Thema: Unsere Hobbys
UA-Nr.: 05 Lernziele: Sprechen über Hobbys, die ich mag/nicht mag.
Dauer: 30 min Skill:  SF: I, G
<ol style="list-style-type: none"> 01. Kinder bilden einen Sitzkreis. 02. Lehrer/in stellt sich in die Mitte des Kreises und stellt pantomimisch ein Hobby dar, z.B. Schwimmen. 03. Danach fragt der/die Lehrer/in die Kinder: <i>So-j muro hobivo?</i> 04. Kinder antworten – wenn sie nur mit einem Wort antworten (<i>te usis</i>), dann hilft ihnen der/die Lehrer/in einen Satz zu bilden: <i>Ĉo hobivo si te usi.</i> 05. Nun stellt sich ein Kind in die Mitte, stellt ein Hobby dar und fragt: <i>So-j muro hobivo?</i>. Kind wählt ein anderes Kind aus, das antwortet. 06. Antwortet das Kind richtig (z.B. <i>Ĉo hobivo-j te kheles saksofono, harmonika, ...</i>) ist es als nächstes an der Reihe. 07. Das Spiel so lange spielen, bis alle Kinder dran waren.
UA-Nr.: 07 Lernziele: Unterschiede zwischen mein und dein kennenlernen
Dauer: 20 min Skill:  SF: I
Mat./Res.: Bildkarten Arbeitsblatt 01
<ol style="list-style-type: none"> 01. Kinder bilden einen Sitzkreis. 02. Lehrer/in verteilt die Bildkarten von AB 01 auf dem Boden. 03. Lehrer/in sagt: <i>Me maj but kamav te usijnav.</i> und zeigt die entsprechende Bildkarte. 04. Danach sagt Lehrer/in: <i>De ĉi kamav te rajzolinav ĉisar!</i> und zeigt wiederum die entsprechende Bildkarte. 05. Dann bittet Lehrer/in ein Kind zu sagen was es mag und was es nicht mag. 06. Kind antwortet z.B.: <i>Me maj but kamav te khelav labda, de ĉi kamav te khelav koŝarlabda ĉisar!</i> und zeigt auf die entsprechenden Bildkarten. Lehrer/in hilft einen kompletten Satz zu bilden. 07. Die Vorgehensweise wird wiederholt, bis alle Kinder an der Reihe waren.
Stundenbild 02 Thema: I Nuna
UA-Nr.: 13 Lernziele: Inhaltliches Verstehen einer Erzählung/Geschichte
Dauer: 30 min Skill:  SF: I, P ELP: S. 39, Dossier
Mat./Res.: Hörtext Arbeitsblatt 07, CD-Player
<ol style="list-style-type: none"> 01. Lehrer/in spielt den Hörtext <i>I Nuna</i> 2x vor, Kinder hören zu. 02. Kinder tauschen sich mit ihren Sitznachbarn über den Inhalt aus. 03. Der Hörtext wird wieder abgespielt; Kinder sollen sich ein Wort, das sie nicht verstehen, merken. 04. Kinder nennen Lehrer/in nacheinander ihre Wörter; Lehrer/in schreibt sie an die Tafel und übersetzt sie. 05. Gemeinsam mit Lehrer/in wird der Inhalt in der Gruppe besprochen (Schwerpunkt auf die Aktivitäten lenken). 06. Kinder hören den Dialog zum Abschluss noch einmal an.
UA-Nr.: 14 Lernziele: Gelenktes Lesen/Wichtiges Vokabular einer Geschichte wiedererkennen
Dauer: 20 min Skill:  SF: I, P ELP: S. 39, Dossier
Mat./Res.: Lesetext Arbeitsblatt 08
<ol style="list-style-type: none"> 01. Lehrer/in teilt Lesetext <i>I Nuna</i> aus. 02. Lehrer/in bittet die Kinder sich den Text einmal leise durchzulesen. 03. Anschließend sollen die Kinder in Partnerarbeit die Aktivitäten im Text unterstreichen. 04. Danach nennt jede Gruppe ein Wort bzw. eine Aktivität, die sie unterstrichen haben, der/die Lehrer/in schreibt die Wörter an die Tafel. Gemeinsam werden die Wörter übersetzt. 05. Der Text wird nochmal gemeinsam laut gelesen. 06. Kinder tragen die neuen Wörter im Sprachenportfolio (S. 39) ein und legen das Arbeitsblatt im Dossier ab.

l



m



k

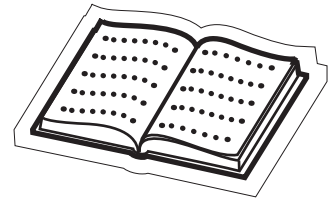

v



k

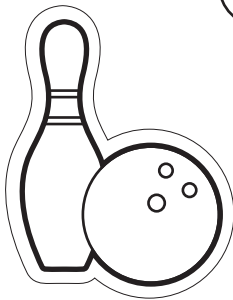

s

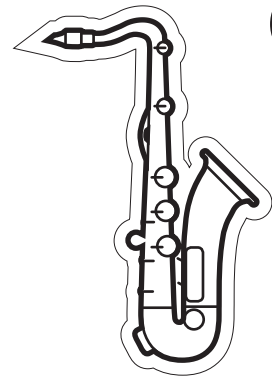

g



r

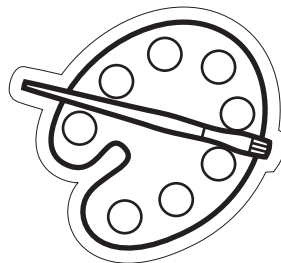

b

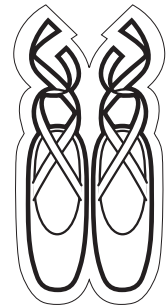

k



v



h

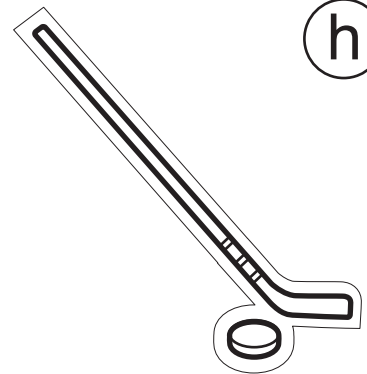

l

te खेलav
labda

m

te šunav
mužika

k

te ginavav
kenjvi

v

te खेलav
videojatkura

k

te खेलav
keglezij

s

te खेलav
saksofono

g

te
gilabav

c

te
rajzolinav

b

te žav po
baleto

k

te खेलav
klarineta

v

te bašalav
violina

h

te खेलav
hoki

h

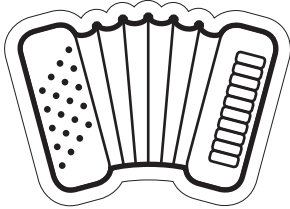

m

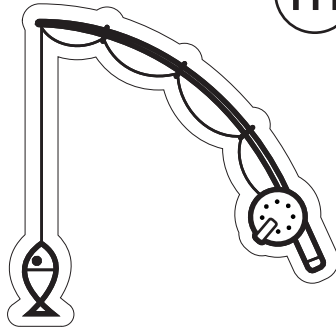

t



g

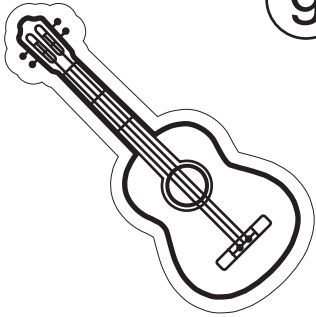

d

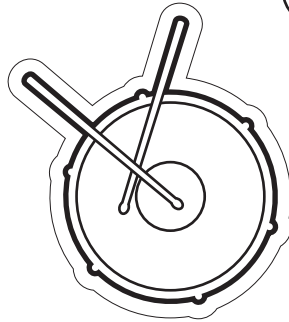

p

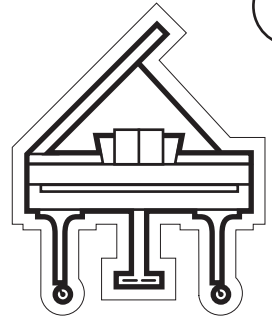

k



k

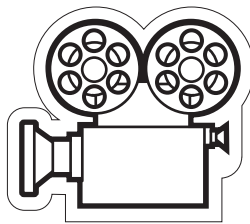

u

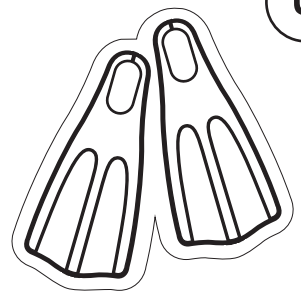

h

te खेलav
harmonika

m

džala palo
mače

t

te खेलav
ando teatro

g

te खेलav
gitara

d

te खेलav
dabolovo

k

te खेलav
piano

k

te खेलav
košarlabda

k

te žav ando
kino

u

te
usij

Savoren si jek hobivo

Muro anav si **SUZI**. Me sim inja beršengi. Jokhar ando kurko žav mura klasasa ka usijmasko bazeno te usijnav. Kodo si muro maj šukar hobivo.

Muro anav si **MELISA**. Me sim oxto beršengi. Maj but kamav te gilabav. Misto kodo žav sako dujto djes mura dasa ka jek tanitovkinja, te sikhavel ma sar te gilabav inke maj šukar.

Muro anav si **JANO**. Me sim deše beršengo. Muro hobivo si te khelav labda. Sako djes žav ando parko. Kote khelav mure amalenca intrego djes labda. Arači rugindem štar golura.

Muro anav si **MORINKA**. Me sim inja beršengo. Muro hobivo si te ginavav kenjvi.

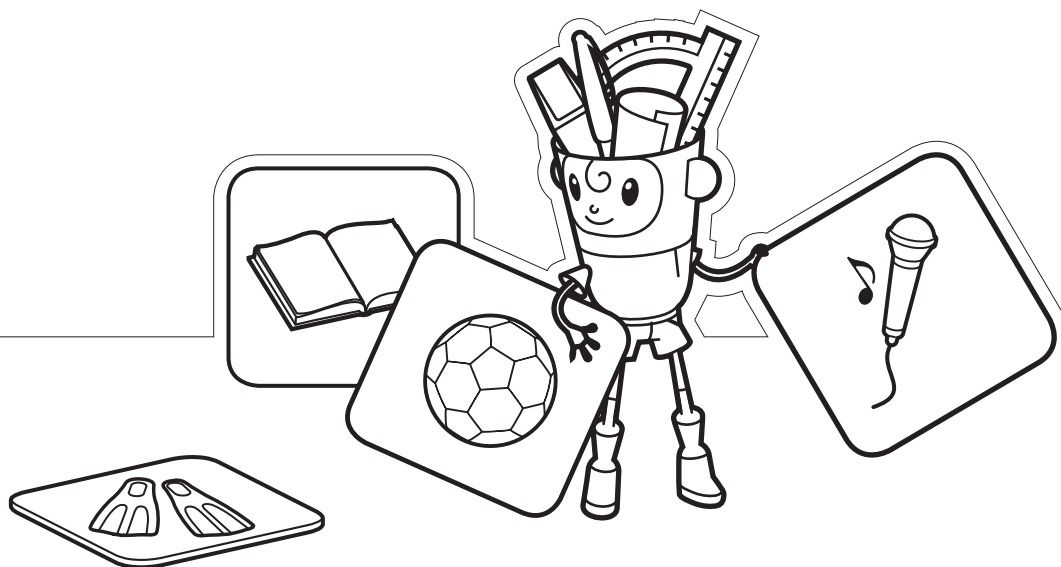

Muro anav _____

Savoren si jek hobivo

Iskirin e vorbi kote kaj pasolin!

Muro anav si **SUZI**. Me sim inja beršengi. Jokhar ando kurko žav mura klasasa ka usijmasko bazeno te _____. Kodo si muro maj šukar hobivo.

Muro anav si **MELISA**. Me sim oxto beršengi. Maj but kamav te _____. Misto kodo žav sako dujto djes mura dasa ka jek tanitovkinja, te sikhavel ma sar te gilabav inke maj šukar.

Muro anav si **JANO**. Me sim deše beršengo. Muro hobivo si te khelav _____. Sako djes žav ando parko. Kote khelav mure amalenca intrego djes labda. Arači rugindem štar golura.

Muro anav si **MORINKA**. Me sim inja beršengo. Muro hobivo si te _____ kenjvi.



Muro anav _____

Amaro hobivo

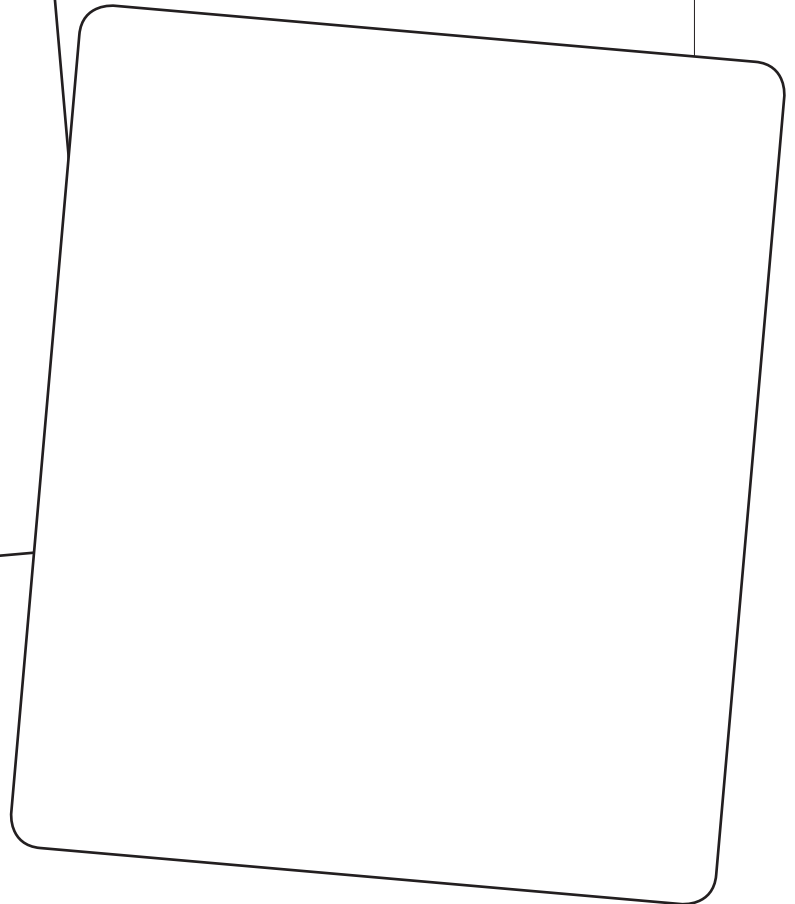
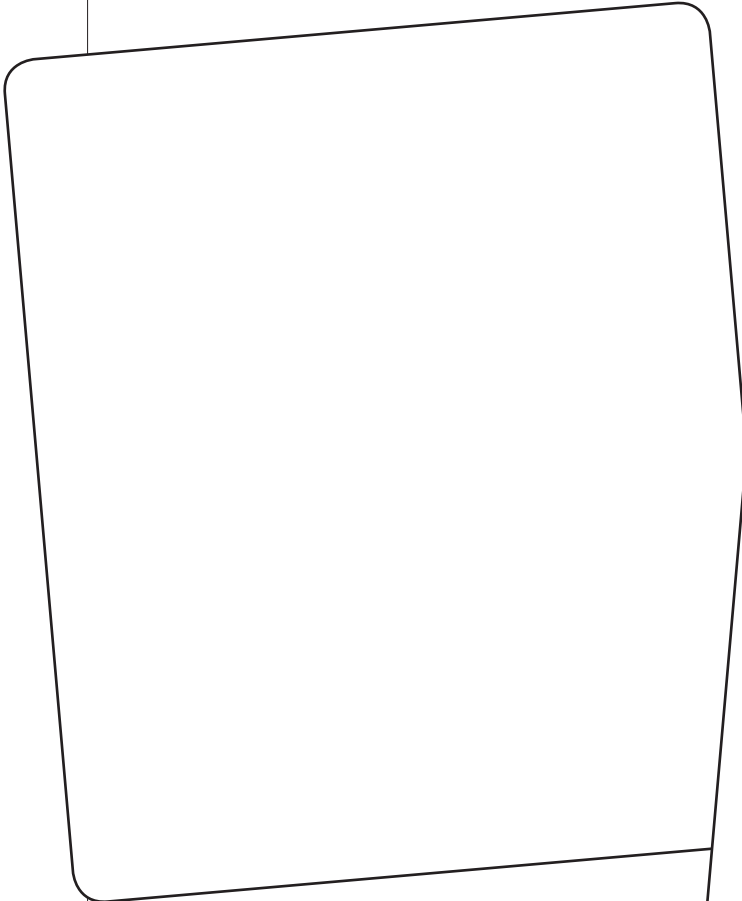
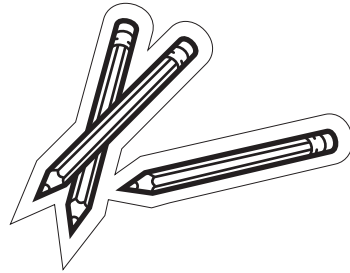

Rajzolin savo hobivo
maj but kames!



Rajzolin savo hobivo
či kames čisar!

Muro anav _____

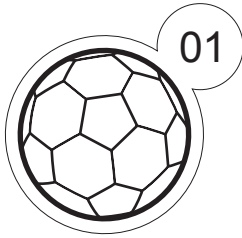

Me kamav

Iskirin e vorbi save maladjon!

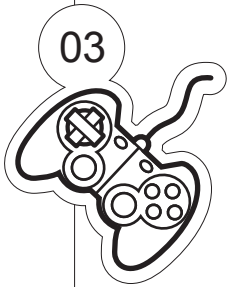
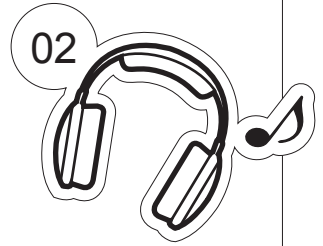

01) Me but kamav _____.

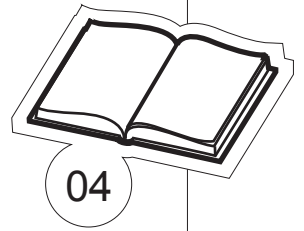

02) Me but kamav _____.

03) Me but kamav _____.

04) Me but kamav _____.

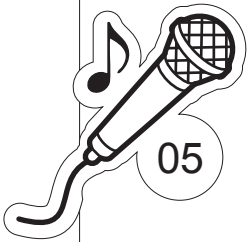

05) Me but kamav _____.

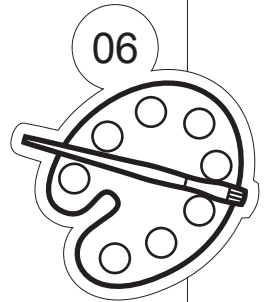

06) Me but kamav _____.

07) Me but kamav _____.

08) Me but kamav _____.

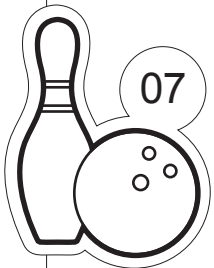

09) Me but kamav _____.

10) Me but kamav _____.

11) Me but kamav _____.

12) Me but kamav _____.

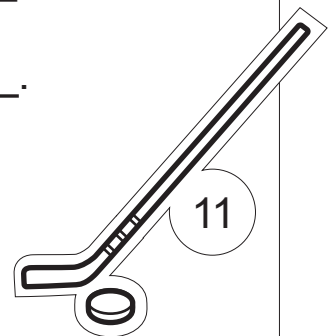
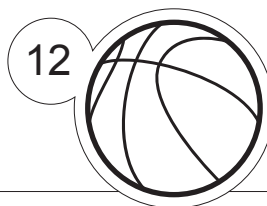
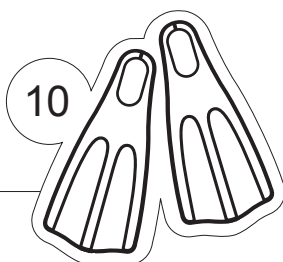
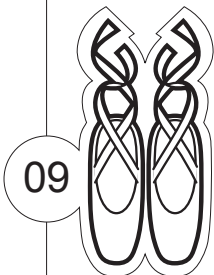
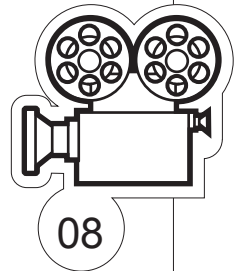

Muro anav _____

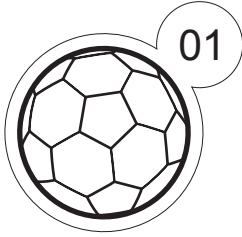

Me či kamav

Iskirin e vorbi save maladjon!

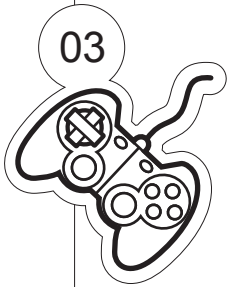
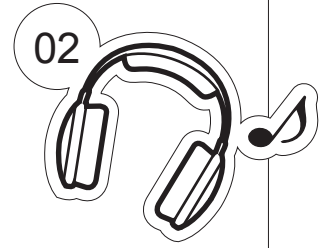

01) Me či kamav čisar _____.

02) Me či kamav čisar _____.

03) Me či kamav čisar _____.

04) Me či kamav čisar _____.



05) Me či kamav čisar _____.

06) Me či kamav čisar _____.

07) Me či kamav čisar _____.

08) Me či kamav čisar _____.

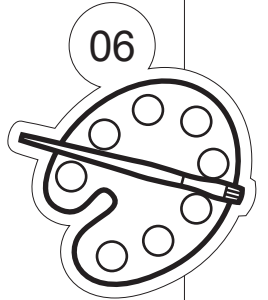

09) Me či kamav čisar _____.

10) Me či kamav čisar _____.

11) Me či kamav čisar _____.

12) Me či kamav čisar _____.

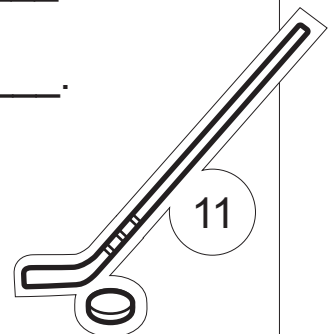
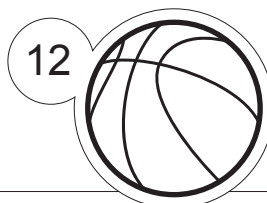
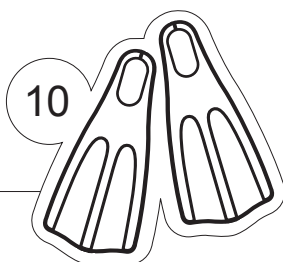
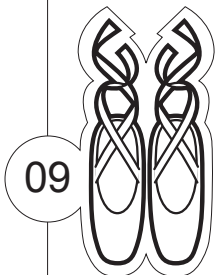
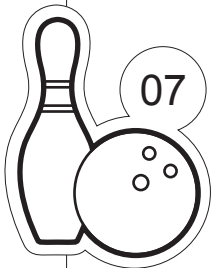
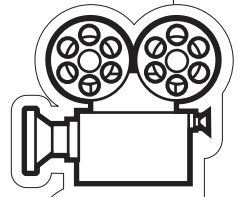

I Nuna

I Nuna žal ande trito klasa. Si la but amala. Kana von maladjon ando parko, athoska vorbin von pa kodo so kerde von o intrego kurko. I Nuna žal sako parastuji te khelel ando baleto taj sako savato žal te khelel folkloro.

Laki amalni, i Frima, but kamel te fenjkipezij aj sako tetradji žal ande mužikaki škola. Voj sićol te cirdel i hegeduva ke intrego laki familja cirdelas i hegeduva.

O Gusti khelel labda. Kana avel vo ando parko khanći aver či kamel, feri kamel te khelen leske amala lesa labda.

O Jani žal sako paraštujji pe informatika thaj vi khelel ande jek grupa o kontrabaso.

O Feri žal peske paposa te xućilen maše. Koki phenen leske leske amala. Univar bešen von majnem štar časura kote thaj či xućilen či jekhe mašes.

