



Quality Education in Romani for Europe





| ROMANI TEACHING MATERIALS | |
|---|--|
| Kalderash_Secondary_A1_AT_deu | |
| Romani variety: | Kalderash Romani |
| learner level: | Secondary |
| proficiency level: | A1 |
| language versions: | Romani, German |
| author: | Barka Emini |
| translated by: | Mozes F. Heinschink |
| coordinator: | Ulli Pawlata |
| edited by: | Marcus Wiesner, Barbara Schrammel-Leber |
| <p>The materials have been produced for teaching in the context of Kalderash Romani speakers in Austria. With minor adaptations, the materials can also be used for other teaching contexts, such as Kalderash speaking communities in other European countries. There is a German and an English version of the materials. The materials consist of eleven units, which are stored in a single PDF file. Within the PDF file, there is a table of contents which gives an overview of the units. Each unit consists of an overview and worksheets. The worksheets are designed for black-and-white printing.</p> | |

This project has been funded with support from the European Commission. This publication [communication] reflects the views only of the author, and the Commission cannot be held responsible for any use which may be made of the information contained therein.

Kalderash_Secondary_A1_AT_deu

| | | |
|--------------------------|--|----------|
| <u>Lektion 01</u> | Thema (CFR): ICH UND MEINE FAMILIE Einzelthema 1: Ich stelle mich vor Einzelthema 2: Meine Freunde Einzelthema 3: Meine Familie Einzelthema 4: Mein Körper | ↓ S. 3 |
| <u>Lektion 02</u> | Thema (CFR): DAS HAUS UND DAMIT VERBUNDENE AKTIVITÄTEN Einzelthema 1: <i>Le brojur</i> – Die Zahlen Einzelthema 2: <i>Mužo khêr/stano</i> – Mein/e Haus / Wohnung | ↓ S. 20 |
| <u>Lektion 03</u> | Thema (CFR): MEINE GEMEINSCHAFT Einzelthema 1: <i>Thana thaj khêra</i> – Orte/Plätze und Gebäude Einzelthema 2: <i>Le trafikoskê sêmnur</i> – Die Verkehrszeichen | ↓ S. 43 |
| <u>Lektion 04</u> | Thema (CFR): ROMA HANDWERKE UND BERUFE Einzelthema 1: <i>Le zanatur</i> – Die Berufe | ↓ S. 66 |
| <u>Lektion 05</u> | Thema (CFR): FESTE UND FEIERN Einzelthema 1: Feste und Feiertage (Überblick) Einzelthema 2: Weihnachten Einzelthema 3: Geburtstag | ↓ S. 86 |
| <u>Lektion 06</u> | Thema (CFR): IN DER SCHULE Einzelthema 1: <i>Amaro školako pribori</i> – Unsere Schulsachen Einzelthema 2: <i>Amari klasa thaj e škola</i> – Unsere Klasse und die Schule | ↓ S. 108 |
| <u>Lektion 07</u> | Thema (CFR): VERKEHR UND REISEN Einzelthema 1: <i>Sosa zas po drom</i> – Womit verreisen wir Einzelthema 2: <i>Le farbe</i> – Die Farben | ↓ S. 129 |
| <u>Lektion 08</u> | Thema (CFR): ESSEN UND KLEIDUNG Einzelthema 1: <i>Le calja</i> – Die Kleidung Einzelthema 2: <i>O xabe</i> – Das Essen | ↓ S. 151 |
| <u>Lektion 09</u> | Thema (CFR): ZEIT, JAHRESZEITEN UND WETTER Einzelthema 1: <i>O bêrs</i> – Das Jahr Einzelthema 2: <i>E vrjama</i> – Die Zeit | ↓ S. 173 |
| <u>Lektion 10</u> | Thema (CFR): NATUR UND TIERE Einzelthema 1: <i>E khereske alatura</i> – Haustiere Einzelthema 2: <i>Ando veš</i> – Im Wald Einzelthema 3: <i>Ando paji</i> – Im Wasser Einzelthema 4: <i>I natura</i> – Die Natur | ↓ S. 191 |
| <u>Lektion 11</u> | Thema (CFR): HOBBYS UND KUNST Einzelthema 1: <i>Hobija thaj aktivitetur</i> – Hobbys und Aktivitäten | ↓ S. 213 |

| |
|--|
| Kalderash_Secondary_A1_AT_deu_Lektion-01 |
| Thema (CFR): ICH UND MEINE FAMILIE |
| Einzelthema 1: Ich stelle mich vor Einzelthema 2: Meine Freunde Einzelthema 3: Meine Familie Einzelthema 4: Mein Körper |
| Andere damit verbundene Hauptthemen des CFR: Berufe und Hobbys |

| Inhalte des Rahmenlehrplans für Romani (CFR) – Lernziele | |
|---|--|
| Skill | Relevante Deskriptoren für Sprachaktivitäten & „Ich kann“ Aussagen des CFR: |
|  | <ul style="list-style-type: none"> ✓ Kann einfache Fragen des/der Lehrers/in, eines Erwachsenen oder eines/r anderen/r Lernenden verstehen (z.B. Wie heißt du?, Wie alt bist du?, Ist das dein Bruder? usw.). ✓ Kann einfache Anweisungen für alltägliche Aktivitäten verstehen, wenn sie langsam gesprochen und durch entsprechende Gesten begleitet werden. ✓ Kann seinen/ihren Namen oder den Namen oder Titel unmittelbarer Familienangehöriger erkennen, wenn sie von einer anderen Person ausgesprochen werden. ✓ Kann verstehen, wenn eine ältere Person einen Segen ausspricht. |
|  | <ul style="list-style-type: none"> ✓ Kann seinen/ihren Namen auf einer Klassen- oder Teamliste finden. ✓ Kann seinen/ihren Namen und die Namen der Gemeinschafts- oder Familienmitglieder auf einer Liste, auf einem Gerät, Möbelstück, oder auf einer Gedenkstätte auf einem Friedhof finden. |
|  | <ul style="list-style-type: none"> ✓ Kann nonverbal (z.B. mit einem Nicken oder Kopfschütteln), mit einzelnen Wörtern oder sehr kurze Antworten auf einfache Fragen über seine/ihre Vorlieben oder Abneigungen (z.B. Magst du ...?) antworten. ✓ Kann den/die Lehrer/in, andere Erwachsene und Schüler/innen in angemessener Weise grüßen und sich verabschieden. ✓ Kann unmittelbare persönliche Bedürfnisse ausdrücken (z.B. auf die Toilette gehen). ✓ Kann einfache Fragen über seine/ihre Gruppe, Nachnamen, Alter und Familienmitglieder beantworten, wenn er/sie durch Aufforderungen unterstützt wird. ✓ Kann andere Roma-Kinder und Erwachsene auf eine passende Art und Weise grüßen, sich von ihnen verabschieden und sich bedanken. |
|  | <ul style="list-style-type: none"> ✓ Kann eine kurze, unvollständige Aussage über sich selbst oder die Familienstrukturen machen (z.B. Name ist ...; habe ... Geschwister). ✓ Kann einfache Phrasen zur Beschreibung seiner/ihrer eigenen Erscheinung, inklusive Augen- und Haarfarbe, Größe und Gewicht, verwenden. |
|  | <ul style="list-style-type: none"> ✓ Kann seinen/ihren Namen, Anschrift und den Namen der Schule (ab)schreiben. ✓ Kann Wörter über sich selbst von der Tafel abschreiben (z.B. Mein Name ist ...; ich lebe in ...). ✓ Kann seinen/ihren Familiennamen, Vornamen und die Namen anderer Familienmitglieder (ab)schreiben. |
| Inhalte des Europäischen Sprachenportfolios (ELP) | |
| Sprachenpass: Eigenes Foto einkleben./Name einfügen | |
| Dossier: Arbeitsblatt 02–09, Unterrichtsaktivität 08 | |

| Vokabular Einzelthema 1: Ich stelle mich vor | | | |
|--|------------------------------|--|---------------------------|
| Aktiv | | | |
| <i>Me sîm o/e ...</i> | Ich bin der/die ... | <i>Kon san?</i> | Wer bist du? |
| <i>Maj mištoŕo!</i> | Guten Tag! | <i>Kon sî o/e ...?</i> | Wer ist (der/die) ...? |
| Vokabular Einzelthema 2: Meine Freunde | | | |
| Aktiv | | | |
| <i>sî, sîm, san</i> | er/sie ist, ich bin, du bist | <i>dali</i> | ob |
| <i>Ko?</i> | Wer? | <i>muŕo, muŕi</i> | mein, meine |
| <i>So?</i> | Was? | <i>Markoski, Markosko</i> | Markos (besitzanzeigend) |
| Passiv | | | |
| <i>o/e</i> | der/die | <i>but</i> | viel, viele |
| <i>vov/voj sî, vov/voj sashine</i> | er/sie ist, er/sie war | <i>les</i> | ihn |
| <i>sas les</i> | er hatte | | |
| Vokabular Einzelthema 3: Meine Familie | | | |
| Aktiv | | | |
| <i>o papo</i> | der Opa | <i>thaj</i> | und |
| <i>e mami</i> | die Oma | <i>muŕe phral</i> | meine Brüder |
| <i>o dad</i> | der Vater | <i>muŕe pheja</i> | meine Schwestern |
| <i>e dej</i> | die Mutter | <i>hulavel</i> | kämmen |
| <i>o phral</i> | der Bruder | <i>ćinel</i> | kaufen |
| <i>e phej</i> | die Schwester | <i>djilabal</i> | singen |
| <i>me</i> | ich | <i>djilabal, bašavel, bašalel</i> | spielen, musizieren |
| Vokabular Einzelthema 4: Mein Körper | | | |
| Aktiv | | | |
| <i>o manuš</i> | der Mensch | <i>o dand</i> | der Zahn |
| <i>sî ma</i> | ich habe | <i>o punŕo</i> | der Fuß |
| <i>jek, duj</i> | eins, zwei | <i>o muj</i> | der Mund, das Gesicht |
| <i>but</i> | viel, viele | <i>o vas(t)</i> | die Hand |
| <i>e šib</i> | die Zunge | <i>e čang</i> | das Knie |
| <i>o naj</i> | der Finger | <i>o phiko</i> | die Schulter |
| <i>e vundžija</i> | der Fingernagel | <i>tu</i> | du |
| <i>o šero</i> | der Kopf | <i>jek data, du -, tri -, štar var</i> | ein, zwei, drei, vier Mal |
| <i>o nakh</i> | die Nase | <i>tut</i> | dich |
| <i>e buka, le buč</i> | die Wange | <i>ame(n)</i> | wir |
| <i>o kan</i> | das Ohr | <i>ćire</i> | deine |
| <i>le bal</i> | die Haare | <i>deš</i> | zehn |

| Passiv | | | |
|---------------------------------|--------------------|----------------------|-----------------------------|
| <i>o/e</i> | der/die | <i>sikavel</i> | zeigen |
| <i>vov/voj sas</i> | er/sie war | <i>e phabaj</i> | der Apfel |
| <i>sas les/sas la</i> | er/sie hatte | <i>vazdel</i> | aufheben |
| <i>but</i> | viel, viele | <i>mek khêlel</i> | er/sie soll tanzen, spielen |
| <i>les</i> | ihn | <i>žal</i> | gehen |
| <i>putrel</i> | öffnen | <i>tele</i> | unten |
| <i>hurjal/urjal</i> | fliegen | <i>ži ka, ži kaj</i> | bis zum, bis zur |
| <i>khêlel</i> | tanzen | <i>cîno</i> | klein |
| <i>manca</i> | mit mir | <i>o cîno</i> | der Kleine |
| <i>pušel</i> | fragen | <i>khêre lo</i> | er ist zuhause |
| <i>e ševoři</i> | das kleine Mädchen | <i>trobul</i> | brauchen; sollen |
| <i>o vortako, odrugari</i> | der Freund | <i>vaj</i> | oder |
| <i>e vortečina, e drugarica</i> | die Freundin | <i>numa</i> | nur, aber |
| <i>e bibi</i> | die Tante | <i>e roča</i> | das Kleid, der Rock |
| <i>bibijo!</i> | Anrede für eine | <i>kodo, kodi</i> | dieser, diese |
| | etw. ältere Frau | <i>kado, kadi</i> | dieser, diese (hier) |
| <i>va</i> | ja | <i>andrê</i> | herein, hinein, drinnen |

Grammatik in dieser Lektion

Passiv

Personalpronomen: *me, tu*, Fragewort: *Kon?*, Hilfszeitwort: *šim, san, ...* (ich bin, du bist,...)
 Verben in der Gegenwart, Einfacher Satzbau (Subjekt, Verb, Objekt)

Unterrichtsaktivität 01 | Einzelthema 1: Ich stelle mich vor – Begrüßungsspiel

Dauer: 10 min, bei mehr Kindern länger | Skill:  | SF: G*

Mat./Res.: Ball









- Lehrer/in stellt sich vor: *Maj mištořo. Me šim o/e ... Kon san tu?* ‚Guten Tag. Ich bin der/die ... Wer bist du?‘.
- Lehrer/in wirft den Ball einem/r Schüler/in zu und bittet ihn/sie sich vorzustellen mit:
Maj mištořo! Me šim o/e ... ‚Guten Tag. Ich bin der/die ...‘
- Schüler/in stellt sich vor und wirft den Ball der/dem Lehrer/in zurück.
- Lehrer/in wiederholt den Vorgang mit allen Kindern.







Unterrichtsaktivität 02 | Einzelthema 1: Ich stelle mich vor – Begrüßungsspiel im Stehkreis













Dauer: 10 min, bei mehr Kindern länger | Skill:  | SF: G

- Kinder bilden einen Stehkreis.
- Lehrer/in dreht sich zum Kind links von ihr/ihm um und sagt:
Maj mištořo! Me šim o/e ... Kon san tu?
- Kind antwortet der/dem Lehrer/in mit: *Maj najis! Me šim o/e ...*
dreht sich zum Nachbarn und fragt ihn: *Kon san tu?* ‚Wer bist du?‘.
- Alle Kinder wiederholen diesen Dialog der Reihe nach.

*SOZIALFORM (SF): Gruppenarbeit – G | Partnerarbeit – P | Individualarbeit – I





| |
|---|
| Unterrichtsaktivität 03 Einzelthema 1: Ich stelle mich vor – Namenscollage |
| Dauer: 30 min Skill:     SF: I, P |
| Mat./Res.: Fotos, 2 Plakate, Klebeband + bunte Stifte |
| <p>Vorbereitung: Lehrer/in macht von jedem Kind ein Foto und druckt es aus oder die Kinder bringen von zu Hause ein Foto mit.</p> <ol style="list-style-type: none"> 01. Lehrer/in bittet die Kinder sich in 2 Gruppen aufzuteilen (ideal wären 5 Kinder pro Gruppe). 02. Lehrer/in gibt jeder Gruppe ein Plakat und ihre Fotos und bittet sie die Plakate mit den Fotos zu gestalten und unter die Fotos ihre Namen zu schreiben. 03. Danach hängt Lehrer/in die Plakate an die Wand. 04. Lehrer/in bittet die Kinder sich zu ihrem Plakat zu stellen und fragt ein Kind nach dem anderen: <i>Kon san tu?</i> 05. Kinder antworten jeweils mit: <i>Me sîm ...</i> und zeigen sein Foto auf dem Plakat. |
| Unterrichtsaktivität 04 Einzelthema 1: Ich stelle mich vor – ELP <i>Kava/kaja sîm me</i>. |
| Dauer: 15 min Skill:  SF: I ELP: 4 |
| Mat./Res.: ELP, Fotos der Kinder |
| <p>Vorbereitung: Fotos von den Kindern machen und ausdrucken.</p> <ol style="list-style-type: none"> 01. Lehrer/in bespricht mit den Kindern das ELP: Sie erklärt die Funktion, die einzelne Bereiche (Sprachenpass, Sprachenbiographie, Dossier), und den Einsatz im Rahmen des Kurses. 02. Dann gibt der/die Lehrer/in den Kindern ihre Fotos. 03. Kinder kleben die Fotos ins ELP, schreiben auch ihren Namen dazu und bemalen oder verzieren die Seite. |
| Unterrichtsaktivität 05 Einzelthema 1: Ich stelle mich vor – Theaterspiel <i>Maj mištořo!</i> |
| Dauer: 20 min Skill:   SF: P |
| Mat./Res.: Tuch, Hut |
| <ol style="list-style-type: none"> 01. Lehrer/in legt ein buntes Tuch auf einen Tisch/Sessel in der linken Raumhälfte. 02. Lehrer/in bittet alle Mädchen sich dort hinzustellen. 03. Lehrer/in legt einen Männerhut und einen Tisch/Sessel in der rechten Raumhälfte. 04. Lehrer/in bittet alle Buben sich dort hinzustellen. 05. Lehrer/in demonstriert das Spiel: Lehrer/in geht zur Mädchengruppe, nimmt das Tuch über die Schulter, geht zur Raummitte und sagt: <i>Maj mištořo! Me sîm o/e ...</i> Anschließend geht er/sie zur Bubengruppe, setzt den Hut auf den Kopf und geht zur Raummitte. Lehrer/in spricht die Begrüßung und verbeugt sich dabei. 06. Lehrer/in bittet jeweils ein Mädchen und einen Buben sich mit den Accessoires in die Mitte zu stellen und sich, wie von ihr demonstriert, vorzustellen. |
| Unterrichtsaktivität 06 Einzelthema 2: Meine Freunde – Dialog <i>Muřo vortako/muři vortečina</i> |
| Dauer: 20 min Skill:   SF: I, P, G ELP: Dossier |
| Mat./Res.: Arbeitsblatt 01 |
| <ol style="list-style-type: none"> 01. Lehrer/in liest den gesamten Dialog <i>Muřo vortako/muři vortečina</i> vor. 02. Kinder lesen den Dialog alleine. 03. Sie besprechen mit dem Sitznachbarn was sie verstanden haben und suchen gemeinsam ein unverständliches Wort. 04. Kinder sagen die Wörter, die sie nicht verstanden haben dem/der Lehrer/in und schreiben sie auf die Tafel. 05. Lehrer/in übersetzt die Wörter ins Deutsche und gemeinsam versuchen sie den Inhalt des Dialoges zu verstehen. |

| |
|---|
| Unterrichtsaktivität 07 Einzelthema 2: Meine Freunde – Lückentext <i>Mušo vortako/mušī vortčina</i> |
| Dauer: 20 min Skill:    SF: I, P, G ELP: Dossier |
| Mat./Res.: Arbeitsblatt 02 |
| Anmerkung: Übung kann man nur im Anschluss zu Unterrichtsaktivität 06 machen. 01. Die Kinder bekommen den Lückentext <i>Mušo vortako/Mušī vortčina</i> und versuchen ihn auszufüllen. 02. Lehrer/in schreibt die fehlenden Wörter an die Tafel und die Kinder vergleichen die Rechtschreibung. 03. In Partnerarbeit versuchen die Kinder den Dialog nachzusprechen bzw. vorzulesen. |
| Unterrichtsaktivität 08 Einzelthema 2: Meine Freunde – Illustration <i>Mušo vortako/mušī vortčina</i> |
| Dauer: 10 min Skill:  SF: G ELP: Dossier |
| Mat./Res.: Zeichenblätter und Stifte |
| Anmerkung: Aktivität 08 im Anschluss an Aktivität 06 oder Aktivität 07 empfehlenswert! 01. Kinder bilden Vierergruppen. 02. Jede Gruppe bekommt ein Plakat; Lehrer/in erklärt die Aufgabenstellung: „Zeichnet eine Szene aus dem Dialog <i>Mušo vortako/Mušī vortčina</i> “. 03. Die fertigen Plakate werden an die Wand geklebt. |
| Unterrichtsaktivität 09 Einzelthema 2: Meine Freunde – Zug der Freundschaft |
| Dauer: 20 min Skill:  SF: G |
| 01. Lehrer/in sagt: <i>Sas jek šav. O Marko. Sas les but vortača.</i> „Es war einmal ein Junge. Marko. Er hatte viele Freunde.“ 02. Lehrer/in geht durch die Klasse und ruft einen Schülernamen mit Begleitartikel auf: <i>O/E ... (Name)!</i> 03. Das genannte Kind geht zum/zur Lehrer/in und gibt ihm/ihr die Hand. 04. Lehrer/in geht mit dem Kind durch die Klasse und sagt wieder: <i>Sas jek šav. O Marko. Sas les but vortača.</i> 05. Lehrer/in ruft einen weiteren Schülernamen mit Begleitartikel auf: <i>O/E ... (Name)!</i> 06. Diese Schritte werden wiederholt, bis alle Kinder einen „Zug der Freundschaft“ gebildet haben. |
| Unterrichtsaktivität 10 Einzelthema 4: Mein Körper – <i>O manuš</i> |
| Dauer: 20 min Skill:   SF: G ELP: Dossier |
| Mat./Res.: Arbeitsblatt 03 |
| 01. Lehrer/in steht vor der Klasse und liest Satz für Satz vom Arbeitsblatt <i>O manuš</i> ‚Der Mensch‘ vor. Er/Sie zeigt dabei auf die betreffenden Körperteile. 02. Lehrer/in bitte die Kinder aufzustehen und mitzumachen. 03. Lehrer/in wiederholt Satz für Satz vom AB und zeigt dabei auf die Körperteile. Die Kinder sprechen jeweils einen Satz nach und zeigen auf die Körperteile wie von dem/der Lehrer/in vorgemacht bis alle Sätze gesprochen wurden. 04. Variationen: Lehrer/in spricht die Sätze, die Kinder hören zu und zeigen auf die entsprechenden Körperteile. Lehrer/in zeigt auf einen Körperteil – die Kinder sprechen den Satz dazu. 05. Kinder bekommen das Arbeitsblatt als Lesehausübung und dürfen es anmalen. |

| |
|---|
| Unterrichtsaktivität 11 Einzelthema 4: Mein Körper – O cino |
| Dauer: 30 min Skill:    SF: I ELP: Dossier |
| Mat./Res.: Arbeitsblatt 05/Seite 1, Buntstifte |
| <ol style="list-style-type: none"> 01. Kinder bekommen die erste Seite des Arbeitsblatts 05 Seite 1 <i>O cino</i> ‚Das Kleine/Das Baby‘. 02. Lehrer/in liest ein Wort und fragt was es bedeutet – ein Kind antwortet. Danach verbinden alle dieses Wort zum passenden Körperteil des Babys. 03. Danach liest der/die Lehrer/in das nächste Wort, usw. bis alle Wörter zugeordnet sind. 04. Danach wird die Anzahl einzelner Körperteile besprochen (2 Augen, 10 Zehen, viele Haare, ...) 05. Abschließend malen die Kinder das Baby an – laut Malvorgabe links unten am Arbeitsblatt. |
| Unterrichtsaktivität 12 Einzelthema 4: Mein Körper – Lückentext O cino? |
| Dauer: 15 min Skill:    SF: G ELP: Dossier |
| Mat./Res.: Arbeitsblatt 04/Seite 2 |
| <ol style="list-style-type: none"> 01. Lehrer/in teilt Seite 2 des Arbeitsblatts 05 <i>O cino</i> aus. 02. Lückentext wird gemeinsam in der Gruppe ausgefüllt: ein Kind liest laut einen Satz vor und versucht ihn zu vervollständigen. Alle Kinder schreiben die Wörter in den Lückentext. 03. Lehrer/in schreibt parallel dazu die Wörter an die Tafel. |
| Unterrichtsaktivität 13 Einzelthema 4: Mein Körper – Gedicht Khêlas |
| Dauer: 30 min Skill:   SF: I, P ELP: Dossier |
| Mat./Res.: Arbeitsblatt 05 |
| <ol style="list-style-type: none"> 01. Kinder bekommen das Gedicht <i>Khêlas</i> ‚wir spielen‘ und lesen es einmal alleine durch. 02. Sie lesen es nochmal durch und diesmal unterstreichen sie Wörter, die sie schon kennen. 03. Gemeinsam mit dem jeweiligen Sitznachbar suchen die Kinder zwei Wörter aus, die sie nicht verstanden haben. 04. Jede Gruppe schreibt diese zwei Wörter an die Tafel und der/die Lehrer/in übersetzt diese. 05. Jedes Kind liest nochmals den Text für sich. 06. In der Gruppe wird mit dem/der Lehrer/in der Inhalt des Gedichtes besprochen. |
| Unterrichtsaktivität 14 Einzelthema 4: Mein Körper – Lückentext: Khêlas |
| Dauer: 30 min Skill:   SF: P ELP: Dossier |
| Mat./Res.: Arbeitsblatt 06 |
| <ol style="list-style-type: none"> 01. Kinder bekommen den Lückentext <i>Khêlas</i> und versuchen ihn zu zweit auszufüllen. 02. Gemeinsam wird der Text noch einmal laut vorgelesen – zusammen mit dem/der Lehrer/in vergleichen die Kinder die Ergebnisse und korrigieren ihre Einträge oder ergänzen die fehlenden Wörter. |
| Unterrichtsaktivität 15 Einzelthema 3: Meine Familie – Diagramm Muři familja |
| Dauer: 15 min Skill:    SF: I ELP: Dossier |
| Mat./Res.: Arbeitsblatt 07 |
| <p>Die Kinder bringen Fotos von ihrer Familie mit. Arbeitsblatt 08 ausdrucken und jedem Kind ein Blatt geben.</p> <ol style="list-style-type: none"> 01. Das Arbeitsblatt <i>Muři familja</i> ‚Meine Familie‘ wird zuerst besprochen: Was ist zu tun? Was bedeutet die Wörter? 02. Kinder bekommen die Aufgabe die Fotos ihrer Familienmitglieder auf das Arbeitsblatt <i>Muři familja</i> (Diagramm) zu kleben und deren Namen einzutragen. 03. Die fertigen Diagramme werden in der Klasse aufgehängt oder im Dossier abgelegt. 04. Einzelne Kinder können – wenn sie möchten – ihre Familien vorstellen. |

| |
|--|
| Unterrichtsaktivität 16 Einzelthema 3: Meine Familie – Gedicht <i>Ame</i> |
| Dauer: 30 min Skill: SF: I ELP: Dossier |
| Mat./Res.: Arbeitsblatt 08 |
| <ol style="list-style-type: none"> 01. Lehrer/in liest das Gedicht <i>Ame</i> ‚Wir‘ vor. Dann bekommen die Kinder den Text. 02. Lehrer/in bittet die Kinder das Gedicht 1x selber durchzulesen. 03. Danach wird der ein Satz nach dem anderen von dem/der Lehrerin vorgesprochen und die Kinder wiederholen ihn laut im Chor. 04. Als Hausaufgabe lernen die Kinder das kurze Gedicht auswendig. |

| |
|--|
| Stundenbild 01 Einzelthema 1: Ich stelle mich vor – <i>Muřo anav</i>, ‚Mein Name‘ |
| UA-Nr.: 01 Lernziele: Kennenlernen, Sich vorstellen und Begrüßen auf Romani |
| Dauer: 10 min Skill: SF: G |
| Mat./Res.: Ball |
| <ol style="list-style-type: none"> 01. Lehrer/in stellt sich vor: <i>Maj miřtořo. Me řim o/e ... Kon san tu?</i> ‚Guten Tag. Ich bin der/die . Wer bist du?‘ 02. Lehrer/in wirft den Ball Schüler/in zu und bittet sie/ihn sich vorzustellen mit: <i>Maj miřtořo. Me řim o/e ...!</i> ‚Guten Tag. Ich bin der/die ...‘. 03. Schüler/in stellt sich vor und wirft den Ball Lehrer/in zurück. 04. Lehrer/in wiederholt den Vorgang mit allen Kindern. |
| UA-Nr.: 02 Lernziele: Kennenlernen, Sich vorstellen und Begrüßen auf Romani |
| Dauer: 10 min Skill: SF: G |
| <ol style="list-style-type: none"> 01. Kinder bilden einen Stehkreis. 02. Lehrer/in dreht sich zum Kind links von ihr/ihm um und sagt: <i>Maj miřtořo! Me řim o/e ... Kon san tu?</i> Guten Tag. Ich bin der/die ... Wer bist du?. 03. Kind antwortet Lehrer/in mit: <i>Maj najis. Me řim o/e ...!</i>, dreht sich zum Nachbarn und fragt ihn: <i>Kon san tu?</i> ‚Wer bist du?‘. 04. Alle Kinder wiederholen diesen Dialog der Reihe nach. |
| UA-Nr.: 03 Lernziele: Kennenlernen, Sich vorstellen und Begrüßen auf Romani |
| Dauer: 30 min Skill: SF: I, P |
| Mat./Res.: Fotos, 2 Plakate, Klebeband + bunte Stifte |
| <p>Vorbereitung: Lehrer/in macht von jedem Kind ein Foto und druckt es aus oder die Kinder bringen von zu Hause ein Foto mit.</p> <ol style="list-style-type: none"> 01. Lehrer/in bittet die Kinder sich in 2 Gruppen aufzuteilen (ideal wären 5 Kinder pro Gruppe). 02. Lehrer/in gibt jeder Gruppe ein Plakat und ihre Fotos und bittet sie die Plakate mit den Fotos zu gestalten und unter die Fotos ihre Namen zu schreiben. 03. Danach hängt Lehrer/in die Plakate an die Wand. 04. Lehrer/in bittet die Kinder sich zu ihrem Plakat zu stellen und fragt ein Kind nach dem anderen: <i>Kon san tu?</i> 05. Kinder antworten jeweils mit: <i>Me řim ...</i> und zeigen sein Foto auf dem Plakat. |

| |
|--|
| Stundenbild 02 Einzelthema 4: Mein Körper |
| UA-Nr.: 10 Lernziele: Kinder können Körperteile benennen. |
| Dauer: 20 min Skill:   SF: G ELP: Dossier |
| Mat./Res.: Arbeitsblatt 03 |
| <ol style="list-style-type: none"> 01. Lehrer/in steht vor der Klasse und liest Satz für Satz vom Arbeitsblatt <i>O manuš</i> vor. Er/sie zeigt dabei auf die betreffenden Körperteile. 02. Lehrer/in bitte die Kinder aufzustehen und mitzumachen. 03. Lehrer/in wiederholt Satz für Satz vom AB und zeigt dabei auf die Körperteile. Die Kinder sprechen jeweils einen Satz nach und zeigen auf die Körperteile wie von dem/der Lehrer/in vorgemacht bis alle Sätze gesprochen wurden. 04. Variationen: Lehrer/in spricht die Sätze, die Kinder hören zu und zeigen auf die entsprechenden Körperteile. Lehrer/in zeigt auf einen Körperteil – die Kinder sprechen den Satz dazu. 05. Kinder bekommen das Arbeitsblatt als Lesehausübung und dürfen es anmalen. |
| UA-Nr.: 11 Lernziele: Kinder können Körperteile benennen. |
| Dauer: 30 min Skill:    SF: I ELP: Dossier |
| Mat./Res.: Arbeitsblatt 04/Seite 1, Buntstifte |
| <ol style="list-style-type: none"> 01. Kinder bekommen die erste Seite des Arbeitsblatts <i>O cino</i>. 02. Lehrer/in liest ein Wort und fragt was es bedeutet – ein Kind antwortet. Danach verbinden alle dieses Wort zum passenden Körperteil des Babys. 03. Danach liest der/die Lehrer/in das nächste Wort ... usw. bis alle Wörter zugeordnet sind. 04. Danach wird die Anzahl einzelner Körperteile besprochen (2 Augen, 10 Zehen, viele Haare, ...) 05. Abschließend malen die Kinder das Baby an – laut Malvorlage links unten am Arbeitsblatt. |

Mužo vortako/ muři vortečina

- Čhaj: Maj mištožo, bibijo!
- Daj: Maj najis muři šejoři!
Kon san?
- Čhaj: Me sîm e Suzi, le Markoski
vortečina!
- Daj: So trobul tu, muři šejoři?
- Šejoři: Dali sî o Marko khêre?
- Dej: Khêre lo. Ajde, av-tar andrê.



Mužo anav _____

Mužo vortako/ muři vortečina

Šejoři: Maj mištožo, bibijo!!

Dej: Maj najis muři šejoři!

Kon _____ ?

Šejoři Me _____ e Suzi, le Markoski vortečina!

Dej: So trobul tu, muři šejoři?

Šejoři: Dali sî o Marko khêre?

Dej: Khêre lo. Ajde, _____ andrê.

| | | | |
|-----|-----|-----|--------|
| sîm | san | sîm | av-tar |
|-----|-----|-----|--------|

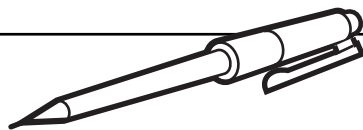

O manuš

Sî ma jek šêro.

Sî ma but dand.

Sî ma jek nakh.

Sî ma duj punře.

Sî ma duj buč.

Sî ma jek muj.

Sî ma duj kana.

Sî ma duj vas(t).

Sî ma but bal.

Sî ma duj čanga.

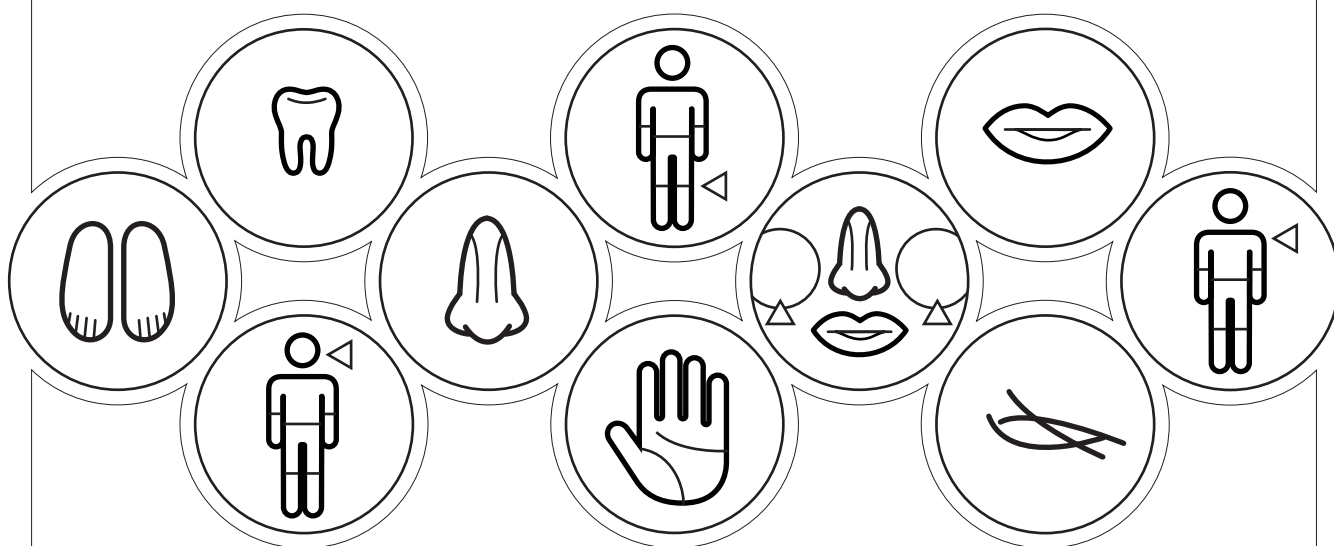

O cîno

| | | | |
|------------|-----------|-----------|-----------|
| jek síb | jek nakh | jek šêro | duj jakha |
| duj buč | duj punře | duj čanga | duj phike |
| duj vas(t) | deš naja | but dand | but bal |

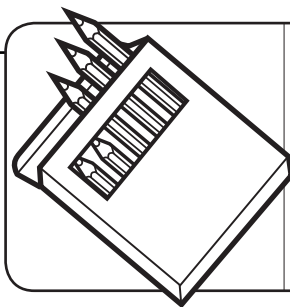

jek = žuto
 duj = lolo
 but = plavo
 deš = zeleno

Mužo anav _____

O cîno

Sî ma _____ vas(t).

Sî ma _____ nakh.

Sî ma _____ naja.

Sî ma _____ punře.

Sî ma _____ phike.

Sî ma _____ śib.

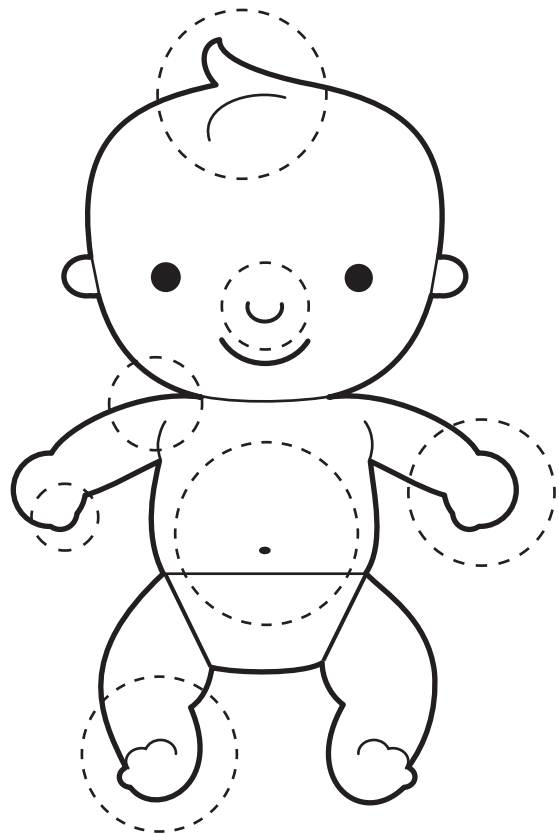

Khêlas

Jek data, du var, tut pušav,
tri var, štar var, ame khêlas.

Vazde opre će vastořa,
sîkav mangê phabaja.

Jek data, du var, tut pušav,
tri var, štar var ame khêlas.

Ža tele ži ka l' punře,
mek khêlen ćire phike.

Jek data, du var, tut pušav,
tri var, štar var ame khêlas.

Puter numa će vastořa,
te urjas tu manca.

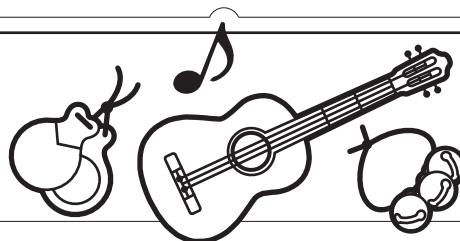

*„Jek data, du var, tut
pušav, tri var, štar var
ame khêlas.“*

Mužo anav _____

Khêlas

Jek data, du var, tut pušav,
tri var, štar var ame khêlas.

Vazde opre će _____,
sîkav mange phabaja.

Jek data, du var, tut pušav,
tri var, štar var ame khêlas.

Ža tele ži ka _____,
mek khêlen ćire _____.

Jek data, du var, tut pušav,
tri var, štar var, ame khêlas..

Puter numa će _____,
te urjas tu manca.

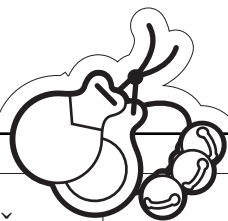

| | | | |
|---------|--|--|--|
| vastořa | | | |
|---------|--|--|--|

Mužo anav _____

Kon sî kodola žene?

o papo, e mami, o dad, e dej, o phral, e phen

o papo

e mami

o papo

e mami

o dad

e dej

me thaj muře phral/pheja

Mužo anav _____



Ame





Muři dej man hulavel.

Mužo dad šukar roč ćinel.

Muři phej mangê djilabal.

Mužo phral mangê bašalel.

| |
|---|
| Kalderash_Secondary_A1_AT_deu_Lektion-02 |
| Thema (CFR): DAS HAUS UND DAMIT VERBUNDENE AKTIVITÄTEN |
| Einzelthema 01: <i>Le brojur</i> – Die Zahlen Einzelthema 02: <i>Mužo khêr/stano</i> – Mein/e Haus/Wohnung |

| Inhalte des Rahmenlehrplans für Romani (CFR) – Lernziele | |
|--|---|
| Skill | Relevante Deskriptoren für Sprachaktivitäten & „Ich kann“ Aussagen des CFR: |
|  | <ul style="list-style-type: none"> ✓ Kann die Wörter für die Objekte in einem Haus verstehen. ✓ Kann die Schlüsselbegriffe für Aktivitäten zuhause verstehen (z.B. essen, waschen, schlafen , usw.). ✓ Kann die Schlüsselbegriffe für Aktivitäten der Roma zuhause verstehen und, soweit angebracht, in Zuständigkeitsbereiche kategorisieren (z.B. Arbeiten der Mutter, Beschäftigungen des Vaters usw.). |
|  | <ul style="list-style-type: none"> ✓ Kann die Bezeichnungen auf einem Bild von einem typischen Haus oder Zimmer erkennen und verstehen. ✓ Kann Zahlen und Wörter auf einer Straße oder einer Adresse erkennen und verstehen. ✓ Kann die Wörter für Teile des Hauses und seiner Umgebung und Objekte im Haus erkennen und verstehen. |
|  | <ul style="list-style-type: none"> ✓ Kann kurze Antworten auf einfache Fragen über sein/ihr Zuhause geben. ✓ Kann eine Telefonnummer aufsagen. |
|  | <ul style="list-style-type: none"> ✓ Kann Schlüsselbegriffe oder einfache Phrasen/Sätze verwenden, um sein/ihr Zuhause zu beschreiben. ✓ Kann Schlüsselbegriffe oder einfache Phrasen/Sätze verwenden, um zu beschreiben, was er/sie zuhause gerne tut und was nicht. |
|  | ✓ Kann Wörter und einfache Phrasen oder Sätze für Teile des Hauses und Objekte im Haus (ab)schreiben. |
| Inhalte des Europäischen Sprachenportfolios (ELP) | |
| Sprachenpass: <i>Me bešav ando ...</i> (z.B.: <i>Beči</i>). | |
| Dossier: <i>Le brojur</i> 0–30, Wörter eintragen <i>E kujna</i> – Wörter eintragen | |



| Vokabular Einzelthema 01: <i>Le brojur</i> | |
|---|-----------------------|
| Aktiv | |
| <i>le brojur</i> 0–0 | Zahlen 0–30 |
| <i>mužo/čo brojo</i> | Meine/deine Nummer |
| <i>Sar/savo sî ...?</i> | Wie/welche ist ...? |
| Passiv | |
| <i>So kam kêres tehara?</i> | Was machst du morgen? |
| <i>mužo/čo brojo</i> | meine/deine Nummer |

Vokabular | Einzelthema 02: Muřo khêr/stano





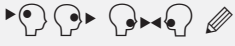









| Aktiv | | | |
|--------------------------|---------------------|------------------------------------|-------------------|
| <i>muřo khêr/stano</i> | mein/e Haus/Wohnung | <i>o skamin</i> | der Sessel |
| <i>e soba</i> | das Zimmer | <i>o pato</i> | das Bett |
| <i>e kujna, kuxinja</i> | die Küche | <i>o šifonjeri</i> | der Schrank |
| <i>o kupatilo</i> | das Bad | <i>e khêlimos</i> | das Spielzeug |
| <i>le sovimaski soba</i> | das Schlafzimmer | <i>e knjiga</i> | das Buch |
| <i>le bêšimaski soba</i> | das Wohnzimmer | <i>o colo</i> | der Teppich |
| <i>e budara, o WC</i> | die Toilette (WC) | <i>o regali knjigengo</i> | das Bücherregal |
| <i>le šavořengi soba</i> | das Kinderzimmer | <i>e televizija</i> | der Fernseher |
| <i>o hodniko</i> | der Gang | <i>peglol le gada</i> | Wäsche bügeln |
| <i>e vazna</i> | die Vase | <i>sovel</i> | schlafen |
| <i>le řoja</i> | das Besteck | <i>čitol</i> | lesen |
| <i>o kredenco</i> | der Küchenschrank | <i>pekel (kolačija)</i> | backen (Kekse) |
| <i>o bov</i> | der Herd | <i>o prezime</i> | der Nachname |
| <i>o frižideri</i> | der Kühlschrank | <i>Katar aves?</i> | Wo kommst du her? |
| <i>e tigaja</i> | die Pfanne | <i>Kaj bêšes?</i> | Wo wohnst du? |
| <i>o tijari</i> | der Teller | <i>o gav</i> | das Dorf |
| <i>e piri</i> | der Topf | <i>o foro</i> | die Stadt |
| <i>e lampa</i> | die Lampe | <i>e adresa</i> | die Adresse |
| <i>o astali</i> | der Tisch | <i>e phuv</i> | das Land |
| | | <i>Beči</i> | Wien |
| Passiv | | | |
| <i>So sî kodo?</i> | Was ist das? | <i>So kêrav me?</i> | Was mache ich? |
| <i>e luludji</i> | die Blume | <i>muřo dad</i> | mein Vater |
| <i>o xabe</i> | das Essen | <i>muři dej</i> | meine Mutter |
| <i>o mas</i> | das Fleisch | <i>muřo papo</i> | mein Opa |
| <i>So sî tu ...?</i> | Was hast Du ...? | <i>muři mami</i> | meine Oma |
| | | <i>e sîçaritorka, e učiteljica</i> | die Lehrerin |









Grammatik in dieser Lektion







| Aktiv | Passiv |
|--|--------|
| Einfache Fragen Gegenwart Einfache Satzbildung: <i>Man sî ma ...</i> | Futur |





| |
|--|
| Unterrichtsaktivität 01 Einzelthema 01: <i>Le brojur</i> |
| Dauer: 35 min Skill:  SF: G* ELP: S. 48 |
| Mat./Res.: Zahlenkarten, Arbeitsblatt 01 |
| <p>Vorbereitung: Zahlenkarten von Arbeitsblatt 01 ausdrucken und laminieren</p> <ol style="list-style-type: none"> Die Kinder bilden am Boden einen Sitzkreis. Lehrer/in verteilt am Boden Karten mit den Zahlen 0–30 darauf. Jedes Kind bekommt eine Karte mit einem Zahlennamen der Zahlen 0–30. Die Schüler/innen versuchen das Kärtchen mit dem Zahlennamen der richtigen Zahl am Boden zuzuordnen. Gemeinsam wird versucht, falsch zugeordnete Karten den richtigen Karten zuzuordnen. Anschließend legt der/die Lehrer/in nur die Zahlkarten von 0 bis 30 untereinander am Boden auf. Die Karten mit den Zahlennamen werden wieder verteilt. Die Kinder lesen jetzt den Zahlennamen auf ihrer Karte laut vor und legen die Karte neben die richtige Zahl. Lehrer/in korrigiert die Karten und spricht die Zahlen 0–30 2x der Reihe nach aus. Sie spricht jetzt Zahl für Zahl aus und die Gruppe wiederholt nach jeder Zahl das Wort. Danach bittet sie jedes Kind die Zahlen selbst laut zu lesen. Anschließend schreiben die Kinder die Zahlen 0–30 im ELP ein (Seite 48). (Abschreiben von den Kärtchen) |
| Unterrichtsaktivität 02 Einzelthema 01: <i>Le brojur – Dialog Telefono</i> |
| Dauer: 35 min Skill:  SF: I, P, G |
| Mat./Res.: Arbeitsblatt 02 |
| <ol style="list-style-type: none"> Lehrer/in liest den Dialog vor. Sie liest den Dialog nochmal vor und bittet die Kinder sich Wörter aufzuschreiben, die sie kennen. Anschließend sagen die Kinder die Wörter, die sie verstanden haben – der/die Lehrer/in schreibt sie an die Tafel. Sie liest den Dialog nochmal vor und bittet die Kinder sich ein Wort zu merken, das sie nicht kennen. Anschließend sagen die Kinder diese Wörter laut – der/die Lehrer/in schreibt sie an die Tafel. Lehrer/in übersetzt die Wörter. Lehrer/in bittet die Kinder sich jeweils zu zweit (Sitznachbar) über den Inhalt des Dialoges auszutauschen. Sie teilt die Arbeitsblätter aus und bespricht mit der Klasse den Inhalt. Lehrer/in bittet die Kinder den Dialog zuerst in Partnerarbeit leise zu lesen. Die Kinder lesen den Dialog mit dem selben Partner nochmal laut vor. |
| Unterrichtsaktivität 03 Einzelthema 02: <i>Muřo khêr/stano</i> |
| Dauer: 25 min Skill:  SF: I, G ELP: Dossier |
| Mat./Res.: Arbeitsblatt 03, Stifte |
| <ol style="list-style-type: none"> Lehrer/in teilt Arbeitsblatt <i>Muřo khêr/stano</i> aus. Gemeinsam werden unbekannte Wörter auf dem Arbeitsblatt und die Aufgabenstellung besprochen. Nachdem die Kinder das AB ausgefüllt haben, werden die Antworten gemeinsam verglichen. Ablage des AB im Dossier. |

*SOZIALFORM (SF): Gruppenarbeit – G | Partnerarbeit – P | Individualarbeit – I

| |
|---|
| Unterrichtsaktivität 04 Einzelthema 02: Muřo khêr/stano - E kujna |
| Dauer: 35 min Skill:     SF: G, I, P ELP: Dossier, S. 48 |
| Mat./Res.: Arbeitsblatt 04, Besteck, Topf, Vase, Teller, Blume, Pfanne |
| <ol style="list-style-type: none"> 01. Kinder bilden einen Sesselkreis. Lehrer/in hat vor sich verschiedene Gegenstände liegen – mit einem großen Tuch abgedeckt. Lehrer/in nimmt einen Gegenstand (z.B. Topf) und fragt, ob jemand weiß, wie dieser Gegenstand auf Romani genannt wird. Dann sagt sie selbst dessen Namen. 02. Kinder wiederholen den Namen und der/die Lehrer/in gibt das „Ding“ in die Runde zum Angreifen durch. 03. Lehrer/in wiederholt dies mit allen Gegenständen. 04. Kinder gehen auf ihre Plätze zurück und bekommen das Arbeitsblatt <i>E kujna</i>. 05. Kinder versuchen es zu zweit auszufüllen. 06. Gemeinsam werden dann die Ergebnisse verglichen; Lehrer/in schreibt nochmal alle Wörter an die Tafel. 07. Kinder schreiben die neuen Wörter ins Sprachenportfolio (S. 48) ein. |
| Unterrichtsaktivität 05 Einzelthema 02: Muřo khêr/stano – Šavorêngi soba |
| Dauer: 35 min Skill:     SF: G, I ELP: Dossier |
| Mat./Res.: Arbeitsblatt 05 |
| <ol style="list-style-type: none"> 01. Lehrer/in teilt das Arbeitsblatt aus und liest es vor. 02. Sie fragt die Kinder, was die Wörter unten bedeuten können. 03. Dann fragt der/die Lehrer/in: ... (Name) ..., <i>so sî tu ande ci soba?</i> 04. Kind sucht sich einen der Gegenstände auf dem AB aus und antwortet: <i>Man sî jek šifonjeri</i>. 05. Das wird mit allen Wörtern und mit allen Schülern geübt. 06. Anschließend können die Kinder ihr Kinderzimmer zeichnen. |
| Unterrichtsaktivität 06 Einzelthema 02: Muřo khêr/stano – So sî kodo |
| Dauer: 35 min Skill:     SF: G ELP: S. 48 |
| Mat./Res.: Arbeitsblatt 06, Overhead Projektor, Overheadstifte (Arbeitsblatt vorher auf Folie kopieren) |
| <ol style="list-style-type: none"> 01. Lehrer/in zeigt den Kindern die erste Reihe des Arbeitsblatts mittels Overhead. 02. Sie erarbeitet mit ihnen die Wörter zu den Bildern: 03. Lehrer/in fragt: <i>Kon źanel, so sî kodo?</i> – Kinder antworten: <i>E televizija, o regali, e lampa, ...</i> 04. Die Kinder bekommen das Arbeitsblatt und versuchen es alleine auszufüllen. 05. Lehrer/in zeigt jetzt das komplette Arbeitsblatt und fügt die fehlenden Wörter ein. 06. Die Kinder kontrollieren selbst ob sie alles richtig haben und legen das Blatt im Dossier ab. |
| Unterrichtsaktivität 07 Einzelthema 02: Muřo khêr/stano – Pantomime |
| Dauer: 35 min Skill:    SF: G, I ELP: S. 48 |
| <ol style="list-style-type: none"> 01. Die Kinder bilden einen Stehkreis. 02. Lehrer/in zeigt den Kindern das Spiel vor, indem sie sich in die Mitte stellt und eine Tätigkeit zu den Aufgaben im Haushalt pantomimisch darstellt (bügeln, backen, lesen, schlafen). 03. Sie fragt die Kinder: <i>So kêrav me?</i> 04. Kinder sollen dies erraten und benennen (je nach Kompetenz in Romani oder zuerst in der Unterrichtssprache – dann übersetzt der/die Lehrer/in auf Romani). 05. Nach der Darstellung dieser vier Tätigkeiten sind die Kinder dran. Jedes Kind stellt eine Tätigkeit in der Mitte des Kreises dar – die anderen benennen diese. 06. Nach dem Spiel gehen die Kinder auf ihre Plätze zurück. 07. Lehrer/in schreibt alle Tätigkeiten an die Tafel und die Kinder schreiben sie in ihr ELP S. 48 ein. |

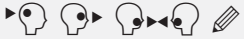
| |
|---|
| Unterrichtsaktivität 08 Einzelthema 02: Muřo khêr/stano – So kêren khêre? |
| Dauer: 15 min Skill:   SF: P, I ELP: Dossier |
| Mat./Res.: Arbeitsblatt 07, Buntstifte |
| <p>Anmerkung: Aktivität 08 im Anschluss an Aktivität 07 durchführen!</p> <ol style="list-style-type: none"> 01. Kinder bekommen die Arbeitsblätter. 02. Zuerst sollen sie die Sätze mit ihrem Sitznachbarn gemeinsam lesen und versuchen zu verstehen. 03. Gemeinsam mit dem/der Lehrer/in vergleichen sie ihre Meinungen und gegebenenfalls erklärt der/die Lehrer/in den Inhalt noch einmal. 04. Danach nummeriert jedes Kind die Bilder entsprechend den passenden Sätzen. 05. Zum Abschluss vergleichen sie gemeinsam mit dem/der Lehrer/in die Nummerierung der Bilder und legen das AB im Dossier ab. |
| Unterrichtsaktivität 09 Einzelthema 01: Le brojur – Ramosar le brojur! |
| Dauer: 15 min Skill:   SF: G, I ELP: Dossier |
| Mat./Res.: Arbeitsblatt 08 |
| <ol style="list-style-type: none"> 01. Lehrer/in teilt das AB aus und bittet die Kinder, die Zahlwörter in den dafür vorgesehenen Kästchen zu ergänzen. 02. Danach werden gemeinsam die Lösungen verglichen; Lehrer/in schreibt die fehlenden Zahlwörter nochmals an die Tafel zwecks Kontrolle der Rechtschreibung. 03. Ablage des AB im Dossier. |
| Unterrichtsaktivität 10 Einzelthema 02: Muřo khêr/stano – Dialog Kaj bêšes? |
| Dauer: 30 min Skill:    SF: G, P ELP: Dossier |
| Mat./Res.: Arbeitsblatt 09 |
| <ol style="list-style-type: none"> 01. Lehrer/in liest den Dialog Arbeitsblatt 09 <i>Sar sî čo prezime?</i> vor. 02. Sie liest den Dialog nochmal vor und bittet die Kinder sich Wörter aufzuschreiben, die sie kennen. 03. Anschließend sagen die Kinder die Wörter, die sie verstanden haben – der/die Lehrer/in schreibt sie an die Tafel. 04. Sie liest den Dialog nochmal vor und bittet die Kinder sich ein Wort zu merken, das sie nicht kennen. 05. Anschließend sagen die Kinder diese Wörter laut – der/die Lehrer/in schreibt sie an die Tafel. 06. Lehrer/in übersetzt die Wörter. 07. Lehrer/in bittet die Kinder sich jeweils zu zweit (Sitznachbar) über den Inhalt des Dialoges austauschen. 08. Lehrer/in teilt die Arbeitsblätter aus und bittet die Kinder den Dialog zuerst in Partnerarbeit leise zu lesen. 09. Danach lesen die Kinder den Dialog laut vor. 10. Ablage des AB im Dossier. |
| Unterrichtsaktivität 11 Einzelthema 02: Muřo khêr/stano – Dialog Kaj bêšes? |
| Dauer: 20 min Skill:  SF: G, I ELP: Dossier |
| Mat./Res.: Arbeitsblatt 10 |
| <p>Anmerkung: Aktivität 11 im Anschluss an Aktivität 10 durchführen!</p> <ol style="list-style-type: none"> 01. Lehrer/in teilt die Arbeitsblätter aus. 02. Die Kinder versuchen den Dialog <i>Kaj bêšes</i> zu rekonstruieren. 03. Anschließend werden die Ergebnisse mit dem/der Lehrer/in verglichen und die Wörter an die Tafel geschrieben. |

| |
|--|
| Unterrichtsaktivität 12 Einzelthema 02: Muřo khêr/stano – Quiz Kaj bêšes? |
| Dauer: 40 min Skill:    SF: I ELP: Dossier, S. 4 |
| Mat./Res.: Arbeitsblatt 11, Belohnung |
| <p>01. Anmerkung: Aktivität 12 im Anschluss an Aktivität 11 durchführen!</p> <p>02. Lehrer/in erklärt den Kindern das Quiz mit den Inhalten des letzten Themas.</p> <p>03. Die Kinder haben ca. 20 Minuten Zeit, um das Arbeitsblatt zu bearbeiten.</p> <p>04. Wenn sie fertig sind damit, präsentieren sie ihre Lösungen den anderen Kindern, indem sie es vorlesen.</p> <p>05. Lehrer/in belohnt jedes Kind mit einem kleinen Geschenk (Bleistift, Schokolade, etc.).</p> <p>06. Jetzt können die Kinder den 2. Satz in ihrem Language Passport auf Seite 4 aufschreiben.</p> |
| Unterrichtsaktivität 13 Einzelthema 02: Muřo khêr/stano – Muři škola |
| Dauer: 30 min Skill:   SF: I ELP: Dossier |
| Mat./Res.: Arbeitsblatt 12, Overheadprojektor, Folie, Stifte |
| <p>Anmerkung: Aktivität 13 nach Aktivität 11 durchführen!</p> <p>Vorbereitung: Arbeitsblatt auf Overheadfolie kopieren.</p> <p>01. Lehrer/in teilt das Arbeitsblatt aus und legt die Overheadfolie auf den Projektor.</p> <p>02. Lehrer/in bittet ein Kind Überschrift und den ersten Satz vorzulesen; gemeinsam wird die Antwort erarbeitet.</p> <p>03. Lehrer/in schreibt die erste Antwort auf die Folie; Kinder schreiben diese ab.</p> <p>04. Jetzt liest das nächste Kind, wieder wird die Antwort gesucht und auf die Folie geschrieben.</p> <p>05. Vorgehensweise wird wiederholt, bis das Arbeitsblatt vollständig ausgefüllt wurde. Ablage des AB im Dossier.</p> |
| Unterrichtsaktivität 14 Einzelthema 02: Muřo khêr/stano – Stanice |
| Dauer: 100 min Skill: je nach Arbeitsblatt SF: I ELP: Dossier |
| Mat./Res.: Arbeitsblatt 13, 5 verschiedene Arbeitsblätter (z.B: 10, 06, 03, etc.) |
| <p>Vorbereitung: Arbeitsblätter aussuchen und für alle Kinder kopieren (ev. Reservekopien machen)</p> <p>Klasse mit 5 Arbeitsstationen ausstatten (vl. jeweils 2 Tische zusammen legen)</p> <p>Anmerkung: Kann man auch nach jeder UNIT einsetzen um das Wissen der Kinder zu überprüfen.</p> <p>01. Jedes Kind bekommt ein Stationenblatt, auf dem die erfolgreich erarbeiteten Stationen abgestempelt werden.</p> <p>02. Lehrer/in erklärt die Stationen 1–5.</p> <p>03. Alle Kinder sollen mindestens 4 Stationen besuchen; die schnelleren Kinder auch die 5. Station.</p> <p>04. Hat ein Kind eine Station erledigt, wird das Ergebnis von dem/der Lehrer/in kontrolliert und das Kind bekommt einen Stempel oder eine Unterschrift auf sein Stationenblatt.</p> <p>Anmerkung: Stationenbetrieb kann man nach jeder UNIT einsetzen, um das Wissen der Kinder zu überprüfen.</p> |
| Unterrichtsaktivität 15 Einzelthema 02: Muřo khêr/stano – Kon si maj siĝo? |
| Dauer: 15 min Skill:  SF: G, I |
| Mat./Res.: Arbeitsblatt 11, Belohnung |
| <p>01. Die Kinder verteilen sich im Klassenzimmer.</p> <p>02. Lehrer/in nennt einen Gegenstand, der sich in der Klasse befindet auf (z.B: <i>tabla, astali, skamin, ...</i>).</p> <p>03. Die Kinder sollen so schnell wie möglich diesen Gegenstand berühren.</p> <p>04. Das Kind, das als letztes den Gegenstand erreicht, scheidet aus.</p> <p>05. Spiel fortsetzen, bis nur mehr 1 Kind übrig bleibt.</p> <p>Anmerkung: Dieses Spiel kann man in verschiedenen Räumen machen, mit verschiedenen Gegenständen. Auch im Freien oder am Spielplatz.</p> |

| |
|--|
| Stundenbild 01 Einzelthema 01: <i>Le brojur</i> |
| UA-Nr.: 01 Lernziele: Lernen der Zahlen 0–30 |
| Dauer: 35 min Skill:  SF: G, I ELP: S. 48 |
| Mat./Res.: Zahlenkarten, Arbeitsblatt 01 (ausdrucken, ausschneiden und laminieren) |
| <ol style="list-style-type: none"> 06. Die Kinder bilden am Boden einen Sitzkreis. 07. Lehrer/in verteilt am Boden Karten mit den Zahlen 0–30 darauf. Jedes Kind bekommt eine Karte mit einem Zahlennamen der Zahlen 0–30. 08. Die Schüler/innen versuchen das Kärtchen mit dem Zahlennamen der richtigen Zahl am Boden zuzuordnen. 09. Gemeinsam wird versucht, falsch zugeordnete Karten den richtigen Karten zuzuordnen. 10. Anschließend legt der/die Lehrer/in nur die Zahlkarten von 0 bis 30 untereinander am Boden auf. Die Karten mit den Zahlennamen werden wieder verteilt. 11. Die Kinder lesen jetzt den Zahlennamen auf ihrer Karte laut vor und legen die Karte neben die richtige Zahl. 12. Lehrer/in korrigiert die Karten und spricht die Zahlen 0–30 2x der Reihe nach aus. 13. Sie spricht jetzt Zahl für Zahl aus und die Gruppe wiederholt nach jeder Zahl das Wort. 14. Danach bittet sie jedes Kind die Zahlen selbst laut zu lesen. 15. Anschließend schreiben die Kinder die Zahlen 0–30 im ELP ein (Seite 48). (Abschreiben von den Kärtchen) |
| UA-Nr.: 09 Lernziele: Lernen der Zahlen 0–30 |
| Dauer: 15 min Skill:  SF: G, I ELP: Dossier |
| Mat./Res.: Arbeitsblatt 08 |
| <ol style="list-style-type: none"> 01. Lehrer/in teilt das AB aus und bittet die Kinder, die Zahlwörter zu ergänzen. 02. Danach werden gemeinsam die Lösungen verglichen; Lehrer/in schreibt die fehlenden Zahlwörter nochmals an die Tafel zwecks Kontrolle der Rechtschreibung. 03. Ablage des AB im Dossier. |
| Stundenbild 02 Einzelthema 02: <i>Mužo khêr/stano – Kaj bêšes?</i> |
| UA-Nr.: 10 Lernziele: Schrittweises verstehen des Inhaltes des Textes. |
| Dauer: 30 min Skill:  SF: G, P ELP: Dossier |
| Mat./Res.: Arbeitsblatt 09 |
| <ol style="list-style-type: none"> 01. Lehrer/in liest den Dialog <i>Sar sî čo prezime?</i> vor. 02. Sie liest den Dialog nochmal vor und bittet die Kinder sich Wörter aufzuschreiben, die sie kennen. 03. Anschließend sagen die Kinder die Wörter, die sie verstanden haben – der/die Lehrer/in schreibt sie an die Tafel. 04. Sie liest den Dialog nochmal vor und bittet die Kinder sich ein Wort zu merken, das sie nicht kennen. 05. Anschließend sagen die Kinder diese Wörter laut – der/die Lehrer/in schreibt sie an die Tafel. 06. Lehrer/in übersetzt die Wörter. 07. Lehrer/in bittet die Kinder sich jeweils zu zweit (Sitznachbar) über den Inhalt des Dialoges austauschen. 08. Lehrer/in teilt die Arbeitsblätter aus und bittet die Kinder den Dialog zuerst in Partnerarbeit leise zu lesen. 09. Danach lesen die Kinder den Dialog laut vor. |
| UA-Nr.: 11 Lernziele: Die Kinder werden in der Rechtschreibung geübt. |
| Dauer: 20 min Skill:  SF: G, I ELP: Dossier |
| Mat./Res.: Arbeitsblatt 10 |
| <ol style="list-style-type: none"> 01. Lehrer/in teilt die Arbeitsblätter aus. 02. Die Kinder versuchen den Dialog <i>Kaj bêšes?</i> zu rekonstruieren. 03. Anschließend werden die Ergebnisse mit dem/der Lehrer/in verglichen und die Wörter an die Tafel geschrieben. |

0

1

2

3

4

5

6

7

8

9

10

11

12

13

14

15

| | | | |
|--------------|---------------|---------------|---------------|
| nula | jek | duj | trin |
| štar | panž | šov | efta |
| ofto | inja | deš | dešu- jek |
| dešu- duj | dešu- trin | dešu- štar | dešu- panž |

16

17

18

19

20

21

22

23

24

25

26

27

28

29

30

| | | | |
|---------------|---------------|---------------|---------------|
| dešu- šov | dešu- efta | dešu- ofto | dešu- enja |
| biš | bišu- jek | bišu- duj | bišu- trin |
| bišu- štar | bišu- panž | bišu- šov | bišu- efta |
| bišu- ofto | bišu- enja | tri- janda | |

Dialogo ande pauza „O telefono“

- Zlata: Suzano, so kêres tu tehara?
Suzana: Ĉi žanav! Sostar pušes ma?
Zlata: Pa kamlem te žav tusa tehara ando kino.
Sî tu li vrjama?
Suzana: Tehara sî ma vrjama! Ajde, de ma čo
telefonosko brojo te ašunas amen.
Zlata: Mužo brojo sî 245 136 890.
Sar sî ĉiro brojo?
Suzana: Mužo brojo sî 693 258 147
Zlata: Najis tukê, kam ašunas amen tehara.



Muřo anav _____

Muřo khêr/stano

So sî kava?

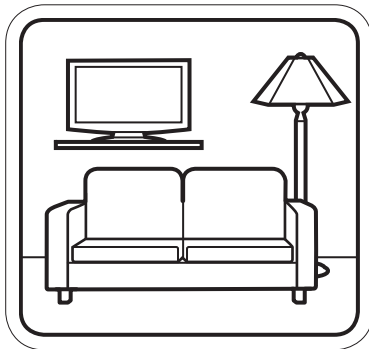
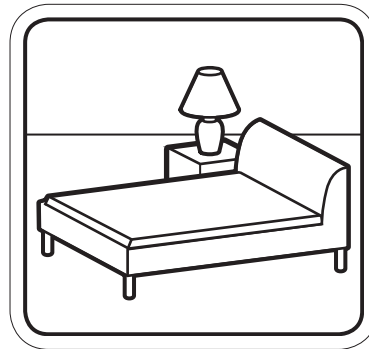
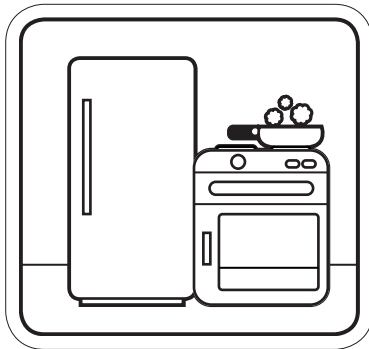

e kujna

o kupatilo

le sovimaskî

o hodniko

o WC

e dnevno soba

E kujna

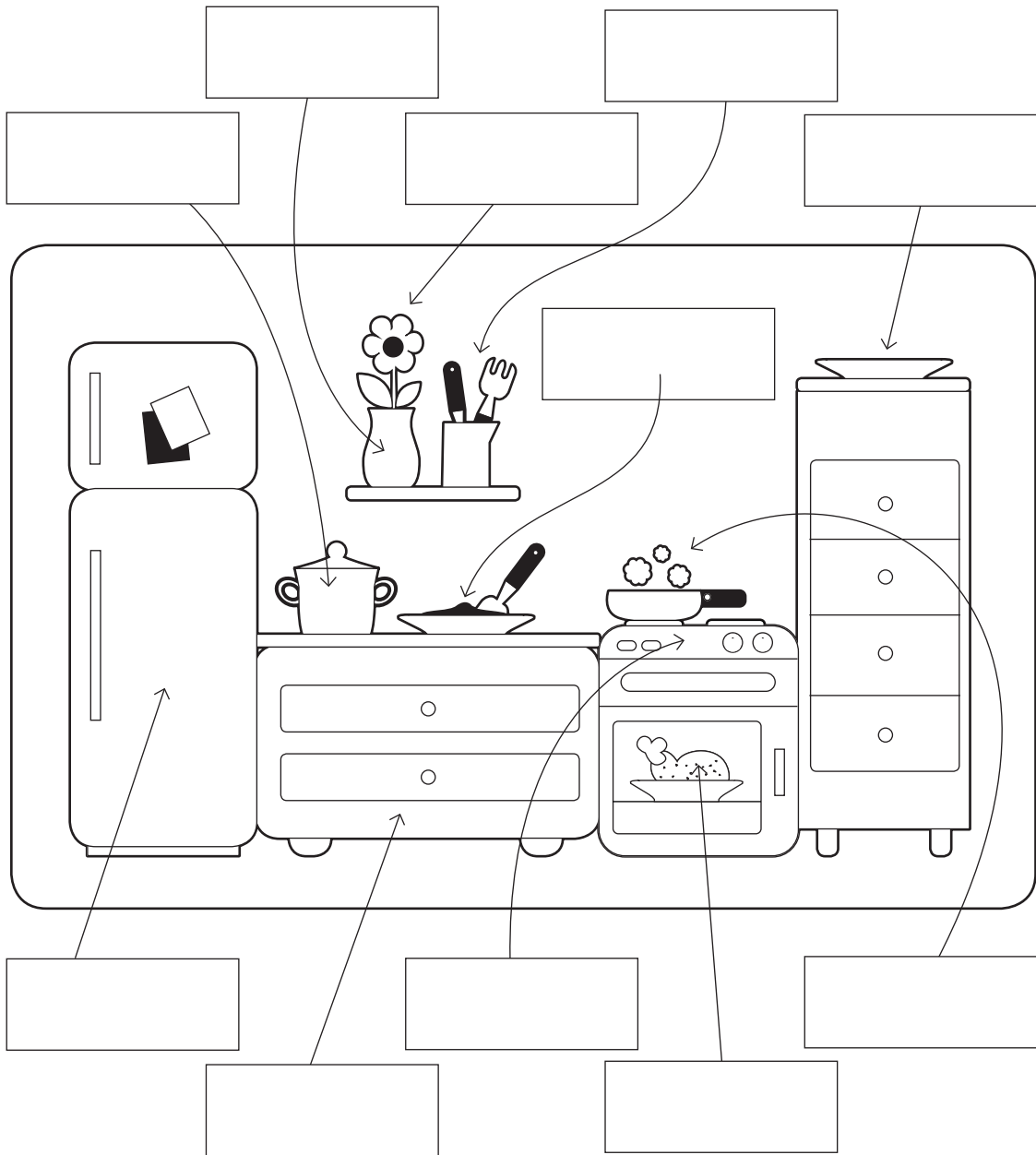

o friřideri
e vazna
o mas

le vasur
e tigaja
le luludja

o tijari
le řoja
o řporeto

o xabe
o kredenco

Mužo anav _____

Le šavoržengi soba

So sî tu ande cí soba?

Ande muži soba sî ma ...!

Crtisar kadala buća!

šifonjeri | pato | astali | colo | khêlimata | knjige
lampa | televizija | skamin | regali knjigengo

Muño anav _____

So sî kava?

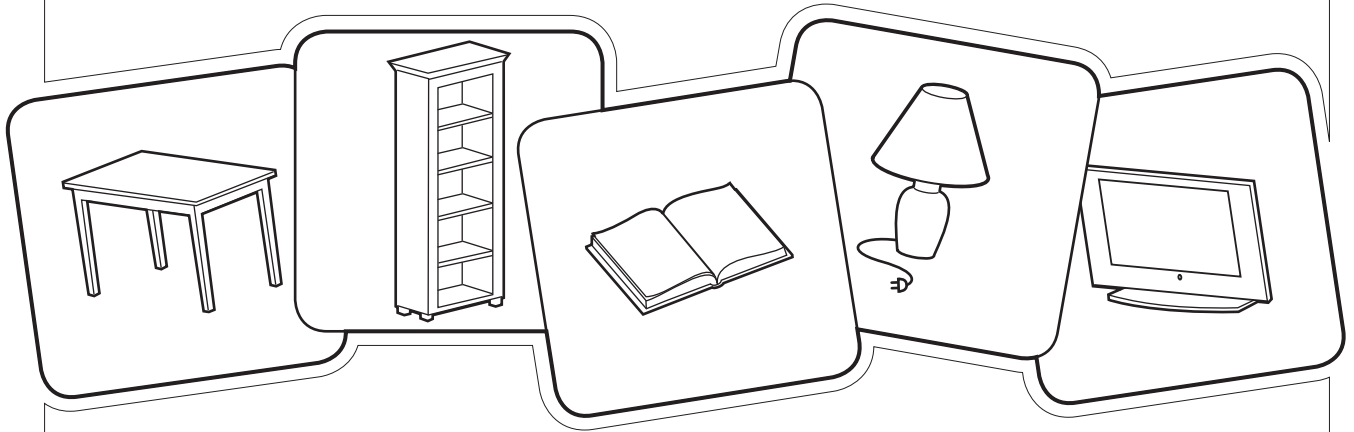

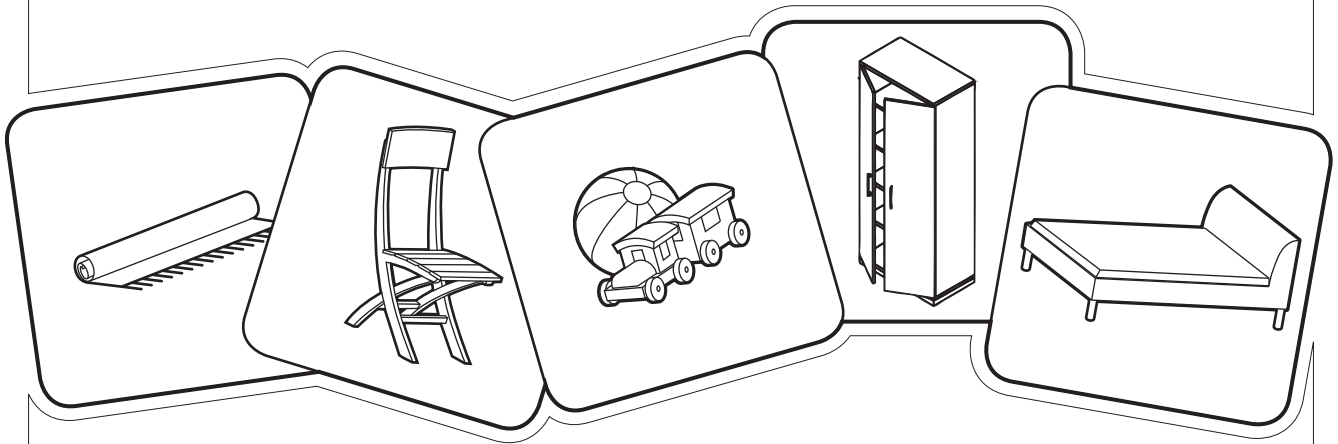

šifonjeri | pato | astali | colo | khêlimata | knjige
lampa | televizija | skamin | regali knjigengo

Mužo anav _____

So kêren khêre?

Čitosar thaj cîrtisar!



Mužo anav _____

Ramosar le brojur

| | | | | | | | | | |
|----|----|----|----|----|----|----|----|----|----|
| 1 | 2 | 3 | 4 | 5 | 6 | 7 | 8 | 9 | 10 |
| 11 | 12 | 13 | 14 | 15 | 16 | 17 | 18 | 19 | 20 |
| 21 | 22 | 23 | 24 | 25 | 26 | 27 | 28 | 29 | 30 |

| | | | | |
|---------|---------|----------|----------|----------|
| jek | duj | | | panž |
| | | oxto | inja | |
| dešujek | | | | |
| | dešefta | | | |
| | | bišutrin | bišuštar | |
| dešušov | | | | trijanda |



Kaj bêšes?

Sîcaritorka: Zlata, sar sî čo prezime?

Zlata: Mužo prezime sî Nikolić.

Sîcaritorka: Zlato, katar san?

Zlata: Me sîm katar e Srbija.

Sîcaritorka: Kaj bêšes akana?

Zlata: Akana me bêšav ando Beči.

Sîcaritorka: So sî o Beči? Gav vaj foro?

Zlata: O Beči sî jek baro foro ande Austrija.



Mužo anav _____

Kaj bêšes?

Sîcaritorka: Zlata, sar sî čo prezime?

Zlata: Mužo _____ sî Nikolić.

Sîcaritorka: Zlata, katar san?

Draga: Me sîm _____ e Srbija.

Sîcaritorka: Kaj bêšes akana?

Zlata: Akana me _____ ando Beči.

Sîcaritorka: So sî o Beči? _____ vaj foro?

Zlata: O Beči sî _____ ande _____ Austrija.

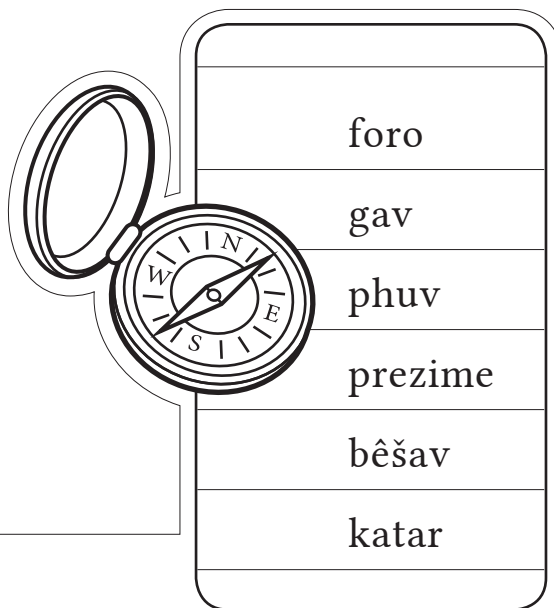

Mužo anav _____

Kvizo

Sar sî čo anav?

Mužo anav sî _____.

Sar sî čo prezime?

Mužo sî _____.

Kaj bêšes?

Me bêšav ando/ande _____.

Katar san?

Me sîm katar o/e _____.

Sar sî çi adresa ?

Muři adresa sî _____.

Sar sî čo telefonosko brojo?

Mužo telefonosko brojo sî _____.



Mužo anav _____

Muři škola

Ramosar ća školaki adresa.

Ande savi klasa źas?

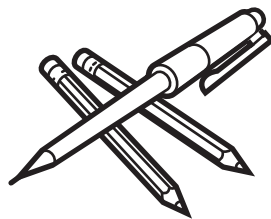





Muřo anav _____

Muře stanice

| Stanicako broj | pečato |
|----------------|--------|
| 1. | |
| 2. | |
| 3. | |
| 4. | |
| 5. | |

| |
|--|
| Kalderash_Secondary_A1_AT_deu_Lektion-03 |
| Thema (CFR): MEINE GEMEINSCHAFT |
| Einzelthema 01: <i>Thana thaj khêra</i> – Orte/Plätze und Gebäude Einzelthema 02: <i>Le trafikoskê sêmnur</i> – Die Verkehrszeichen |
| Andere damit verbundene Hauptthemen des CFR: Roma Handwerke und Berufe |

| Inhalte des Rahmenlehrplans für Romani (CFR) – Lernziele | |
|---|---|
| Skill | Relevante Deskriptoren für Sprachaktivitäten & „Ich kann“ Aussagen des CFR: |
|  | <ul style="list-style-type: none"> ✓ Kann die Namen der Menschen, die in der Gegend leben und arbeiten, erkennen und verstehen, wenn sie laut ausgesprochen oder vorgelesen werden. ✓ Kann zuhören und auf Bildern oder einer Karte zeigen, wo verschiedene Menschen arbeiten (z.B. Bibliothek, Apotheke, Supermarkt, Polizeistation, Schwimmbad). ✓ Kann die Wörter für die Rollen und Aktivitäten der Menschen in seiner/ihrer Roma-Gemeinschaft verstehen. ✓ Kann die kurzen Anweisungen oder Aufforderungen älterer Menschen verstehen. ✓ Kann die Schlüsselbegriffe in Bezug auf Verhalten und die sozialen Normen der Gemeinschaft verstehen. |
|  | <ul style="list-style-type: none"> ✓ Kann die Namen für wichtige Gebäude, Schilder oder Orte in der Umgebung erkennen und verstehen. ✓ Kann die Namen für Gebäude/Orte auf einer Karte des Gebiets erkennen und verstehen. ✓ Kann die Begriffe für die wichtigsten Aktivitäten der Gemeinde erkennen und verstehen. ✓ Kann die Schlüsselbegriffe für die wichtigen Aspekte des richtigen Verhaltens von Mitgliedern der Gemeinschaft erkennen und verstehen. |
|  | <ul style="list-style-type: none"> ✓ Kann auf einfache Fragen antworten, indem er/sie die Namen von Gebäuden und Orten in der Umgebung, wo Menschen leben und arbeiten, nennt. ✓ Kann Schlüsselbegriffe und einfache Phrasen/Sätze verwenden, um auf einfache Fragen über Orte, die er/sie in der Umgebung besucht hat, zu antworten. ✓ Kann sich an Diskussionen im Unterricht durch die Nennung seines/ihrer Lieblingsplatzes in der Umgebung (z.B. Fußballplatz, Park, Geschäft) beteiligen. ✓ Kann grüßen und auf einfache Fragen von älteren Mitgliedern der Gemeinschaft entsprechend reagieren. ✓ Kann mit Schlüsselbegriffen und Phrasen auf einfache Fragen über seine/ihre alltäglichen Aktivitäten antworten. |
|  | <ul style="list-style-type: none"> ✓ Kann Schlüsselbegriffe und einfache Phrasen/Sätze verwenden, um seinen/ihren Lieblingsplatz in der Ortschaft/Gemeinschaft zu beschreiben. ✓ Kann Schlüsselbegriffe und einfache Phrasen/Sätze verwenden, um seine/ihre Gemeinschaft zu beschreiben. |
|  | <ul style="list-style-type: none"> ✓ Kann die Namen der Orte in der Umgebung (ab)schreiben. ✓ Kann kurze Sätze über die Aktivitäten, die mit verschiedenen Orten verbunden sind, von der Tafel abschreiben. ✓ Kann Schlüsselbegriffe im Zusammenhang mit dem Gemeinschaftsleben und den Gemeinschaftsaktivität-en (ab)schreiben. ✓ Kann kurze Sätze über die Aktivitäten in seiner/ihrer Gemeinschaft (ab)schreiben. |
| Inhalte des Europäischen Sprachenportfolios (ELP) | |
| Dossier: Seite 48 neue Wörter eintragen Arbeitsblatt 02 bis 06, 08 bis 10, 13 | |

Vokabular | Einzelthema 01: Thana thaj khêra

| Aktiv | | | |
|-------------------------------|----------------------------|----------------------------|--------------------------|
| <i>e policija</i> | die Polizei | <i>dikhêl</i> | sehen, schauen |
| <i>e bolnica, o špitali</i> | das Spital | <i>bêšel</i> | sitzen, wohnen |
| <i>e pošta</i> | die Post | <i>sasçol, sastjol</i> | gesund werden |
| <i>o kindergarten</i> | der Kindergarten | <i>çinel</i> | kaufen |
| <i>e škola</i> | die Schule | <i>poçinel</i> | zahlen |
| <i>e khangêri</i> | die Kirche | <i>bisalel</i> | senden |
| <i>o podo</i> | die Brücke | <i>baro</i> | groß |
| <i>o řeko</i> | der Fluss, der Bach | <i>cino</i> | klein |
| <i>o brego, o plaj</i> | der Berg | <i>i luludji</i> | die Blume |
| <i>e mahala</i> | die Siedlung | <i>o kaš(t), o kopaçi</i> | der Baum |
| <i>e apoteka</i> | die Apotheke | <i>o pato</i> | das Bett |
| <i>o duçano</i> | das Geschäft | <i>e knjiga</i> | das Buch |
| <i>e vatrogasno stanica</i> | die Feuerwehr | <i>o astali</i> | der Tisch |
| <i>e stanica</i> | der Bahnhof | <i>e kuna</i> | die Schaukel |
| <i>o kino</i> | das Kino | <i>e televizija</i> | der Fernseher, TV |
| <i>o parko</i> | der Park | <i>o paj</i> | das Wasser |
| <i>e banka</i> | die Bank | <i>o kompjuteri</i> | der PC |
| <i>çal</i> | gehen | <i>khêlel peskê</i> | spielen |
| <i>pušel</i> | fragen | <i>sovel</i> | schlafen |
| <i>Najis!</i> | Dankeschön! | <i>plivil, najol</i> | schwimmen |
| <i>Najis tukê/tumengê!</i> | Danke dir/euch! | <i>khêlel futbalo</i> | Fußball spielen |
| <i>Devlesa!</i> | Auf Wiedersehen! | <i>djlabal, bašavel</i> | musizieren |
| | (wörtl. Mit Gott) | <i>djlabal</i> | singen |
| <i>Dali žanes kaj sî ...?</i> | Wissen Sie wo die ... ist? | <i>arêsel</i> | ankommen |
| <i>pijel, pel</i> | trinken | <i>muřo maj šukar than</i> | mein Lieblingsplatz/-ort |
| <i>xal</i> | essen | <i>meljarel</i> | verschmutzen |
| <i>ramol</i> | schreiben | <i>o cokoli</i> | der Schuh |
| <i>çitol</i> | lesen | <i>e detharin</i> | der Morgen |
| <i>siçol</i> | lernen | <i>o mašo</i> | der Fisch |
| Passiv | | | |
| <i>žanel</i> | | wissen, kennen | |

Vokabular | Einzelthema 02: *Le trafiskoskê šemnur*

| Aktiv | | | |
|------------------------------|---------------------|--------------------------|-------------------|
| <i>le trafiskoskê šemnur</i> | die Verkehrszeichen | <i>o semaforo</i> | die Ampel |
| <i>nakhêl</i> | überqueren | <i>me</i> | ich |
| <i>či nakhel</i> | nicht überqueren | <i>o pešačko prelazo</i> | der Zebrastreifen |
| <i>ažukêrel</i> | warten | <i>mora, musaj</i> | muss, müssen |
| <i>lolo</i> | rot | <i>ašel</i> | stehen bleiben |
| <i>galbêno</i> | gelb | <i>soste? sostar?</i> | warum? |
| <i>zeleno</i> | grün | <i>kate/katka</i> | hier |
| Passiv | | | |
| <i>thaj/i</i> | und | <i>asal</i> | lachen |

Grammatik in dieser Lektion

| Aktiv | Passiv |
|---|--|
| Artikel: <i>o/e</i> Verben in der Gegenwart: 3. Person Einzahl; 3. Person Mehrzahl 1. Person Einzahl; 1. Person Mehrzahl Pronomen: <i>ov</i> (er) Einfache Fragesatzstellung: <i>Kaj žal? Kaj bêšel?</i> <i>Soste žal? Soste bêšel?</i> | Fragen in Futur Fragen Mehrzahl Adjektive (rot, grün, ...) |







Unterrichtsaktivität 01 | Einzelthema 01: *Thana thaj khêra* – Kartenspiel

Dauer: 50 min | Skill:  | SF*: I | ELP: S. 48













Mat./Res.: Kärtchen von Arbeitsblatt 01

- Vorbereitung: Kärtchen von Arbeitsblatt 01 ausdrucken und laminieren
- Die Kinder bilden am Boden einen Sitzkreis.
 - Lehrer/in verteilt am Boden die Karten mit den deutschen Wörtern.
 - Jedes Kind bekommt anschließend Karten mit den Wörtern in Romanes.
 - Die Schüler/innen versuchen das Kärtchen mit dem Romanes-Wort der richtigen Karte mit dem deutschen Wort zuzuordnen.
 - Nachdem alle Karten zugeordnet wurden, kontrollieren alle gemeinsam die Ergebnisse - ggf. werden diese korrigiert.
 - Anschließend liest der/die Lehrer/in alle Wörter in Deutsch und Romanes vor z.B.: Schule – *škola*, Post – *pošta* etc.
 - Danach legt er/sie die deutschen Kärtchen weg und liest die Wörter nur noch in Romanes vor und die Kinder wiederholen sie laut.
 - Die Kinder gehen zurück an ihren Platz und der/die Lehrer/in schreibt die neuen Wörter an die Tafel.
 - Es wird nochmal laut wiederholt, indem der/die Lehrer/in jedes Kind bittet von der Tafel vorzulesen.
 - Danach schreiben die Kinder die neuen Wörter ab (ELP S. 48).

*SOZIALFORM (SF): Gruppenarbeit - G | Partnerarbeit - P | Individualarbeit - I



| |
|---|
| Unterrichtsaktivität 02 Einzelthema 01: <i>Thana thaj khêra</i> – Memory |
| Dauer: 30 min Skill:  ▶ SF: I, G |
| Mat./Res.: Kärtchen von Arbeitsblatt 01 |
| <p>Anmerkung: Im Anschluss an Aktivität 01 empfehlenswert. Vorbereitung: Kärtchen von Arbeitsblatt 01 ausdrucken und ausschneiden (bei 5 Gruppen, 5 x ausdrucken)</p> <ol style="list-style-type: none"> Die Kinder bilden 4er-Gruppen und setzen sich gemeinsam an einen Tisch. Jede Gruppe bekommt von dem/der Lehrer/in die Memory-Karten. Die Kinder versuchen das deutsche und das Romanes-Wort als Paar zu finden. Gewonnen hat, wer die meisten Paare findet. Der/Die Gewinner/in bekommt eine kleine Belohnung (Bleistift, Hausaufgaben-Gutschein, Schokolade, etc.). |
| Unterrichtsaktivität 03 Einzelthema 01: <i>Thana thaj khêra</i> – Geschichte mit Kärtchen |
| Dauer: 35 min Skill: ▶   ▶ SF: I |
| Mat./Res.: Kärtchen von Arbeitsblatt 01: ausdrucken und laminieren; Arbeitsblatt 02 |
| <ol style="list-style-type: none"> Die Kinder bilden einen Sitzkreis. Lehrer/in liest die Geschichte <i>Melale cokolja</i> vor. Jedes Kind bekommt ein (zwei,...) Kärtchen mit jeweils einem Begriff auf Romanes. Lehrer/in liest die Geschichte nochmal und erklärt den Kindern, dass sie „Stopp“ sagen sollen, wenn sie das Wort hören, das auf ihrem (einem ihrer) Kärtchen steht. Die entsprechende Karte soll in die Mitte gelegt werden. Lehrer/in fragt die Kinder auch, was das Wort bzw. die Wörter auf den Kärtchen bedeuten. |
| Unterrichtsaktivität 04 Einzelthema 01: <i>Thana thaj khêra</i> – <i>Melale cokolja</i> |
| Dauer: 40 min Skill:  ▶ SF: I, P ELP: Dossier |
| Mat./Res.: Arbeitsblatt 02 |
| <p>Anmerkung: Im Anschluss an Unterrichtsaktivität 03 empfehlenswert.</p> <ol style="list-style-type: none"> Die Kinder lesen die Geschichte alleine durch. Danach wird die Geschichte gemeinsam laut gelesen (ein Kind – einen Absatz). Jedes Kind unterstreicht für sich Wörter, die es kennt und bespricht den Inhalt mit dem Nachbarn. Jedes Paar notiert ein Wort, das sie gerne übersetzt haben wollen. Die Wörter werden dem/der Lehrer/in angesagt und an die Tafel geschrieben. Lehrer/in übersetzt die Wörter und bittet die Kinder sich mit dem ihrem Sitznachbar über den Inhalt der Geschichte auszutauschen. Gemeinsam wird der Inhalt besprochen. |
| Unterrichtsaktivität 05 Einzelthema 01: <i>Thana thaj khêra</i> – <i>Melale cokolja</i> |
| Dauer: 15 min Skill:  ▶  SF: G ELP: Dossier |
| Mat./Res.: Arbeitsblatt 03 |
| <p>Anmerkung: Im Anschluss an Unterrichtsaktivität 04 empfehlenswert.</p> <ol style="list-style-type: none"> Die Kinder bilden 3er-Gruppen. Sie bekommen das Arbeitsblatt zur Geschichte <i>Melale cokolja</i> und versuchen es auszufüllen. Die Gruppe, die als erste fertig ist und alles richtig hat, bekommt eine kleine Belohnung. Anschließend vergleichen alle gemeinsam die Lösung und der/die Lehrer/in schreibt die Wörter an die Tafel. |

| |
|--|
| Unterrichtsaktivität 06 Einzelthema 01: <i>Thana thaj khêra – Seres?</i> |
| Dauer: 25 min Skill: SF: G, I, P ELP: Dossier |
| Mat./Res.: Arbeitsblatt 05 |
| <p>Anmerkung: Im Anschluss an Unterrichtsaktivität 05 empfehlenswert.</p> <ol style="list-style-type: none"> 01. Lehrer/in teilt die Arbeitsblätter aus und bespricht mit den Kindern die Fragen auf dem Arbeitsblatt. 02. Anschließend versuchen die Kinder das Arbeitsblatt zu zweit zu lösen. 03. Danach schreibt der/die Lehrer/in die Sätze an die Tafel und die Kinder vergleichen, ob sie alles richtig haben. |
| Unterrichtsaktivität 07 Einzelthema 01: <i>Thana thaj khêra – Kaj kêren von bući?</i> |
| Dauer: 15 min Skill: SF: G, I ELP: Dossier |
| Mat./Res.: Arbeitsblatt 04, Buntstifte |
| <ol style="list-style-type: none"> 01. Lehrer/in teilt die Arbeitsblätter aus und bittet ein Kind die Anleitung laut vorzulesen. 02. Lehrer/in fragt, was ihre Aufgabe ist; bei Bedarf erklärt der/die Lehrer/in das Arbeitsblatt. 03. Die Kinder zeichnen die Wege ein. |
| Unterrichtsaktivität 08 Einzelthema 01: <i>Thana thaj khêra – Crtisar čo maj šukar than</i> |
| Dauer: 40 min Skill: SF: I ELP: Dossier |
| Mat./Res.: Arbeitsblatt 06, Foto, Klebstoff |
| <p>Vorbereitung: Kinder bitten, ein Foto von ihrem Lieblingsort/-platz mitzubringen.</p> <ol style="list-style-type: none"> 01. Lehrer/in teilt die Arbeitsblätter aus und bittet ein Kind die Anleitung laut vorzulesen. 02. Lehrer/in fragt, was ihre Aufgabe ist; bei Bedarf erklärt der/die Lehrer/in das Arbeitsblatt. 03. Kinder kleben das Foto von ihrem Lieblingsort/-platz auf das AB und versuchen die Sätze zu ergänzen. 04. Danach wird im Raum ein Sesselkreis gebildet. 05. Jedes Kind präsentiert sein Bild und liest seine Sätze vor. |
| Unterrichtsaktivität 09 Sub-topic 02: <i>Le trafikorskê sêmnur – Sar phirav pe vulica?</i> |
| Dauer: 15 min Skill: SF: I |
| Mat./Res.: Arbeitsblatt 07 |
| <p>Vorbereitung: Tische so anordnen, dass sie ähnlich einer einfachen Straßenkarte sind (siehe Arbeitsblatt 04). Die Verkehrszeichen auf den Tischen (Kreuzung) aufstellen. Arbeitsblatt 07 ausdrucken, und laminieren.</p> <ol style="list-style-type: none"> 01. Lehrer/in zeigt das Spiel vor, indem er/sie die „Straßen“ überquert und auf die Verkehrszeichen achtet: <ul style="list-style-type: none"> <i>Kate mora te žav pe stîngo rig.</i> <i>Kate mora te žav vorta.</i> <i>Kate mora te ašav.</i> <i>Kate sî pešačko prelazo.</i> <i>Kate sî semaforo.</i> ... 02. Danach sind die Kinder dran: Sie sollen auf den „Straßen“ spazieren, bei jedem Verkehrszeichen stehen bleiben und sagen, was zu tun ist. |

| |
|---|
| Unterrichtsaktivität 10 Einzelthema 02: <i>Le trafikorskê sêmnur – O semaforo</i> |
| Dauer: 40 min Skill:   SF: G, P ELP: S. 48 |
| Mat./Res.: Arbeitsblatt 08 |
| <ol style="list-style-type: none"> 01. Kinder bekommen das Arbeitsblatt <i>O semaforo</i> und versuchen es auszufüllen. 02. Danach werden gemeinsam die Ergebnisse verglichen; Lehrer/in schreibt die Wörter an die Tafel. 03. Die neuen Wörter werden ins Sprachenportfolio (S. 48) eingeschrieben. |
| Unterrichtsaktivität 11 Einzelthema 02: <i>Le trafikorskê sêmnur – Ausflug Verkehrszeichen</i> |
| Dauer: 50 min Skill:    SF: G |
| <p>Die Klasse macht einen Lehrausgang. Die Verkehrszeichen, die die Kinder gelernt haben, werden jetzt im Alltag gesehen und verdeutlicht. Die Kinder haben die Möglichkeit das Gelernte zu visualisieren und Unbekanntes zu erfragen. Anmerkung: Die Schule und ihre Umgebung eignen sich sehr gut dazu. Man kann auch jedes andere beliebige Ziel auswählen. Idealerweise geht der/die Lehrer/in den gewünschten Weg vorher ab, um die Route festzulegen.</p> |
| Unterrichtsaktivität 12 Einzelthema 01: <i>Thana thaj khêra – So kêras ame?</i> |
| Dauer: 50 min Skill:       SF: I, P ELP: Dossier |
| Mat./Res.: Arbeitsblatt 09 |
| <ol style="list-style-type: none"> 01. Die Kinder bekommen das Arbeitsblatt <i>So kêras ame?</i> 02. Gemeinsam mit dem/der Lehrer/in wird es ausgefüllt: Ein Kind nach dem anderen liest eine Frage, versucht die Antwort zu finden und vorzulesen. Der/Die Lehrer/in kann dabei unterstützen. Danach schreibt der/die Lehrer/in die richtige Antwort an die Tafel und die gesamte Klasse schreibt ab. 03. Nachdem alles ausgefüllt ist, lesen die Kinder in Partnerarbeit mit dem Sitznachbarn vor (1. Kind die Fragen und 2. Kind die Antworten und danach umgekehrt). |
| Unterrichtsaktivität 13 Einzelthema 01: <i>Thana thaj khêra – Plakat Le thana</i> |
| Dauer: 50 min Skill:   SF: I, G ELP: S. 48 |
| Mat./Res.: Arbeitsblatt 10, Kärtchen Arbeitsblatt 12, Plakat, Tixo, Scheren |
| <p>Vorbereitung: Arbeitsblatt 11 ausschneiden und auf einem Plakat aufkleben. Plakat an die Wand oder an die Tafel hängen.</p> <ol style="list-style-type: none"> 01. Gemeinsam werden die Wörter auf dem Plakat gelesen und deren Bedeutung erarbeitet. 02. Lehrer/in teilt Arbeitsblatt 12 aus. Gemeinsam wird die Bedeutung der Verben auf dem Arbeitsblatt erarbeitet (evt. Unterstützung durch Gestik). 03. Lehrer/in bittet die Kinder die einzelnen Wörter auf Arbeitsblatt 12 auszuschneiden und ihren Namen neben jedes Wort zu schreiben. 04. Danach versuchen die Kinder die Verben den Begriffen am Plakat zuzuordnen und aufzukleben. 05. Wenn alle fertig sind, wird von dem/der Lehrer/in kontrolliert (bei Bedarf kann das Kind, das einen Verbstreifen falsch zugeordnet hat nochmal versuchen es zuzuordnen mit Hilfe der Klasse). 06. Danach werden die neu gelernten Verben im ELP S. 48 abgeschrieben. |

| |
|--|
| Unterrichtsaktivität 14 Einzelthema 01: <i>Thana thaj khêra – O drom</i> |
| Dauer: 30 min Skill: SF: G, I, P |
| Mat./Res.: Arbeitsblatt 12 |
| <ol style="list-style-type: none"> Lehrer/in liest den Dialog <i>O drom</i> vor. Er/Sie liest den Dialog nochmal vor und bittet die Kinder sich Wörter aufzuschreiben, die sie kennen. Anschließend sagen die Kinder die Wörter, die sie verstanden haben – der/die Lehrer/in schreibt sie an die Tafel. Er/Sie liest den Dialog nochmal vor und bittet die Kinder sich ein Wort zu merken oder zu notieren, das sie nicht kennen. Anschließend sagen die Kinder diese Wörter laut – der/die Lehrer/in schreibt sie an die Tafel. Lehrer/in übersetzt die Wörter. Lehrer/in bittet die Kinder sich jeweils zu zweit (Sitznachbar) über den Inhalt des Dialoges auszutauschen. Er/Sie teilt die Arbeitsblätter aus und bespricht mit der Klasse den Inhalt. Lehrer/in bittet die Kinder den Dialog zuerst in Partnerarbeit leise zu lesen. Die Kinder lesen den Dialog mit dem selben Partner nochmal laut vor. |
| Unterrichtsaktivität 15 Einzelthema 01: <i>Thana thaj khêra – Gap fill exercise O drom</i> |
| Dauer: 30 min Skill: SF: G, I, P |
| Mat./Res.: Arbeitsblatt 13 |
| <p>Anmerkung: Aktivität 15 im Anschluss an Aktivität 14 empfehlenswert.</p> <ol style="list-style-type: none"> Kinder bilden 3er-Gruppen. Sie bekommen den Lückentext zum Dialog <i>O drom</i> und versuchen diesen auszufüllen. Die Gruppe, die als erste fertig ist und alles richtig hat, bekommt eine kleine Belohnung. Anschließend vergleichen alle gemeinsam die Lösung; der/die Lehrer/in schreibt die Wörter an die Tafel. |

| |
|--|
| Stundenbild 01 Einzelthema 01: <i>Thana thaj khêra – Orte/Plätze und Gebäude</i> |
| UA-Nr.: 02 Lernziele: Orte kennenlernen |
| Dauer: 35 min Skill: SF: G, I ELP: S. 48 |
| Mat./Res.: Zahlenkarten, Arbeitsblatt 01 (ausdrucken, ausschneiden und laminieren) |
| <p>Vorbereitung: Kärtchen von Arbeitsblatt 01 ausdrucken auf Karton und zerschneiden (bei 5 Gruppen, 5 x ausdrucken)</p> <ol style="list-style-type: none"> Die Kinder bilden 4er-Gruppen und setzen sich gemeinsam an einem Tisch. Jede Gruppe bekommt von dem/der Lehrer/in die Memory-Karten. Die Kinder versuchen das deutsche und das Romanes-Wort als Paar zu finden. Gewonnen hat, wer die meisten Paare findet. Der/Die Gewinner/in bekommt eine kleine Belohnung (Bleistift, Hausaufgaben-Gutschein, Schokolade, etc.). Tische wieder auseinander stellen. Jedes Kind setzt sich wieder auf seinen Platz. |
| UA-Nr.: 07 Lernziele: Orientierung auf einer Karte |
| Dauer: 15 min Skill: SF: I ELP: Dossier |
| Mat./Res.: Arbeitsblatt 04, Buntstifte |
| <ol style="list-style-type: none"> Lehrer/in teilt die Arbeitsblätter aus und bittet ein Kind die Anleitung laut vorzulesen. Lehrer/in fragt, was ihre Aufgabe ist; bei Bedarf erklärt der/die Lehrer/in das Arbeitsblatt. Die Kinder zeichnen die Wege ein. |

| |
|--|
| Stundenbild 02 Einzelthema 01: <i>Thana thaj khêra</i> - Verschiedene Orte, verschiedene Aktivitäten |
| UA-Nr.: 13 Lernziele: Verben kennenlernen und richtig verwenden, Aussprache üben |
| Dauer: 50 min Skill:   SF: I, G ELP: Dossier S. 48 |
| Mat./Res.: Wortkarten Arbeitsblatt 10, Arbeitsblatt 11, Plakat Klebstoff |
| <p>Vorbereitung: Kärtchen von Arbeitsblatt 01 auf Karton ausdrucken und zerschneiden (bei 5 Gruppen, 5 x ausdrucken)</p> <ol style="list-style-type: none"> 01. Gemeinsam werden die Wörter auf dem Plakat gelesen und deren Bedeutung erarbeitet. 02. Lehrer/in teilt Arbeitsblatt 11 aus. Gemeinsam wird die Bedeutung der Verben auf dem AB erarbeitet (evt. Unterstützung durch Gestik). 03. Lehrer/in bittet die Kinder die einzelnen Wörter des AB 11 auszuschneiden und ihre Vornamen neben jedes Wort zu schreiben. 04. Danach versuchen die Kinder die ausgeschnittenen Wörter vom AB 11 den Begriffen am Plakat zuzuordnen und aufzukleben. 05. Wenn alle fertig sind, wird von dem/der Lehrer/in kontrolliert (bei Bedarf kann das Kind, das ein Verb falsch zugeordnet hat, nochmal versuchen es zuzuordnen – mit Hilfe der Klasse). 06. Danach werden die neu gelernten Verben ins Sprachenportfolio (Dossier S. 48) eingetragen und das Plakat in der Klasse aufgehängt. |

die
Post



e
pošta



die
Kirche



das
Kino



o
kino



e
khangêri



das
Spital



e
bolnica



die
Apotheke



das
Geschäft



o
dućano



e
apoteka



die
Schule



e
škola



die
Brücke



der
Kindergarten



o
kindergarten



o
podo



der
Park



o
parko



die
Siedlung



die
Polizei



e
policija



e
mahala



der Bach/
Fluss



o
řeko



die
Ampel



der
Berg



o
plaj



o
semafori



der
Bahnhof



e
stanica



der
Zebrastreifen



die
Feuerwehr



e
vatrogasno
stanica



o pešačko
prelazo



Melale cokolja

O Kalo sî jek cîno řomano řavořo. Vo bēšel po gor le gavesko, ande mahala. Ande mahala naj but khēra, numa panž.

Detharin, kano řal-tar ande řkola, nakhēl vo skoro pa antrego gav. Nadur kata lesko khēr sî e pořta. Kote pařa e pořta sî o kindergarten. O Kalo řalas ande leste kana sas maj cîno.

Kana nakhēl vo opre po brego, řaj te dikhēl jek dućano thaj vi e apoteka. Sar arēsel maj tele, dikhēl vo de dural e khangēri. Numa vo ĉi řal ande khangēri, kē leski řkola sî maj paře kata e khangēri.

Pařa e řkola sî jek podo numa o Kalo ĉi nakhēl pa podo. Svako detharin vov řal peskē te dikhēl le mařen ando řeko. Svako detharin meljarel vov kote peskē cokolja kana nakhēl o řeko, te řal peskē ande řkola.

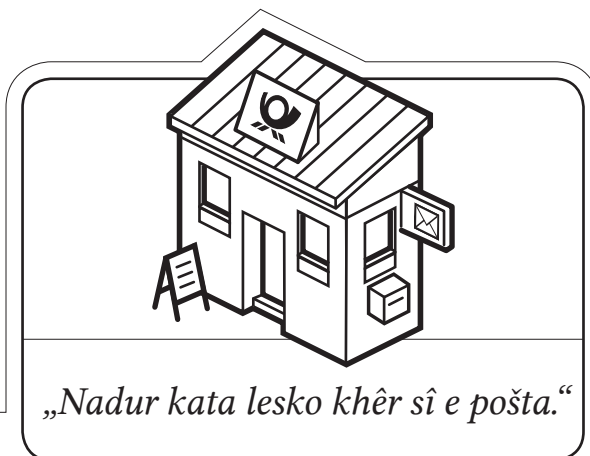

„Nadur kata lesko khēr sî e pořta.“

Melale cokolja

O Kalo sî jek cîno řomano řavořo. Vo bêřel
po _____ le gavesko, ande mahala.

Ande _____ naj but khêra, numa panž.

Detharin, kano řal-tar ande _____,
nakhêl vo skoro pa antrego gav. Nadur
kata lesko khêr sî e _____. Kote pařa
e pořta sî o _____. O Kalo řalas
ande leste kana sas maj cîno.

Kana nakhêl vo opre po brego, řaj te dikhêl jek
_____ thaj vi e _____. Sar arêsel maj tele,
dikhêl lo de dural e khangêri. Numa vo ĉi řal ande _____
kê leski řkola sî maj pařê kata e khangêri.

Pařa e řkola sî jek podo, numa o Kalo ĉi nakhêl pa
_____. Svako detharin vov řal-tar peskê te dikhêl le
mařen ando _____. Svako detharin meljarel vov kote
peskê cokolja kana nakhêl o řeko, te řal peskê ande řkola.

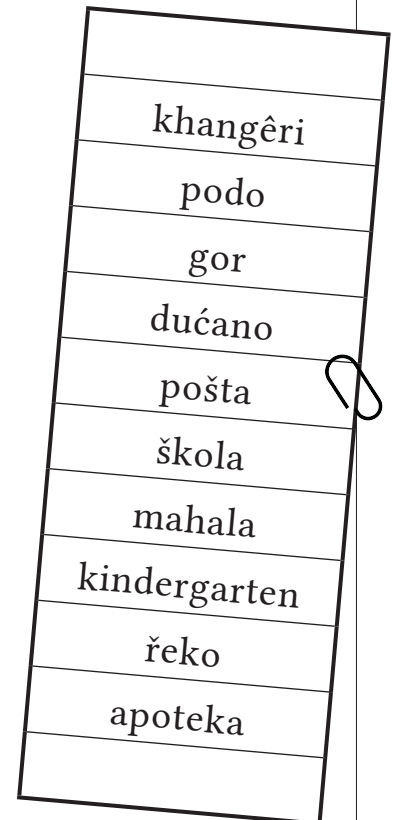

Kaj kêren von bući?

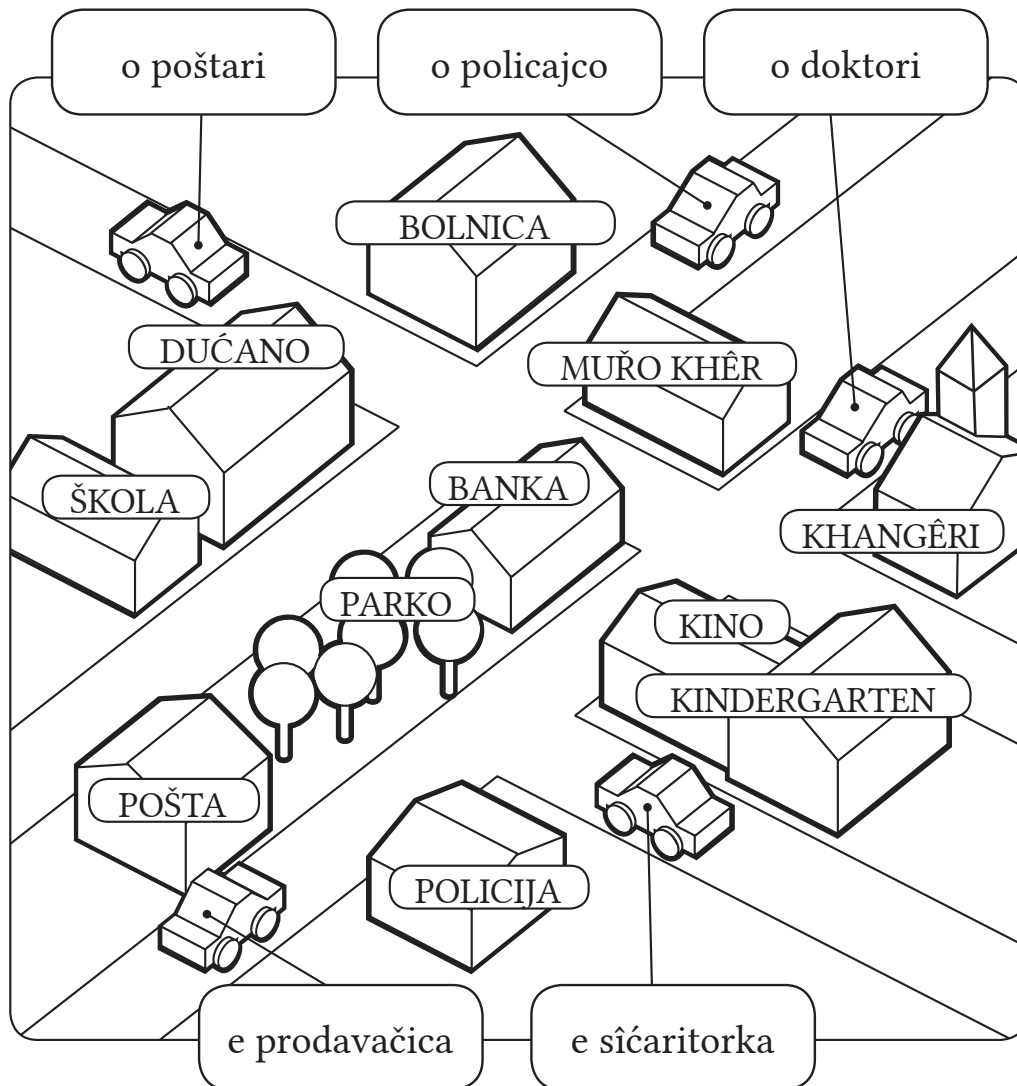

Cîrtisar lengo drom ži ande bući!



Mužo anav _____

Dali seres?

Kaj bêšel o Kalo?

O Kalo _____ ande _____.

Kaj žal o Kalo svako detharin?

Vo _____ ande _____.

Kaj meljarel o Kalo peskê cokolja?

Vov _____ peskê cokolja ando _____.

Soste žal o Kalo svako detharin ka řeko?

Vov _____ te dikhêl le _____.

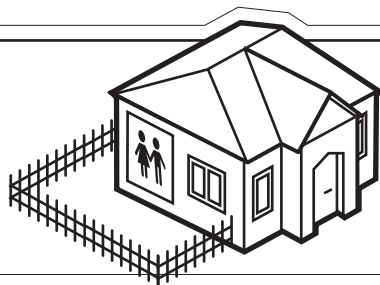

*„Kote paša e pošta
sî o kindergarten.“*

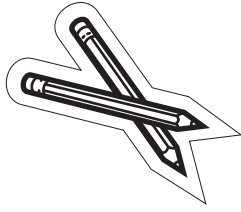

Muřo anav _____

Muřo maj řukar than sî _____

Muřo maj řukar than sî _____.

(baro, cîno)

Ka muřo maj řukar than sî _____.

(kopača, luludja, pato, knjige, astali, radio, kune, televizija, paj, kompjuteri)

Ka muřo maj řukar than me _____.

(khêlav mangê, sovav, čitov, sícov, najov, khêlav futbalo, bařavav, djilabav)

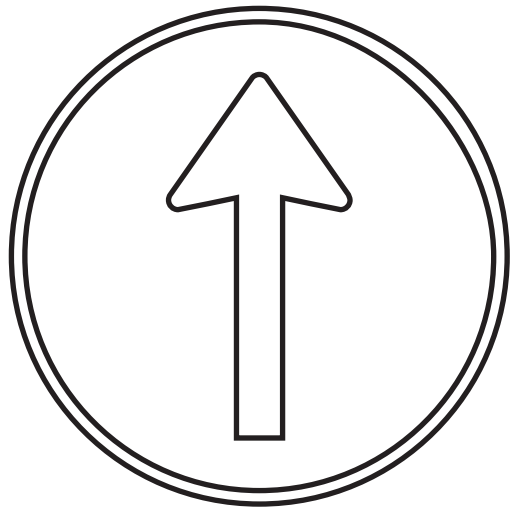
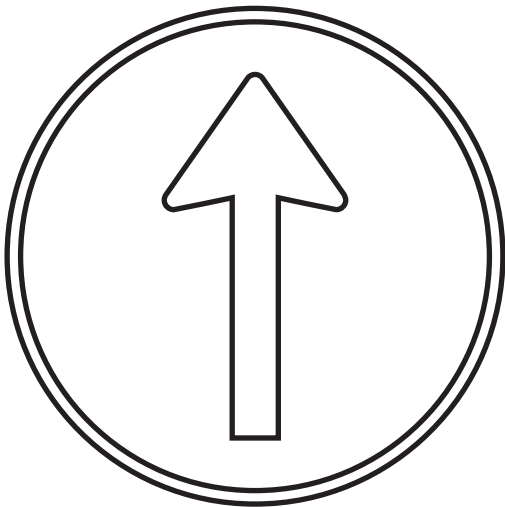
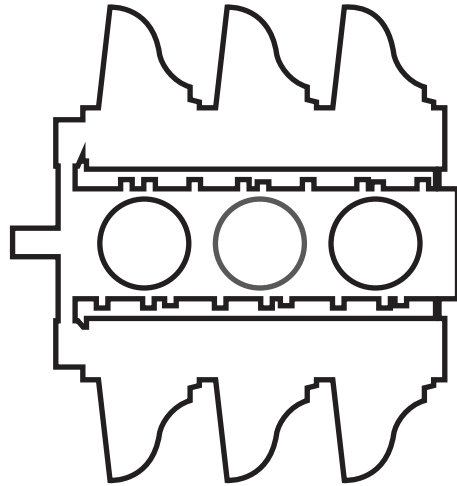
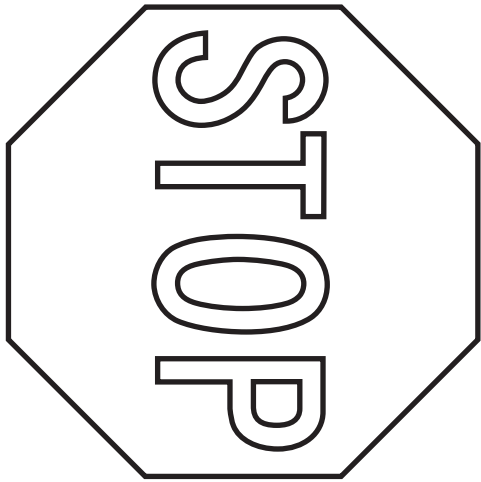
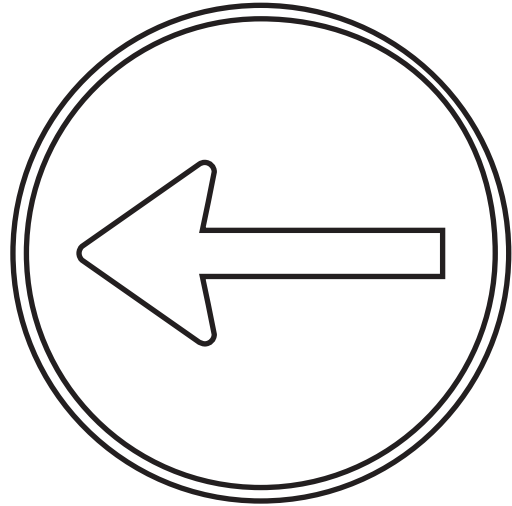
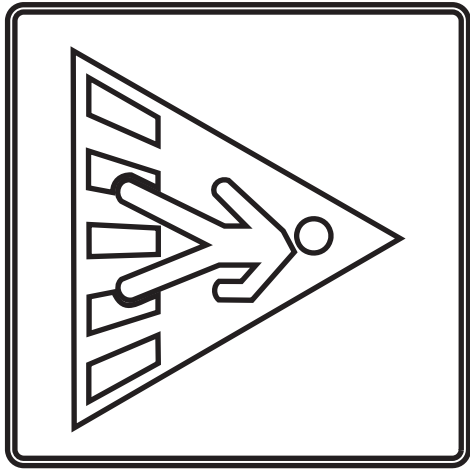

Mužo anav _____

O semaforo



O semaforo sî lolo.

So kam kêres?

Me _____!

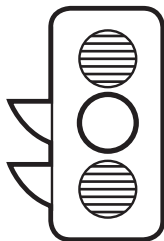

O semaforo sî galbêno.

So kam kêres?

Me _____!



O semaforo sî zeleno.

So kam kêres?

Me _____!



Mužo anav _____

So kêras ame?

So kêras ande škola?

Ande škola _____.

So kêras ando kino ?

Ando kino _____filmo.

So khêras ka o doktori?

Ka o doktori _____ te sam nasvale.

So kêras ande bolnica?

Ande bolnica _____.

So kêras ando dućano?

Ando dućano _____.

So kêras ande pošta?

Ande pošta _____ le lila.

So kêras ando restorano?

Ando restorano _____ xabe.

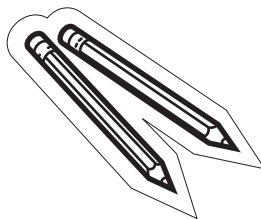
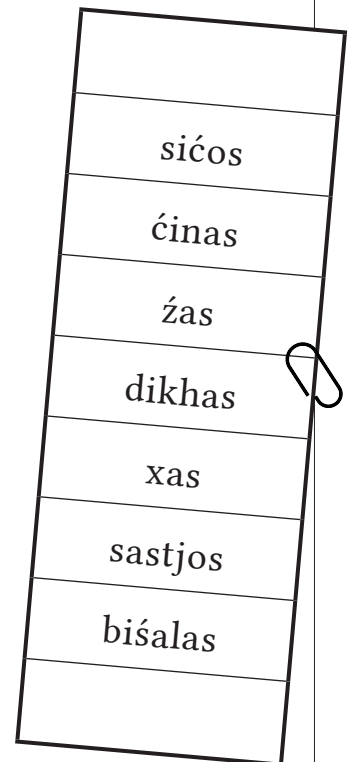

kino

dućano

škola

pošta

bolnica

restorano

čitos

ramos

sićos

dikhas

bêsas

sastjos

ćinas

poćinas

biśalas

xas

O drom

O šavořo: Maj mištořo, papo! Šaj li vareso te pušav tut?

Papo: Maj najis, mužo šavořo! Šaj te pušes, sar te na!

O šavořo: Žanes li kaj sî e apoteka?

Papo: Žanav! Ža maj duj ulice vorta thaj pala kodja dikhês e apoteka pe stîngo rig kata e banka.

O šavořo: Najis tukê papo! Devlesa!.

Papo: Ža Devlesa mužo šavo!



*„Žanes li kaj sî
e apoteka?“*

O drom

O řavořo: Maj miřtořo, papo! _____ li vareso
te _____ tut?

Papo: Maj najis, muřo řavořo!
řaj te puřes, sar te na!

O řavořo: řanes li _____ sî e apoteka?



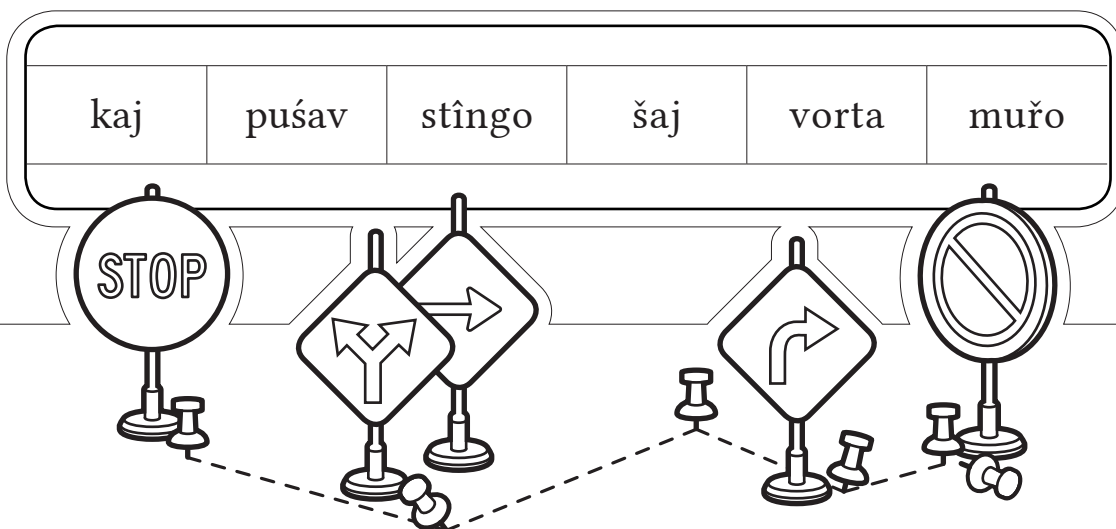

Papo: řanav! řa maj duj ulice _____ thaj
pala kodja _____ kata e banka.

O řavořo: Najis tukê papo! Devlesa!

Papo: řa Devlesa muřo řavo!



| |
|---|
| Kalderash_Secundary_A1_AT_deu_Lektion-04 |
| Thema (CFR): ROMA HANDWERKE UND BERUFE |
| Einzelthema 01: . <i>Le zanatur</i> – Die Berufe |
| Andere damit verbundene Hauptthemen des CFR: ICH UND MEINE FAMILIE |

| Inhalte des Rahmenlehrplans für Romani (CFR) – Lernziele | |
|---|--|
| Skill | Relevante Deskriptoren für Sprachaktivitäten & „Ich kann“ Aussagen des CFR: |
|  | <ul style="list-style-type: none"> ✓ Kann grundlegende Wörter für traditionelle und zeitgemäße Handwerke und Berufe der Roma erkennen und zu verstehen, wenn sie gesprochen oder vorgelesen werden. ✓ Kann Wörter, die mit den Produkten verschiedener Handwerke (z.B. Hufeisen, Schmuck, Musik usw.) in Verbindung stehen, erkennen und verstehen. |
|  | <ul style="list-style-type: none"> ✓ Kann die Wörter für die verschiedenen Handwerke und Berufe der Roma (Vergangenheit und Gegenwart) erkennen und verstehen, wenn sie auf Vokabelkarten, Plakaten oder in einfachen Texten erscheinen. ✓ Kann Wörter, die mit den Produkten verschiedener Handwerke (z.B. Hufeisen, Schmuck, Musik usw.) in Verbindung stehen, erkennen und verstehen, wenn sie auf Vokabelkarten, Plakaten oder in einfachen Texten erscheinen. |
|  | <ul style="list-style-type: none"> ✓ Kann Gesten, Schlüsselbegriffe und einfache Phrasen/Sätze verwenden, um auf einfache Fragen über die traditionellen und modernen Berufe der Roma zu antworten. |
|  | <ul style="list-style-type: none"> ✓ Kann einfache Phrasen und Sätze verwenden, um eine kurze, möglicherweise unvollständige, Aussage über die Handwerke oder Berufe der Mitglieder der Familie oder einer Gruppe zu machen. ✓ Kann einfache Phrasen und Sätze verwenden, um eine kurze Aussage über die typischen Handwerke oder Berufe der Roma in seinem/ihrem Land oder Gebiet zu machen. |
|  | <ul style="list-style-type: none"> ✓ Kann grundlegende Begriffe, die mit den Handwerken und Berufen der Roma zusammenhängen, (ab)schreiben. ✓ Kann einfache Sätze über die Handwerke und Berufe der Roma (ab)schreiben. |
| Inhalte des Europäischen Sprachenportfolios (ELP) | |
| Dossier: Seite 39 Aktivitäten 03, 04, 06 Arbeitsblatt 0–05, 07, 09, 10, 12 | |

Vokabular | Einzelthema 01: Le zanatur





| Aktiv | | | |
|-------------------------------------|---------------------------|-----------------------------|---------------------------------|
| <i>le zanatur</i> | die Berufe | <i>o kindergarten</i> | der Kindergarten |
| <i>o moleri</i> | der Maler | <i>o šoferi</i> | der Fahrer |
| <i>o doktori</i> | der Arzt | <i>o autobuso</i> | der Bus |
| <i>o instalateri</i> | der Installateur | <i>o muzičari</i> | der Musiker |
| <i>e sekretarica</i> | die Sekretärin | <i>e šuri</i> | das Messer |
| <i>o vatrogasco</i> | der Feuerwehrmann | <i>o colo</i> | der Teppich |
| <i>e prodavačica</i> | die Verkäuferin | <i>le čare/le vasur</i> | das Geschirr |
| <i>e slikarka</i> | die Fotografin | <i>e piri</i> | der Topf |
| <i>o dirigente</i> | der Dirigent | <i>e kovačija</i> | die Schmiede |
| <i>So sî vov/voj?</i> | Was ist er/sie? | <i>e motika</i> | die Harke |
| <i>So kêrel vov/voj?</i> | Was macht er/sie? | <i>e korpa</i> | der Korb |
| <i>Vov sî /Voj sî ...</i> | Er/Sie ist ... | <i>o šusteri</i> | der Schuster, der Schuhmacher |
| <i>ašavel e jag</i> | Feuer löschen | <i>o cokoli</i> | der Schuh |
| <i>lašarel</i> | richten, reparieren | <i>maj anglal</i> | früher |
| <i>ramol</i> | schreiben | <i>akana</i> | jetzt |
| <i>telefoniril</i> | telefonieren | <i>o učiteli</i> | der Lehrer |
| <i>slikil</i> | fotografieren | <i>o frizeri</i> | der Friseur |
| <i>sastjarel/sasčarel</i> | heilen | <i>kêrel o xabe</i> | kochen |
| <i>bičinel</i> | verkaufen | <i>anel o lil</i> | den Brief bringen |
| <i>makhel</i> | ausmalen, anstreichen | <i>lašarel le podjimata</i> | die Schuhe reparieren (richten) |
| <i>dirigil/dirigisarel</i> | dirigieren | <i>džilabal po abjav</i> | auf der Hochzeit spielen |
| <i>o khêr</i> | das Haus | <i>bičinel ando dućano</i> | im Geschäft verkaufen |
| <i>ando dućano</i> | im Geschäft | <i>ašavel e jag</i> | das Feuer löschen |
| <i>o orkestro</i> | das Orchester | <i>sastjarel le manušen</i> | die Menschen heilen |
| <i>ande kancelarija/ando birovo</i> | im Büro | <i>tradel o autubuso</i> | Autobus fahren |
| <i>le pajeski cava</i> | das Wasserrohr | <i>muřo zanato</i> | mein Beruf |
| <i>o restorano</i> | das Restaurant | <i>So kames te aves?</i> | Was möchtest du werden? |
| <i>e doktorka</i> | die Ärztin | <i>Me kamav te avav ...</i> | Ich möchte ... werden |
| <i>o kuvvari</i> | der Koch | <i>e phabelin</i> | der Apfelbaum |
| <i>o kovač</i> | der Schmied | <i>e sêlčîn</i> | der Weidenbaum |
| <i>o zanato</i> | der Beruf | <i>e řaj</i> | die Weidenrute |
| <i>xalavel</i> | waschen | <i>o tover</i> | die Hacke |
| <i>del pe tele</i> | sich hinlegen | <i>e bradji</i> | der Eimer, das Gefäß |
| <i>thol</i> | setzen, stellen, legen | <i>palpale</i> | zurück |
| <i>ašunel</i> | hören | <i>varekana</i> | einst |
| <i>tradel</i> | lenken, fahren | <i>athoska, atunči</i> | manchmal |
| <i>boldel</i> | zurückkommen, zurückgeben | <i>o trajo</i> | das Leben |

| Grammatik in dieser Lektion | |
|---|--|
| Aktiv | Passiv |
| Verben in der Gegenwart: 3. Person Einzahl Einfache Fragen Ortsangaben mit Präpositionen im/in Artikel o/e | Einfache Fragen Zukunft (Was möchtest du werden? Einfache Satzstellung Zukunft (Ich möchte ... werden. Perfekt/Plusquamperfekt Possesiv Pronomen <i>muřo, muře, řo, ře</i> (mein/e/r, dein, deines/er) |



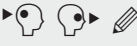









| Unterrichtsaktivität 01 Einzelthema 01: <i>Le zanatur 1</i> |
|--|
| Dauer: 30 min Skill: SF*: I ELP: Dossier |
| Mat./Res.: Arbeitsblatt 01, Internet mit Drucker oder Zeitungen, Schere, Klebstoff |
| 01. Lehrer/in teilt die Arbeitsblätter aus und bittet ein Kind die Anleitung laut vorzulesen. 02. Gemeinsam wird die Aufgabenstellung geklärt und das Vokabular besprochen. 03. Kinder suchen im Internet (oder in Zeitungen, die die Lehrerin vorher organisiert) nach Bildern für die Berufe ihrer Familienmitglieder und drucken diese aus. 04. Sie schneiden die Bilder zurecht, kleben sie auf das Arbeitsblatt und versuchen die Sätze zu ergänzen. 05. Jedes Kind liest dann laut vor und präsentiert so sein Arbeitsblatt. 06. Ablage im Dossier. |
| Unterrichtsaktivität 02 Einzelthema 01: <i>Le zanatur 2</i> |
| Dauer: 15 min Skill: SF: I, G ELP: Dossier |
| Mat./Res.: Arbeitsblatt 02 |
| 01. Lehrer/in teilt die Arbeitsblätter aus und fragt, ob jemand weiß, was zu tun wäre. 02. Dann wird gemeinsam besprochen, wie die Berufe der abgebildeten Personen heißen. 03. Die Kinder versuchen danach die Wörter selbst richtig einzusetzen. 04. Anschließend vergleichen alle die Ergebnisse, die der/die Lehrer/in an die Tafel schreibt. |
| Unterrichtsaktivität 03 Einzelthema 01: <i>Le zanatur 3</i> |
| Dauer: 50 min Skill: SF: I, P |
| Mat./Res.: Arbeitsblatt 03 |
| 01. Lehrer/in teilt die Arbeitsblätter aus 02. Lehrer/in bittet ein Kind das erste Beispiel vorzulesen und die fehlenden Wörter zu ergänzen. Lehrer/in hilft dem Kind bei Bedarf. 03. Die Kinder erarbeiten danach das AB in Partnerarbeit. 04. Anschließend werden die Ergebnisse gemeinsam verglichen, indem jedes Paar ein Beispiel vorliest. 05. Lehrer/in schreibt die Wörter, die eingesetzt wurden an die Tafel; Kinder schreiben sie ins Sprachenportfolio (S. 48) ein. |

*SOZIALFORM (SF): Gruppenarbeit - G | Partnerarbeit - P | Individualarbeit - I

| |
|--|
| Unterrichtsaktivität 04 Einzelthema 01: <i>Le zanatur – Hörtext Muři bučarni familja</i> |
| Dauer: 30 min Skill: SF: I, P ELP: Dossier S. 48 |
| Mat./Res.: Arbeitsblatt 04 |
| <ol style="list-style-type: none"> 01. Die Kinder hören sich den Hörtext <i>Muři bučarni familja</i> 2 x an. 02. Danach tauschen sich die Kinder in Partnerarbeit über den Inhalt aus. 03. Die Kinder hören sich den Text noch einmal an und sollen sich ein Wort zu merken, von dem sie wissen möchten was es bedeutet. 04. Lehrer/in übersetzt diese Wörter. 05. Jetzt wird der Text nochmal gehört und der/die Lehrer/in bittet die Kinder, sich die vorkommenden Berufe zu merken. 06. Anschließend werden diese Berufe an die Tafel geschrieben und die Kinder schreiben sie ins ELP S. 48 ein. |
| Unterrichtsaktivität 05 Einzelthema 01: <i>Le zanatur – Lesetext Muři bučarni familja</i> |
| Dauer: 20 min Skill: SF: I, P ELP: Dossier |
| Mat./Res.: Arbeitsblatt 04 |
| <ol style="list-style-type: none"> 01. Lehrer/in teilt den Text <i>Muři bučarni familja</i> aus und bittet die Kinder den Text leise durchzulesen. 02. Die Kinder sprechen mit dem Sitznachbar über den Inhalt. 03. Gemeinsam wird der Text Absatz für Absatz laut gelesen und inhaltlich besprochen. 04. Die Kinder unterstreichen alle Berufe, die im Text vorkommen. |
| Unterrichtsaktivität 06 Einzelthema 01: <i>Le zanatur – Lückentext Muři bučarni familja</i> |
| Dauer: 20 min Skill: SF: G ELP: Dossier S. 48 |
| Mat./Res.: Arbeitsblatt 05 |
| <ol style="list-style-type: none"> 01. Die Kinder bilden 3er-Gruppen. 02. Jedes Kind bekommt den Lückentext <i>Muři bučarni familja</i>. In der Gruppe versuchen sie nun gemeinsam den Lückentext auszufüllen. 03. Anschließend vergleichen alle gemeinsam die Lösung, der/die Lehrer/in schreibt die Wörter an die Tafel. 04. Die Wörter für die neu gelernten Berufe werden ins Sprachenportfolio (Dossier S. 48) eingetragen. |
| Unterrichtsaktivität 07 Einzelthema 01: <i>Le zanatur – Hörtext Pašaj phabelin</i> |
| Dauer: 15 min Skill: SF: I, P ELP: S. 48 |
| Mat./Res.: Arbeitsblatt 06 |
| <ol style="list-style-type: none"> 01. Die Kinder hören sich den Hörtext <i>Pašaj phabelin</i> 2x an. 02. Danach tauschen sich die Kinder in Partnerarbeit über den Inhalt aus. 03. Die Kinder hören sich den Text noch einmal an und sollen sich ein Wort zu merken, von dem sie wissen möchten was es bedeutet. 04. Lehrer/in übersetzt diese Wörter und schreibt sie an die Tafel. 05. Jetzt wird der Text nochmal gehört und gemeinsam wird der Inhalt des Textes erarbeitet. |

| |
|---|
| Unterrichtsaktivität 08 Einzelthema 01: <i>Le zanatur – Märchen Pašaj phabelin</i> |
| Dauer: 40 min Skill:  SF: I ELP: Dossier |
| Mat./Res.: Arbeitsblatt 07 |
| <ol style="list-style-type: none"> Die Kinder bekommen das Märchen <i>Pašaj phabelin</i> und lesen es leise durch. Gemeinsam mit dem/der Lehrer/in versuchen sie, die inhaltlichen Fragen – zuerst mündlich – zu beantworten. Differenzierung: Kompetentere Kinder schreiben die Antworten anschließend selber ins AB und vergleichen diese mit den Lösungen an der Tafel. Weniger sprachkompetente oder jüngere Kinder formulieren die Antworten gemeinsam mit dem/der Lehrer/in. Diese/r schreibt die Antworten an die Tafel, die Kinder übertragen die Antworten in ihr AB. |
| Unterrichtsaktivität 09 Einzelthema 01: <i>Le zanatur – Puzzle Pašaj phabelin</i> |
| Dauer: 20 min Skill:  SF: G |
| Mat./Res.: Arbeitsblatt 08, Kopien, Kuverts |
| <p>Vorbereitung: Arbeitsblatt 08 für alle Gruppen kopieren und zerschneiden. Alle Teile je einer zerschnittene Kopie in 1 Kuvert geben.</p> <ol style="list-style-type: none"> Die Kinder bilden 5 Gruppen (nach Bedarf auch mehr, ideal wären 3–4 Kinder pro Gruppe) Jede Gruppe bekommt 1 Kuvert mit dem zerschnittenen Märchen <i>Pašaj phabelin</i>. Die Kinder haben ca. 10 Minuten Zeit um das Puzzle zu reihen. Danach liest der/die Lehrer/in die Geschichte vor und die Kinder vergleichen ihre Ergebnisse. |
| Unterrichtsaktivität 10 Einzelthema 01: <i>Le zanatur – Puzzle So kêren von</i> |
| Dauer: 30 min Skill:  SF: I |
| Mat./Res.: Arbeitsblatt 11, Bilder |
| <p>Vorbereitung: Arbeitsblatt 11, Bilder ausschneiden und laminieren.</p> <ol style="list-style-type: none"> Die Kinder bilden einen Sitzkreis. Lehrer/in zeigt den Kindern eine Karte mit einem Beruf und fragt: <i>So kêrel vov/voj?</i> Ein Kind versucht zu antworten vielleicht auch nur mit einem Wort (<i>tradel, slikil, ...</i>). Lehrer/in sagt den ganzen Satz dazu: <i>Vov tradel, slikil, ...</i> und die Kinder wiederholen in im Chor. Er/Sie fragt weiter: <i>So sî vov?</i> Ein anderes Kind versucht zu antworten (<i>šoferi, slikari, ...</i>). Lehrer/in sagt den ganzen Satz dazu: <i>Vov sî šoferi, slikari, ...</i> und die Kinder wiederholen ihn wieder im Chor. Weiter mit allen anderen Kärtchen. Man fragt zuerst nach dem Verb und danach nach der Berufsbezeichnung und die Kinder wiederholen den jeweiligen Satz im Chor. |
| Unterrichtsaktivität 11 Einzelthema 01: <i>Le zanatur – Pantomime</i> |
| Dauer: 15 min Skill:  SF: I |
| <ol style="list-style-type: none"> Die Kinder bilden einen Stehkreis. Lehrer/in zeigt den Kindern das Spiel vor, indem er/sie sich in die Mitte stellt und einen Beruf mimt. Er/Sie fragt die Kinder: <i>So sîm me?</i> Die Kinder müssen den Beruf erraten und er/sie hilft ihnen einen kompletten Satz zu sprechen. <i>Me sîm doktorka.</i> und alle wiederholen im Chor. Danach stellt sich ein Kind in die Mitte und mimt einen Beruf. Es fragt: <i>So sîm me?</i> Die Kinder müssen den Beruf erraten. Der/Die Lehrer/in unterstützt die Kinder sprachlich (Vokabular neuer Berufe, Sätze bilden, ...). Alle wiederholen wieder im Chor. Das Spiel ist zu Ende, wenn alle Kinder 1 x dran waren. |

| |
|--|
| Unterrichtsaktivität 12 Einzelthema 01: <i>Le zanatur – Maj anglal thaj akana</i> |
| Dauer: 20 min Skill: SF: I ELP: Dossier |
| Mat./Res.: Arbeitsblatt 09, Buntstifte |
| <ol style="list-style-type: none"> 01. Jedes Kind bekommt das Arbeitsblatt <i>Maj anglal thaj akana – Früher und Jetzt</i> 02. Lehrer/in bittet ein Kind die Überschrift und die Aufgabenstellung zu lesen, gemeinsam wird die Aufgabenstellung besprochen. 03. Lehrer/in zeigt den Kindern jeweils ein Beispiel für die Berufe früher und jetzt, die Kinder dürfen diese gleich in der passenden Farbe einrahmen. 04. Anschließend arbeiten die Kinder alleine weiter; die Ergebnisse werden anschließend besprochen. 05. Ablage des AB im Dossier. |
| Unterrichtsaktivität 13 Einzelthema 01: <i>Le zanatur – Kon kêrel so? 1</i> |
| Dauer: 20 min Skill: SF: I ELP: Dossier |
| Mat./Res.: Arbeitsblatt 10, Overhead-Projektor, Folie, Folienstifte |
| <p>Vorbereitung: Arbeitsblatt 10 auf Overheadfolie kopieren.</p> <ol style="list-style-type: none"> 01. Lehrer/in stellt den Overhead-Projektor ein und legt die Folie <i>Kon kêrel so?</i> darauf. 02. Lehrer/in bespricht mit den Kindern die Aufgabenstellung: Verbinden der Sätze zum passenden Bild. 03. Ein Kind liest den 1. Satz und verbindet ihn auf der Overheadfolie mit dem passenden Bild. Lehrer/in bittet dann das nächste Kind den 2. Satz zu lesen und mit dem passenden Bild zu verbinden; usw. 04. Anschließend bekommt jedes Kind das Arbeitsblatt 10 <i>Kon kêrel so?</i> – dieses soll als HÜ zu Hause gemacht werden. |
| Unterrichtsaktivität 14 Einzelthema 01: <i>Le zanatur – Kon kêrel so? 2</i> |
| Dauer: 15 min Skill: SF: G ELP: S. 48 |
| Mat./Res.: Arbeitsblatt 11, Kärtchen Arbeitsblatt 12, Plakat, Tixo, Scheren |
| <p>Vorbereitung: Arbeitsblatt 11 ausdrucken und laminieren; Bilder ausschneiden. Anmerkung: Durchführung im Anschluss an Aktivität 13 empfehlenswert.</p> <ol style="list-style-type: none"> 01. Kinder bilden einen Sitzkreis; in die Mitte des Kreises legt der/die Lehrer/in die Karten auf dem Boden. 02. Lehrer/in stellt eine Frage von AB 11 (Notiz für Lehrer/in) und bittet ein Kind die dazu passende Karte zu finden. 03. Das Kind findet die Karte und antwortet auf ihre Frage (evt. sagt der/die Lehrer/in die Antwort vor und das Kind wiederholt sie); anschließend darf es die Karte an die Tafel kleben. 04. Lehrer/in macht so weiter bis alle Fragen von AB 11 gestellt sind. |
| Unterrichtsaktivität 15 Einzelthema 01: <i>Le zanatur – Muřo zanato</i> |
| Dauer: 30 min Skill: SF: G, I, P |
| Mat./Res.: Arbeitsblatt 12 |
| <ol style="list-style-type: none"> 01. Die Kinder bekommen das Blatt <i>Muřo zanato</i>. 02. Lehrer/in bittet ein Kind, die Überschrift und die Aufgabenstellung zu lesen. Gemeinsam wird die 03. Aufgabenstellung besprochen: Kinder suchen im Internet oder in Zeitungen nach ihrem Traumberuf. 04. Kinder gestalten ihr AB nach eigenen Vorlieben. 05. Anschließend fragt der/die Lehrer/in jedes Kind: <i>So kames tu te aves?</i> – Was möchtest du werden?. 06. Kinder versuchen zu antworten und der/die Lehrer/in unterstützt bei der Satzformulierung: z.B.: <i>Me kamav te avav poštari, doktori, ...</i> – Ich möchte Briefträger, Doktor, ... werden). 07. Die Kinder hängen ihr fertiges Arbeitsblatt in der Klasse auf. |

| |
|--|
| Stundenbild 01 Einzelthema 01: Le zanatur |
| UA-Nr.: 02 Lernziele: Berufsbezeichnungen kennenlernen. |
| Dauer: 15 min Skill:   SF: I ELP: Dossier |
| Mat./Res.: Arbeitsblatt 02 |
| <ol style="list-style-type: none"> 01. Lehrer/in teilt die Arbeitsblätter aus und fragt, ob jemand weiß, was zu tun wäre. 02. Dann wird gemeinsam erarbeitet, was die abgebildeten Personen in ihren Berufen zu tun haben. 03. Die Kinder versuchen die Wörter richtig einzusetzen. 04. Anschließend vergleichen alle die Ergebnisse, die der/die Lehrer/in an die Tafel schreibt. |
| UA-Nr.: 11 Lernziele: Gelernte Wörter in Dialoge einsetzen – <i>So sîm me? Me sîm ... doktorka, poštari, etc.</i> |
| Dauer: 15 min Skill:     SF: I |
| Mat./Res.: Arbeitsblatt 04, Buntstifte |
| <ol style="list-style-type: none"> 01. Die Kinder bilden einen Stehkreis. 02. Lehrer/in zeigt den Kindern das Spiel vor, indem er/sie sich in die Mitte stellt und einen Beruf mimt. 03. Er/Sie fragt die Kinder: <i>So sîm me?</i> 04. Die Kinder müssen den Beruf erraten und er/sie hilft ihnen einen kompletten Satz zu sprechen – <i>Me sîm doktorka</i> – und alle wiederholen im Chor. 05. Danach stellt sich ein Kind in die Mitte und mimt einen Beruf. Es fragt: <i>So sîm me?</i> 06. Die Kinder müssen den Beruf erraten. Der/Die Lehrer/in unterstützt die Kinder sprachlich (Vokabular neuer Berufe, Sätze bilden, ...). Alle wiederholen wieder im Chor. 07. Das Spiel ist zu Ende, wenn alle Kinder 1 x dran waren. |
| UA-Nr.: 12 Lernziele: Traditionelle Roma-Berufsbezeichnungen kennenlernen. |
| Dauer: 20 min Skill:   SF: I ELP: Dossier |
| Mat./Res.: Arbeitsblatt 09, Buntstifte |
| <ol style="list-style-type: none"> 01. Jedes Kind bekommt das Arbeitsblatt <i>Maj anglal thaj akana</i> ‚Früher und Jetzt‘. 02. Lehrer/in bittet ein Kind die Überschrift und die Aufgabenstellung zu lesen, gemeinsam wird die Aufgabenstellung besprochen. 03. Lehrer/in zeigt den Kindern jeweils ein Beispiel für die Berufe früher und jetzt, die Kinder dürfen diese gleich in der passenden Farbe einrahmen. 04. Anschließend arbeiten die Kinder alleine weiter; die Ergebnis werden anschließend besprochen. 05. Ablage des AB im Dossier. |
| Stundenbild 02 Einzelthema 01: Le zanatur |
| UA-Nr.: 13 Lernziele: Berufsbezeichnungen richtig einsetzen. Lernüberprüfung der Vokabeln der letzten Stunde. |
| Dauer: 50 min Skill:     SF: I, P ELP: Dossier S. 48 |
| Mat./Res.: Arbeitsblatt 03 |
| <ol style="list-style-type: none"> 01. Lehrer/in teilt die Arbeitsblätter aus 02. Lehrer/in bittet ein Kind das erste Beispiel vorzulesen und die fehlenden Wörter zu ergänzen. Lehrer/in hilft dem Kind bei Bedarf. 03. Die Kinder erarbeiten danach das AB in Partnerarbeit. 04. Anschließend werden die Ergebnisse gemeinsam verglichen, indem jedes Paar ein Beispiel vorliest. 05. Lehrer/in schreibt die Wörter, die eingesetzt wurden an die Tafel; Kinder schreiben sie ins Sprachenportfolio (S. 48) ein. |

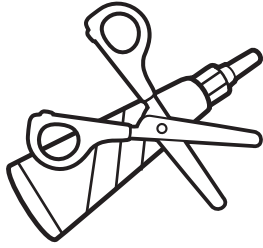

Mužo anav _____

Le zanatur

Cîrtisar ée dadesko zanato.
Muře dadesko zanato sî

_____.

Cîrtisar éa dako zanato.
Muřa dako zanato sî

_____.

Cîrtisar ée paposko zanato.
Muře paposko zanato sî

_____.

Cîrtisar éa mamjako zanato.
Muřa mamjako zanato sî

_____.

Dali prinžanes kadala zanatur?

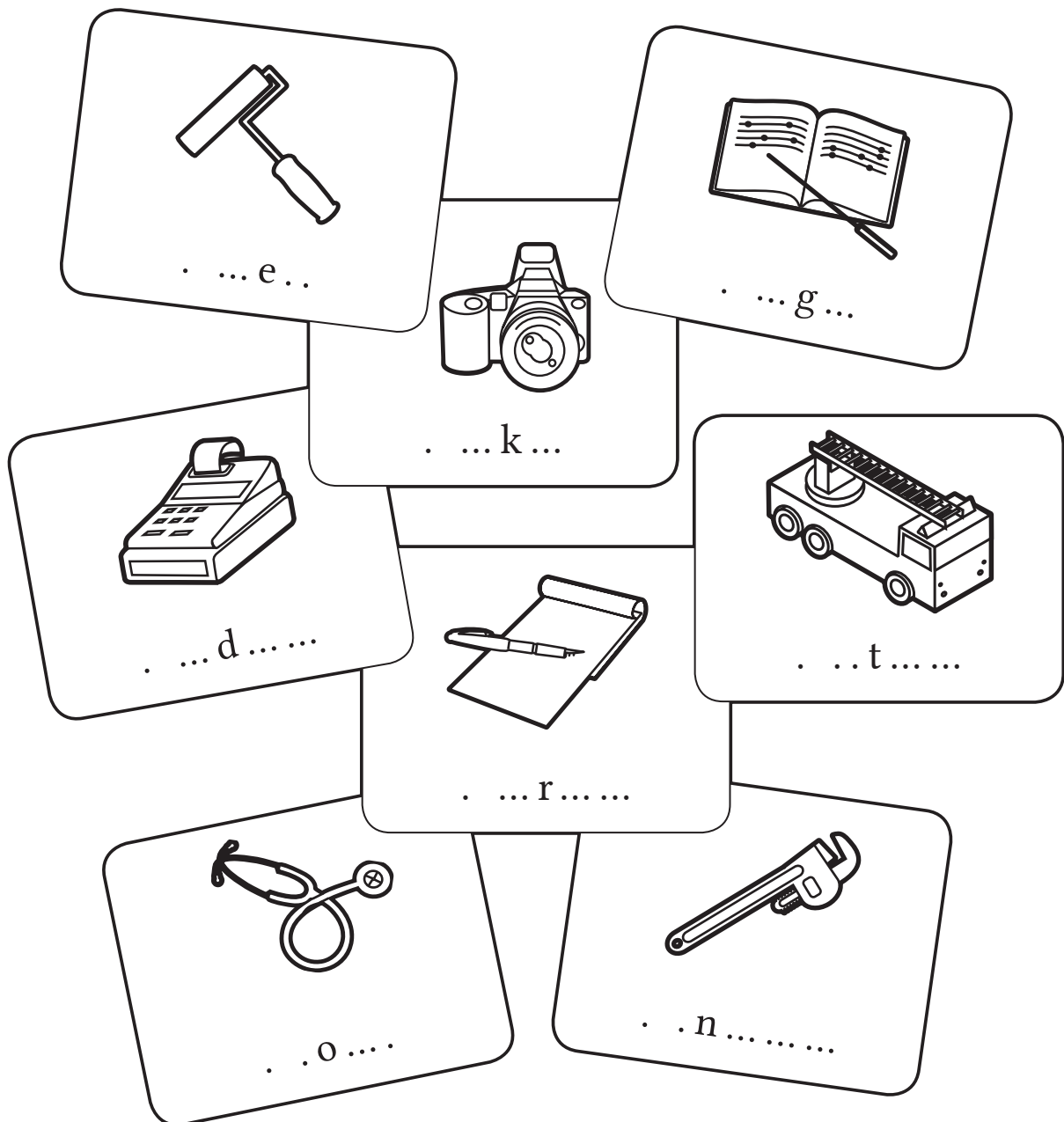

| | | | |
|-------------|--------------|---------------|---------------|
| o moleri | o doktori | e prodavačica | e slikarka |
| o dirigenti | o vatrogasco | e sekretarka | o instalateri |

Dali prinžanes kadala zanatur?

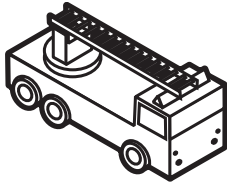

So sî vov? Vov sî _____.

So kêrel vov? Vov _____ e jag.



So sî vov? Vov sî _____.

So kêrel vov? Vov _____ le pajeskê cave.



So sî voj? Voj sî _____.

So kêrel voj? Voj _____ thaj _____ ande kancelarija.



So sî voj? Voj sî _____.

So kêrel vov? Voj _____ manușên.



So sî vov? Vov sî _____.

So kêrel vov? Vov _____ o orkestro.

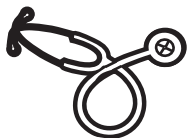

So sî vov? Vov sî _____.

So kêrel vov? Vov _____ le manușên.



So sî voj? Voj sî _____.

So kêrel voj? Voj _____ ando dućano.

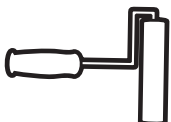

So sî vov? Vov sî _____.

So kêrel vov? Vov _____ le khêra.

moleri | doktori | prodavačica | slikarka | dirigente | vatrogasco | sekretarica | instalateri
așavel | lașarel | ramol/telefoniril | sliki | sasćarel | bićinel | makhêl | dirigirisarel

Muři bućarni familja

Mužo dad sî šoferi. Vov tradel autobuso. Vov źal peskê detharinasa rano ande bući thaj avel kasno ande rjat khêre.

Muři dej bićinel ando dućano. Svako djes kêrel voj štar časur bući.

Muři phej źal ando kindergarten.

O kindergarten naj dur kata amaro khêr.

Mužo papo sî kuvari. Vov kêrel bući ando restorano. Vov pekel le maj laše palaćinke pe antrego ljuma.

Muři mami sî doktorika. Voj sastjarel le manušen. Svako rjat kana źav te da ma tele te sovav, phenel voj mangê:
„Xalav lašes će dand!“

Me źav ande škola. Ande škola źav autobusosa. Po kak data mužo dad tradel o autobuso. Kana dikhav les detharinasa, athoska asandoj źav ande škola!

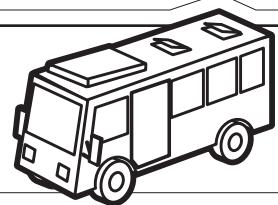

*„Po kak data
mužo dad tradel
o autobuso.“*

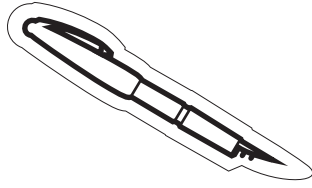

Mužo anav _____

Muři bućarni familja

Mužo dad sî _____. Vov tradel _____.

Vov źal peskê detharinasa rano ande bući thaj avel kasno ande rjat khêre.

Muři dej bićinel ando _____. Svako djes kêrel voj štar časur bući.

Muři phej źal ando _____. O kindergarten naj dur kata amaro khêr. Mužo papo sî _____.

Vov kêrel bući ando _____. Vov pekel le maj laše palaćinke pe antrego ljuma.

Muři mami sî _____. Voj sastjarel le manušen.

Svako rjat, kana źav te da ma tele te sovav, phenel voj mangê: „Xalav lašes će dand!“

Me źav ande _____. Ande škola źav _____.

Po kak data mužo dad tradel o autobuso. Kana dikhav muře dades detharinasa, athoska asandoj źav ande škola.

| | | | | |
|----------|----------|--------------|------------|---------|
| doktorka | restoran | kindergarten | šoferi | autobus |
| dućano | kuvari | škola | autobusosa | |

Pašaj phabelin

Nadur katar o voš, po brego, pašaj phabelin, sas le Řomengo than.
Kana perelas e rjat, kêrenas von peskê jag.

Le deja, lenas peskê dikhle, paćarenas le cîne šavořên ande lende thaj kadja thonas len te soven. Svako rjat bêšenas pašaj jag thaj ašunenas la phurja dejakê paramiča. Nadur katar e jag, sas lengê grastane vurdona. Avrijal dićolas lengo trajo šukar numa le Řomen sas len varekana but pharo trajo.

Phirenas than-thanestar palaj bući. Le muzičarija žanas te djilaban le barvale gažengê. Pale sas aver Řom, save bićinenas šurja. Sas Řom, save bićinenas colur, grasten, čare thaj bradja.

Le kovača kêrenas le gaženge motike thaj tovera. Sas aver Řom, save khuvenas korpe katar sêlćinakê řaja. Le šusterja lašarenas le sínde thaj pařade podjimata.

Katar e detharin ži anglaj kali rjat sas von ando gav aj pe rjaćate savořê boldenas pe pe pesko than. Kana nas len maj but bući ando gav, bêšenas pe l' vurdona thaj žanas maj dur pe aver thana.

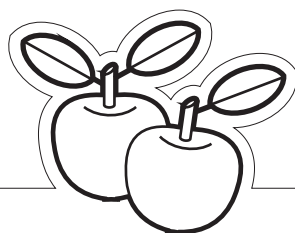

Mužo anav _____

Pašaj phabelin

Šaj li te odgovorine?

Kaj sas le Řomengo than?

So kêrenas pašaj jag?

Ko žalas te djilabal le barvale gažengê?

So maj kêrenas le Řom?

Kon kêrelas le gažengê motike?

Kon lašarelas le podjimata?

So kêrenas, kana ando gav nas len maj but bući?

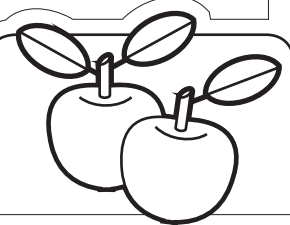

*„Nadur katar
o voš, po
brego, pašaj
phabelin, sas
le Řomengo
than.“*



Pašaj phabelin

Nadur katar o voš, po brego, pašaj phabelin, sas le Řomengo than.
Kana perelas e rjat, kêrenas von peskê jag.

Le deja, lenas peskê dikhle, paćarenas le cîne savorên ande lende thaj
kadja thonas len te soven. Svako rjat bêšenas pašaj jag thaj ašunenas
la phurja dejakê paramiča.

Nadur katar e jag, sas lengê grastane vurdona. Avrijal dićolas lengo
trajo šukar numa le Řomen sas len varekana but pharo trajo.

Phirenas than-thanestar palaj bući. Le muzičarija žanas te djilaban le
barvale gažengê. Pale sas aver Řom, save bićinenas šurja. Sas Řom,
save bićinenas colur, grasten, čare thaj bradja.

Le kovaća kêrenas le gaženge motike thaj tovera. Sas aver Řom, save
khuvenas korpe katar sêlćinakê řaja. Le šusterja lašarenas le sínde
thaj pařade podjimata.

Katar e detharin ži anglaj kali rjat sas von ando gav aj pe rjaćate
savorê boldenas pe pe pesko than. Kana nas len maj but bući ando
gav, bêšenas pe l' vurdona thaj žanas maj dur pe aver thana.

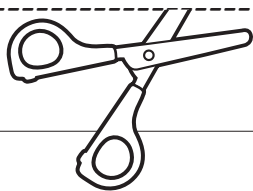

Maj anglal thaj akana

Farbisar le krugur!



učiteli

frizeri

instalateri

muzičari

šusteri

kovač

doktori

slikarka

prodavačica

sekretarica

moleri

vatrogasco

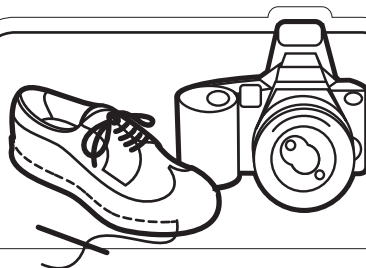

maj anglal = lolo
akana = zeleno



Mužo anav _____

Ko kêrela so?



. . . š . . .

Kon kêrel o xabe?



. . u

Kon anel o lil?



. . . f

Kon lašarel le podjimata?

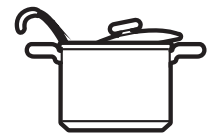

. . . v . . .

Kon djilabal po abjav?

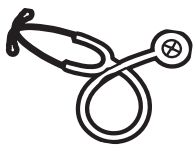

. . o

Kon bićinel ando dućano?



. . . d

Kon ašavel e jag?



. . s

Kon sastjarel le manušen?

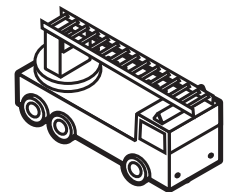

. . . t

Kon tradel o autobuso?

Mužo anav _____

Teksto la učitelicakê:

Kon kêrel o xabe?

Kon anel o lil?

Kon lašarel le podjimata?

Kon djilabal po abjav?

Kon bićinel ando dućano?

Kon ašavel jag?

Kon sastjarel le manušen?

Kon tradel o autobuso?

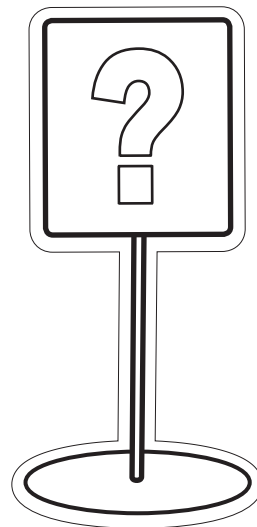

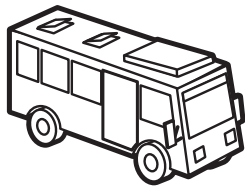

o šoferi



i prodavačica

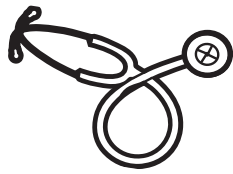

e doktorka

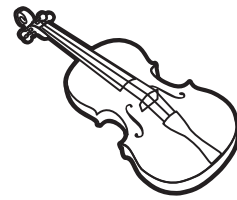

o muzičari



o šusteri

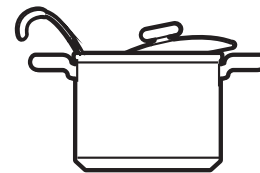

o kuvari

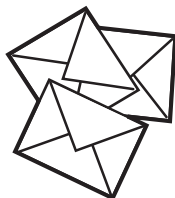

o poštari

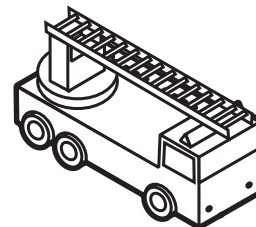

o vatrogasco



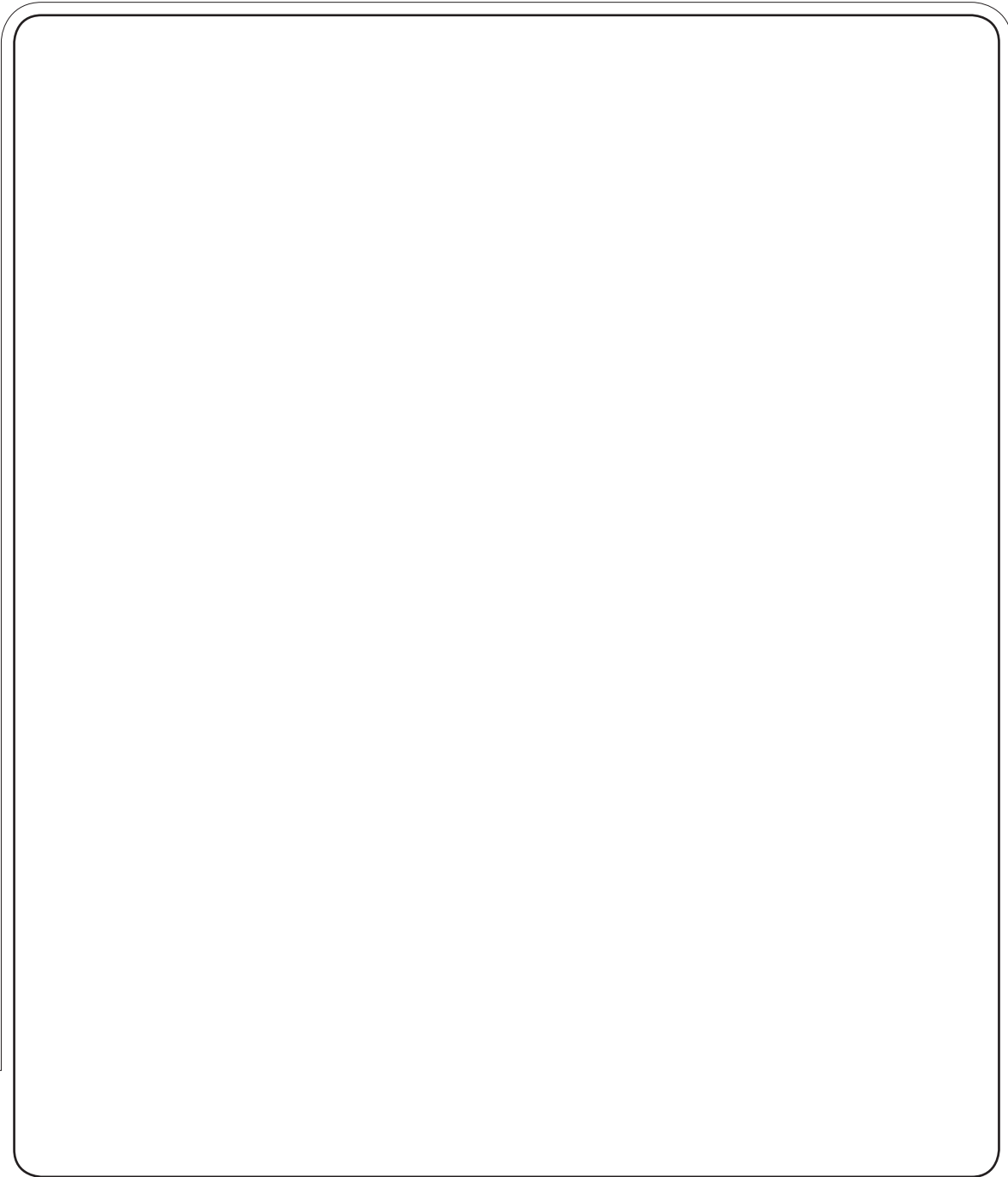

Muřo anav _____

Muřo zanato

So kames te kêres bući?



| |
|---|
| Kalderash_Secondary_A1_AT_deu_Lektion-05 |
| Thema (CFR): FESTE UND FEIERN |
| Einzelthema 01: Feste und Feiertage (Überblick) Einzelthema 02: Weihnachten Einzelthema 03: Geburtstag |







| Inhalte des Rahmenlehrplans für Romani (CFR) – Lernziele | |
|---|--|
| Skill | Relevante Deskriptoren für Sprachaktivitäten & „Ich kann“ Aussagen des CFR: |
|  | <ul style="list-style-type: none"> ✓ Kann die Wörter für Feste und Feiern erkennen und verstehen, wenn sie gesprochen oder vorgelesen werden. ✓ Kann einfachen, gesprochenen Anweisungen folgen, um Bilder oder Objekte zu verschiedenen Festen oder Feiern in der Klasse zu finden. ✓ Kann die Wörter für Feste, Feiern und besondere Veranstaltungen in der Roma-Gemeinschaft erkennen und verstehen. |
|  | <ul style="list-style-type: none"> ✓ Kann die Wörter für Feste und Feiern auf Plakaten oder Vokabelkarten und in sehr einfachen Texten erkennen und verstehen. ✓ Kann die Wörter für Feste und Feiern, die in der Familie oder Gemeinschaft regelmäßig stattfinden, erkennen und verstehen. |
|  | <ul style="list-style-type: none"> ✓ Kann mit Schlüsselbegriffen oder einfachen Phrasen/Sätzen auf Fragen, wann die großen örtlichen oder nationalen Feste stattfinden, antworten. ✓ Kann mit bestimmten Schlüsselbegriffen oder einfachen Phrasen/Sätzen auf Fragen rund um Familien- oder Gemeinschaftsereignisse, die er/sie erlebt hat, antworten. |
|  | <ul style="list-style-type: none"> ✓ Kann die wichtigsten Feste des Jahres benennen. ✓ Kann die Ereignisse, die im Leben einer Roma-Familie oder im Gemeinschaftsleben wichtig sind, benennen. |
|  | <ul style="list-style-type: none"> ✓ Kann die Namen der wichtigsten Feste (ab)schreiben. ✓ Kann kurze Sätze über Feste oder Feiern von der Tafel abschreiben. ✓ Kann die Namen von wichtigen Ereignissen oder Feiern (ab)schreiben. ✓ Kann kurze Sätze über ein wichtiges Ereignis oder eine Feier (ab)schreiben. |
| Inhalte des Europäischen Sprachenportfolios (ELP) | |
| Sprachenpass: „Ich kann“ – Deskriptoren (siehe Unterrichtsaktivität 06) | |
| Dossier: Im ELP neue Wörter eintragen (Arbeitsblatt 01, 04, 08, 09, 13) | |

| Vokabular Einzelthema 01: Feste und Feiertage (Überblick) | | | |
|---|------------------------|---------------------------------|--------------------------|
| Aktiv | | | |
| <i>o bijando djes</i> | der Geburtstag | <i>e parti</i> | die Party |
| <i>o nevo bêš</i> | das Neujahr, Silvester | <i>e bonbonjera</i> | die Pralinen |
| <i>le Řomengo djes</i> | der Roma-Tag | <i>e torta</i> | die Torte |
| <i>e patradji</i> | der Osterfeiertag | <i>e luludji</i> | die Blume |
| <i>o Krečuno</i> | das Weihnachten | <i>o šošoj</i> | der Hase |
| <i>o abjav</i> | die Hochzeit | <i>le šarome anře</i> | die bunten Eier |
| <i>la dako djes</i> | der Muttertag | <i>le neve bêšesko koncerto</i> | das Neujahrskonzert |
| <i>o bolimos</i> | die Taufe | <i>o řomano festivali</i> | das Roma-Festival (Fest) |
| <i>o suneti</i> | die Beschneidungsfeier | <i>e čestitka</i> | die Grußkarte |
| <i>le dařur</i> | die Geschenke | <i>e himna</i> | die Hymne |
| <i>slavil</i> | feiern | <i>le ćirve</i> | die Taufpaten |
| <i>o muzičari</i> | der Musiker | <i>e jelka</i> | der Christbaum (Tanne) |
| <i>o gosto</i> | der Gast | <i>le petarde</i> | die Feuerwerkskörper |
| <i>e bori</i> | die Braut | <i>le praznikur</i> | die Feiertage |
| <i>e khangêri</i> | die Kirche | <i>la patradjakê řajika</i> | Osterzweige, Palmkatzerl |
| <i>e momelji</i> | die Kerze | <i>la patradjaki korpa</i> | Osterkorb |
| <i>o deda mraz</i> | der Weihnachtsmann | <i>o pujo</i> | das Küken |

| Vokabular Einzelthema 02: Weihnachten | | | |
|---|----------------------------|---------------------------------|----------------------------------|
| Aktiv | | | |
| <i>Drago ...</i> | Liebe/r ... | <i>sa maj šukar</i> | alles Gute |
| <i>baxtalo</i> | froh, glücklich (maskulin) | <i>e želja, le želje</i> | der Wunsch |
| <i>kamel tukê</i> | dir wünschen | <i>Kêrav tukê but sastimos!</i> | Ich grüße dich! |
| | | | Ich wünsche dir viel Gesundheit! |









| Vokabular Einzelthema 03: Geburtstag | | | |
|--|----------------|----------------------------|---------------------------------|
| Aktiv | | | |
| <i>but</i> | viel, viele | <i>Sode bêš pherdjan?</i> | Wie alt bist du geworden? |
| <i>o sastimos</i> | die Gesundheit | <i>Me pherav ... bêš.</i> | Ich werde ... Jahre alt. |
| <i>e bax</i> | das Glück | <i>Me pherdem ... berš</i> | Ich bin ... Jahre alt geworden. |
| <i>o fistano</i> | das Kleid | <i>kuć</i> | teuer |
| <i>e patradji</i> | Ostern | <i>o nepoto, o unuko</i> | der Enkel |
| <i>kê, kaj</i> | weil, dass | <i>e nepata, e unuka</i> | die Enkelin |
| <i>o krečuno</i> | Weihnachten | <i>sode?, kazom?</i> | Wiev(e)l? |
| <i>o dařo</i> | das Geschenk | <i>maladjol</i> | passen, sich treffen |









| Grammatik in dieser Lektion | |
|--|---|
| Aktiv | Passiv |
| Wortschatzerweiterung Artikel männlich/weiblich o/e | Plural <i>dařo – dařur</i> , Präposition für <i>bêš – bêšeste</i> Verben: 1. + 2. Pers. EZ Perfekt (<i>pherdem – pherdjan</i>) |



| |
|---|
| Unterrichtsaktivität 01 Einzelthema 01: Feste und Feiertage (Überblick) – Hörtext <i>E Suzana</i> |
| Dauer: 30 min Skill:   SF*: I, P ELP: S. 48 |
| Mat./Res.: Hörtext, Arbeitsblatt 01 |
| <ol style="list-style-type: none"> 01. Die Kinder hören sich den Hörtext <i>E Suzana</i> 2 x an. 02. Danach tauschen sich die Kinder in Partnerarbeit über den Inhalt aus. 03. Die Kinder hören sich den Text noch einmal an und sollen sich ein Wort merken, von dem sie wissen möchten was es bedeutet. 04. Lehrer/in übersetzt diese Wörter und schreibt sie an die Tafel. 05. Jetzt wird der Text nochmal gehört und gemeinsam wird der Inhalt des Textes erarbeitet. 06. Die Wörter für die Feiertage werden mit dem Artikeln o/i an die Tafel geschrieben. Die Kinder tragen sie ins ELP (S. 48) ein. |
| Unterrichtsaktivität 02 Einzelthema 01: Feste und Feiertage (Überblick) – Arbeitsblatt <i>E Suzana</i> |
| Dauer: 15 min Skill:    SF: I ELP: Dossier |
| Mat./Res.: Arbeitsblatt 02 |
| <ol style="list-style-type: none"> 01. Jedes Kind bekommt das Arbeitsblatt <i>E Suzana</i>. 02. Der/Die Lehrer/in bittet ein Kind die Überschrift und die Aufgabenstellung zu lesen. Dann wird gemeinsam der Arbeitsauftrag besprochen: je ein Absatz des Textes soll mit einem passenden Bild verbunden werden. 03. Der/Die Lehrer/in zeigt den Kindern ein Beispiel: ein Kind sucht den ersten Absatz in der Geschichte und verbindet anschließend das dazu passende Bild mit dem Absatz. 04. Danach arbeiten die Kinder alleine weiter. 05. Wenn alle fertig sind, liest der/die Lehrer/in die Geschichte in der richtigen Reihenfolge vor und nach jedem Absatz fragt sie die Kinder, welches Bild sie dazu verbunden haben. |
| Unterrichtsaktivität 03 Einzelthema 01: Feste und Feiertage (Überblick) – Lernkarten <i>Praznikur 1</i> |
| Dauer: 20 min Skill:   SF: I |
| Mat./Res.: Karten, Arbeitsblatt 03 |
| <p>Vorbereitung: Karten von Arbeitsblatt 03 laminieren und ausschneiden.</p> <ol style="list-style-type: none"> 01. Die Kinder bilden am Boden einen Sitzkreis. 02. Der/Die Lehrer/in verteilt am Boden die Bildkarten und gibt jedem Kind eine Wortkarte. 03. Die Schüler/innen versuchen „ihre“ Wortkarte zur richtigen Bildkarte zu legen. 04. Der/Die Lehrer/in gibt die richtig gelegten Karten (Bild- und Wortkarte) dem Kind, das sie richtig hingelegt hat zurück. Die falsch gelegten Wortkarten werden wieder an die Kinder verteilt – sie versuchen die Kärtchen erneut zu legen. 05. Das wird wiederholt, bis alle Kärtchen richtig zusammgelegt wurden. 06. Danach sammelt der/die Lehrer/in alle Karten ein und zeigt der Gruppe jeweils eine Bildkarte, die die Kinder benennen sollen. Sie kann bei Bedarf die Wörter vorsprechen, die Kinder wiederholen die Begriffe im Chor. |









*SOZIALFORM (SF): Gruppenarbeit – G | Partnerarbeit – P | Individualarbeit – I

| |
|---|
| Unterrichtsaktivität 04 Einzelthema 01: Feste und Feiertage (Überblick) – Lückenext <i>E Suzana</i> |
| Dauer: 15 min Skill: SF: I ELP: Dossier S. 48 |
| Mat./Res.: Arbeitsblatt 04 |
| <p>Anmerkung: Im Anschluss an Aktivität 01 oder 02 empfehlenswert!</p> <ol style="list-style-type: none"> 01. Jedes Kind bekommt den Lückentext <i>E Suzana</i> (AB 04); Lehrer/in erklärt die Aufgabenstellung. 02. Nachdem alle fertig sind, liest jeweils ein Kind einen Absatz laut vor, um gemeinsam die Ergebnisse vergleichen zu können. 03. Die „neuen“ Wörter werden gemeinsam gesammelt, der/die Lehrer/in schreibt sie an die Tafel. Kinder übertragen diese in ihr Sprachenportfolio (Dossier S. 48) ein. 04. Ablage des AB im Dossier. |
| Unterrichtsaktivität 05 Einzelthema 01: Feste und Feiertage (Überblick) – Plakat <i>E Suzana</i> |
| Dauer: 50 min Skill: SF: G |
| Mat./Res.: Arbeitsblatt 05, Klebstoff, Schere, A3-Blätter |
| <p>Anmerkung: Im Anschluss an Aktivität 01 oder 02 empfehlenswert! Vorbereitung: Arbeitsblatt 05 für jede Gruppe einmal ausdrucken.</p> <ol style="list-style-type: none"> 01. Die Kinder bilden 3-er Gruppen. 02. Jede Gruppe bekommt von dem/der Lehrer/in das Arbeitsblatt 05 – <i>E Suzana</i> und 1 A3-Blatt. 03. Er/Sie erklärt den Arbeitsauftrag: Text und Bilder sollen ausgeschnitten und dann auf ein A3 Blatt in der richtigen Reihenfolge aufgeklebt werden. Die Bilder sollen zum dazu passenden Absatz geklebt werden. 04. Nachdem die Kinder fertig sind, präsentiert jede Gruppe ihr Plakat und diese werden in der Klasse aufgehängt. |
| Unterrichtsaktivität 06 Einzelthema 01: Feste und Feiertage (Überblick) – Lernkarten <i>Praznikur 2</i> |
| Dauer: 30 min Skill: SF: I |
| Mat./Res.: Arbeitsblatt 06 |
| <p>Vorbereitung: Arbeitsblatt 06 ausschneiden.</p> <ol style="list-style-type: none"> 01. Der/Die Lehrer/in bringt die Wortkarten an der Tafel an. 02. Er/Sie bittet die Kinder zur Tafel zu kommen und einen Sitzkreis zu bilden. 03. In der Mitte legt sie die Bildkarten hin und erklärt die Aufgabe: Die Bildkarten passen zu einem bestimmten Feiertag. Die Kinder müssen das erraten und neben der passenden Wortkarte an der Tafel anbringen. 04. Anschließend werden die Wörter und deren Bedeutung gemeinsam geklärt. |
| Unterrichtsaktivität 07 Einzelthema 01: Feste und Feiertage (Überblick) – Memorisieren neuer Wörter |
| Dauer: 15 min Skill: SF: G, I ELP: S. 48 |
| Mat./Res.: Arbeitsblatt 06 |
| <p>Anmerkung: Im Anschluss an Aktivität 06 empfehlenswert!</p> <ol style="list-style-type: none"> 01. Der/Die Lehrer/in zeigt eine Wortkarte nach der anderen, sagt jedes Wort laut vor und die Kinder wiederholen es im Chor. 02. Der/Die Lehrer/in zeigt eine Bildkarte nach der anderen, die Kinder benennen sie im Chor. 03. Der/Die Lehrer/in zeigt eine Bildkarte oder Wortkarte nach der anderen und benennt sie – zum Teil richtig, zum Teil falsch. Die Kinder beurteilen, ob das genannte Wort zur Karte passt oder nicht. 04. Danach schreiben sie die neuen Wörter im ELP S. 48 ab |

| |
|---|
| Unterrichtsaktivität 08 Einzelthema 01: Feste und Feiertage (Überblick) – Memory |
| Dauer: 15 min Skill:    SF: G ELP: Dossier |
| Mat./Res.: Arbeitsblatt 07 |
| <p>Vorbereitung: Arbeitsblatt 07 für jede Gruppe 2x ausdrucken, auf Kartonpapier kleben; Bilder ausschneiden. Alle Teile je einer zerschnittene Kopie in 1 Kuvert geben.</p> <ol style="list-style-type: none"> Die Kinder bilden Gruppen (4–5 Kinder pro Gruppe). Der/Die Lehrer/in gibt jeder Gruppe die vorbereiteten Memory-Karten und es darf gleich gespielt werden. Varianten: Bild-Bild-Paar finden, Bild-Wort-Paar finden; für Fortgeschrittene: Wort-Wort-Paar |
| Unterrichtsaktivität 09 Einzelthema 02: Weihnachten – Weihnachtskarten lesen |
| Dauer: 20 min Skill:   SF: I, P, G ELP: Dossier, S. 48 |
| Mat./Res.: Arbeitsblatt 08 |
| <ol style="list-style-type: none"> Jedes Kind bekommt das Arbeitsblatt 08 – <i>Amen ramos čestitke</i> – Wir schreiben Glückwunschkarten. Gemeinsam wird der Inhalt der ersten abgebildeten Grußkarte laut gelesen. Dann wird besprochen, was Grußkarten eigentlich sind, zu welchem Anlass sie verschickt werden, zu welchem Anlass die gelesene Grußkarte auf dem AB geschickt wurde, etc. Die Kinder lesen die Inhalte der ersten Grußkarte noch einmal und unterstreichen Wörter, die sie nicht verstehen. Der/Die Lehrer/in schreibt diese Wörter an die Tafel und übersetzt sie. Jetzt lesen die Kinder die zweite Grußkarte und besprechen den Inhalt mit dem Sitznachbar. In Paararbeit unterstreichen sie wiederum Wörter, die sie nicht verstehen. Der/Die Lehrer/in übersetzt diese Wörter und schreibt sie an die Tafel. Die neuen Wörter schreiben die Kinder ins ELP (S. 48) ein. |
| Unterrichtsaktivität 10 Einzelthema 02: Weihnachten – Lückentext Weihnachtskarte |
| Dauer: 10 min Skill:    SF: I ELP: Dossier |
| Mat./Res.: Arbeitsblatt 09 |
| <p>Anmerkung: Im Anschluss an Aktivität 09 empfehlenswert!</p> <ol style="list-style-type: none"> Jedes Kind bekommt den Lückentext <i>Amen ramos čestitke</i> (AB 09). Der/Die Lehrer/in erklärt den Arbeitsauftrag. Lösungsvergleich: jeweils ein Kind liest eine Karte vor, um gemeinsam vergleichen zu können. |
| Unterrichtsaktivität 11 Einzelthema 02: Weihnachten – Weihnachtskarten schreiben |
| Dauer: 20 min Skill:  SF: I |
| Mat./Res.: Arbeitsblatt 10 |
| <ol style="list-style-type: none"> Jedes Kind bekommt einen Vordruck <i>Amen ramos čestitke</i> (AB 10) und einen leeren Notizzettel. Die Kinder versuchen auf dem Notizzettel eine Karte selbst zu verfassen. Anschließend korrigiert der/die Lehrer/in die kurzen Texte. Die Kinder schreiben den korrigierten Text auf den Vordruck <i>Amen ramos čestitke</i> als Hausübung ab. Kinder, die nicht schreiben können, zeichnen weihnachtliche Motive auf die Karte. |

| |
|---|
| Unterrichtsaktivität 12 Einzelthema 03: Geburtstag – Hörtext <i>Djili Bijando djes</i> |
| Dauer: 15 min Skill:   SF: I |
| Mat./Res.: Hörtext Arbeitsblatt 11, Audiogerät, Liedtext Arbeitsblatt 11/2 |
| <ol style="list-style-type: none"> 01. Lehrer/in singt oder spielt das Lied <i>Djili Bijando djes</i> vor – die Kinder raten, um welchen Feiertag es sich im Lied handelt. 02. Anschließend teilt er/sie den Liedtext (AB 11/2) aus und bittet die Kinder diesen zu lesen. 03. Danach wird gemeinsam der Inhalt besprochen 04. Zum Abschluss wird mit den Kindern gesungen. |
| Unterrichtsaktivität 13 Einzelthema 03: Geburtstag – Hörtext <i>Amen čestis o bijando djes</i> |
| Dauer: 15 min Skill:   SF: I |
| Mat./Res.: Hörtext Arbeitsblatt 12, Audiogerät |
| <ol style="list-style-type: none"> 01. Die Kinder hören sich den Dialog <i>Amen čestis o bijando djes!</i> - Wir gratulieren zum Geburtstag 2 x an. 02. Danach tauschen sich die Kinder in Partnerarbeit über den Inhalt aus. 03. Die Kinder hören sich den Text noch einmal an und sollen sich ein Wort merken, von dem sie wissen möchten was es bedeutet. 04. Der/Die Lehrer/in schreibt diese Wörter an die Tafel und übersetzt sie. 05. Jetzt wird der Text nochmal gehört und gemeinsam wird der Inhalt des Textes erarbeitet. 06. Die Kinder schreiben die neuen Wörter in ELP (S. 48) ein und hören den Dialog zum Abschluss noch einmal. |
| Unterrichtsaktivität 14 Einzelthema 01: Feste und Feiertage (Überblick) – Geburtstagsdialog |
| Dauer: 20 min Skill:    SF: P ELP: Dossier |
| Mat./Res.: Arbeitsblatt 13 |
| <p>Anmerkung: Im Anschluss an Aktivität 13 empfehlenswert.</p> <ol style="list-style-type: none"> 01. Die Kinder bilden Paare und bekommen das Arbeitsblatt 13 <i>Amen čestis o bijando djes</i>. 02. Sie haben 10 Minuten Zeit um den Dialog auswendig zu lernen. 03. Anschließend wird der Dialog von jedem Paar vor der Klasse gespielt. |
| Unterrichtsaktivität 15 Einzelthema 01: Feste und Feiertage – Sprachenbiographie |
| Dauer: 15 min Skill:   SF: I ELP: Dossier S. 31 |
| Mat./Res.: Seite 31/Level A1 aus Sprachenbiographie |
| <p>Vorbereitung: Lehrer/in gestaltet die Seite 31 Level A1 der Sprachenbiographie nach eigenen Vorlieben.</p> <ol style="list-style-type: none"> 01. Nach Beenden der Unit 5 teilt der/die Lehrer/in die selbst gestalteten Kontrollblätter aus. 02. Gemeinsam liest die Klasse Punkt für Punkt durch, die Kinder malen ein Sternchen oder Ähnliches neben einem Punkt an, wenn sie diesen Punkt erfüllen (ich kann ...). 03. Das Kontrollblatt wird in der Sprachenbiographie abgelegt (Dossier). |

| |
|---|
| Stundenbild 01 Einzelthema 01: Weihnachtskarten |
| UA-Nr.: 01 Lernziele: Wortschatz bilden und erweitern. |
| Dauer: 30 min Skill:  SF: I, P ELP: S. 48 |
| Mat./Res.: Hörtext Arbeitsblatt 01 |
| <ol style="list-style-type: none"> 01. Die Kinder hören sich den Hörtext <i>E Suzana</i> 2 x an. 02. Danach tauschen sich die Kinder in Partnerarbeit über den Inhalt aus. 03. Die Kinder hören sich den Text noch einmal an und sollen sich ein Wort merken, von dem sie wissen möchten was es bedeutet. 04. Lehrer/in übersetzt diese Wörter und schreibt sie an die Tafel. 05. Jetzt wird der Text nochmal gehört und gemeinsam wird der Inhalt des Textes erarbeitet. 06. Die Wörter für die Feiertage werden mit dem Artikeln <i>o/i</i> an die Tafel geschrieben. Die Kinder tragen sie ins ELP (S. 48) ein. |
| UA-Nr.: 03 Lernziele: Inhaltsorientiertes Hören und Verstehen von Kurzgeschichten. |
| Dauer: 20 min Skill:  SF: I |
| Mat./Res.: Bildkarten, Arbeitsblatt 03 |
| <p>Vorbereitung: Karten von Arbeitsblatt 03 ausscheiden.</p> <ol style="list-style-type: none"> 01. Kinder bilden einen Sitzkreis am Boden. 02. Lehrer/in verteilt am Boden die Bildkarten und gibt jedem Kind eine Wortkarte. 03. Schüler/innen versuchen „ihre“ Wortkarte zur richtigen Bildkarte zu legen. 04. Lehrer/in nimmt die falsch zugeordneten Karten wieder weg; gemeinsam wird versucht diese Wortkarten den richtigen Bildern zuzuordnen. 05. Danach sammelt der/die Lehrer/in alle Karten ein und zeigt der Gruppe jeweils eine Bildkarte, die die Kinder benennen sollten. Er/Sie kann bei Bedarf auch vorsprechen und die Kinder können die Begriffe im Chor wiederholen. |

| Stundenbild 02 Einzelthema 01: Unsere Feste | |
|---|--|
| UA-Nr.: 09 | Lernziele: Einfache Sätze bilden und schreiben. Schriftliche Grußformen kennenlernen und einsetzen. |
| Dauer: 20 min | Skill:      SF: I, P, G ELP: Dossier, S. 48 |
| Mat./Res.: Arbeitsblatt 08 | |
| <ol style="list-style-type: none"> 01. Jedes Kind bekommt das Arbeitsblatt 08 <i>Amen ramos čestitke</i> Wir schreiben Glückwunschkarten. 02. Gemeinsam wird der Inhalt der ersten abgebildeten Grußkarte laut gelesen. Dann wird besprochen, was Grußkarten eigentlich sind, zu welchem Anlass sie verschickt werden, zu welchem Anlass die gelesene Grußkarte auf dem AB geschickt wurde, etc. 03. Die Kinder lesen die Inhalte der ersten Grußkarte noch einmal und unterstreichen Wörter, die sie nicht verstehen. 04. Der/Die Lehrer/in schreibt diese Wörter an die Tafel und übersetzt sie. 05. Jetzt lesen die Kinder die zweite Grußkarte und besprechen den Inhalt mit dem Sitznachbar. 06. In Paararbeit unterstreichen sie wiederum Wörter, die sie nicht verstehen. 07. Der/Die Lehrer/in übersetzt diese Wörter und schreibt sie an die Tafel. 08. Die neuen Wörter schreiben die Kinder ins ELP (S. 48) ein. | |
| UA-Nr.: 10 | Lernziele: Einfache Sätze bilden und schreiben. Schriftliche Grußformen kennenlernen und einsetzen. |
| Dauer: 10 min | Skill:    SF: I |
| Mat./Res.: Karten, Arbeitsblatt 09 | |
| <ol style="list-style-type: none"> 01. Jedes Kind bekommt den Lückentext <i>Amen ramos čestitke</i> (AB 09). 02. Der/Die Lehrer/in erklärt den Arbeitsauftrag. 03. Lösungsvergleich: jeweils ein Kind liest eine Karte vor, um gemeinsam vergleichen zu können. | |
| UA-Nr.: 11 | Lernziele: Einfache Sätze bilden und schreiben. Schriftliche Grußformen kennenlernen und einsetzen. |
| Dauer: 20 min | Skill:  SF: I ELP: Dossier |
| Mat./Res.: Arbeitsblatt 10 | |
| <ol style="list-style-type: none"> 01. Jedes Kind bekommt einen Vordruck <i>Amen ramos čestitke</i> (AB 10) und einen leeren Notizzettel. 02. Die Kinder versuchen auf dem Notizzettel eine Grußkarte selbst zu verfassen. 03. Anschließend korrigiert der/die Lehrer/in die kurzen Texte. 04. Die Kinder schreiben den korrigierten Text auf den Vordruck <i>Amen ramos čestitke</i> als Hausübung ab. Kinder, die nicht schreiben können, zeichnen weihnachtliche Motive auf die Karte. | |

E Suzana

Sas jek šejoři. Lako anav sas Suzana. Voj sas deše bêršengi. But kamelas te slavil thaj te dobil dařur katar peski familja. Le maj šukar dařur dobilas katar peski mami. Jek data, kana sas la Suzanako bijando djes, lakî mami dja la jek but šukar papuča . E neve bêřšeskê dobindja latar jek roza bicikla. Anda kodja, kaj lakî ma mi stalno delas la le maj šukar dařur, e Suzana odluĉisardja te ažutil la te kêren jek ĉokoladno torta, kana sas le Řomengo djes. But interesantno sas ande Suzanaki familja e patradji. Prvo farbolas voj le anřê peska mamjasa aj teharin o djes rodelas po antrego khêr le šarome anřê thaj le dařur. Aj maj but lořalas kana avelas o kreĉuno, kê zajedno kitinas e jelka aj e Suzana žanelas kaj telaj jelka ažukêren la le maj kuĉ dařur.

Es war ein Mädchen. Ihr Name war Suzana. Sie war 10 Jahre alt. Sie mochte es sehr zu feiern und Geschenke von Ihrer Familie zu bekommen. Die schönsten Geschenke bekam sie von ihrer Oma. Einmal, als Suzana Geburtstag hatte, gab ihr ihre Oma ein sehr schönes Kleid. Zu Silvester bekam sie von ihr einen Mp3-Player. Da ihre Oma ihr die schönsten Geschenke machte, entschied sich Suzana ihr beim Backen einer Schokoladentorte zum Roma-Tag zu helfen. Sehr lustig in Suzanas Familie war Ostern. Zuerst färbte sie mit ihrer Oma die Eier und am nächsten Tag gingen sie in die Kirche. Am meisten freute sie sich aber zu Weihnachten, weil sie zusammen den Christbaum schmückten und Suzana wusste, dass darunter die schönsten Geschenke auf sie warteten.

E Suzana

Čitosar e paramiči thaj cîrde jek linija ži kaj vorta slika!

Sas jek šejoři. Lako anav sas Suzana.
Voj sas deše bêršengi. But kamelas te slavil
thaj te dobil dařur katar peski familja.
Le maj šukar dařur dobilas katar peski mami.

Jek data, kana sas la Suzanako bijando
djes, lakî mami dja la jek but šukar papuša.

E neve bêřeskê dobindja latar jek roza
bicikla.

Anda kodja, kaj laki mami stalno delas la
le maj šukar dařur, e Suzana odluĉisardja
te ařutil la te kêren jek ĉokoladno torta, kana
sas le Řomengo djes.

But interesantno sas ande Suzanaki familja
e patradji. Prvo farbolas voj le anřê peska
mamjasa aj teharin o djes rodelas po
antrego khêr le šarome anřê thaj le dařur.

Aj maj but lořalas kana avelas o kreĉuno,
kê zajedno kitinas e jelka aj e Suzana žanelas
kaj telaj jelka ařukêren la le maj kuĉ dařur.

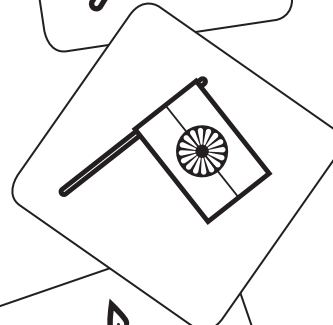
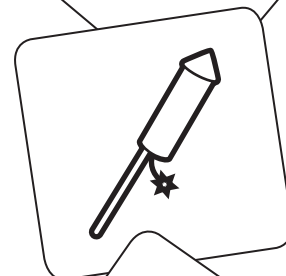
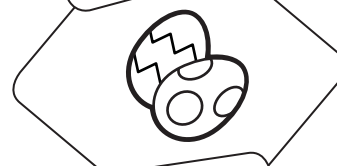
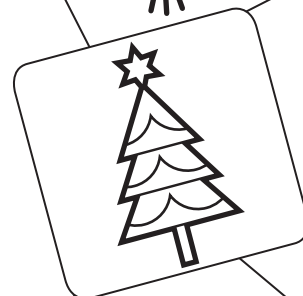

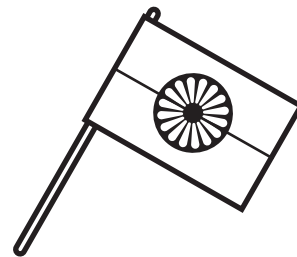
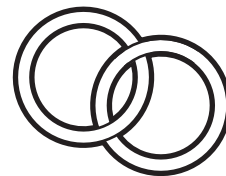
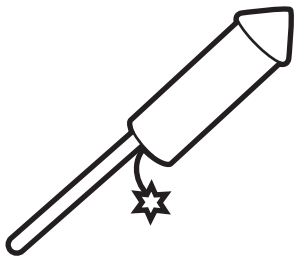
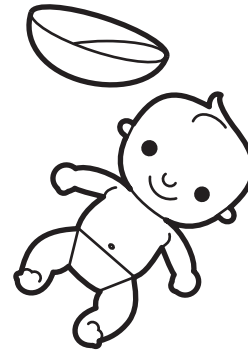
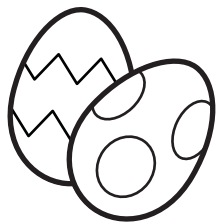
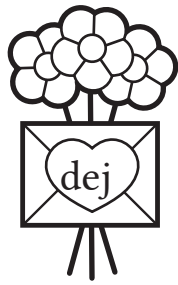

la dako djes

o Krečuno

e patradji

o bolimos

o nevo bêtš

o abjav

o bijando djes

le Řomengo djes

Mužo anav _____

E Suzana

Sas jek šejoři. Lako anav sas Suzana. Voj sas deše
bêšengi. But kamelas te _____ thaj te dobil dařur
katar peski familja. Le maj šukar _____
dobilas katar peski mami.

Jek data, kana sas la Suzanako _____,
lakî mami dja la jek but šukar papuša.

Le neve _____ dobindja latar jek roza bicikla
Anda kodja, kaj laki mami stalno delas la le maj šukar
dařur, e Suzana odlučiardja te ažutil la te kêren jek
čokoladno torta kana sas le _____ djes.

But interesantno sas ande Suzanaki familja e _____.
Prvo farbolas voj le anřê peska mamjasa aj teharin o djes
rodelas po antrego khêr
le šarome anřê thaj le dařur.

Aj maj but lošalas kana avelas o _____,
kê zajedno kitinas e jelka aj e Suzana žanelas kaj telaj
jelka ažukêren la le maj kuč dařur.

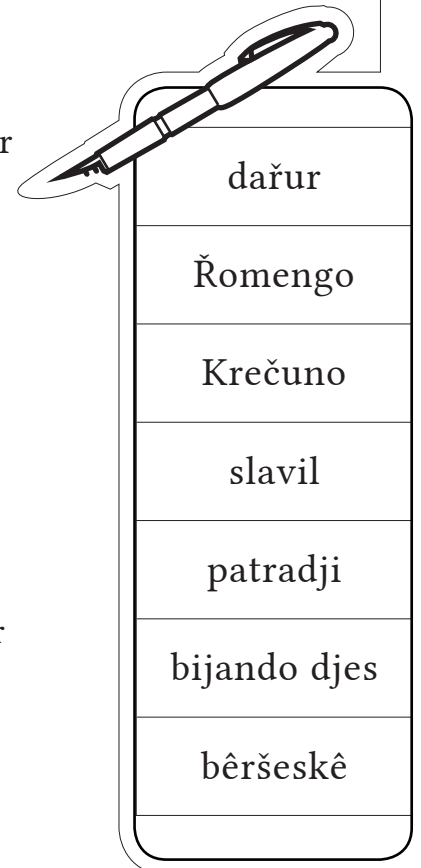

E Suzana

Le neve bêšeskê dobindja
latar jek roza bicikla.

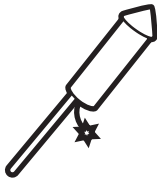
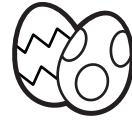

Anda kodja, kaj laki mami stalno delas la
le maj šukar dařur, e Suzana odlučiardja
te ažutil la te kêren jek čokoladno torta,
kana sas le Řomengo djes.

Aj maj but lořalas kana avelas o krečuno,
kê zajedno kitinas e jelka aj e Suzana
žanelas kaj telaj jelka ažukêren la le maj
kuč dařur.

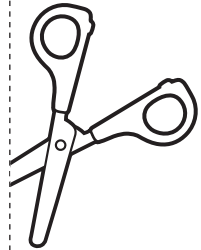

Jek data, kana sas la Suzanako
bijando djes, laki mami dja la jek but
šukar papuša.

But interesantno sas ande Suzanaki familja
e patradji. Prvo farbolas voj le anřê peska
mamjasa aj teharin o djes rodelas po
antrego khêr le šarome anřê thaj le dařur.

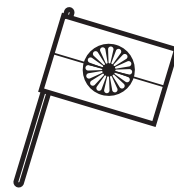

Sas jek ševoři. Lako anav sas Suzana. Voj sas deše
bêšengi. But kamelas te slavil thaj te
dobil dařur katar peski familja. Le maj šukar
dařur dobilas katar peski mami.



e khangêri



e momelji

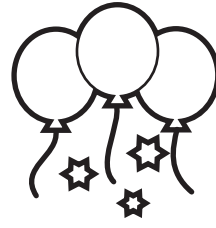

e parti



e bonbonjera



o šošoj



le luludja



le gostur



le neve
bêršesko
koncerto



le dařur



le šarome
anrê

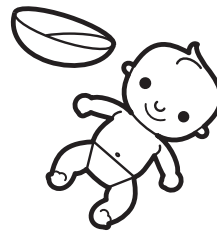

le ćirve



le muzičarija



o deda mraz

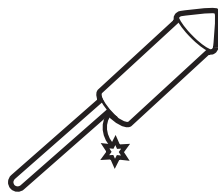

le petarde

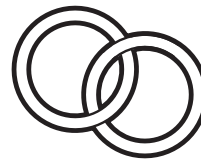

e bori



e jelka



le Āomengo
festivalo



e torta



e ćestitka

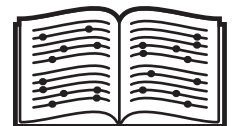

e himna

Mužo anav _____

Amen ramos čestitke!

Drago mamije!

Kamav tukê baxtalo Krečuno.
Amen kam avas tute pala l' praznikur.
Me kam anav tukê jek šukar dašo.

Kêrav tukê but sastimos!
Ćiro nepoto o Mario



Drago kako!

Kamav tukê baxtalo Krečuno thaj sa
maj šukar ando nevo bêrs. Mek pheren pe sa
ćire želje. Kana kam aves amende pe gostija?

Kêrav tukê but sastimos!
Ćiri nepata e Marija



Mužo anav _____

Amen ramos čestitke!

Drago mamije!

Kama tukê _____ Krečuno.
Amen kam avas tute pala l' _____.
Me kamav tukê jek šukar _____.

_____ tukê but _____
_____ o Mario



Drago kako!

Kamav tukê baxtalo _____ thaj sa maj šukar
ando nevo _____. Mek pheren pe sa
ćire želje. Kana kam aves amende pe gostija?

Kêrav tukê but sastimos!
_____ e Marija

baxtalo

praznikur

dařo

Kêrav ... sastimos

Ćiro nepoto

Krečuno

bêrs

Ćiri nepata

Muño anav _____

Amen ramos čestitke!

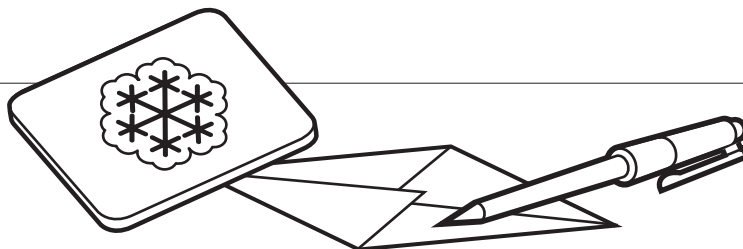

Bijando djes

But sastimos,

but bax.

But sastimos,

but bax,

But sastimos, guliye Ivana

But sastimos,

but bax!

Geburtstagslied

Viel Gesundheit

Viel Gesundheit

Viel Glück

Viel Gesundheit, liebe Ivana

Viel Gesundheit

Viel Glück

Muño anav _____

Bijando djes

But sastimos,

but bax.

But sastimos,

but bax,

But sastimos, gulije Ivana

But sastimos,

but bax!



Mužo anav _____

Amen čestis o bijando djes!

Zoja: Ivana, kamav tukê sa maj šukar
but bax thaj sastimos.

Ivana: Najis tukê Zojo.

Zoja: Sode bêrš pherdjan?

Ivana: Me pherdem 8 bêrš.

Wir gratulieren zum Geburtstag!

Zoja: Ivana, ich wünsche dir alles Gute
und viel Glück und Gesundheit.

Ivana: Danke Zoja.

Zoja: Wie alt bist du geworden?

Ivana: Ich bin 8 Jahre alt geworden.

Mužo anav _____

Amen čestis o bijando djes!

Zoja: Ivana, kamav tukê sa maj šukar but
bax thaj sastimos!



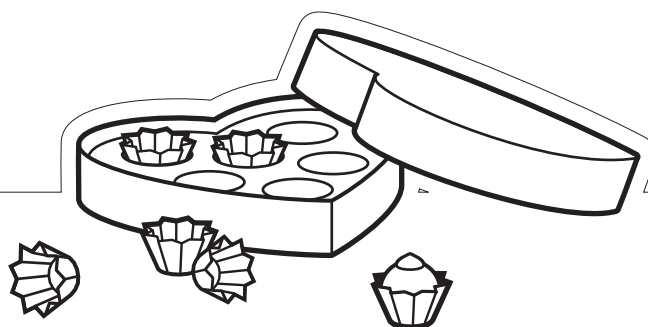

Ivana: Najis tukê Zojo.

Zoja: Sode bêšš pherdjan?

Ivana: Me pherdem 8 bêšš.



| |
|---|
| Kalderash_Secundary_A1_AT_deu_Lektion-06 |
| Thema (CFR): IN DER SCHULE |
| Einzelthema 01: <i>Amaro školako pribori</i> – Unsere Schulsachen Einzelthema 02: <i>Amari klasa thaj e škola</i> – Unsere Klasse und die Schule |

| Inhalte des Rahmenlehrplans für Romani (CFR) – Lernziele | |
|---|---|
| Skill | Relevante Deskriptoren für Sprachaktivitäten & „Ich kann“ Aussagen des CFR: |
|  | <ul style="list-style-type: none"> ✓ Kann die Grundregeln und Abläufe in der Schule und Klasse verstehen, wenn sie sehr einfach erklärt und mit entsprechenden Gesten erläutert werden. ✓ Kann die Namen der Schulmöbel, -geräte, -ressourcen usw. erkennen und verstehen, wenn sie in Anweisungen vorkommen. ✓ Kann sehr einfache Anweisungen für Spiele auf dem Spiel- oder Sportplatz verstehen und befolgen. ✓ Kann die Schlüsselbegriffe in den Anweisungen oder Beschreibungen der Eltern für bzw. über die Schule verstehen. |
|  | <ul style="list-style-type: none"> ✓ Kann Aufschriften oder einfache Aufforderungen auf Plakaten in verschiedenen Teilen des Klassenzimmers oder in der Schule erkennen und verstehen (z.B. Poster, Fragebogen). ✓ Kann die Zeichen in der Schule (Feuer, Ausgang, Laufen verboten usw.) erkennen und verstehen. ✓ Kann Wörter und Zahlen auf Plakaten und Zeichnungen im Klassenzimmer (Wochentage, Tage des Monats usw.) erkennen und verstehen. ✓ Kann seinen/ihren Namen auf einer Liste finden. ✓ Kann die Schlüsselbegriffe in einem Stundenplan oder Lernprogramm erkennen und verstehen. |
|  | <ul style="list-style-type: none"> ✓ Kann im Unterricht um Erlaubnis fragen oder die Aufmerksamkeit des/der Lehrers/in in geeigneter Weise auf sich lenken. ✓ Kann non-verbal (z.B. mit einem Nicken oder Kopfschütteln), mit einzelnen Wörtern oder sehr kurze Antworten auf einfache Fragen zur Schule oder zu Unterrichtsthemen antworten. ✓ Kann bitte und danke angemessen verwenden. ✓ Kann nach vertrauten Objekten und Materialien im Klassenzimmer fragen (Buch, Bleistift, Papier usw.). ✓ Kann den Eltern die in der Schule neu gelernten Wörter aufsagen und den Eltern seine/ihre Schulbücher zeigen. |
|  | <ul style="list-style-type: none"> ✓ Kann Schlüsselbegriffe und einfache Phrasen/Sätze verwenden, um einen Unterrichtsablauf oder ein Spiel am Spielplatz zu beschreiben. ✓ Kann mithilfe von Schlüsselbegriffen Familienangehörigen über das, was er/sie in der Schule macht, erzählen. |
|  | <ul style="list-style-type: none"> ✓ Kann Buchstaben oder Schlüsselbegriffe von der Tafel (ab)schreiben, einschließlich Phrasen oder einfacher Sätze, die mit einem Unterrichtsthema zusammenhängen. ✓ Kann die Schlüsselbegriffe in einem Stundenplan oder Lernprogramm (ab)schreiben. ✓ Kann den Eltern zeigen, wie er/sie die in der Schule gelernten Schlüsselbegriffe schreiben kann. |
| Inhalte des Europäischen Sprachenportfolios (ELP) | |
| Dossier: Seite 48 Arbeitsblatt 01–04 + 07 - 10 | |





Vokabular | Einzelthema 01, 02: Amaro školako pribori , Amari klasa thaj e škola









| Aktiv | | | |
|---|-----------------------------|-------------------------------------|-------------------------------|
| <i>la školako pribori</i> | die Schulsachen | <i>uštél</i> | aufstehen |
| <i>la farbakê plajvazur</i> | die Buntstifte | <i>hurjavel pe</i> | sich anziehen |
| <i>o flomasterija</i> | die Filzstifte | <i>e užina</i> | die Jause |
| <i>e oštrilka</i> | der Spitzer | <i>le papuče</i> | die Patschen, die Hausschuhe |
| <i>e knjiga</i> | das Buch | <i>del lašo djes</i> | begrüßen |
| <i>e trasta, e tašna</i> | die Tasche, die Schultasche | <i>o than</i> | der Platz |
| <i>o plajvazo</i> | der Bleistift | <i>katar e trasta</i> | aus der Schultasche |
| <i>o nalivpero</i> | die Füllfeder | <i>ankalavel</i> | herausnehmen |
| <i>e sveska</i> | das Heft | <i>počnil</i> | beginnen |
| <i>e mapa</i> | die Mappe | <i>o časo</i> | die Stunde |
| <i>le khoslimaski guma</i> | der Radiergummi | <i>bêsel</i> | sitzen |
| <i>o lenjiri</i> | das Lineal | <i>ašunel</i> | zuhören |
| <i>le pajeskê farbe</i> | die Wasserfarben | <i>o zvono zvonil</i> | die Glocke läutet |
| <i>e klasa</i> | die Klasse | <i>e pauza</i> | die Pause |
| <i>e kreda</i> | die Kreide | <i>šaj te xal</i> | essen können |
| <i>o sundjeri</i> | der Schwamm | <i>šaj te khêlel</i> | spielen können |
| <i>o vudar</i> | die Tür | <i>le vortakonca, le vortakenca</i> | mit den Freunden |
| <i>le gunojeski kanta, e kanta</i> | der Mülleimer | <i>završil</i> | beenden, zu Ende gehen |
| <i>o lavabo</i> | das Waschbecken | <i>žal khêre, teljarel khêre</i> | nach Hause gehen |
| <i>o regali</i> | das Regal, der Schrank | <i>le manuš</i> | die Menschen |
| <i>o saati, o časo</i> | die Uhr | <i>arakhel diverzni manušen</i> | verschiedene Menschen treffen |
| <i>e klupa</i> | die Bank, die Schulbank | <i>kate, katka</i> | hier |
| <i>e tabla</i> | die Tafel | <i>lengê anava</i> | ihre Namen |
| <i>ande škola</i> | in der Schule | <i>o direktori</i> | der Direktor |
| <i>amen</i> | wir | <i>le roditelja</i> | die Eltern |
| <i>žal</i> | gehen | <i>o učiteli</i> | der Lehrer |
| <i>sićol</i> | lernen | <i>o vortako, o drugari</i> | der Freund |
| <i>ramol</i> | schreiben | <i>e čistačica</i> | die Putzfrau |
| <i>djinel</i> | zählen | <i>šaj vaj našti</i> | darf ich oder darf ich nicht |
| <i>e bax</i> | das Glück | <i>so kames</i> | was willst, möchtest du |
| <i>anel</i> | bringen | <i>šaj li ...</i> | dürfen, können ... |
| <i>farbol</i> | malen | <i>o WC</i> | das WC |
| <i>čitol</i> | lesen | <i>šudel o lil, e xîrtija</i> | das Papier wegwerfen |
| <i>djilabal</i> | singen | <i>uštél</i> | aufstehen |
| <i>računil</i> | rechnen | <i>putrel e feljastra</i> | das Fenster öffnen |
| <i>khêlel</i> | spielen, tanzen | <i>khosel e tabla</i> | die Tafel löschen |
| <i>detharin, detharinasa, detharine</i> | in der Früh | <i>cîrdel</i> | ziehen, skizzieren |
| <i>teljarel</i> | aufbrechen, gehen, beginnen | <i>kêrel svato</i> | sprechen, sich unterhalten |
| <i>podjil</i> | die Schuhe anziehen | | |











| Grammatik in dieser Lektion | |
|---|--|
| Aktiv | Passiv |
| Verben: 1. Person Plural Simple Antworten: <i>Kado (Kodo) si ...</i> (Das ist ...) | Einfacher Fragesatz: <i>So si kado?</i> (Was ist das?) Darf ich ...?) |







| Unterrichtsaktivität 01 Einzelthema 01: <i>Amaro školako pribori</i> – Kartenspiel <i>Školako pribori</i> | |
|--|--|
| Dauer: 20 min Skill: SF*: I ELP: Dossier | |
| Mat./Res.: Bild-/ Wortkarten, Arbeitsblatt 11 | |
| <p>Vorbereitung: Bild-/Wortkarten (Arbeitsblatt 11) ausdrucken, laminieren und ausschneiden.</p> <ol style="list-style-type: none"> 01. Kinder bilden einen Sitzkreis am Boden. 02. Lehrer/in verteilt am Boden die Bildkarten und gibt jedem Kind eine Wortkarte. 03. Kinder versuchen die Wortkarte zur richtigen Bildkarte zu legen. 04. Lehrer/in gibt die richtig gelegten Kärtchen (Bild- und Wortkarte) dem Kind, das sie richtig hingelegt hat zurück. 05. Er/Sie verteilt die falsch gelegten Wortkarten wieder an alle Kinder; sie versuchen die Kärtchen erneut zu legen. 06. Das wird wiederholt, bis alle Kärtchen richtig zusammengelegt wurden. 07. Punkt 02–06 kann man mehrmals wiederholen, bis die Kinder alles richtig legen können. 08. Danach sammelt der/die Lehrer/in alle Karten ein und zeigt der Gruppe jeweils eine Bildkarte, die die Kinder benennen sollten. Er/Sie kann bei Bedarf auch vorsagen und die Kinder können die Begriffe im Chor wiederholen. | |
| Unterrichtsaktivität 02 Einzelthema 01: <i>Amaro školako pribori</i> | |
| Dauer: 15 min Skill: SF: I, G ELP: Dossier | |
| Mat./Res.: Arbeitsblatt 01 | |
| <p>Empfehlung: Aktivität 02 im Anschluss an Aktivität 01 durchführen!</p> <ol style="list-style-type: none"> 01. Lehrer/in teilt das Arbeitsblatt <i>Amaro školako pribori</i> aus und erklärt es. 02. Kinder haben ca. 5–10 Minuten Zeit, um es zu vervollständigen. 03. Gemeinsam in der Gruppe wird verglichen, ob das Arbeitsblatt richtig ausgefüllt worden ist. | |
| Unterrichtsaktivität 03 Einzelthema 01: <i>Amaro školako pribori</i> – Worträtsel | |
| Dauer: 25 min Skill: SF: I ELP: Dossier | |
| Mat./Res.: Arbeitsblatt 08 | |
| <p>Empfehlung: Aktivität 03 im Anschluss an Aktivität 01 oder 02 durchführen!</p> <ol style="list-style-type: none"> 01. Lehrer/in teilt das Arbeitsblatt <i>Amaro školako pribori</i> aus. 02. Lehrer/in bittet ein Kind Pkt. 01 laut vorzulesen und zu erklären, was der Arbeitsauftrag ist. 03. Danach bittet der/die Lehrer/in ein anderes Kind Pkt. 02 vorzulesen und den Arbeitsauftrag zu erklären. 04. Kinder haben 10–15 Minuten Zeit, um das Arbeitsblatt auszufüllen. 05. Anschließend sagen die Schüler/innen, welche Wörter sie gefunden haben; Lehrer/in schreibt diese an die Tafel. | |

*SOZIALFORM (SF): Gruppenarbeit - G | Partnerarbeit - P | Individualarbeit - I

| |
|--|
| Unterrichtsaktivität 04 Einzelthema 02: <i>Amari klasa thaj e škola Ande amari klasa</i> |
| Dauer: 15 min Skill:  SF: P |
| Mat./Res.: Arbeitsblatt 02 |
| <ol style="list-style-type: none"> 01. Kinder bilden Zweiergruppen. 02. Lehrer/in teilt Arbeitsblatt 02 <i>Ande amari klasa</i> aus. 03. Lehrer/in erklärt die Aufgabe: Kinder sollen in 10 Minuten Zeit die kurzen Dialoge in Partnerarbeit ergänzen. 04. Jedes Paar liest zur Kontrolle ein Beispiel vor; Lehrer/in schreibt das fehlende Wort an die Tafel. |
| Unterrichtsaktivität 05 Einzelthema 02: <i>Amari klasa thaj e škola – Gedicht Ande škola</i> |
| Dauer: 30 min Skill:  SF: I, P ELP: Dossier S. 48 |
| Mat./Res.: Arbeitsblatt 03 |
| <ol style="list-style-type: none"> 01. Lehrer/in teilt Arbeitsblatt 03 <i>Ande škola</i> aus und bittet die Kinder das Gedicht 1 x leise durchzulesen. 02. Anschließend tauschen sich die Kinder mit ihren Sitznachbarn über den Inhalt aus. 03. Die Kinder lesen das Gedicht noch einmal leise durch und tauschen sich anschließend mit einem anderen Kind über den Inhalt aus. (Was könnte das bedeuten? Worum geht es?). 04. Jedes Paar sucht sich jetzt ein Wort aus, dessen Bedeutung sie wissen möchten und sagt es dem/der Lehrer/in. 05. Lehrer/in schreibt das Wort mit der Übersetzung an die Tafel. 06. Kinder lesen das Gedicht zum besseren Verständnis noch einmal leise durch. 07. Lehrer/in bespricht mit den Kindern zusammen den Inhalt des Gedichtes. 08. Kinder übertragen die neuen Wörter von der Tafel ins Sprachenportfolio ein (ELP S. 48). |
| Unterrichtsaktivität 06 Einzelthema 02: <i>Amari klasa thaj e škola – Analytisches Lesen Ande škola</i> |
| Dauer: 20 min Skill:  SF: G ELP: Dossier S. 48 |
| Mat./Res.: Arbeitsblatt 03 |
| <p>Anmerkung: Aktivität 06 im Anschluss an Aktivität 05 empfehlenswert.</p> <ol style="list-style-type: none"> 01. Lehrer/in teilt Arbeitsblatt 03 <i>Ande škola</i> aus (oder Kinder nehmen es aus dem Dossier heraus). 02. Aufgabenstellung: Kinder sollen alle Wörter mit der Endung <i>-as, is-os</i> unterstreichen. 03. Kinder nennen dem/der Lehrer/in diese Wörter; Lehrer/in schreibt die Wörter untereinander an die Tafel. 04. Lehrer/in fragt die Kinder ob sie wissen, welche Art von Wörter das sind (Nomen, Adjektive, Verben...). 05. Lehrer/in erklärt, dass es sich um Verben handelt und kreist bei jedem Wort die Endung <i>-as, is-os</i> ein. Er/Sie fragt die Gruppe, warum sie diese Endungen markiert. Ziel ist, dass die Kinder selbst sehen und feststellen, dass diese Verben in 1. Pers. Plural stehen und dass Plural in Romanes immer die Endung <i>-ja</i> hat. 06. Lehrer/in schreibt die Übersetzung der Wörter und die Regel an die Tafel: 1. Person Mehrzahl = WIR = immer die Endung <i>-as, is-os</i>. 07. Die Kinder schreiben von der Tafel ab. |
| Unterrichtsaktivität 07 Einzelthema 02: <i>Amari klasa thaj e škola – Lückentext Ande škola</i> |
| Dauer: 15 min Skill:  SF: I ELP: Dossier |
| Mat./Res.: Arbeitsblatt 04 |
| <p>Anmerkung: Aktivität 07 im Anschluss an Aktivität 06 empfehlenswert.</p> <ol style="list-style-type: none"> 01. Lehrer/in teilt Lückentext <i>Ande škola</i> (AB 04) aus und bittet ein Kind die Angabe zu lesen und zu erklären. 02. Anschließend haben die Kinder 5 Minuten Zeit um das Gedicht zu vervollständigen. 03. Gemeinsam werden die Ergebnisse kontrolliert. |

| |
|--|
| Unterrichtsaktivität 08 Einzelthema 02: Amari klasa thaj e škola – Lernkarten Ande škola 1 |
| Dauer: 15 min Skill:   SF: I |
| Mat./Res.: Wortkarten Arbeitsblatt 05 |
| <p>Vorbereitung: Bild-/Wortkarten Arbeitsblatt 05 ausdrucken, laminieren und ausschneiden.</p> <ol style="list-style-type: none"> 01. Kinder bilden einen Sitzkreis am Boden. 02. Lehrer/in verteilt am Boden die Bildkarten und gibt jedem Kind eine Wortkarte. 03. Kinder versuchen die Wortkarten zu den richtigen Bildkarten zu legen. 04. Lehrer/in gibt die richtig gelegten Kärtchen (Bild- und Wortkarte) dem Kind, das sie richtig hingelegt hat zurück. 05. Er/Sie verteilt die falsch gelegten Wortkarten wieder an alle Kinder; sie versuchen die Kärtchen erneut zu legen. 06. Das wird wiederholt, bis alle Kärtchen richtig zusammengelegt wurden. 07. Punkt 02–06 kann man mehrmals wiederholen, bis die Kinder alles richtig legen können. 08. Danach sammelt der/die Lehrer/in alle Karten ein und zeigt der Gruppe jeweils eine Bildkarte, die die Kinder benennen sollten. Er/Sie kann bei Bedarf auch vorsagen und die Kinder können wiederholen. |
| Unterrichtsaktivität 09 Einzelthema 02: Amari klasa thaj e škola – Lernkarten Ande škola 2 |
| Dauer: 20 min Skill:   SF: I ELP: S. 48 |
| Mat./Res.: Bild-/Wortkarten Arbeitsblatt 05, Magnete, Klebeband |
| <p>Vorbereitung: Bild-/Wortkarten Arbeitsblatt 05 ausdrucken, laminieren und ausschneiden. Anmerkung: Aktivität 09 im Anschluss an Aktivität 08 empfehlenswert.</p> <ol style="list-style-type: none"> 01. Lehrer/in befestigt die Wortkarten an der Tafel (Magnete, Klebeband, etc.) und teilt die Bildkarten aus. 02. Kinder sollen die Bildkarten zu den entsprechenden Wortkarten an die Tafel hängen. 03. Wird ein Kartenpaar falsch gebildet, bessert die Gruppe den Fehler gemeinsam aus. 04. Lehrer/in schreibt mit Hilfe der Kinder die Übersetzungen der Wörter an die Tafel. 05. Kinder tragen die neuen Wörter ins Sprachenportfolio (ELP S. 48) ein. |
| Unterrichtsaktivität 10 Einzelthema 02: Amari klasa thaj e škola – Hörtext |
| Dauer: 30 min Skill:   SF: I ELP: S. 48 |
| Mat./Res.: Hörtext Arbeitsblatt 06 |
| <ol style="list-style-type: none"> 01. Lehrer/in spielt den Hörtext (AB 06) 2 x vor, Kinder hören zu. 02. Kinder tauschen sich mit ihren Sitznachbarn über den Inhalt aus. 03. Der Hörtext wird wieder abgespielt; Kinder sollen sich ein Wort, das sie nicht verstehen, merken. 04. Kinder nennen Lehrer/in nacheinander ihre Wörter; Lehrer/in schreibt sie an die Tafel und übersetzt sie. 05. Gemeinsam mit Lehrer/in wird der Inhalt des Textes in der Gruppe besprochen. 06. Kinder tragen die neuen Wörter ins Portfolio (S. 48) ein und hören den Dialog zum Abschluss noch einmal. |
| Unterrichtsaktivität 11 Einzelthema 02: Amari klasa thaj e škola |
| Dauer: 15 min Skill:    SF: P, I ELP: Dossier |
| Mat./Res.: Arbeitsblatt 07 |
| <p>Anmerkung: Aktivität 11 im Anschluss an Aktivität 10 empfehlenswert.</p> <ol style="list-style-type: none"> 01. Kinder bekommen das Arbeitsblatt <i>O Bakro</i>. Sie lesen den Text 1x leise durch und versuchen dann in Partnerarbeit (Sitznachbar) die Fragen zu beantworten. 02. Kontrolle: Lehrer/in liest die Fragen vor, die Kinder antworten. Lehrer/in schreibt die richtigen Sätze an die Tafel, die Kinder vergleichen sie. 03. Ablage des AB im Dossier. |

| |
|--|
| Unterrichtsaktivität 12 Einzelthema 02: Amari klasa thaj e škola – Dialoge Šaj vaj našti? |
| Dauer: 30 min Skill:  SF: I, P ELP: S. 48 |
| Mat./Res.: Arbeitsblatt 10, Overheadprojektor, Overheadstifte, Overheadfolie |
| <p>Vorbereitung: Arbeitsblatt 10 <i>Šaj vaj našti?</i> auf eine Overheadfolie drucken (oder kopieren).</p> <ol style="list-style-type: none"> Lehrer/in liest den 1. Dialog von der Overheadfolie vor (die Bilder und die anderen Dialoge werden abgedeckt). Kinder tauschen sich in Partnerarbeit über den Inhalt des Dialoges aus. Der Dialog bleibt sichtbar, um den Kindern das Nachlesen zu ermöglichen. In der Gruppe wird der Inhalt zusammen mit dem/der Lehrer/in besprochen. Neue bzw. unbekannte Wörter schreibt der/die Lehrer/in an die Tafel. Lehrer/in liest 2. Dialog vor, anschließend tauschen sich die Kinder wieder in Partnerarbeit über den Inhalt aus. Gemeinsam in der Gruppe wird der Inhalt besprochen. Neue bzw. unbekannte Wörter werden an die Tafel geschrieben. Alle weiteren Dialoge auch nach Pkt. 01 bis 03 bearbeiten. Die neuen Wörter werden ins Portfolio (S. 48) eingeschrieben. |
| Unterrichtsaktivität 13 Einzelthema 02: Amari klasa thaj e škola – Videoclip <i>Ande škola</i> |
| Dauer: 100 min Skill:     SF: P, G ELP: Dossier |
| Mat./Res.: Arbeitsblatt 03, Kamera, ev. Fernseher, Schminke, Haarspray, Hüte, Sonnenbrillen, Schmuck, etc. |
| <p>Anmerkung Aktivität 13 im Anschluss an Aktivität 05, 06 oder 07 empfehlenswert.</p> <ol style="list-style-type: none"> Kinder nehmen AB 03 <i>Ande škola</i> aus Ihrem Dossier heraus. In Partnerarbeit oder zu dritt suchen sie sich einen Dialog aus, den sie gerne bearbeiten würden. Die Kinder haben eine Stunde Zeit um das Gedicht in einer Musikrichtung einzustudieren und für den nachfolgenden Videoclip Vorbereitungen zu treffen (Rap, Folklore, Rock, Pop, Jazz, Klassik, ...). Lehrer/in stellt diverse Requisiten für den Videodreh bereit (Haargel, Hüte, Ketten, Ringe, Perücken, etc.). Jede Gruppe darf nun ihren Videoclip drehen: Lehrer/in nimmt sie mit der Kamera auf. Gemeinsam werden die Videoclips angeschaut. |
| Unterrichtsaktivität 14 Einzelthema 02: Amari klasa thaj e škola – Šaj vaj našti? |
| Dauer: 20 min Skill:     SF: G ELP: S. 48 |
| Mat./Res.: Arbeitsblatt 10 |
| <p>Anmerkung Aktivität 14 im Anschluss an Aktivität 12 oder 13 empfehlenswert.</p> <ol style="list-style-type: none"> Kinder bekommen Arbeitsblatt 10 <i>Šaj vaj našti?</i> (bzw. nehmen es aus Ihrem Dossier heraus). In Partnerarbeit suchen sie sich einen Dialog aus, den sie gerne nachsprechen möchten. Kinder haben 5–10 Minuten Zeit den Dialog auswendig zu lernen. Anschließend präsentiert jedes Paar seinen Dialog. |
| Unterrichtsaktivität 15 Einzelthema 02: Amari klasa thaj e škola – <i>Le manuš ande škola</i> |
| Dauer: 15 min Skill:   SF: I ELP: Dossier |
| Mat./Res.: Arbeitsblatt 09 |
| <ol style="list-style-type: none"> Kinder bekommen das Arbeitsblatt <i>Le manuš ande škola</i>. Lehrer/in bittet ein Kind die Überschrift und Arbeitsanweisung zu lesen. Gemeinsam werden zuerst die Begriffe im Kästchen gedeutet, anschließend sollen die Kinder die Wörter in der richtigen Reihenfolge ergänzen. Ablage des AB im Dossier. |

| |
|---|
| Stundenbild 01 Thema: Wortschatz Schulsachen und Gegenstände |
| UA-Nr.: 01 Lernziele: Wortschatzerarbeitung und -vertiefung |
| Dauer: 20 min Skill:   SF: I ELP: Dossier |
| Mat./Res.: Bild-/ Wortkarten Arbeitsblatt 11 |
| <p>Vorbereitung: Bild-/Wortkarten (AB 11) ausdrucken, laminieren und ausschneiden.</p> <ol style="list-style-type: none"> 01. Kinder bilden einen Sitzkreis am Boden. 02. Lehrer/in verteilt am Boden die Bildkarten und gibt jedem Kind eine Wortkarte. 03. Kinder versuchen die Wortkarte zur richtigen Bildkarte zu legen. 04. Lehrer/in gibt die richtig gelegten Kärtchen (Bild- und Wortkarte) dem Kind, das sie richtig hingelegt hat zurück. 05. Er/Sie verteilt die falsch gelegten Wortkarten wieder an alle Kinder; sie versuchen die Kärtchen erneut zu legen. 06. Das wird wiederholt, bis alle Kärtchen richtig zusammengelegt wurden. 07. Punkt 02–06 kann man mehrmals wiederholen, bis die Kinder alles richtig legen können. 08. Danach sammelt der/die Lehrer/in alle Karten ein und zeigt der Gruppe jeweils eine Bildkarte, die die Kinder benennen sollen. Er/Sie kann bei Bedarf auch vorsagen und die Kinder können die Begriffe im Chor wiederholen. |
| UA-Nr.: 02 Lernziele: Wortschatzerarbeitung und -vertiefung |
| Dauer: 15 min Skill:   SF: I, G ELP: Dossier |
| Mat./Res.: Arbeitsblatt 01 |
| <ol style="list-style-type: none"> 01. Lehrer/in teilt das Arbeitsblatt <i>Amaro školako pribori</i> aus und erklärt es. 02. Kinder haben ca. 5–10 Minuten Zeit, um es zu vervollständigen. 03. Gemeinsam in der Gruppe wird verglichen, ob das Arbeitsblatt richtig ausgefüllt worden ist. |
| UA-Nr.: 04 Lernziele: Kurze Dialoge verstehen. |
| Dauer: 15 min Skill:   SF: I ELP: Dossier |
| Mat./Res.: Arbeitsblatt 02 |
| <ol style="list-style-type: none"> 01. Kinder bilden Zweiergruppen. 02. Lehrer/in teilt Arbeitsblatt 02 <i>Ande amari klasa</i> aus. 03. Lehrer/in erklärt die Aufgabe: Kinder sollen in 10 Minuten Zeit die kurzen Dialoge in Partnerarbeit ergänzen. 04. Jedes Paar liest zur Kontrolle ein Beispiel vor; Lehrer/in schreibt das fehlende Wort an die Tafel. |

| |
|--|
| Stundenbild 02 Thema: Das Verb 1. Person Plural |
| UA-Nr.: 05 Lernziele: Wie bilde ich die 1. Person Plural. |
| Dauer: 50 min Skill:   SF: I, P ELP: Dossier |
| Mat./Res.: Gedicht Arbeitsblatt 03 |
| <ol style="list-style-type: none"> 01. Lehrer/in teilt AB 03 <i>Ande škola</i> aus und bittet die Kinder das Gedicht 1 x leise durchzulesen. 02. Anschließend tauschen sich die Kinder mit ihren Sitznachbarn über den Inhalt aus. 03. Die Kinder lesen das Gedicht noch einmal leise durch und tauschen sich anschließend mit einem anderen 04. Kind über den Inhalt aus. (Was könnte das bedeuten? Worum geht es?). 05. Jedes Paar sucht sich jetzt ein Wort aus, dessen Bedeutung sie wissen möchten und sagt es dem/der 06. Lehrer/in. 07. Lehrer/in schreibt das Wort mit der Übersetzung an die Tafel. 08. Kinder lesen das Gedicht zum besseren Verständnis noch einmal leise durch. 09. Lehrer/in bespricht mit den Kindern zusammen den Inhalt des Gedichtes. 10. Kinder übertragen die neuen Wörter von der Tafel ins Sprachenportfolio ein (ELP S. 48). |
| UA-Nr.: 06 Lernziele: Wie bilde ich die 1. Person Plural. |
| Dauer: 50 min Skill:   SF: I |
| Mat./Res.: Gedicht Arbeitsblatt 03 |
| <p>Anmerkung: Aktivität 06 im Anschluss an Aktivität 05 empfehlenswert.</p> <ol style="list-style-type: none"> 01. Lehrer/in teilt Arbeitsblatt 03 <i>Ande škola</i> aus (oder Kinder nehmen es aus dem Dossier heraus). 02. Aufgabenstellung: Kinder sollen alle Wörter mit der Endung <i>-as, is-os</i> unterstreichen. 03. Kinder nennen dem/der Lehrer/in diese Wörter; Lehrer/in schreibt die Wörter untereinander an die Tafel. 04. Lehrer/in fragt die Kinder ob sie wissen, welche Art von Wörter das sind (Nomen, Adjektive, Verben...). 05. Lehrer/in erklärt, dass es sich um Verben handelt und kreist bei jedem Wort die Endung <i>-as, is-os</i> ein. Er/Sie fragt die Gruppe, warum sie diese Endungen markiert. Ziel ist, dass die Kinder selbst sehen und feststellen, dass diese Verben in 1. Pers. Plural stehen und dass Plural in Romanes immer die Endung <i>-ja</i> hat. 06. Lehrer/in schreibt die Übersetzung der Wörter und die Regel an die Tafel: 1. Person Mehrzahl = WIR = immer die Endung <i>-as, is-os</i>. 07. Die Kinder schreiben von der Tafel ab. |

Amaro školako pribori

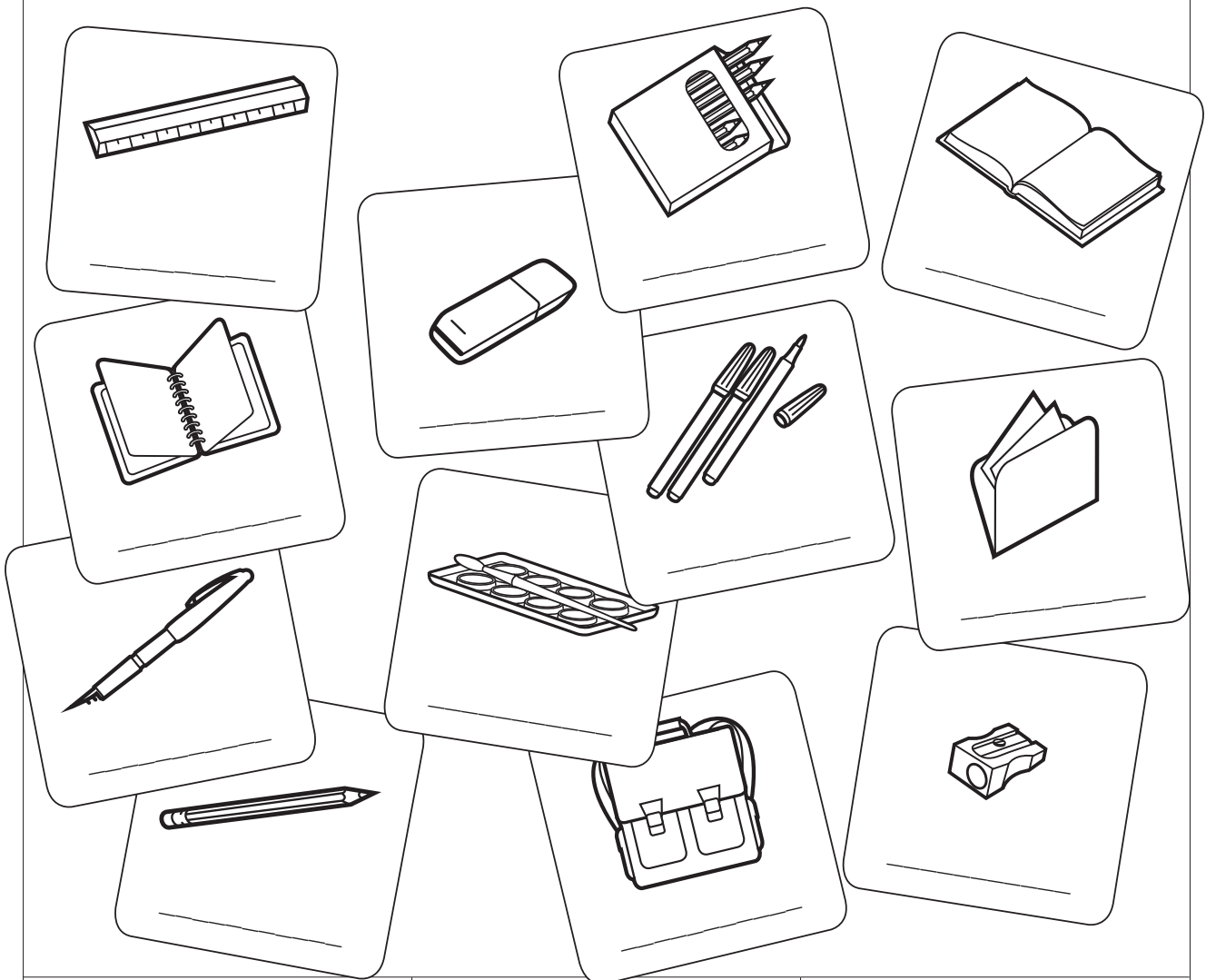

| | | |
|----------------------|------------------|----------------|
| la farbakê plajvazur | e knjiga | le flomasterja |
| e sveska | o nalivpero | e mapa |
| o lenjiri | e trasta/e tašna | o plajvazo |
| le khoslimaski guma | le pajeskê farbe | e oštrilka |

So sî ande amari soba?

So sî kodo?

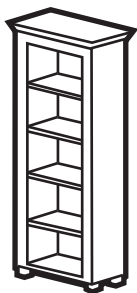

Kodo sî _____ →



← Kodo sî _____

Kodo sî _____ →

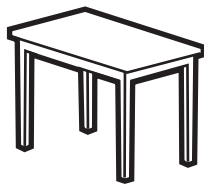
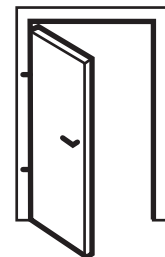

← Kodo sî _____

Kodo sî _____ →

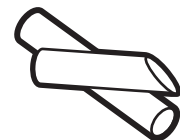

← Kodo sî _____

Kodo sî _____ →



← Kodo sî _____

Kodo sî _____ →



| | | |
|---------|------------|----------|
| e kreda | o sundjeri | o vudar |
| e kanta | o lavabo | o regali |
| o časo | e klupa | e tabla |

Mužo anav _____

Ande škola

Ande škola žas,
othe sa sičos.
Ramos, djinas.
La dakê thaj le dadeskê
but bax anas,
kana šukares sičos.



Mužo anav _____

Ande škola

Tho kadala vorbe po teksto!

Ande škola _____,

othe sa _____.

_____, _____,

La dakê thaj le dadeskê

but bax _____,

kana šukares _____.



ramos

sićos

farbos

djinas

ćitos

raćunis

djilabas

khêlas

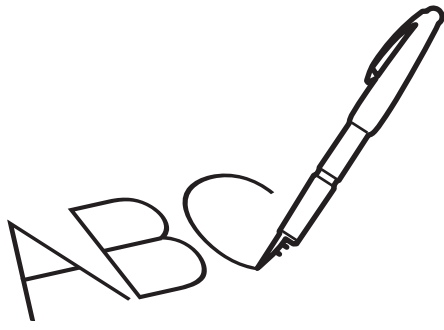

r.....

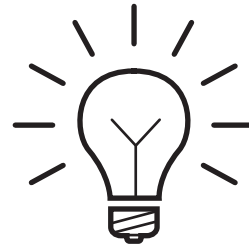

s.....

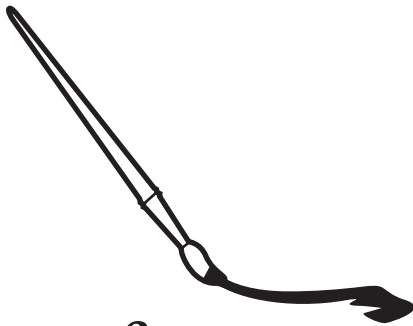

f.....

1,2,3,4,...

d.....

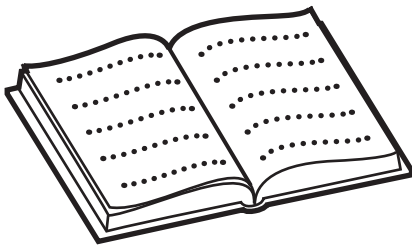

č.....

$2 \times 5 = \underline{\quad}$

r.....



d.....

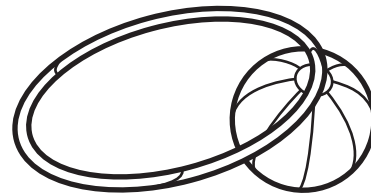

kh.....

O Bakro – Muřo řkolako djes

Detharinasa uřtel o Bakro thaj urjavel pe. Leski dej del les e uřina thaj vov teljarel ande řkola. Othe podjil peskê papuće thaj řal ande peski klasa, 7b. Vov del peska ućitelicakê jek lařo djes thaj řal ka pesko than. Katar peski trasta ankalavel pesko řkolako pribori. Kana poćnil o ćaso, vov bêřel pe pesko than thaj ařunel pe la ućitelicakê vorbe. Kana zvonil o zvono ři len pauza. Ande pauza řaj te xal vov peskê kak uřina vaj kêrel svato peskê vortakenca. Kana zavrřil pe e řkola, o Bakro teljarel peskê khêre.

In der Frűh steht Maksi auf und zieht sich an. Seine Mutter gibt ihm eine Jause mit und er geht zur Schule. Dort zieht er seine Patschen an und geht in seine Klasse, 7b. Er begrűřt seine Lehrerin und geht auf seinen Platz. Aus der Schultasche nimmt er seine Schulsachen raus. Wenn die Stunde beginnt, sitzt er auf seinem Platz und hűrt der Lehrerin zu. Wenn die Glocke lăutet, dann haben sie Pause. In der Pause kann er seine Jause essen oder mit seinen Freunden spielen. Wenn die Schule aus ist, geht Maksi nach Hause.

O Bakro – Mužo školako djes

Čitosar le rečenice thaj ramosar lengê brojur ande slika savi maladjol



1. Detharinasa uštel o Bakro thaj urjavel pe.
2. Leski dej del les e užina thaj vov teljarel ande škola.
3. Othe podjil peskê papuče thaj žal ande peski klasa, 2b.
4. Vov del jek lašo djes peska učitelicakê thaj žal pe pesko than.
5. Katar peski trasta ankalavel pesko školako pribori.
6. Kana počnil o čas, vov bêšel pe pesko than thaj ašunel pe la učitelicakê vorbe.
7. Kana zvonil o zvono sî len pauza. Ande pauza šaj te xal vov peski užina ka vaj kêrel svato peskê vortakenca.
8. Kana završil pe e škola o Bakro teljarel peskê khêre.

Mužo anav _____

Amaro školako pribori

sldkgjfarbakêplajvazurldkfjknjigasdlkfflomast
erijaeriojjctbassveskavkniernalivperodelkfjpa
pkavfouizbmapalrktjlenjirifovibztrastaoxviz
plajvazokhoslimaskigumavutoštrilkaklej

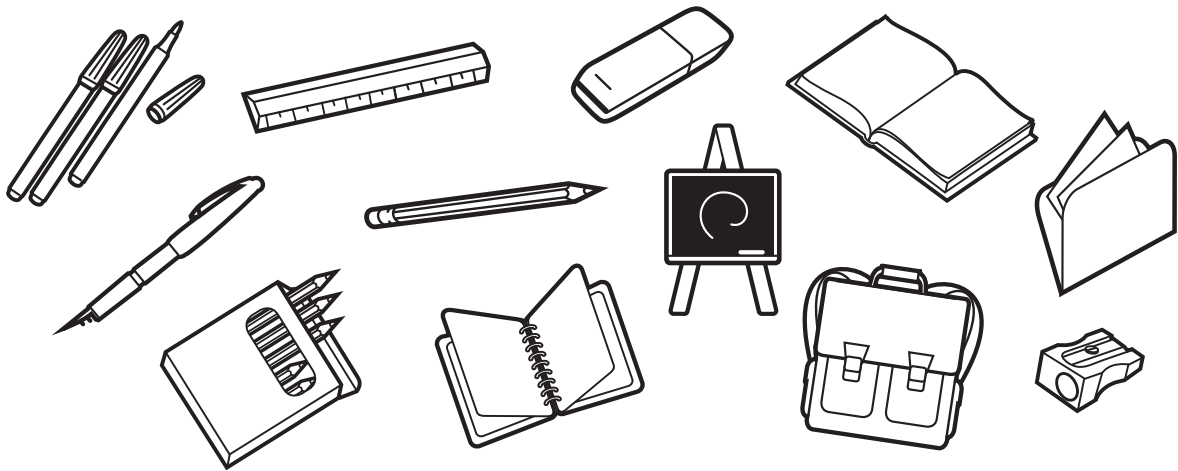

| | | |
|--|--|--|
| | | |
| | | |
| | | |
| | | |

Mužo anav _____

Le manuš ande škola

Ande škola arakhes razni manušen.

Kate sî lengê anava:

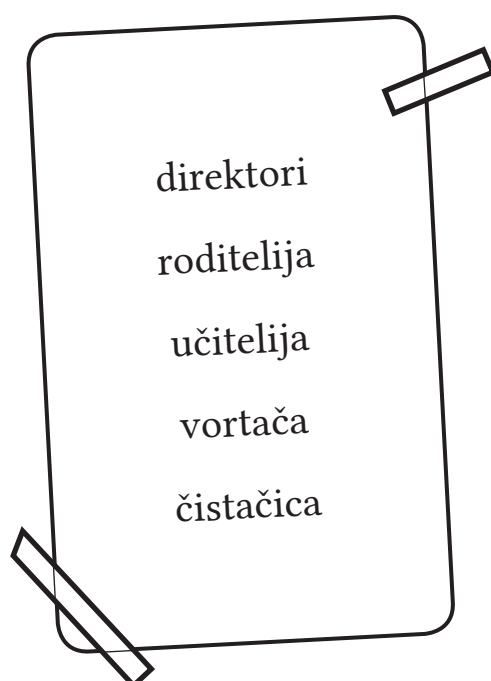

Šaj vaj našti?

So kamen le šavořê? Cîrde linije ži kaj vorta slika!



So kames Marijo?

Šaj li te žav ka WC?

Šaj! Ža ka WC!

So kames Suzi?

Šaj li te žav, te šudav o lil?

Našti! Na šude o lil.

So kames Miki?

Šaj li te uštav?

Šaj! Ušti!

So kames Lili?

Šaj li te putrav e feljastra?

Šaj Lili. Ža puter e feljastra!

So kames Ivi?

Šaj li te khosav e tabla?

Našti Ivi. Na khos e tabla!

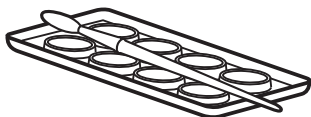
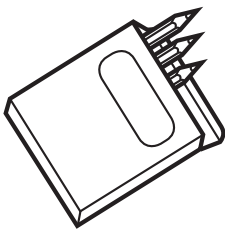
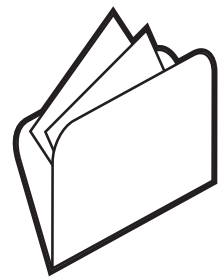
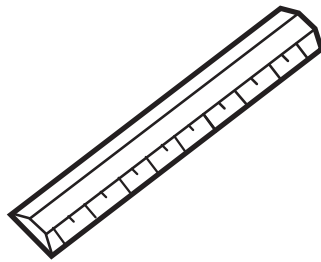
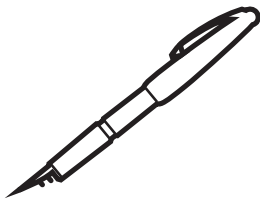
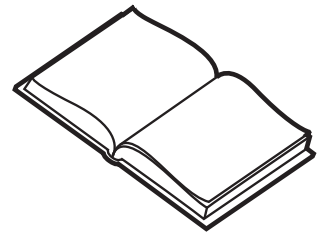
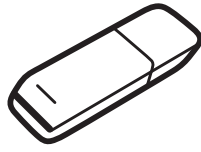
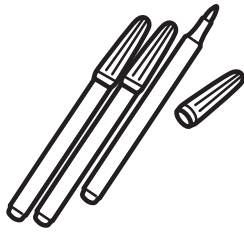

la farbakê
plajvazur

e knjiga

le flomasterja

e sveska

o nalivpero

e mapa

o lenjiri

e trasta/e tašna





o plajvazo

le khoslimaski
guma

le pajeskê farbe

e oštrilka

| |
|--|
| Kalderash_Secondary_A1_AT_deu_Lektion-07 |
| Thema (CFR): VERKEHR UND REISEN |
| Einzelthema 01: Sosa zas po drom – Womit verreisen wir? Einzelthema 02: Le farbe – Die Farben |

| Inhalte des Rahmenlehrplans für Romani (CFR) – Lernziele | |
|--|--|
| Skill | Relevante Deskriptoren für Sprachaktivitäten & „Ich kann“ Aussagen des CFR: |
|  | <ul style="list-style-type: none"> ✓ Kann einfache Wörter, die verschiedene Fortbewegungsmittel beschreiben (Zug, Auto, Flugzeug usw.) erkennen und verstehen, wenn sie gesprochen oder vorgelesen werden. ✓ Kann die grundlegenden Begriffe, die mit dem Reisen, Fahren und dem Verkehr in der Kultur der Roma zusammenhängen, erkennen und verstehen. |
|  | <ul style="list-style-type: none"> ✓ Kann Aufschriften auf Bildern und Postern von Fortbewegungsmitteln erkennen und verstehen. ✓ Kann in einem einfachen Text grundlegende Begriffe zum Thema Verkehr erkennen und verstehen. ✓ Kann die Begriffe, die sich auf die typischen Fortbewegungsmittel der Roma-Gruppen beim Fahren beziehen (z.B. Van, Kombi, Wohnwagen), erkennen. |
|  | <ul style="list-style-type: none"> ✓ Kann kurz, wenn nötig mit Gesten, auf die Frage „Wie bist du heute zur Schule gekommen?“ antworten. ✓ Kann auf Aufforderung des/der Lehrer/in und mit Unterstützung von Bildern grundlegende Begriffe (einschließlich der Wörter für Farben, Größe und Formen) und einfache Sätze verwenden, um verschiedene Fortbewegungsmittel zu beschreiben. ✓ Kann non-verbal, mit einzelnen Wörtern oder sehr kurzen Antworten auf Fragen über ihre/seine Arten von Reisen und ob er/sie mit der Familie bereits eine lange Reise unternommen hat antworten. |
|  | <ul style="list-style-type: none"> ✓ Kann Schlüsselbegriffe und einfache Sätze verwenden, um verschiedene Fortbewegungsmittel auf Plakaten und Bildern zu benennen. ✓ Kann mit Schlüsselbegriffen und einfachen Sätzen die Fortbewegungsmittel, die auf traditionellen und modernen Bildern von fahrenden Roma-Gruppen abgebildet sind, benennen. |
|  | <ul style="list-style-type: none"> ✓ Kann Schlüsselbegriffe, die mit Verkehr und Reisen zusammenhängen, (ab)schreiben. ✓ Kann ein Bild oder ein Plakat, das verschiedene Fortbewegungsmittel darstellt, beschriften. ✓ Kann kurze Sätze, die mit Verkehr zu tun haben (z.B. Ich komme jeden Tag mit dem Bus zur Schule.) von der Tafel abschreiben. ✓ Kann die Schlüsselbegriffe im Zusammenhang mit traditionellem und modernem Fahren der Roma (ab)schreiben. |
| Inhalte des Europäischen Sprachenportfolios (ELP) | |
| Dossier: Seite 45, Seite 48 Arbeitsblatt 01, 02, 04, 05, 08, 10, 12, 14 Neue Wörter Aktivität 10 | |

Vokabular | Einzelthema 01: Sosa zas po drom







| Aktiv | | | |
|------------------------------|----------------------------|-------------------------------|------------------------------|
| <i>o grastano vurdon</i> | die Kutsche | <i>cirdel</i> | ziehen |
| <i>o vurdon</i> | das Auto | <i>cinel</i> | kaufen |
| <i>o aviono</i> | das Flugzeug | <i>e karta</i> | das Ticket, der Fahrschein |
| <i>o vozo</i> | der Zug | <i>o automato</i> | der Automat |
| <i>o motori</i> | das Motorrad | <i>ka le kartengo ŝalteri</i> | am Ticketschalter |
| <i>o tramvajo</i> | die Straßenbahn | <i>Maj miŝtoŝo!</i> | Guten Tag! |
| <i>o metro</i> | die U-Bahn | <i>Ŝaj te des ma ...?</i> | Können sie mir ... geben? |
| <i>e bicikla</i> | das Fahrrad | <i>Najis!</i> | Dankeschön! |
| <i>o autobuso</i> | der Autobus | <i>o perono</i> | der Bahnsteig |
| <i>o karavano</i> | der Wohnwagen | <i>o than</i> | der Platz |
| <i>e paraŝtuj</i> | der Freitag | <i>o aerodrom</i> | der Flughafen |
| <i>dabi</i> | kaum | <i>le autobusoski stanica</i> | der Busbahnhof |
| <i>Kana?</i> | Wann? | <i>e ŝeljezniĉko stanica</i> | der Bahnhof |
| <i>Sode?</i> | Wie viel? | <i>o taksi/e taksaa</i> | das Taxi |
| <i>Kaj?</i> | Wo? | <i>o zvuĉniko</i> | der Lautsprecher |
| <i>Sosa?</i> | Womit? | <i>aŝukêrel</i> | warten |
| <i>Katar?</i> | Woher? | <i>lel</i> | lel |
| <i>ŝal</i> | gehen | <i>teljarel</i> | fahren, aufbrechen, beginnen |
| <i>gêlo</i> | er ging | <i>le bêŝimaskê thana</i> | die Sitzplätze |
| <i>ŝal po drom, teljarel</i> | auf der Reise sein, reisen | <i>kaĉa</i> | diese |
| <i>bodel pe katar o drom</i> | von der Reise zurückkommen | <i>loŝal</i> | sich freuen |
| <i>varekana, maj anglal</i> | einmal, früher | <i>but</i> | sehr, viel |
| <i>akana</i> | jetzt | <i>kêrel</i> | kosten, machen |

Vokabular | Einzelthema 02: Le farbe









| Aktiv | | | |
|----------------|---------|--------------------|--------|
| <i>lolo</i> | rot | <i>sivo</i> | grau |
| <i>zeleno</i> | grün | <i>lila</i> | lila |
| <i>vîneto</i> | blau | <i>narandjasto</i> | orange |
| <i>kalo</i> | schwarz | <i>roza</i> | rosa |
| <i>galbêno</i> | gelb | <i>parno</i> | weiß |
| <i>kafeno</i> | braun | <i>ŝarome</i> | bunt |







Grammatik in dieser Lektion









| Aktiv | Passiv |
|--|---------|
| Präpositionen: Analytisch vs. Synthetisch: Kasus Instrumental: <i>le vurdonesa, le vozosa, ...</i> Präpositionen: <i>ka o aerodrom, pe stanica</i> | Perfekt |









| |
|--|
| Unterrichtsaktivität 01 Einzelthema 01: Sosa zas po drom – Memory |
| Dauer: 30 min Skill:   SF*: I |
| Mat./Res.: Bild-/ Wortkarten, Arbeitsblatt 03 |
| <p>Vorbereitung: Bild-/Wortkarten AB 03 ausdrucken, laminieren und ausschneiden.</p> <ol style="list-style-type: none"> 01. Kinder bilden einen Sitzkreis am Boden. 02. Lehrer/in verteilt am Boden die Bildkarten und gibt jedem Kind eine Wortkarte. 03. Kinder versuchen die Wortkarte zur richtigen Bildkarte zu legen. 04. Lehrer/in gibt die richtig gelegten Kärtchen (Bild- und Wortkarte) dem Kind, das sie richtig hingelegt hat zurück. 05. Er/Sie verteilt die falsch gelegten Wortkarten wieder an alle Kinder; sie versuchen die Kärtchen erneut zu legen. 06. Das wiederholt man, bis alle Kärtchen richtig zusammengelegt wurden. 07. Punkt 02–06 kann man mehrmals wiederholen, bis die Kinder alles richtig legen können. 08. Danach sammelt der/die Lehrer/in alle Karten ein und zeigt der Gruppe jeweils eine Bildkarte, die die Kinder benennen sollten. Er/Sie kann bei Bedarf die Wörter auch vorsprechen und die Kinder wiederholen die Begriffe. |
| Unterrichtsaktivität 02 Einzelthema 01: Sosa zas po drom – Sosa zan le manuš po drom |
| Dauer: 20 min Skill:   SF: I ELP: Dossier |
| Mat./Res.: Arbeitsblatt 01 |
| <p>Anmerkung: Aktivität 02 im Anschluss an Aktivität 01 empfehlenswert.</p> <ol style="list-style-type: none"> 01. Lehrer/in teilt AB 01 aus und bespricht die Aufgabenstellung: Verbinden der Wörter mit den passenden Bildern. 02. Kinder haben 5 Minuten Zeit um das Arbeitsblatt zu erledigen. 03. Gemeinsam werden die Ergebnisse verglichen. |
| Unterrichtsaktivität 03 Einzelthema 01: Sosa zas po drom – Sosa zan le manuš po drom |
| Dauer: 30 min Skill:    SF: I |
| Mat./Res.: Arbeitsblatt 03 |
| <p>Anmerkung: Aktivität 03 im Anschluss an Aktivität 02 empfehlenswert.</p> <ol style="list-style-type: none"> 01. Kinder bilden einen Sitzkreis. 02. Lehrer/in verteilt Bildkarten auf dem Boden. 03. Lehrer/in erzählt: <i>Me žav le vurdonesa ande škola</i> und zeigt auf die dazu passende Bildkarte. 04. Lehrer/in fragt jetzt ein Kind: <i>Sosa zas tu ande škola?</i> 05. Kind antwortet (wenn es nur mit einem Wort antwortet, verhilft die Lehrern zu einem kompletten Satz: <i>Me žav le ... ande škola (autobusosa, metrosa, ...)</i> und zeigt auf die dazu passende Bildkarte. 06. Lehrer/in sagt wieder: <i>Me žav le vurdonesa ande škola</i> und fragt das nächste Kind: <i>Sosa zas tu ande škola?</i> 07. Das Kind antwortet und zeigt auf die dazu passende Bildkarte. 08. Dies wird wiederholt, bis alle Kinder an der Reihe waren. |

*SOZIALFORM (SF): Gruppenarbeit - G | Partnerarbeit - P | Individualarbeit - I

| |
|--|
| Unterrichtsaktivität 04 Einzelthema 01: <i>Sosa zas po drom – Sosa zas ande škola?</i> |
| Dauer: 20 min Skill:    SF: I |
| Mat./Res.: Arbeitsblatt 11 |
| <p>Anmerkung: Aktivität 04 im Anschluss an Aktivität 03 empfehlenswert.</p> <ol style="list-style-type: none"> Lehrer/in teilt Arbeitsblatt 11 <i>Sosa zas ande škola</i> (Wie gehst du zur Schule) aus. Ein Kind liest die Überschrift vor; in der Gruppe wird die Aufgabe besprochen: Zeichne, wie du zur Schule gehst. Kinder haben ca. 5–10 Minuten Zeit um das Verkehrsmittel zu zeichnen, anschließend hängen sie die Zeichnungen an die Tafel. Lehrer/in bittet jedes Kind die Zeichnung vorzustellen, indem es zur Tafel geht, auf das Bild zeigt und sagt: <i>Me žav ... le tramvajosa, le autobusosa, ... ande škola.</i> Alle Zeichnungen werden in der Klasse aufgehängt. |
| Unterrichtsaktivität 05 Einzelthema 01: <i>Sosa zas po drom – Po drom ži ka muři bibi</i> |
| Dauer: 45 min Skill:   SF: I ELP: Dossier |
| Mat./Res.: Arbeitsblatt 04 |
| <ol style="list-style-type: none"> Lehrer/in teilt Text <i>Po drom ži ka muři bibi</i> aus und bittet ein Kind die Überschrift zu lesen. Gemeinsam überlegt die Gruppe, was die Überschrift bedeutet. Ein Absatz nach dem anderen wird von verschiedenen Kindern vorgelesen, die Inhalte werden in der Gruppe besprochen, sodass die Kinder die Geschichte verstehen können. Als Hausübung lesen die Kinder die komplette Geschichte den Eltern laut vor. Die Kurzgeschichte wird im Dossier abgelegt. |
| Unterrichtsaktivität 06 Einzelthema 01: <i>Sosa zas po drom – Po drom ži ka muři bibi</i> |
| Dauer: 30 min Skill:   SF: G ELP: Dossier |
| Mat./Res.: Arbeitsblatt 12 |
| <p>Anmerkung: Aktivität 06 im Anschluss an Aktivität 05 empfehlenswert.</p> <ol style="list-style-type: none"> Kinder bilden 3er-Gruppen. Sie bekommen von dem/der Lehrer/in Arbeitsblatt 12 mit dem Fragenkatalog zu <i>Po drom ži ka muři bibi</i>. In 3er-Gruppen versuchen die Kinder die Fragen zu beantworten – mit Hilfe der Kurzgeschichte <i>Po drom ži ka muři bibi</i> (AB 04). Wenn sie fertig sind, liest jede Gruppe eine Frage vor und nennt die Antwort. Lehrer/in schreibt die richtigen Antworten an die Tafel und die Kinder vergleichen. Ablage des Arbeitsblatts im Dossier. |
| Unterrichtsaktivität 07 Einzelthema 01: <i>Sosa zas po drom – Sosa zas po drom?</i> |
| Dauer: 15 min Skill:   SF: I ELP: Dossier |
| Mat./Res.: Arbeitsblatt 05 |
| <ol style="list-style-type: none"> Lehrer/in teilt Arbeitsblatt <i>Sosa zas po drom?</i> aus. Ein Kind liest Überschrift und Aufgabenstellung laut vor; gemeinsam wird die Aufgabenstellung besprochen. Kinder vervollständigen das Arbeitsblatt. Gemeinsam werden die Ergebnisse verglichen; der/die Lehrer/in schreibt die Wörter zur Kontrolle an die Tafel. Ablage im Dossier. |

| |
|---|
| Unterrichtsaktivität 08 Einzelthema 01: Sosa zas po drom – Amen pušas |
| Dauer: 20 min Skill:   SF: I ELP: Dossier |
| Mat./Res.: Wortkarten Arbeitsblatt 02 |
| <ol style="list-style-type: none"> 01. Lehrer/in verteilt Arbeitsblatt <i>Amen pušas</i>. 02. Ein Kind liest Überschrift und Arbeitsanweisung, gemeinsam wird die Aufgabenstellung besprochen. 03. Die Kinder haben 5–10 Minuten Zeit, um das Arbeitsblatt auszufüllen. 04. Anschließend lesen die Kinder abwechselnd die Dialoge vor; der/ die Lehrer/in schreibt die fehlenden Wörter zur Kontrolle nochmals an die Tafel. 05. Die Kinder vergleichen die Rechtschreibung und legen das Arbeitsblatt im Dossier ab. |
| Unterrichtsaktivität 09 Einzelthema 01: Sosa zas po drom – Amen činas karte |
| Dauer: 30 min Skill:  SF: I ELP: Dossier |
| Mat./Res.: Arbeitsblatt 08 |
| <ol style="list-style-type: none"> 01. Lehrer/in verteilt Arbeitsblatt <i>Amen činas karte</i>. 02. Ein Kind liest Überschrift und Arbeitsanweisung, gemeinsam wird die Aufgabenstellung besprochen: blaue Sätze ausschneiden, lesen und zu den roten entsprechenden Wörtern kleben. 03. Die Kinder haben 10–15 Minuten Zeit, das Arbeitsblatt zu bearbeiten. 04. Anschließend lesen die Kinder die Fragen und Antworten zu den roten Wörtern laut vor, um die Reihenfolge zu kontrollieren. 05. Das Blatt wird im Dossier abgelegt. |
| Unterrichtsaktivität 10 Einzelthema 01: Sosa zas po drom – Pe l' droma |
| Dauer: 30 min Skill:   SF: I ELP: S. 48 |
| Mat./Res.: Hörtext Arbeitsblatt 06 |
| <ol style="list-style-type: none"> 01. Lehrer/in spielt den Hörtext 2x vor, Kinder hören zu. 02. Kinder tauschen sich mit ihren Sitznachbarn über den Inhalt aus. 03. Der Hörtext wird wieder abgespielt; Kinder sollen sich ein Wort, das sie nicht verstehen, merken. 04. Kinder nennen Lehrer/in nacheinander ihre Wörter; Lehrer/in schreibt sie an die Tafel und übersetzt sie. 05. Gemeinsam mit Lehrer/in wird der Inhalt des Textes in der Gruppe besprochen. 06. Kinder tragen die neuen Wörter ins Portfolio (S. 48) ein und hören den Dialog zum Abschluss noch einmal. |
| Unterrichtsaktivität 11 Einzelthema 01: Sosa zas po drom – Pe l' droma |
| Dauer: 30 min Skill:   SF: I |
| Mat./Res.: Arbeitsblatt 07 |
| <p>Anmerkung: Aktivität 11 im Anschluss an Aktivität 10 empfehlenswert.</p> <ol style="list-style-type: none"> 01. Kinder bekommen ein Arbeitsblatt mit dem Fragenkatalog <i>Pe l' droma</i>. 02. Ein Kind liest beide Aufgabenstellungen vor; gemeinsam in der Gruppe wird der Arbeitsauftrag geklärt. 03. In Partnerarbeit beantworten die Kinder die Fragen. 04. Anschließend liest jedes Paar jeweils eine Frage und die dazu passende Antwort laut vor. 05. Lehrer/in schreibt die Antwortsätze an die Tafel, die Kinder vergleichen die Rechtschreibung. 06. Arbeitsblatt im Dossier ablegen. |

| |
|---|
| Unterrichtsaktivität 12 Einzelthema 01: Sosa žas po drom – Ka o šalteri |
| Dauer: 45 min Skill:    SF: I, P |
| Mat./Res.: Arbeitsblatt 09 |
| <ol style="list-style-type: none"> 01. Lehrer/in teilt Arbeitsblatt <i>Ka o šalteri</i> aus und bittet die Kinder den Dialog leise durchzulesen. 02. Mit der Klasse wird der Inhalt des Textes besprochen. 03. Anschließend bildet die Klasse 2er-Gruppen. 04. Kinder verteilen sich im Raum und üben den Dialog abwechselnd zu lesen. 05. Anschließend liest jedes Paar den Dialog vor der Klasse und der/die Lehrer/in nimmt jedes Paar mit der Kamera auf. 06. Danach sehen sie sich die Aufnahmen gemeinsam an. 07. Als Hausübung soll der Text nochmal lesen werden. |
| Unterrichtsaktivität 13 Einzelthema 01: Sosa žas po drom – Lückentext Ka o šalteri |
| Dauer: 30 min Skill:   SF: I ELP: Dossier |
| Mat./Res.: Arbeitsblatt 10 |
| <p>Anmerkung Aktivität 14 im Anschluss an Aktivität 12 oder 13 empfehlenswert.</p> <ol style="list-style-type: none"> 01. Kinder bekommen den Lückentext <i>Ka o šalteri</i> (AB 10). 02. Lehrer/in erklärt die Aufgabenstellung: Ausfüllen des Lückentexts. 03. Kinder haben 10–15 Minuten Zeit das Arbeitsblatt zu bearbeiten. 04. Anschließend liest jedes Kind einen vollständigen Satz laut vor. 05. Lehrer/in schreibt die Wörter, die eingefüllt wurden, an die Tafel; die Kinder vergleichen ihre Ergebnisse. 06. Arbeitsblatt im Dossier ablegen. |
| Unterrichtsaktivität 14 Einzelthema 02: Le farbe |
| Dauer: 50 min Skill:   SF: G |
| Mat./Res.: Farb-/Wortkarten Arbeitsblatt 14 |
| <p>Vorbereitung: Karten ausdrucken, laminieren und ausschneiden.</p> <ol style="list-style-type: none"> 01. Kinder bilden einen Sitzkreis am Boden. 02. Lehrer/in verteilt Farbkarten auf dem Boden, jedes Kind erhält eine Wortkarte. 03. Kinder sollen ihre Wortkarten zu den entsprechenden Farbkarten legen. 04. Lehrer/in nimmt die falsch zugeordneten Karten wieder weg; gemeinsam wird versucht diese Wortkarten den richtigen Bildern zuzuordnen. 05. Danach sammelt der/die Lehrer/in alle Karten ein und zeigt der Gruppe jeweils eine Farbkarte, die die Kinder benennen sollten. Sie kann bei Bedarf auch vorsprechen, die Kinder wiederholen die Begriffe im Chor. |
| Unterrichtsaktivität 15 Einzelthema 02: Le farbe |
| Dauer: 15 min Skill:   SF: I ELP: Dossier |
| Mat./Res.: Arbeitsblatt 14, Buntstifte |
| <p>Anmerkung: Aktivität 15 im Anschluss an Aktivität 14 empfehlenswert.</p> <ol style="list-style-type: none"> 01. Lehrer/in teilt Arbeitsblatt <i>Le farbe</i> aus und erklärt die Aufgabenstellung: Die Felder sollen passend angemalt werden. 02. Kinder haben ca. 10 Minuten Zeit das Arbeitsblatt zu bemalen. 03. Anschließend wird in der Gruppe besprochen wie die Kästchen angemalt wurden. 04. Arbeitsblatt wird im Dossier abgelegt. |

| |
|--|
| Stundenbild 01 Thema: Wortschatzerwerb Sosa žas po drom |
| UA-Nr.: 03 Lernziele: Wortschatzerweiterung/Einführung in ein neues Thema |
| Dauer: 30 min Skill:    SF: I |
| Mat./Res.: Bild-/ Bildkarten Arbeitsblatt 03 |
| <ol style="list-style-type: none"> 01. Kinder bilden einen Sitzkreis. 02. Lehrer/in verteilt Bildkarten auf dem Boden. 03. Lehrer/in erzählt: <i>Me žav le vurdonesa ande škola</i> und zeigt auf die dazu passende Bildkarte. 04. Lehrer/in fragt jetzt ein Kind: <i>Sosa žas tu ande škola?</i> 05. Kind antwortet (wenn es nur mit einem Wort antwortet, verhilft die Lehrern zu einem kompletten Satz: <i>Me žav le ... ande škola (autobusosa, metrosa, ...)</i> und zeigt auf die dazu passende Bildkarte. 06. Lehrer/in sagt wieder: <i>Me žav le vurdonesa ande škola</i> und fragt das nächste Kind: <i>Sosa žas tu ande škola?</i> 07. Das Kind antwortet und zeigt auf die dazu passende Bildkarte. 08. Dies wird wiederholt, bis alle Kinder an der Reihe waren. |
| UA-Nr.: 02 Lernziele: Wortschatzvertiefung |
| Dauer: 20 min Skill:   SF: I, G ELP: Dossier |
| Mat./Res.: Arbeitsblatt 01 |
| <ol style="list-style-type: none"> 01. Lehrer/in teilt Arbeitsblatt 01 aus und bespricht die Aufgabenstellung: Verbinden der Wörter mit den passenden Bildern. 02. Kinder haben 5 Minuten Zeit um das Arbeitsblatt zu erledigen. 03. Gemeinsam werden die Ergebnisse verglichen. |
| Stundenbild 02 Thema: Vorbereitungsstunde für Dialog Ka o šalteri |
| UA-Nr.: 08 Lernziele: Inhaltliches verstehen von gelesenen Kurzdialogen |
| Dauer: 20 min Skill:   SF: I ELP: Dossier |
| Mat./Res.: Arbeitsblatt 02 |
| <ol style="list-style-type: none"> 01. Lehrer/in verteilt Arbeitsblatt <i>Amen pušas</i>. 02. Ein Kind liest Überschrift und Arbeitsanweisung, gemeinsam wird die Aufgabenstellung besprochen. 03. Die Kinder haben 5–10 Minuten Zeit, um das Arbeitsblatt auszufüllen. 04. Anschließend lesen die Kinder abwechselnd die Dialoge vor; der/ die Lehrer/in schreibt die fehlenden Wörter zur Kontrolle nochmals an die Tafel. 05. Die Kinder vergleichen die Rechtschreibung und legen das Arbeitsblatt im Dossier ab. |
| UA-Nr.: 09 Lernziele: Notwendige Wörter für den Dialog Ka o šalteri kennenlernen |
| Dauer: 30 min Skill:  SF: I ELP: Dossier |
| Mat./Res.: Arbeitsblatt 08 |
| <ol style="list-style-type: none"> 01. Lehrer/in verteilt Arbeitsblatt <i>Amen činas karte</i>. 02. Ein Kind liest Überschrift und Arbeitsanweisung, gemeinsam wird die Aufgabenstellung besprochen: blaue 03. Sätze ausschneiden, lesen und zu den roten entsprechenden Wörtern kleben. 04. Die Kinder haben 10–15 Minuten Zeit, das Arbeitsblatt zu bearbeiten. 05. Anschließend lesen die Kinder die Fragen und Antworten zu den roten Wörtern laut vor, um die Reihenfolge zu kontrollieren. 06. Das Blatt wird im Dossier abgelegt. |

Sosa źan le manuř po drom

1 le autobusosa

2 le vozosa

3 le a vionosa

4 le tramvajosa

5 le vurdonesa

6 le metrosa

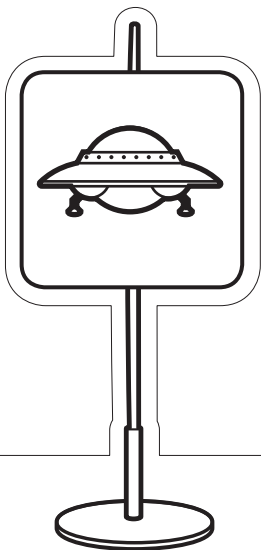
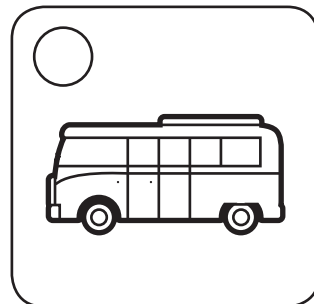
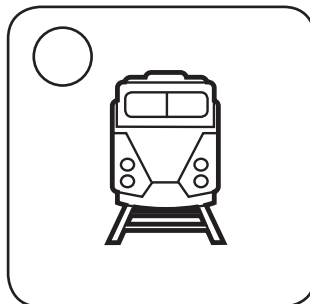
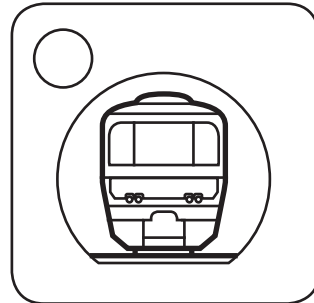
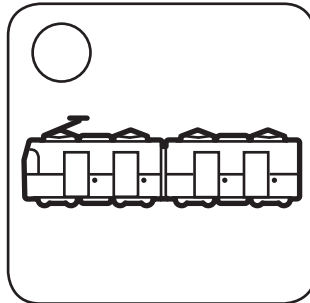
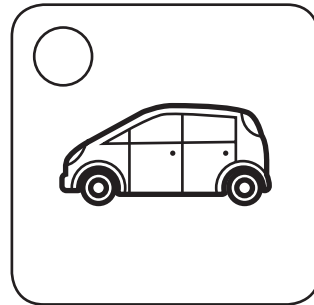
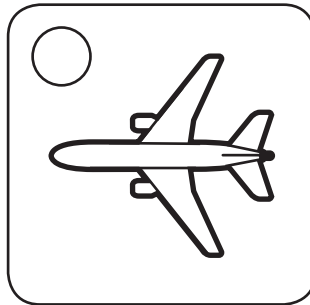

Mužo anav _____

Amen pušas

Pušas:

kana? | sode? | kaj? | sosa? | katar?

Žanes li _____ teljarel o vozo ži kaj Bratislava?

O vozo ži kaj Bratislava teljarel ka l' panž časur.

Kako, _____ sî o šalteri kartengê?

O šalteri kartengê sî pašaj informacija.

Miki, _____ žas ande Kanada?

Ande Kanada žav le avionosa.

_____ kêrel e karta ka o avtomato?

E karta ka o avtomato kêrel 8 Evro.

_____ aves Jarko ?

Me avav katar e Viena.

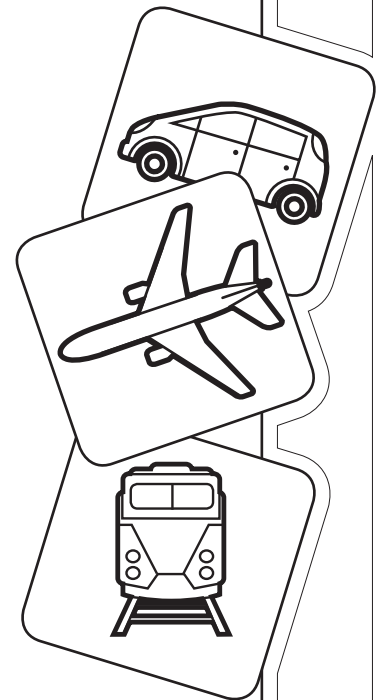

o grastano
vurdon

o vurdon

o aviono

o tramvajo

o motori

o metro

o bicikla

o autobusi

o karavano

o VOZO

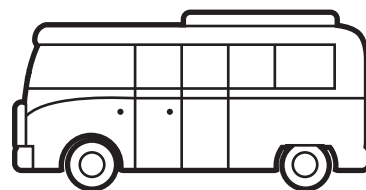
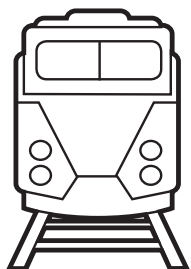
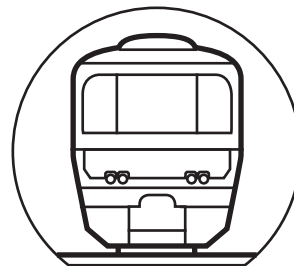
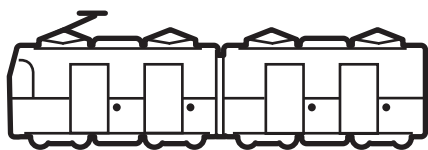
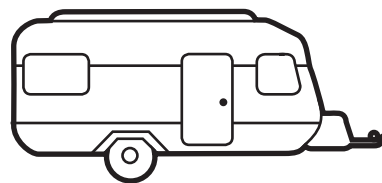
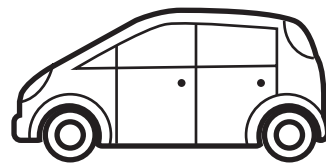
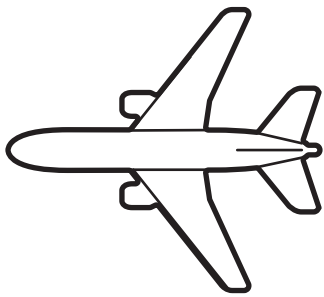

Po drom ži ka muři bibi

Adjes sî paraštuj haj o Roman but lošal. Dabi ažukêrel te žal peska dasa ži kaj železničko stanica. Von kam žan ande Bratislava, te dikhên la bibija Vaska.

O Roman thaj leski dej žan vozosa po drom.
O drom katar e Subotica ži kaj Bratislava lel panž časur. O Roman phenel peska dakê: „Mamo, sîdjar! Ake već sî dešuduj časur.“ „Ažukêr Roman, na dara, maj sî amen vrjama. O vozo teljarel ka l' dešuštar časur. Na sîdjar!“

Kana von arêsle ži kaj stanica, sas jek haj dopaš časur. Le Romanoski dej geli-tar te činel le vozoskê karte. O Roman pale ažukêrdja pala peski dej ka l' kuferja.

„Hajde šavořeja, av-tar“ phenel le Romanoski dej.
„Kaj žas akana mamo?“ „Žas te dikhas pe savo perono ašêl la Bratislavako vozo“. Lengo vozo ašêl pe dujto perono.

Jek gaži mothol po zvučniko, kaj o vozo arêslo thaj ašêl već po than thaj le manuš šaj te den andrê ando vozo. Kana arêsle pe dujto perono dikhên pe karta kaj sî lengo than.

Lengo than sî ando trito vagono, le bêšimaskê thana sî jefta thaj oxto. O Roman bêšel peskê po than oxto, kê pe kaća rig sî vi e feljastra. Numa so von bêšle, ake o vozo već teljarel.



Mužo anav _____

Sosa žas po drom?

Ramosar le vorbe kaj falin!

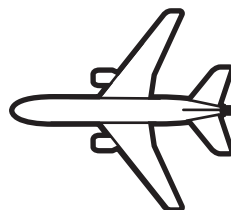

O Janko žal _____ ži kaj Bratislava.

O Janko žal _____ ži kaj Viena.

O Janko žal _____ ži ande Kanada.

O Janko žal _____ ži ande l' Skoplje.

O Janko žal _____ ži ande škola.

Pe l' droma

Maj anglal le Řom žanas pe l' droma. Von žanas pala jek maj šukar trajo. Pe l' droma von žanas le grastane vurdonenca.

Vi akana trajin le Řom pe l' droma. Numa maj but ĉi žan grastane vurdenca pe l' droma. Adjes sî le Řomen karavanja. Ande l' karavanja sî len tato paj, sî len kaj te soven, sî len kujna, astali, WC, thaj vi kak ĉino kupatilo.

Le gras ĉi maj ĉirden lengê karavanja .
Le karavanja ĉirden lengê vurdonca.

Pe l' droma

1) Čitosar o teksto!

Varekana le Řom žanas pe l' droma. Von phirenas pala jek maj šukar trajo. Pel , droma von žanas le grastane vurdonenca.

Vi akana trajin le Řom pe l' droma. Numa maj but či žan grastane vurdenca pe l' droma. Adjes sî le Řomen karavanja. Ande l' karavanja sî len tato paj, sî len kaj te soven, sî len kujna, astali, WC, thaj vi kak cîno kupatilo.

Le gras či maj cîrden lengê karavanja . Le karavanja cîrden akana lengê vurdonena.

2) Šaj li te des anglal?

Sosa žanas varekana le Řom pe l' droma?

Save vurdonena sas len?

Sosa žan adjes le Řom pe l' droma?

So cîrdel akana o karavano?

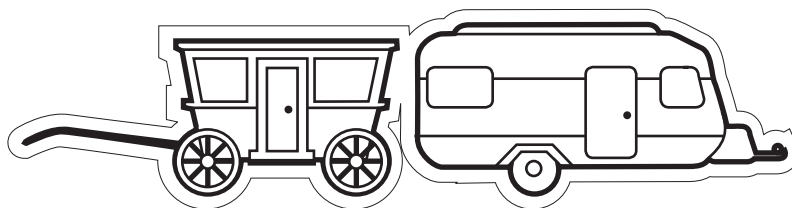

Kaj ćinas le karte?

Śin le rećenice la katjasa thaj lepisar len kote kaj pasuin !

aerodrom

taksi sluźba

autobusoski
stanica

metro

źeleznićko
stanica

tramvajo

Kaj ćinas amengē karte avionoskē?

Le avionskē karte ćinas amengē ka o aerodrom.

Kaj ćinas amengē karte autobusoskē?

Le autobuskē karte ćinas amengē pe autobusoski stanica.

Kaj ćinas amengē karte vozoskē?

Le vozoskē karte ćinas amengē pe źeleznićko stanica.

Kaj ćinas amengē karta pala taksi?

Pala taksi ċi trobul amengē karta.

Kaj ćinas amengē metroskē karte?

Le metroskē karte ćinas amengē ka kartengo automato.

Kaj ćinas amengē tramvajoskē karte?

Le tramvajoskē karte ćinas amengē ka automato.

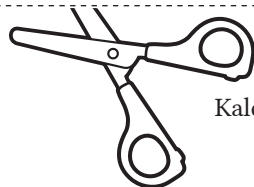

Ka o šalteri

Marta: Maj mištořo!

E źuvli po šalteri: Maj najis!

Marta: Šaj te des ma jek karta źi ando

Beogrado? Maj sî than?

E źuvli po šalteri: Va, sî than.

Marta: Sode kêrel e karta?

E źuvli po šalteri: E karta kêrel 12,- Euro.

Marta: Mišto, de ma jek.

E źuvli po šalteri: Ake-ta ċi karta!

Marta: Lašes, najis tukê! Devlesa!

E źuvli po šalteri: Źa Devlesa!



Mužo anav _____

Ka o šalteri

Marta: Maj mištožo

E žuvli po šalteri: _____!

Marta: Šaj te des ma jek _____

ži ando Beogrado? Maj sî than?

E žuvli po šalteri: Va, sî than _____.

Marta: Sode kêrel e karta?

E žuvli po šalteri: E karta _____

12,- Euro.

Marta: Mišto, _____ ma jek.

E žuvli po šalteri: Ake-ta cí karta!

Marta: Lašes _____!

Devlesa!

E žuvli po šalteri: _____ Devlesa!



Muño anav _____

Amen rodas vorbe

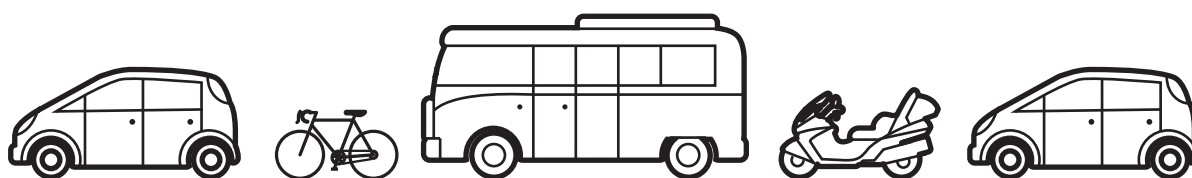

basbbxavionokk(autobuso)jalmotoriqioztrthwe
webiciklajlntaksimkgavurdonbaagrastanocvb
dsdsaaurdonkkmetrommlvozollerlozasdsd

-autobuse | motori | bicikla | taksi | grastano vurdon
vurdon | metro | vozo | aviono | tramvajo

Mužo anav _____

Po drom ži ka muři bibi

Maj seres?

Kaj žal o Roman peska dasa?

Sosa žan kaj bibi?

Kana teljarel lengo vozo?

Kon gêlo te ćinel le vozoscê karte?

Kata savo perono teljarel o vozo?

Pe savo than bêšlo peskê o Roman?

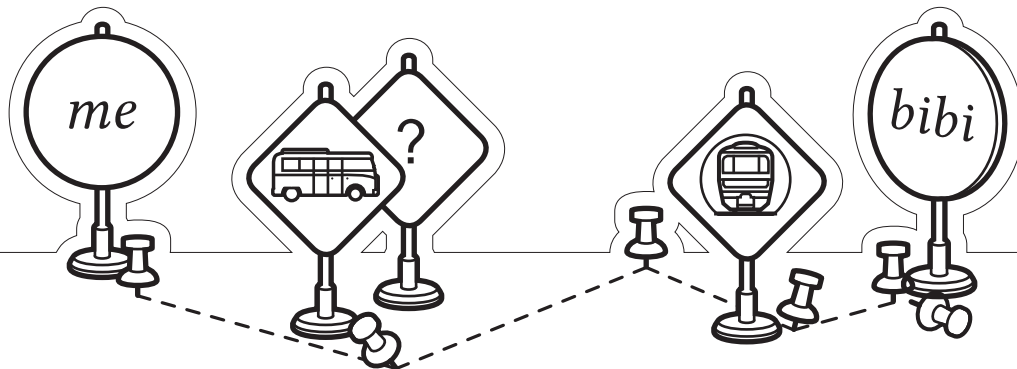

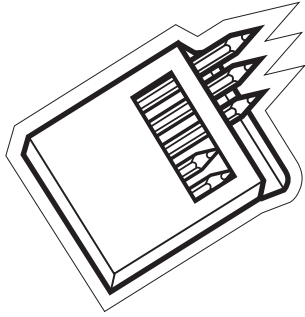

Muño anav _____

Le farbe

| | |
|-------------------------------|--|
| <input type="radio"/> lolo | <input type="radio"/> sivo |
| <input type="radio"/> zeleno | <input type="radio"/> lila |
| <input type="radio"/> vînêto | <input type="radio"/> naran- djasto |
| <input type="radio"/> kalo | <input type="radio"/> roza |
| <input type="radio"/> galbêno | <input type="radio"/> parno |
| <input type="radio"/> kafeno | <input type="radio"/> šarime |

lolo

sivo

zeleno

lila

vînêto

narandjasto

kalo

roza





galbêno

parno

kafeno



šarome

| |
|---|
| Kalderash_Secondary_A1_AT_deu_Lektion-08 |
| Thema (CFR): ESSEN UND KLEIDUNG |
| Einzelthema 01: <i>Le calja</i> – Die Kleidung Einzelthema 02: <i>O xabe</i> – Das Essen |







| Inhalte des Rahmenlehrplans für Romani (CFR) – Lernziele | |
|---|---|
| Skill | Relevante Deskriptoren für Sprachaktivitäten & „Ich kann“ Aussagen des CFR: |
|  | <ul style="list-style-type: none"> ✓ Kann die Begriffe für die wichtigsten Kleidungsstücke (Mantel, Schuhe usw.) erkennen und verstehen. ✓ Kann die Begriffe für die wichtigsten Kleidungsstücke für die Schule erkennen und verstehen. ✓ Kann die wichtigsten Begriffe des Essens, das von den Schülern/innen normalerweise mit in die Schule genommen wird (z.B. belegtes Brot, Apfel), erkennen und verstehen. ✓ Kann routinemäßige Unterrichtsanweisungen im Zusammenhang mit Essen oder Kleidung verstehen (z.B. Zieh deine Schuhe aus, wenn sie nass sind!). ✓ Kann die Begriffe für die wichtigsten Kleidungsstücke, die traditionell von Roma getragen werden, erkennen. ✓ Kann die Begriffe für die wichtigsten Speisen in Roma-Haushalten und bei Roma-Feiern erkennen. |
|  | <ul style="list-style-type: none"> ✓ Kann die Namen der Grundnahrungsmittel erkennen und verstehen. ✓ Kann die Namen der wichtigsten Kleidungsstücke erkennen und verstehen. ✓ Kann die Schlüsselbegriffe für Lebensmittel, die im Haushalt verwendet werden, erkennen und verstehen. ✓ Kann die Bedeutung der wichtigsten Elemente der traditionellen Kleidung erkennen und verstehen, wenn sie in einer Geschichte oder einem anderen schriftlichen Text verwendet werden. |
|  | <ul style="list-style-type: none"> ✓ Kann in einer Schulkantine, am Markt oder im Geschäft um bekannte Speisen und Getränke bitten. ✓ Kann nach den Kosten für Lebensmittel fragen. ✓ Kann non-verbal (z.B. mit einem Nicken oder Kopfschütteln), mit einzelnen Wörtern oder sehr kurze Antworten auf einfache Fragen über das Essen und die Kleidung, die er/sie mag oder nicht mag, antworten. ✓ Kann zuhause oder in der Gemeinschaft mit entsprechender Höflichkeit um Essen oder Trinken bitten. ✓ Kann mit einzelnen Wörtern oder non-verbal mitteilen, welche Speisen, er/sie in einem vertrauten oder bestimmten sozialen Kontext mag. |
|  | <ul style="list-style-type: none"> ✓ Kann Schlüsselbegriffe und einfache Phrasen/Sätze für die Beschreibung von Vorlieben und Abneigungen (z.B. Ich mag keine grünen Äpfel; ich mag meinen neuen Mantel) verwenden. ✓ Kann Schlüsselbegriffe und einfache Phrasen/Sätze verwenden, um Vorlieben und Abneigungen in Bezug auf Nahrung und Kleidung in der Familie oder der Gemeinschaft auszudrücken. |
|  | <ul style="list-style-type: none"> ✓ Kann Listen von verschiedenen Lebensmitteln (ab)schreiben und sie dabei richtig einteilen (Obst, Gemüse, Fleisch usw.). ✓ Kann Listen von Kleidungsstücken (ab)schreiben und sie nach den Kontexten, in denen sie getragen werden, einteilen (z.B. für draußen, drinnen, Schule, Sport). ✓ Kann einzelne Schlüsselbegriffe in Listen von Lebensmitteln und Kleidung, die im Haushalt verwendet werden, (ab)schreiben. |
| Inhalte des Europäischen Sprachenportfolios (ELP) | |
| Sprachenpass: Aktivität 15 | |
| Dossier: AB 03–09, Aktivität 06 Neue Wörter | |

| Vokabular Einzelthema 01: <i>Le calja</i> | | | |
|---|-------------------------------|----------------------------------|--|
| Aktiv | | | |
| <i>e jakna</i> | die Winterjacke | <i>le hulahopke</i> | die Nylonstrumpfhosen |
| <i>o fistano</i> | das Kleid | <i>So urjavel o/e ...?</i> | Was zieht (der/die/sie) ... an? |
| <i>o šali</i> | der Schal | <i>o parno mantili</i> | der weiße Mantel |
| <i>e majca</i> | das T-Shirt | <i>o odelo</i> | der Anzug |
| <i>le kalc</i> | die Hose | <i>le calja</i> | die Schürze |
| <i>o gad</i> | das Hemd | <i>e krêtinca</i> | der Jogginganzug |
| <i>e roča</i> | der Rock | <i>le trenerke</i> | der Pyjama |
| <i>le čorape</i> | die Socken | <i>e pižama</i> | die Latzhose zum Arbeiten |
| <i>e haravli</i> | der Gürtel | <i>la bučakê kalc</i> | das Gewand, die Kleidung |
| <i>le rukavice</i> | die Handschuhe | <i>le vînec pozunarja</i> | die blauen Taschen* |
| <i>o dikhlo</i> | das Kopftuch | <i>e vîneto mašna</i> | die blaue Masche |
| <i>o šěširi</i> | der Hut | | *(Manteltasche, Rocktasche, Hosentasche, etc.) |
| <i>e stadji</i> | die Kappe | | |
| Vokabular Einzelthema 02: <i>O xabe</i> | | | |
| Aktiv | | | |
| <i>o xabe</i> | das Essen, das Gericht | <i>o limuno, le limunur</i> | die Zitrone, die Zitronen |
| <i>e purum, le puruma</i> | die Zwiebel, die Zwiebel | <i>e pruna, le prune</i> | die Zwetschke, Pflaume |
| <i>o morkoja, le morkoja</i> | die Karotte, die Karotten | <i>o bostano, le bostanur</i> | die Wassermelone, die Wassermelonen |
| <i>o patližano, le patližaja</i> | die Tomate, die Tomaten | <i>o struguro, le strugur</i> | die Traube, die Trauben |
| <i>e piparka, le pipêč</i> | der Paprika, die Paprika | <i>o ananaso, le ananasur</i> | die Ananas |
| <i>o kukuruzo</i> | der Mais, der Kukuruz | <i>e jagoda, le jagode</i> | die Erdbeere, die Erdbeeren |
| <i>o graško</i> | die Erbsen | <i>e pomaranža, le pamaranže</i> | die Orange, die Orangen |
| <i>e sîr, le sîrja</i> | der Knoblauch | <i>e mandarina, le mandarine</i> | die Mandarine, die Mandarinen |
| <i>o kolompiri, le kolompirja</i> | die Kartoffel, die Kartoffeln | <i>o lolo šax</i> | das Rotkraut |
| <i>e zeleno salata,</i> | der grüne Salat | <i>o parno šax</i> | das Weißkraut |
| <i>o fosuj, le fusuja</i> | die Bohne(n) | <i>e sarma, le sarme</i> | gefüllter Paprika, gefüllte Paprika |
| <i>e burjaca, le burec</i> | der Pilz, die Pilze | <i>le zelenimata, o povrče</i> | das Gemüse |
| <i>o krestevco, le krestavec</i> | die Gurke, die Gurken | <i>o voće</i> | das Obst |
| <i>e phabaj, le phaba(ja)</i> | der Apfel, die Äpfel | <i>la mamjako xabe</i> | Omas's Gericht |
| <i>e banana, le banane</i> | die Banane, die Bananen | <i>ćiravel xabe</i> | kochen |
| <i>e čireš, le čireša</i> | die Kirsche, die Kirschen | <i>Sode kêrel?/kêren ...?</i> | Wie viel kosten/kostet ...? |
| <i>o ambrol, le ambrola</i> | die Birne, die Birnen | <i>po pijaco</i> | auf dem Markt |
| <i>getol</i> | zubereiten, beenden | <i>getol</i> | zubereiten, beenden |

| Grammatik in dieser Lektion | |
|--|---|
| Aktiv | Passiv |
| Artikel männlich/weiblich o/e Einfache Fragestellung Präsens und Perfekt Einfache Satzstellung Subjekt-Präd.-Objekt Präsens und Perfekt 1. + 3. Pers. EZ Präsens und Perfekt | Einzahl/Mehrzahl Nomen im 2. Fall 3. Pers. EZ Präsens <i>slavil</i> |









| Unterrichtsaktivität 01 Einzelthema 01: <i>Le calja</i> |
|--|
| Dauer: 30 min Skill:  SF*: I |
| Mat./Res.: Bild-/ Wortkarten, Arbeitsblatt 01 |
| <p>Vorbereitung: Karten ausdrucken und ausschneiden.</p> <ol style="list-style-type: none"> 01. Kinder bilden einen Sitzkreis am Boden. 02. Lehrer/in verteilt am Boden die Bildkarten und gibt jedem Kind eine Wortkarte. 03. Kinder versuchen die Wortkarte zur richtigen Bildkarte zu legen. 04. Lehrer/in nimmt die falsch zugeordneten Karten wieder weg; gemeinsam wird versucht diese Wortkarten den richtigen Bildern zuzuordnen. 05. Danach sammelt der/die Lehrer/in alle Karten ein und zeigt der Gruppe jeweils eine Bildkarte, die die Kinder benennen sollten. Er/Sie kann bei Bedarf auch vorsprechen und die Kinder können die Begriffe im Chor wiederholen. |
| Unterrichtsaktivität 02 Einzelthema 01: <i>Le calja</i> – Fragen und Antworten mit Bildkarten |
| Dauer: 30 min Skill:  SF: I |
| Mat./Res.: Bildkarten Arbeitsblatt 01 |
| <p>Anmerkung: Aktivität 02 im Anschluss an Aktivität 01 empfehlenswert.</p> <ol style="list-style-type: none"> 01. Kinder bilden einen Sitzkreis. 02. Lehrer/in verteilt die Bildkarten von AB 01 auf dem Boden. 03. Lehrer/in erzählt: <i>Detharine urjadem e roča thaj e majca</i> und zeigt auf die passende Bildkarte. 04. Lehrer/in fragt jetzt ein Kind: <i>So urjadjan tu?</i> 05. Kind antwortet: <i>Detharine urjadem le calc thaj o gad, ... (o fistano, o šali, o dikhlo, ...)</i> und zeigt auf die passende Bildkarte (wenn Kind nur mit einem Wort antwortet, verhilft der/die Lehrer/in zu einem kompletten Satz). 06. Lehrer/in sagt wieder: <i>Detharine urjadem e roča thaj e majca</i> und fragt das nächste Kind: <i>So urjadjan tu?</i> 07. Kind antwortet und zeigt auf die passende Bildkarte. 08. Das wird wiederholt, bis alle Kinder an der Reihe waren. |







*SOZIALFORM (SF): Gruppenarbeit - G | Partnerarbeit - P | Individualarbeit - I

| |
|--|
| Unterrichtsaktivität 03 Einzelthema 01: <i>Le calja – So urjadjan tu</i> |
| Dauer: 30 min Skill:   SF: I |
| Mat./Res.: Wortkarten Arbeitsblatt 01 |
| <p>Anmerkung: Aktivität 03 im Anschluss an Aktivität 01 oder Aktivität 02 empfehlenswert.</p> <ol style="list-style-type: none"> 01. Lehrer/in schreibt folgenden Überschrift an die Tafel: <i>So urjadjan tu</i>. 02. Anschließend werden gemeinsam drei Sätze gebildet; Lehrer/in schreibt diese an die Tafel. z.B.: <i>Detharine me urjadem le calc thaj o djemperi.</i> <i>Detharine me urjadem e roča thaj e majca.</i> <i>Detharine me urjadem o fistano.</i> 03. Kinder schreiben die Sätze ab. 04. Lehrer/in hängt verschiedene Bildkarten an die Tafel (AB 01); gemeinsam werden die Wörter wiederholt und die entsprechenden Wortkarten zu den Bildern gehängt. 05. Lehrer/in bittet die Kinder zwei Sätze nach obigem Muster selber zu schreiben. 06. Danach geben die Kinder die Hefte ab; Lehrer/in kontrolliert die Ergebnisse (Sticker oder Stempel für tolle Sätze!) |
| Unterrichtsaktivität 04 Einzelthema 01: <i>Le calja</i> |
| Dauer: 20 min Skill:   SF: I ELP: Dossier |
| Mat./Res.: Arbeitsblatt 03 |
| <ol style="list-style-type: none"> 01. Lehrer/in teilt Arbeitsblatt <i>Le calja</i> aus und bittet ein Kind die Überschrift und die Aufgabenbeschreibung laut vorzulesen. 02. Gemeinsam in der Gruppe wird die Aufgabenstellung besprochen, dann haben die Kinder 5–10 Minuten Zeit um das Arbeitsblatt zu erledigen. 03. Gemeinsam werden die Ergebnisse verglichen; Lehrer/in schreibt die Wörter zur Kontrolle an die Tafel. 04. Ablage des Arbeitsblatts im Dossier. |
| Unterrichtsaktivität 05 Einzelthema 02: <i>O xabe – Kartenspiel O voće thaj le zelenimata 1</i> |
| Dauer: 30 min Skill:   SF: I |
| Mat./Res.: Bild-/Wortkarten Arbeitsblatt 02 |
| <p>Vorbereitung: Karten ausdrucken, laminieren und ausschneiden.</p> <ol style="list-style-type: none"> 01. Kinder bilden einen Sitzkreis am Boden. 02. Lehrer/in verteilt am Boden die Bildkarten und gibt jedem Kind eine Wortkarte. 03. Kinder versuchen die Wortkarte zur richtigen Bildkarte zu legen. 04. Lehrer/in nimmt die falsch zugeordneten Karten wieder weg; gemeinsam wird versucht diese Wortkarten den richtigen Bildern zuzuordnen. 05. Danach sammelt der/die Lehrer/in alle Karten ein und zeigt der Gruppe jeweils eine Bildkarte, die die Kinder benennen sollten. Er/Sie kann bei Bedarf die Wörter auch vorsprechen, die Kinder wiederholen die Begriffe. |

| |
|---|
| Unterrichtsaktivität 06 Einzelthema 02: O xabe – Kartenspiel O voće thaj le zelenimata 1 |
| Dauer: 20 min Skill: SF: I ELP: S. 48 |
| Mat./Res.: Bild-/Wortkarten Arbeitsblatt 02, Tafel + Kreide, Magnete oder Klebeband |
| <p>Vorbereitung: Karten ausdrucken, und ausschneiden.</p> <ol style="list-style-type: none"> 01. Lehrer/in unterteilt die Tafel mit einer vertikalen Linie in 2 Spalten und beschriftet beide Spalten: Überschrift linke Spalte: <i>le zelenimata</i> (das Gemüse); Überschrift rechte Spalte <i>o voće</i> (das Obst). 02. Die Überschriften werden besprochen, dann verteilt der/die Lehrer/in die Bildkarten (AB 02) an die Kinder. 03. Anschließend sollen die Kinder der Reihe nach ihre Bilder benennen und an der Tafel der richtigen Spalte zuzuordnen. 04. Lehrer/in verteilt jetzt die Wortkarten und bittet die Kinder diese den entsprechenden Bildkarten zuzuordnen. 05. Wurden alle Wortkarten richtig zugeordnet, lesen die Kinder alle Wörter im Chor vor. 06. Danach schreiben die Kinder die Wörter in ihr Sprachenportfolio (ELP S. 48) ein. |
| Unterrichtsaktivität 07 Einzelthema 02: O xabe – O voće thaj le zelenimata 2 |
| Dauer: 20 min Skill: SF: I ELP: Dossier |
| Mat./Res.: Arbeitsblatt 04 |
| <ol style="list-style-type: none"> 01. Lehrer/in teilt das Kreuzworträtsel <i>O voće thaj le zelenimata</i> (AB 04) aus. 02. Lehrer/in bittet ein Kind die Überschrift laut vorzulesen, gemeinsam wird die Aufgabenstellung besprochen. 03. Kinder haben 10–15 Minuten Zeit, um das Arbeitsblatt zu erledigen. 04. Gemeinsam werden die Ergebnisse verglichen; Lehrer/in schreibt die Wörter zur Kontrolle an die Tafel. 05. Ablage des AB im Dossier. |
| Unterrichtsaktivität 08 Einzelthema 01: Le calja |
| Dauer: 20 min Skill: SF: I ELP: Dossier |
| Mat./Res.: Wortkarten Arbeitsblatt 05 |
| <p>Empfehlung: Ideal, wenn man am Ende einer Unterrichtsstunde nur mehr wenig Zeit übrig hat, da die Kinder das AB auch als Hausübung anmalen können.</p> <ol style="list-style-type: none"> 01. Lehrer/in teilt das Ausmalbild <i>Le calja</i> (AB 05) aus. 02. Lehrer/in bittet ein Kind die Überschrift und die Angabe laut vorzulesen. 03. Gemeinsam wird die Aufgabenstellung besprochen: Die Kinder sollen die Angaben genau lesen und die Kleidungsstücke auf dem Bild entsprechend den Vorgaben anmalen. 04. Kinder haben 10–15 Minuten Zeit, um das Arbeitsblatt auszumalen. 05. Anschließend werden die Arbeitsblätter in der Klasse aufgehängt und es wird verglichen, ob alle Zeichnungen gleich angemalt sind. |
| Unterrichtsaktivität 09 Einzelthema 02: O xabe – La mamjako xabe Die Mahlzeit der Großmutter |
| Dauer: 45 min Skill: SF: P, I ELP: Dossier |
| Mat./Res.: Arbeitsblatt 06 |
| <ol style="list-style-type: none"> 01. Lehrer/in teilt den Text <i>La mamjako xabe</i> (AB 06) aus und bittet die Kinder den Dialog leise durchzulesen. 02. In der Klasse wird der Inhalt des Textes besprochen. 03. Dann bilden die Kinder Zweiergruppen. Paarweise verteilen sie sich im Raum und üben den Dialog zu lesen. 04. Anschließend liest jedes Paar den Dialog vor der Klasse. 05. Als Hausübung sollen die Kinder den Text nochmal lesen. 06. Arbeitsblatt wird im Dossier abgelegt. |

| |
|---|
| Unterrichtsaktivität 10 Einzelthema 02: O xabe – La mamjako xabe Die Mahlzeit der Großmutter |
| Dauer: 45 min Skill: SF: I ELP: Dossier |
| Mat./Res.: Hörtext Arbeitsblatt 07 |
| <p>Anmerkung: Aktivität 10 im Anschluss an Aktivität 09 empfehlenswert.</p> <ol style="list-style-type: none"> 01. Kinder bekommen einen Fragenkatalog zum Text <i>La mamjako xabe</i> (AB 07). 02. Lehrer/in erklärt die Aufgabenstellung: Die Fragen zum Text sollen beantwortet werden. 03. In Partnerarbeit beantworten die Kinder die Fragen, dazu können sie den Dialog <i>La mamjako xabe</i> (AB 06) aus dem Dossier zur Hilfe nehmen. 04. Anschließend liest jedes Paar jeweils eine Frage und die dazu passende Antwort laut vor. 05. Lehrer/in schreibt die Antworten an die Tafel, die Kinder vergleichen die Rechtschreibung. 06. Kinder legen das AB im Dossier ab. |
| Unterrichtsaktivität 11 Einzelthema 02: O xabe – Po pijaco Auf dem Markt (Teil1) |
| Dauer: 50 min Skill: SF: I, G ELP: Dossier |
| Mat./Res.: Arbeitsblatt 08, Kopftuch, Schürze oder Mantel, Brille, Kamera |
| <ol style="list-style-type: none"> 01. Lehrer/in teilt den Text <i>Po pijaco</i> (AB 08) aus und bittet die Kinder den Dialog leise durchzulesen. 02. Gemeinsam wird der Inhalt des Textes besprochen. 03. Anschließend bilden die Kinder Dreiergruppen. 04. Kinder verteilen sich im Raum und üben in den Gruppen das Lesen des Dialoges. 05. Danach präsentieren die Kinder vor der Klasse den Dialog. 06. Dazu bekommen sie Requisiten: das Kind, das Marko spielt, bekommt eine Brille, die „Mutter“ bekommt das 07. Kopftuch, „der Verkäufer“ bekommt eine Schürze oder einen Mantel. 08. Spiel kann mit der Kamera mehrmals aufgenommen werden (1.Durchgang mit Text, 2. Durchgang auswendig), um die Fortschritte jeder Gruppe sichtbar zu machen. |
| Unterrichtsaktivität 12 Einzelthema 02: O xabe – Po pijaco Auf dem Markt (Teil2) |
| Dauer: 30 min Skill: SF: I ELP: Dossier |
| Mat./Res.: Arbeitsblatt 08 |
| <p>Anmerkung: Aktivität 12 im Anschluss an Aktivität 11 empfehlenswert.</p> <ol style="list-style-type: none"> 01. Kinder nehmen das Arbeitsblatt <i>Po pijaco</i> aus ihrem Dossier heraus; Lehrer/in bittet sie den zweiten Teil des Arbeitsblatts durchzulesen. 02. Gemeinsam wird die Aufgabenstellung besprochen: Schreibe auf, woraus du einen Salat machen würdest. 03. Kinder schreiben die verschiedenen Wörter auf. 04. Anschließend fragt Lehrer/in die Kinder, welche Zutaten sie verwenden und schreibt die genannten Wörter zur Kontrolle der Rechtschreibung an die Tafel. 05. Ablage des AB im Dossier. |

| |
|--|
| Unterrichtsaktivität 13 Einzelthema 01: <i>Le calja – So urjaven von?</i> |
| Dauer: 30 min Skill:    SF: I ELP: Dossier |
| Mat./Res.: Arbeitsblatt 09 ELP: Dossier |
| <p>Anmerkung: Aktivität 13 im Anschluss an Aktivität 11 empfehlenswert.</p> <ol style="list-style-type: none"> 01. Lehrer/in teilt Arbeitsblatt <i>So urjaven von?</i> (AB 09) aus und bittet ein Kind die Arbeitsanweisung zu lesen; gemeinsam wird die Aufgabenstellung besprochen: Ergänzen der Antworten. 02. Ein Kind liest die erste Frage vor, dann wird gemeinsam überlegt, welches Wort im Antwortsatz zu ergänzen ist. 03. Lehrer/in schreibt das richtige Wort an die Tafel. 04. Fragen 02–07 werden ebenfalls (wie in Punkt 2 beschrieben) gemeinsam bearbeitet. 05. Ablage des AB im Dossier |
| Unterrichtsaktivität 14 Einzelthema 01: <i>Le calja – Ballspiel So urjaven von?</i> |
| Dauer: 50 min Skill:    SF: I |
| Mat./Res.: Softball oder Ähnliches |
| <p>Anmerkung: Aktivität 14 im Anschluss an Aktivität 13 empfehlenswert.</p> <ol style="list-style-type: none"> 01. Kinder bilden einen Sesselkreis. 02. Lehrer/in beginnt das Spiel: Er/Sie fragt ein Kind: <i>So urjavel o dad?</i> und wirft den Ball dem Kind zu. 03. Das Kind fängt den Ball und versucht zu antworten : <i>O dad urjavel ...</i> (z.B.: <i>o gad, le kalc, ...</i>). 04. Danach wirft er/sie den Ball dem/der Lehrer/in zurück. 05. Jetzt fragt der/die Lehrer/in das nächste Kind: <i>So urjavel o dad?</i> und wirft ihm den Ball zu. 06. Das Kind antwortet: <i>O dad urjavel ...</i>, und wirft den Ball dem/der Lehrer/in wieder zurück. 07. Diese Vorgehensweise wird so lange wiederholt, bis alle Kinder an der Reihe waren. |
| Unterrichtsaktivität 15 Einzelthema 01/02: <i>Le calja/O xabe – Sprachenbiographie Essen und Kleidung</i> |
| Dauer: 30 min Skill:   SF: I ELP: S. 37 |
| Mat./Res.: Seite 37 Level A1 aus Sprachenportfolio |
| <p>Vorbereitung: Lehrer/in gestaltet die Seite 37 Level A1 der Sprachenbiographie nach eigenen Vorlieben.</p> <ol style="list-style-type: none"> 01. Nach Beenden der Unit 8 teilt der/die Lehrer/in die selbst gestalteten Kontrollblätter aus. 02. Gemeinsam liest die Gruppe Punkt für Punkt durch, die Kinder malen ein Sternchen oder Ähnliches neben einem Punkt an, wenn sie diesen Punkt erfüllen (ich kann ...). 03. Das Kontrollblatt wird in der Sprachenbiographie abgelegt. |

| |
|--|
| Stundenbild 01 Thema: <i>Le calja</i> |
| UA-Nr.: 01 Lernziele: Wortschatzbildung, Wortschatzerweiterung |
| Dauer: 30 min Skill:   SF: I |
| Mat./Res.: Bild-/ Bildkarten Arbeitsblatt 01 |
| <p>Vorbereitung: Karten ausdrucken, laminieren und ausschneiden.</p> <ol style="list-style-type: none"> 01. Kinder bilden einen Sitzkreis am Boden. 02. Lehrer/in verteilt am Boden die Bildkarten und gibt jedem Kind eine Wortkarte. 03. Kinder versuchen die Wortkarte zur richtigen Bildkarte zu legen. 04. Lehrer/in nimmt die falsch zugeordneten Karten wieder weg; gemeinsam wird versucht diese Wortkarten 05. den richtigen Bildern zuzuordnen. 06. Danach sammelt der/die Lehrer/in alle Karten ein und zeigt der Gruppe jeweils eine Bildkarte, die die 07. Kinder benennen sollten. Er/Sie kann bei Bedarf auch vorsprechen und die Kinder können die Begriffe im 08. Chor wiederholen. |
| UA-Nr.: 04 Lernziele: Memorisieren der neuen Vokabel |
| Dauer: 20 min Skill:   SF: I, G ELP: Dossier |
| Mat./Res.: Arbeitsblatt 03 |
| <ol style="list-style-type: none"> 01. Lehrer/in teilt AB 03 aus und bittet ein Kind die Überschrift und die Aufgabenbeschreibung laut vorzulesen. 02. Gemeinsam in der Gruppe wird die Aufgabenstellung besprochen, dann haben die Kinder 5–10 Minuten Zeit um das Arbeitsblatt zu erledigen. 03. Gemeinsam werden die Ergebnisse verglichen; Lehrer/in schreibt die Wörter zur Kontrolle an die Tafel. 04. Ablage des Arbeitsblatts im Dossier. |
| Stundenbild 02 Thema: <i>E želeňina the e ovoca</i> |
| UA-Nr.: 05 Lernziele: Wortschatzbildung, Wortschatzerweiterung |
| Dauer: 30 min Skill:   SF: I |
| Mat./Res.: Bild-/Wortkarten Arbeitsblatt 02 |
| <p>Vorbereitung: Karten ausdrucken, laminieren und ausschneiden.</p> <ol style="list-style-type: none"> 01. Kinder bilden einen Sitzkreis am Boden. 02. Lehrer/in verteilt am Boden die Bildkarten und gibt jedem Kind eine Wortkarte. 03. Kinder versuchen die Wortkarte zur richtigen Bildkarte zu legen. 04. Lehrer/in nimmt die falsch zugeordneten Karten wieder weg; gemeinsam wird versucht diese Wortkarten den richtigen Bildern zuzuordnen. 05. Danach sammelt der/die Lehrer/in alle Karten ein und zeigt der Gruppe jeweils eine Bildkarte, die die Kinder benennen sollten. Er/Sie kann bei Bedarf auch vorsprechen und die Kinder können die Begriffe im Chor wiederholen. |
| UA-Nr.: 07 Lernziele: Memorisieren der neuen Vokabel |
| Dauer: 20 min Skill:  SF: I ELP: Dossier |
| Mat./Res.: Arbeitsblatt 04 |
| <ol style="list-style-type: none"> 01. Lehrer/in teilt das Kreuzworträtsel <i>Le zelenimata thaj o voće</i> (AB 04) aus. 02. Lehrer/in bittet ein Kind die Überschrift laut vorzulesen, gemeinsam wird die Aufgabenstellung besprochen. 03. Kinder haben 10–15 Minuten Zeit, um das Arbeitsblatt zu erledigen. 04. Gemeinsam werden die Ergebnisse verglichen; Lehrer/in schreibt die Wörter zur Kontrolle an die Tafel. 05. Ablage des AB im Dossier. |

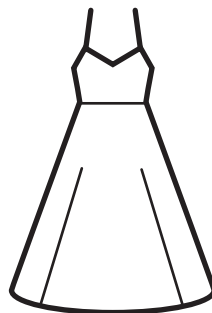
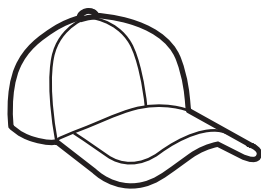
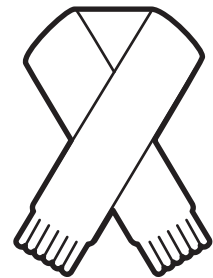
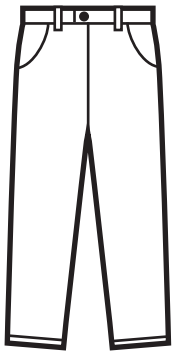
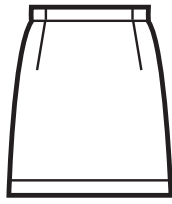

e řoča

le rukavice

e haravli

le kalc

e jakna

o šali

e majca

o gad

o šêširi

e stadji

o fistano

le čorape

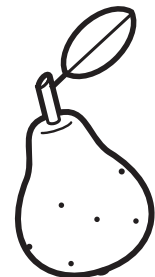
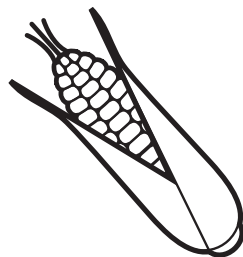
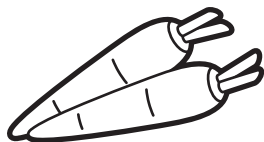
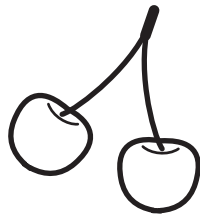
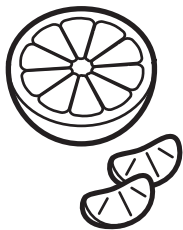
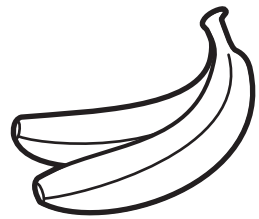
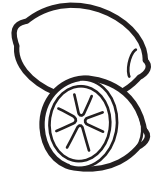
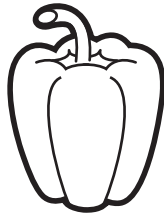
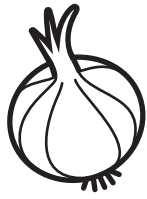

e purum
le puruma

e piparka
le pipêrč

o limuno
le limunur

o patližano
le patližaja

e sîr
le sîrja

e banana
le banane

e pomarandža
le pomarandže

e čireš
le čireša

e burjaca
le burec

o morkoj
le morkoja

o kukuruzo

o ambrol
le ambrola

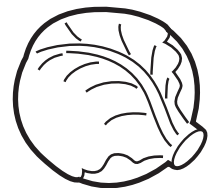
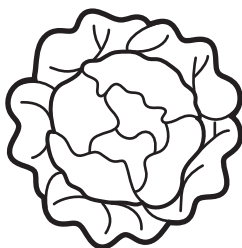
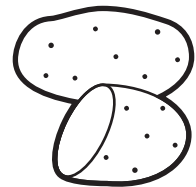
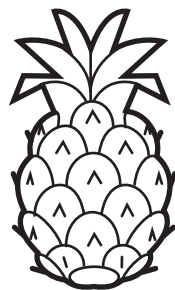
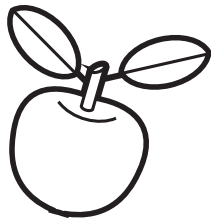
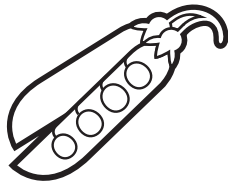
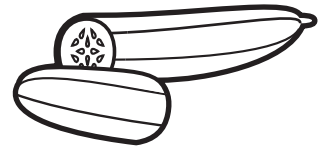
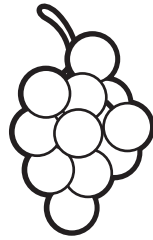
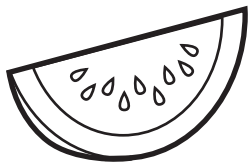

o bostano
le bostanur

o struguro
le strugurja

o krestevec
le krestevec

o graško

e jagoda
le jagode

o fosuj

e phabaj
le phabaja

o ananaso
le ananasur

o kolompiri
le kolompirja

e zeleno
salata

e purna
le prune

o šax

Mužo anav _____

Le calja

Ramosar le vorbe kote kaj pasuin!

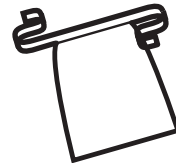
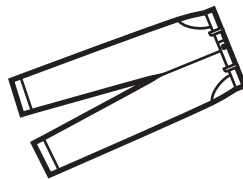
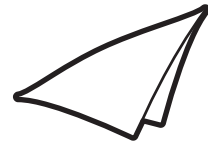
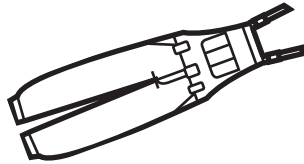
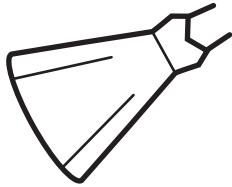
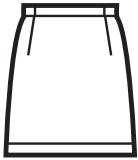

le cokolja hulahopke | fistano | o dikhlo | e stadji | e haravli
o šeširi | le čorape | e roča | o gad | le rukavice | o šali
e majca | le kalc | e jakna | e krêtinca | la bućakê kalc

O voće

A crossword puzzle grid with the following letters placed in the cells:

| | | | | | | | | | | |
|--|--|---|---|--|--|---|---|--|---|--|
| | | O | | | | | | | | |
| | | | N | | | | | | | |
| | | | J | | | | | | | |
| | | | | | | | L | | | |
| | | | | | | | | | N | |
| | | | | | | J | | | | |
| | | N | | | | | | | | |

The grid is surrounded by fruit illustrations with arrows pointing to specific cells:

- Watermelon slice points to the cell containing 'O'.
- Two olives point to the cell containing 'N'.
- Strawberry points to the cell containing 'J'.
- Pear points to the cell containing 'L'.
- Apple points to the cell containing 'J'.
- Orange points to the cell containing 'N'.
- Banana points to the cell containing 'N'.

Le zelenimata

A crossword puzzle grid with the following letters placed:

- Row 1: O
- Row 2: E
- Row 3: Z, S
- Row 4: M
- Row 5: T
- Row 6: U
- Row 7: R
- Row 8: K

Illustrations of vegetables with arrows pointing to grid cells:

- Asparagus (row 1, column 9)
- Broccoli (row 2, column 2)
- Carrots (row 4, column 1)
- Tomato (row 5, column 2)
- Mushroom (row 6, column 3)
- Bell pepper (row 8, column 2)
- Onion (row 8, column 8)

Le calja

Ramosar le vorbe kote kaj pasuin! Bojin i slika!

e lolo trasta | e parni brečinar*i* | o zeleno šêširi | e plava řoča
o řuto fistano | e plavo majca | e rozeve stadji | o řuto cokoli



e sivo jakna

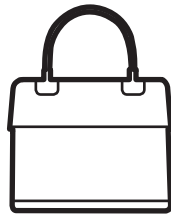



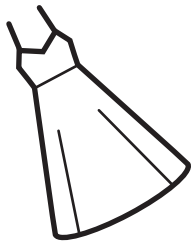











La mamjako xabe

Adjes ćiravel e mami o xabe. Voj kêrel sarme.

O Djemo dabi aźukêrel te aven gata.

Dj: Mamijo, kana kam aven gata kodola sarme?

M: Aźukêr Djemo! Akana kam thav len te ćirjon.
Bokhalo san?

Dj: Bokhalo sîm. Muři dej ćiradja adjes graško
numa me či kamlem te xav.

M: Maj aźukêr xancî mužo raklo. Akana kam
aven gata le sarme. Kames li fosuj?

Dj: Na, či kamav, mamijo. Aźukêrav vadjaj xancî.
Na dara, či merav bokhatar.

M: Xav ćo rat Djemo, čačas bengalo san!



Mužo anav _____

La mamjako xabe

Dali seres?

Savo xabe sas kaj Djemoski
mami već getome?
Kaj mami sas
getome o_____.

Savo xabe ćiradja le
Djemoski dej?
Le Djemoski dej
ćiradja_____.

Pala savo xabe azukêrdja o
Djemo te xal?
O Djemo azukêrdja
te xal _____.

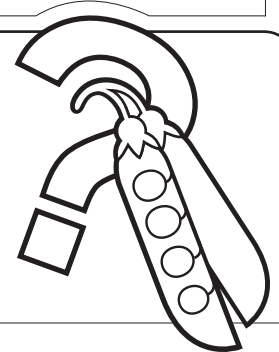

*„Muři dej
ćiradja adjes
graško
numa me
ći kamlem
te xav.“*

Po pijaco

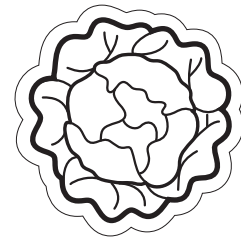

1) Čitosar o dialogo!

O Marko phenel: Adjes žal muři dej po pjaco.

Voj žal te ćinel zelenimata:

Dej: Sode kêren le patližaja?

Prodavačo: Le patližaja kêren 2 € e kila.

Dej: De ma lendar jek kila.

Sode kêren le morkoja?

Prodavačo: Jek morkoj kêrel 20 centur.

Dej: De-ta ma trin morkoja.

O Marko: Muři dej ćindja još duj krestavec, jek šoro lolo šax, jek šoro zeleno sax, duj kotora kukuruzo, jek kila graško, trin puruma thaj jek piparka. Kana avili khêre, kêrdja voj amengê e maj laši salata kaj sî pe antrego ljuma.

2) Ramosar katka sostar bi tu kêresas salata!

Mužo anav _____

So urjavel von

Ramosar le vorbe kote kaj pasuin!

So urjavel o dad po abjav?

O dad urjavel _____.

So urjavel e dej po abjav?

E dej urjavel _____.

So anel e mami kana ćiravel o xabe?

E mami anel _____.

So urjavel e Suzana kana źal te khêlel futbalo?

E Suzana urjavel _____.

So urjavel o Iso kana źal te sovel?

O Iso urjavel _____.

So urjavel o phral kana źal ande bući?

O phral urjavel _____.

So anel o doktori kana sî ande bući?

O doktori anel _____.

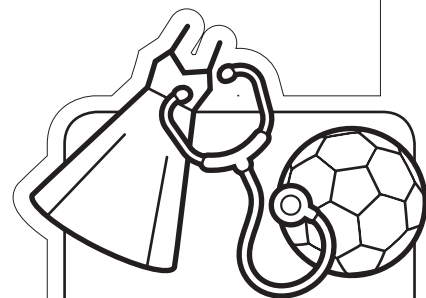

o parno
mantili

le calja

o fistano





le trenerke

e krêtînce

e piźama

la bućakê kalc

Inhalte des Rahmenlehrplans für Romani (CFR) – Lernziele

| Skill | Relevante Deskriptoren für Sprachaktivitäten & „Ich kann“ Aussagen des CFR: |
|---|---|
|  | <ul style="list-style-type: none"> ✓ Kann grundlegende Begriffe, die mit dem Wetter zusammenhängen (z.B. Sonne, Regen, Schnee, heiß, kalt) erkennen und verstehen, wenn sie gesprochen oder vorgelesen werden. ✓ Kann die Begriffe für die Jahreszeiten und Monate erkennen und verstehen, wenn sie gesprochen oder vorgelesen werden. ✓ Kann einfache Anweisungen befolgen, um Bilder von oder Objekte über das Wetter oder die Jahreszeiten in der Klasse oder in Büchern zu finden. ✓ Kann die Wochentage und Uhrzeiten erkennen und verstehen, wenn sie gesprochen oder vorgelesen werden. ✓ Kann die Wörter oder Phrasen, die in der Familie oder Gemeinschaft für Tages- oder Nachtzeiten, Jahreszeiten und Arten von Wetter verwendet werden, verstehen. |
|  | <ul style="list-style-type: none"> ✓ Kann grundlegende Begriffe, die mit dem Wetter zusammenhängen, erkennen und verstehen, wenn sie auf einer Wetterkarte, Vokabelkarten oder in einem einfachen Text vorkommen. ✓ Kann die Begriffe für Jahreszeiten oder Zeiten des Jahres auf Bildern, Postern, Vokabelkarten oder in einfachen Texten erkennen und verstehen. ✓ Kann die Wochentage erkennen und verstehen. ✓ Kann die Zeit von einer Uhr ablesen. ✓ Kann die Begriffe für die Tageszeiten (Vormittag, Nachmittag, Abend usw.) und die grundlegenden Begriffe für die Wetterarten erkennen und verstehen, wenn sie in einer Geschichte vorkommen. |
|  | <ul style="list-style-type: none"> ✓ Kann non-verbal (z.B. mit einem Nicken oder Kopfschütteln), mit einzelnen Wörtern oder sehr kurzen Antworten auf grundlegende Fragen über das Wetter (z.B. Ist es draußen kalt?), über die Art von Wetter, die er/sie mag oder nicht, über den Zeitpunkt verschiedener Jahreszeiten und Fragen darüber, welches Wetter typisch für die verschiedenen Jahreszeiten ist, antworten. ✓ Kann auf eine Frage über die Zeit antworten. ✓ Kann non-verbal (z.B. mit einem Nicken oder Kopfschütteln), mit einzelnen Wörtern oder sehr kurzen Antworten die Frage, ob ihm/ihr kalt oder warm ist und auf Fragen, welches Wetter er/sie bevorzugt, antworten. ✓ Kann mit Schlüsselbegriffen die wichtigsten Merkmale einer bestimmten Jahreszeit oder eines Zeitpunkts innerhalb des Jahres ausdrücken (z.B. Wetter, Aktivitäten und Tätigkeiten, Feste). |
|  | <ul style="list-style-type: none"> ✓ Kann Wörter und einfache Sätze verwenden, um eine kurze, möglicherweise unvollständige, Aussage über das Wetter zu machen und kann die Jahreszeiten benennen. ✓ Kann die Wochentage sagen, wenn eine Frage dazu gestellt wird. ✓ Kann sagen, um welche Zeit ein Ereignis stattgefunden hat. ✓ Kann Schlüsselbegriffe und einfache Sätze verwenden, um eine Aussage über die Witterungsbedingungen (z.B. Es ist heute kalt.) zu machen. ✓ Kann die Wochentage, Monate und Jahreszeiten benennen. |
|  | <ul style="list-style-type: none"> ✓ Kann grundlegende Begriffe, die mit dem Wetter und den Jahreszeiten zusammenhängen, (ab)schreiben. ✓ Kann kurze Sätze über das Wetter und die Jahreszeiten (z.B. beim Schreiben von „Nachrichten“) von der Tafel (ab)schreiben. ✓ Kann Zeitangaben (ab)schreiben. ✓ Kann die Schlüsselbegriffe im Zusammenhang mit dem Tag, Monat, der Jahreszeit oder dem Wetter aufschreiben, um sie anderen Familienmitgliedern zu zeigen. |

| Inhalte des Europäischen Sprachenportfolios (ELP) |
|---|
| Sprachenpass: Aktivität 15 |
| Dossier: AB 01 + 02, 04–09 + 11; Aktivität 14 |

| Vokabular Einzelthema 01: O bêš | | | |
|-----------------------------------|-----------------------|--------------------------------------|------------------------------|
| Aktiv | | | |
| <i>le bêšeskê štar dobe</i> | die vier Jahreszeiten | <i>šudro, šil, o šudrimos, o šil</i> | kalt, Kälte |
| <i>e primovara</i> | der Frühling | <i>tato, o taćimos, tatjimos</i> | heiß, Hitze |
| <i>o milaj</i> | der Sommer | <i>o biršind</i> | der Regen |
| <i>e tomna</i> | der Herbst | <i>e šudri balval</i> | der (kalte) Wind |
| <i>o ivend</i> | der Winter | <i>pahome</i> | frieren |
| <i>pe primovara</i> | im Frühling | <i>šudrimastar, šilestar</i> | vor Kälte |
| <i>pe tomna</i> | im Herbst | <i>o tato jorgano</i> | warme Daunendecke |
| <i>milaje, po milaj</i> | im Sommer | <i>tato, maj tato</i> | warm, wärmer |
| <i>ivende</i> | im Winter | <i>e doba</i> | die Jahreszeit |
| <i>januari, januaro</i> | Jänner | <i>athoska/atunči</i> | dann, damals |
| <i>februari, februaro</i> | Februar | <i>kaća</i> | diese |
| <i>marto</i> | März | <i>o zido</i> | die Wand, die Mauer |
| <i>aprili, aprilo</i> | April | <i>Trajil o Del či bax!</i> | Gott soll dein Glück |
| <i>majo</i> | Mai | | hochleben lassen! |
| <i>juni</i> | Juni | <i>vareso</i> | etwas |
| <i>juli</i> | Juli | <i>demultuno</i> | historisch, alt |
| <i>avgusto</i> | August | <i>o pato</i> | das Bett |
| <i>septembro</i> | September | <i>xalavel</i> | waschen; spülen |
| <i>oktombro</i> | Oktober | <i>o doboš</i> | die Trommel |
| <i>novembro</i> | November | <i>žêlil</i> | wünschen |
| <i>decembro</i> | Dezember | <i>tromal</i> | dürfen, wagen |
| <i>o šon, le šon(a)</i> | der Monat, die Monate | <i>o gero, e geri</i> | der/die Bedauernswerte |
| <i>o iv</i> | der Schnee | <i>o gor</i> | das Ende |
| <i>o kham</i> | die Sonne | <i>ando muj baro</i> | laut (wörtl. im großen Mund) |
| <i>e patrin</i> | das Blatt | <i>mišto, lašes</i> | gut (adv.) |
| <i>o kaš(t)</i> | der Baum | <i>pala kodja</i> | danach, anschließend |

| Grammatik in dieser Lektion | |
|--|--------|
| Aktiv | Passiv |
| Einfache Fragestellung Präsens Einfache Satzstellung Objekt-Verb-Nomen Präsens Präpositionen um, von/vom Einzahl-Mehrzahl | |

Vokabular | Einzelthema 01: E vrjama

| Aktiv | | | |
|--|--------------------------|---|--------------------------------|
| <i>Sode časur ši?</i> | Wie spät ist es? | <i>pala mizmeri</i> | nachmittags |
| <i>Kana?</i> | Wann? | <i>Dali si tu(t) časo?</i> | Hast du eine Uhr? |
| <i>Katar sode ži kazom?</i> | Von wann bis wann? | <i>jek, duj, trin, štar, ...</i> | halb 2 (1 und halb), halb 3 (2 |
| <i>avel</i> | kommen | <i>thaj dopaš</i> | und halb), halb 4 (3 und halb) |
| <i>ka l' jek, duj, trin, štar, ...</i> | um 1, 2, 3, 4, ... Uhr | <i>le vastesko časo</i> | die Armbanduhr |
| <i>o fertali, le fertalja</i> | das Viertel, die Viertel | <i>o časo po zido</i> | die Wanduhr |
| <i>rjačate</i> | abends | <i>le khêresko časo</i> | die Standuhr |
| <i>angla mizmeri</i> | vormittags | <i>o budilniko</i> | der Wecker |
| <i>Maj mištoŕo!</i> | | Begrüßungsfloskel (etwa „guten Tag“, „Servus“) | |
| <i>Maj najis!</i> | | „Danke“ (Obligatorische Antwort auf <i>Maj mištoŕo!</i>) | |
| <i>Trajil o Del či bax!</i> | | Gott möge dein Glück hochleben lassen! | |
| <i>Phralica!</i> | | Brüderchen! (Anrede für Gleichaltrigen) | |
| <i>Phejo!</i> | | Schwester! (Anrede für Gleichaltrige) | |
| <i>Naj anda soste!</i> | | Es ist nicht der Rede wert! | |

Unterrichtsaktivität 01 | Einzelthema 01: O bêŕš

Dauer: 50 min | Skill:   | SF*: I | ELP: Dossier

Mat./Res.: Arbeitsblatt 01

01. Lehrer/in teilt Arbeitsblatt *O bêŕš* aus.
02. Kinder lesen das Blatt einmal alleine durch, danach wird es gemeinsam in der Gruppe laut gelesen.
03. Die Inhalte des Arbeitsblatts werden besprochen.
04. Anschließend spricht der/die Lehrer/in die Namen der Jahreszeiten vor, die Kinder wiederholen diese im Chor.
05. Lehrer/in spricht die Namen der Monate einzeln vor, die Kinder wiederholen auch diese.
06. Hausübung: Kinder sollen die Jahreszeiten und Monatsnamen auswendig lernen.
07. Ablage im Dossier.









Unterrichtsaktivität 02 | Einzelthema 01: O bêŕš – Le šon











Dauer: 30 min | Skill:   | SF: I, P | ELP: Dossier







Mat./Res.: Arbeitsblatt 02





01. Kinder bekommen Arbeitsblatt *Le šon*.
02. Lehrer/in bittet ein Kind die Überschrift und die Aufgabenstellung zu lesen.
03. Gemeinsam werden Inhalt und Aufgabenstellung besprochen: Ordne die Monate den richtigen Jahreszeiten zu.
04. Gemeinsam mit dem/der Sitznachbar/in versuchen die Kinder das Arbeitsblatt auszufüllen.
05. Anschließend wird verglichen, indem der/die Lehrer/in die Namen der 4 Jahreszeiten an die Tafel schreibt und jedes Kind einen Monat zur richtigen Jahreszeit an die Tafel schreibt.
06. Lehrer/in verbessert die Rechtschreibfehler bei Bedarf. Ablage im Dossier.





*SOZIALFORM (SF): Gruppenarbeit - G | Partnerarbeit - P | Individualarbeit - I

| |
|--|
| Unterrichtsaktivität 03 Einzelthema 01: O bêřš – Quiz |
| Dauer: 30 min Skill:     SF: I, G |
| Mat./Res.: Wortkarten Arbeitsblatt 03, Magnete oder Klebeband |
| <p>01. Lehrer/in bittet die Kinder 4er-Gruppen zu bilden und erklärt die Aufgabenstellung: Jede Gruppe bekommt ein Arbeitsblatt mit einem Quiz, das so schnell wie möglich erledigt werden soll. Die Gruppe, die die Aufgabe als erste fertig gestellt hat, und die Lösungen richtig hat, hat 1 x Hausübung frei! Nach Fertigstellung soll das Arbeitsblatt an der Tafel befestigt werden.</p> <p>02. Wenn alle Gruppen fertig sind, werden die Ergebnisse verglichen, indem der/die Lehrer/in Satz für Satz vorliest und die Kinder sagen zu welcher Jahreszeit dieser Satz passt.</p> <p>03. Die Arbeitsblätter werden in der Klasse aufgehängt.</p> |
| Unterrichtsaktivität 04 Einzelthema 02: E vrjama – O časo |
| Dauer: 20 min Skill:   SF: I, G ELP: Dossier |
| Mat./Res.: Bastelvorlage Arbeitsblatt 04 |
| <p>Lehrer/in bittet die Kinder Dreiergruppen zu bilden und erklärt das Spiel:</p> <p>01. Jede Gruppe bekommt ein leeres, liniertes Blatt und wählt eine/n Schriftführer/in aus, welche/r die Zeilen 1 - 10 nummeriert. Lehrer/in zeigt an der gebastelten Uhr 10 verschiedene Uhrzeiten nacheinander an. Nach jeder gezeigten Uhrzeit bespricht die Gruppe den dazu passenden Satz und der Schriftführer schreibt diesen auf. Die Gruppe mit den wenigsten Fehlern hat 1 x Hausübung frei.</p> <p>02. Wenn alle Gruppen fertig sind, geben die Schriftführer/innen das Blatt ab und warten bis der/die Lehrer/in dieses kontrolliert hat.</p> |
| Unterrichtsaktivität 05 Einzelthema 02: E vrjama – O časo Die Uhrzeit in voller und halber Stunde |
| Dauer: 45 min Skill:   SF: I ELP: Dossier |
| Mat./Res.: Arbeitsblatt 04 |
| <p>Vorbereitung: Lehrer/in bastelt 1 Exemplar der Uhr (AB 04) für den eigenen Gebrauch. Anmerkung: Aktivität 05 im Anschluss an Aktivität 04 empfehlenswert.</p> <p>01. Lehrer/in bittet die Kinder ihre selbst gebastelten Uhren aus dem Dossier heraus zu nehmen.</p> <p>02. Lehrer/in zeigt den Kindern auf der eigenen Uhr den Stunden- und Minutenzeiger und erklärt, dass bei einer vollen Stunde der kleine Zeiger die Stundenzahl anzeigt und der große Zeiger immer auf 12:00 steht.</p> <p>03. Lehrer/in stellt die Uhr auf 8:00 Uhr und spricht dabei: <i>Akana sî 8 časur.</i></p> <p>04. Lehrer/in bittet die Kinder ihre Uhren auch so wie ihre zu stellen und im Chor zu wiederholen: <i>Akana sî 8 časur.</i></p> <p>05. Anschließend zeigt er/sie auf 9:00 Uhr und sagt: <i>Akana sî 9 časur.</i></p> <p>06. Kinder wiederholen dies ihre Uhren auch auf 9:00 Uhr zu stellen und im Chor zu wiederholen: <i>Akana sî 9 časur.</i></p> <p>07. Die Punkte 06 und 07 werden mit verschiedenen Uhrzeiten solange wiederholt, bis der/die Lehrer/in das Gefühl hat, dass die Kinder es verstanden haben.</p> <p>08. Dann erklärt der/die Lehrer/in wie der Stunden- und der Minutenzeiger der Uhr stehen, wenn es 7:30, 8:30, etc. ist.</p> <p>09. Lehrer/in stellt die Uhr auf 7:30 Uhr und sagt: <i>Akana sî jefta thaj dopaš časur.</i></p> <p>10. Weitere Vorgehensweise wie in Punkt 05 – 08.</p> |

| |
|---|
| Unterrichtsaktivität 06 Einzelthema 02: E vrjama – O časo Die Uhrzeit in ¼ und ¾ Stunde |
| Dauer: 45 min Skill:   SF: I ELP: Dossier |
| Mat./Res.: Arbeitsblatt 04 |
| <p>Anmerkung: Aktivität 06 im Anschluss an Aktivität 05 empfehlenswert.</p> <ol style="list-style-type: none"> 01. Ablauf wie Unterrichtsaktivität 05.: zuerst mit 1/4-Stundenzeiten und danach mit 3/4-Stundenzeiten. 02. Lehrer/in erklärt, wie der Stunden- und Minutenzeiger der Uhr steht, wenn es 7:15, 8:15, 9:15, etc. ist. 03. Lehrer/in stellt die Uhr auf 7:15 und sagt: <i>Akana si jefta časur thaj jek fertali.</i> 04. Kinder stellen ihre Uhren auch auf 7:15 und wiederholen im Chor: <i>Akana si jefta časur thaj jek fertali.</i> 05. Mehrere Übungsbeispiele wiederholen. 06. Anschließend derselbe Ablauf mit 3/4-Stundenuhrzeiten. Satz dazu: <i>Akana si jefta časur thaj trin fertalja.</i> |
| Unterrichtsaktivität 07 Einzelthema 02: E vrjama – O časo |
| Dauer: 20 min Skill:   SF: I ELP: Dossier |
| Mat./Res.: Arbeitsblatt 05 |
| <ol style="list-style-type: none"> 01. Lehrer/in teilt Arbeitsblatt <i>O časo</i> aus und bittet ein Kind Überschrift und Arbeitsanweisungen laut vorzulesen. 02. In der Gruppe wird der Arbeitsauftrag besprochen: Male an und beschrifte. 03. Danach werden die Ergebnisse verglichen. 04. Lehrer/in schreibt die Wörter zur Kontrolle an die Tafel. Ablage im Dossier. |
| Unterrichtsaktivität 08 Einzelthema 02: E vrjama – Katar sode časur ži kazom |
| Dauer: 20 min Skill:    SF: I ELP: Dossier |
| Mat./Res.: Wortkarten Arbeitsblatt 06 |
| <ol style="list-style-type: none"> 01. Lehrer/in teilt Arbeitsblatt <i>Katar sode časur ži kazom</i> aus. 02. Lehrer/in bittet ein Kind die Überschrift und die ersten zwei Zeilen von Punkt 01 vorzulesen; gemeinsam besprechen sie den Inhalt. 03. Danach sollen die Kinder die richtige Antwort zu 01 in die dritte Zeile schreiben. 04. Diese Vorgehensweise wird wiederholt, bis das Arbeitsblatt ausgearbeitet wurde. Ablage im Dossier. |
| Unterrichtsaktivität 09 Einzelthema 02: E vrjama – Sode časur si? |
| Dauer: 30 min Skill:    SF: I ELP: Dossier |
| Mat./Res.: Arbeitsblatt 07, Overheadprojektor, Overheadstifte, Overheadfolie |
| <p>Vorbereitung: Arbeitsblatt AB 07 ausdrucken und auf Overheadfolie kopieren..</p> <ol style="list-style-type: none"> 01. Lehrer/in teilt Arbeitsblatt <i>Sode časur si?</i> aus und zeigt das Arbeitsblatt auch am Overheadprojektor. 02. Lehrer/in bittet ein Kind die Überschrift und den Arbeitsauftrag zu lesen, gemeinsam wird die Aufgabe besprochen. 03. Lehrer/in führt die ersten 2 Beispiele mit den Kindern gemeinsam durch: Lehrer/in fragt: <i>Kozom i tano o saati</i> und zeigt dabei auf das erste Bild. Kinder versuchen zu antworten. [Es ist in Ordnung, wenn sie mit nur einem Wort antworten, aber der/die Lehrer/in verhilft zu einem kompletten Satz: <i>Akana si 2 (3, 4, ...) časur.</i>] Kinder wiederholen diesen Satz im Chor und der/die Lehrer/in schreibt ihn auf der Folie unter dem Bild auf: <i>Akana si 2 (3, 4, ...) časur.</i> Die Kinder übertragen den Satz auf ihr Arbeitsblatt. Dieselbe Vorgehensweise für Beispiel 2. 04. Kinder versuchen die nächsten Sätze alleine zu schreiben. 05. Verglichen wird, indem der/die Lehrer/in am Overheadprojektor das fertige Arbeitsblatt zeigt. 06. Ablage im Dossier. |

| |
|--|
| Unterrichtsaktivität 10 Einzelthema 02: E vrjama – Hörtext Sode časur šî? |
| Dauer: 30 min Skill:  SF: I, P ELP: Dossier |
| Mat./Res.: Arbeitsblatt 08, CD-Player, |
| <ol style="list-style-type: none"> 01. Lehrer/in spielt den Hörtext <i>Sode časur šî?</i> (AB 08) 2x vor, Kinder hören zu. 02. Kinder tauschen sich mit ihren Sitznachbarn über den Inhalt aus. 03. Der Hörtext wird wieder abgespielt; Kinder sollen sich ein Wort, das sie nicht verstehen, merken. 04. Kinder nennen Lehrer/in nacheinander ihre Wörter; Lehrer/in schreibt sie an die Tafel und übersetzt sie. 05. Gemeinsam mit Lehrer/in wird der Inhalt des Textes in der Gruppe besprochen. 06. Zum Abschluss wird der Text noch einmal angehört. 07. Hausübung: Lehrer/in teilt den geschriebenen Text <i>Sode časur šî?</i> (AB 08) aus, die Kinder lesen ihn zu Hause durch. Dies dient auch als Vorbereitung für Aktivität 11 und 12. 08. AB 08 wird später im Dossier abgelegt. |
| Unterrichtsaktivität 11 Einzelthema 02: E vrjama – Lückentext Sode časur šî? |
| Dauer: 20 min Skill:   SF: I ELP: Dossier |
| Mat./Res.: Arbeitsblatt 09 |
| <p>Anmerkung: Aktivität 11 im Anschluss an Aktivität 10 empfehlenswert.</p> <ol style="list-style-type: none"> 01. Kinder bekommen Lückentext <i>Sode časur šî?</i> (AB 09); Lehrer/in erklärt die Aufgabenstellung. 02. Kinder haben 10–15 Minuten Zeit, um den Lückentext auszufüllen. 03. Anschließend liest jedes Kind einen Satz laut vor und nennt das in die Lücke gehörende Wort nochmal zusätzlich. 04. Lehrer/in schreibt diese Wörter an die Tafel, damit die Kinder die Ergebnisse vergleichen können. 05. Arbeitsblatt im Dossier ablegen. |
| Unterrichtsaktivität 12 Einzelthema 02: E vrjama – Rollenspiel zum Dialog Sode časur šî? |
| Dauer: 50 min Skill:    SF: I, P ELP: Dossier |
| Mat./Res.: Hörtext Arbeitsblatt 08, Uhr aus Arbeitsblatt 04, Hut, Kamera |
| <p>Vorbereitung: Die Uhr von AB 04 basteln und eine Schnur zum Umhängen befestigen.</p> <ol style="list-style-type: none"> 01. Lehrer/in bittet die Kinder AB 08 <i>Sode časur šî?</i> aus dem Dossier zu nehmen und ihn leise durchzulesen. 02. Anschließend bilden die Kinder 2er-Gruppen. 03. Die Paare verteilen sich im Raum und üben das Lesen des Dialoges. 04. Danach präsentieren sie vor der Klasse den Dialog. Das Kind, das im Text eine Uhr hat, bekommt von der Lehrer/in die selbst gebastelte Uhr aus AB 04. Das andere Kind bekommt einen Hut. Und es kann schon los gehen! 05. Das Spiel kann mit der Kamera mehrmals aufgenommen werden (1. Durchgang mit dem Zettel, 2. Durchgang auswendig), um die Fortschritte jeder Gruppe sichtbar zu machen. |

| |
|--|
| Unterrichtsaktivität 13 Einzelthema 02: O bêřš – Hörtext E ševorŕi le dobořosa |
| Dauer: 45 min Skill:  SF: I, P ELP: Dossier |
| Mat./Res.: Hörtext Arbeitsblatt 10 |
| <ol style="list-style-type: none"> 01. Lehrer/in schreibt die Überschrift der Geschichte <i>E ševorŕi le dobořosa</i> an die Tafel. 02. Lehrer/in bespricht mit der Gruppe, was diese Überschrift bedeutet und übersetzt sie bei Bedarf. 03. Anschließend spielt der/die Lehrer/in den Hörtext 1x ab. 04. Die Kinder besprechen mit d. Sitznachbar/in auf der rechten Seite den Inhalt. 05. Lehrer/in spielt den Text nochmals ab, Kinder besprechen, was sie verstanden haben mit d. linken Nachbar/in – diesmal mit der folgenden Vorgabe: jedes Paar soll sich ein Wort merken, dessen Bedeutung sie noch nicht kennen. 06. Kinder nennen „ihre“ Wörter – Lehrer/in schreibt sie an die Tafel und übersetzt sie. 07. Gemeinsam wird der Inhalt der Kurzgeschichte besprochen. 08. Zum Abschluss spielt der/die Lehrer/in die Geschichte nochmals vor. |
| Unterrichtsaktivität 14 Einzelthema 02: O bêřš – Lesetext E ševorŕi le dobořosa |
| Dauer: 30 min Skill:   SF: I ELP: Dossier, S. 48 |
| Mat./Res.: Arbeitsblatt 11 |
| <p>Anmerkung Aktivität 14 im Anschluss an Aktivität 13 empfehlenswert.</p> <ol style="list-style-type: none"> 01. Lehrer/in teilt die Geschichte <i>E ševorŕi le dobořosa</i> aus und bittet ein Kind den ersten Absatz zu lesen. 02. Gemeinsam wird der Inhalt besprochen; Lehrer/in schreibt unbekannte Wörter aus dem Text an die Tafel und übersetzt sie. 03. Dieselbe Vorgehensweise wird für die weiteren Absätze angewandt, bis die Geschichte fertig ist und alle Wörter, die die Kinder nicht kennen auf der Tafel aufgeschrieben sind [→ Falls die Kinder diese nicht erwähnen, legt Lehrer/in Fokus auf Wörter: <i>ivende, pahomene, e řudri balval, řurimastar, tato jorgano, tato</i>]. 04. Kinder übertragen die neuen Wörter ins Sprachenportfolio (S. 48) und legen das Arbeitsblatt im Dossier ab. |
| Unterrichtsaktivität 15 Einzelthemen: O bêřš + E vrjama – Sprachenbiographie |
| Dauer: 15 min Skill:   SF: I ELP: S. 48 |
| Mat./Res.: Seite 30 Level A1 aus Sprachenportfolio |
| <p>Vorbereitung: Lehrer/in gestaltet die Seite 48 Level A1 der Sprachenbiographie nach eigenen Vorlieben.</p> <ol style="list-style-type: none"> 01. Nach Beenden der Unit 9 teilt der/die Lehrer/in die selbst gestalteten Kontrollblätter aus. 02. Gemeinsam liest die Gruppe Punkt für Punkt durch, die Kinder malen ein Sternchen oder Ähnliches neben einem Punkt an, wenn sie diesen Punkt erfüllen (ich kann ...). 03. Das Kontrollblatt wird in der Sprachenbiographie abgelegt. |

| |
|---|
| Stundenbild 01 Thema: <i>Sode časur šī?</i> |
| UA-Nr.: 10 Lernziele: Nach der Uhrzeit fragen und antworten. |
| Dauer: 30 min Skill:  SF: I, P ELP: Dossier |
| Mat./Res.: Arbeitsblatt 08, CD-Player |
| <ol style="list-style-type: none"> 01. Lehrer/in spielt den Hörtext <i>Sode časur šī?</i> (AB 08) 2x vor, Kinder hören zu. 02. Kinder tauschen sich mit ihren Sitznachbarn über den Inhalt aus. 03. Der Hörtext wird wieder abgespielt; Kinder sollen sich ein Wort, das sie nicht verstehen, merken. 04. Kinder nennen Lehrer/in nacheinander ihre Wörter; Lehrer/in schreibt sie an die Tafel und übersetzt sie. 05. Gemeinsam mit Lehrer/in wird der Inhalt des Textes in der Gruppe besprochen. 06. Zum Abschluss wird der Text noch einmal angehört. 07. Hausübung: Lehrer/in teilt den geschriebenen Text <i>Sode časur šī?</i> (AB 08) aus, die Kinder lesen ihn 08. zu Hause durch. Dies dient auch als Vorbereitung für Aktivität 11 und 12. 09. AB 08 wird später im Dossier abgelegt. |
| UA-Nr.: 11 Lernziele: Nach der Uhrzeit fragen und antworten. |
| Dauer: 20 min Skill:   SF: I ELP: Dossier |
| Mat./Res.: Arbeitsblatt 09 |
| <ol style="list-style-type: none"> 01. Kinder bekommen Lückentext <i>Sode časur šī?</i> (AB 09); Lehrer/in erklärt die Aufgabenstellung. 02. Kinder haben 10–15 Minuten Zeit, um den Lückentext auszufüllen. 03. Anschließend liest jedes Kind einen Satz laut vor und nennt das in die Lücke gehörende Wort nochmal zusätzlich. 04. Lehrer/in schreibt diese Wörter an die Tafel, damit die Kinder die Ergebnisse vergleichen können. 05. Arbeitsblatt im Dossier ablegen. |
| Stundenbild 02 Thema: <i>Le štar bēršeskē dobe thaj le šon</i> |
| UA-Nr.: 01 Lernziele: Wortschatzbildung und Memorisieren der neuen Wörter |
| Dauer: 50 min Skill:   SF: I ELP: Dossier |
| Mat./Res.: Arbeitsblatt 01 |
| <ol style="list-style-type: none"> 01. Lehrer/in teilt Arbeitsblatt <i>O bērš</i> aus. 02. Kinder lesen das Blatt einmal alleine durch, danach wird es gemeinsam in der Gruppe laut gelesen. 03. Die Inhalte des Arbeitsblatts werden besprochen. 04. Anschließend spricht der/die Lehrer/in die Namen der Jahreszeiten vor, die Kinder wiederholen diese im Chor. 05. Lehrer/in spricht die Namen der Monate einzeln vor, die Kinder wiederholen auch diese. 06. Hausübung: Kinder sollen die Jahreszeiten und Monatsnamen auswendig lernen. 07. Ablage im Dossier. |

Mužo anav _____

O bêřš

O bêřš sî les 4 dobe:

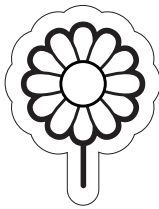

primovara

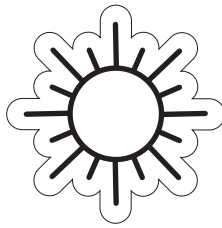

milaj



tomna

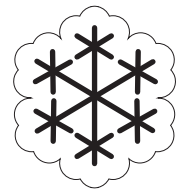

ivende

O bêřš sî les 12 són:

januari

februari

marto

aprilo

majo

juni

juli

avgusto

septembro

oktombro

novembro

decembro

Muño anav _____

Le ñon

Ramosar o ñon kote kaj pasuil!

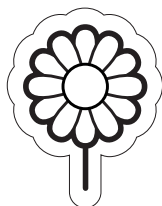

primova

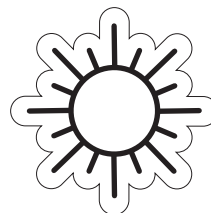

milaj

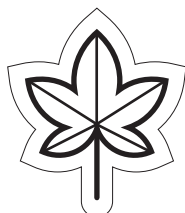

tomna



ivend

januari | februari | marto | aprilo | majo | juni | juli
avgusto | septembro | oktombro | novembro | decembro

Kvizo

Ramosar le bêršeskê dobe kote kaj pasuin!

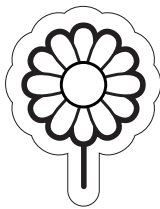

pe primova

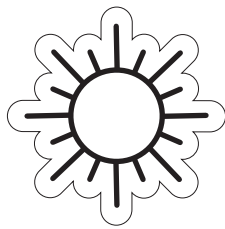

po milaj

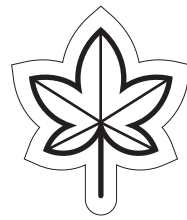

pe tomna

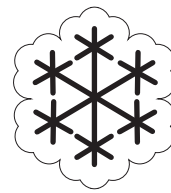

ivende

_____ del o iv.

_____ pekel o kham.

_____ peren le patrja.

_____ cvetin le luludja.

_____ sî bare šîla.

_____ sî avri baro tatjimos.

_____ del but bêršind.

_____ phurdel bari bavlal.

Farbisar o časo!

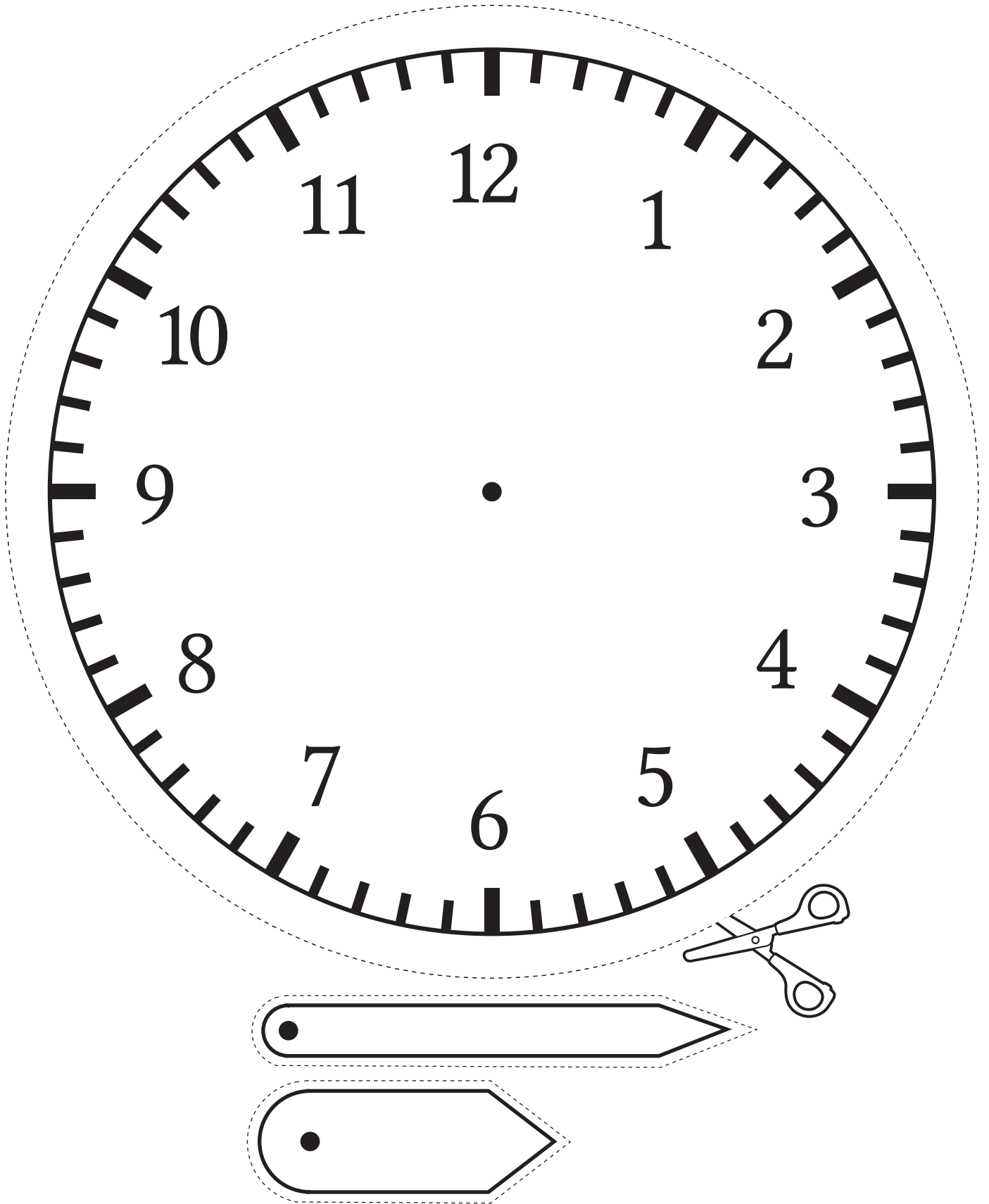

Save časur prinžares?

Ramosar le vorbe
kote kaj pasuin!



1

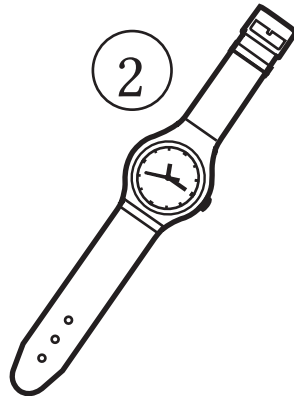

2

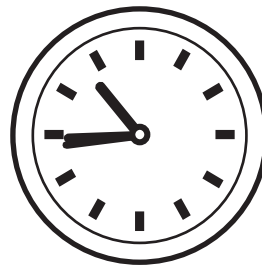

3

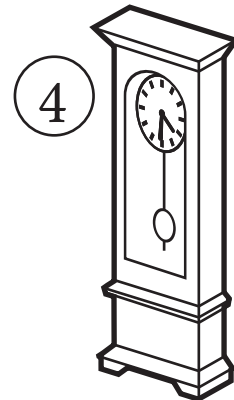

4

časó po zîdo | časó vastesko | budilniko | khêresko časó

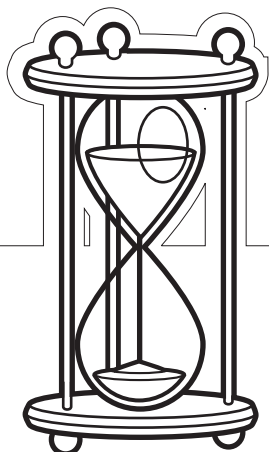

Kana?

Kotar sode ži kazom ?

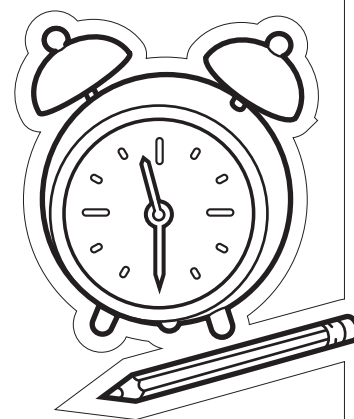

1) Me avav khêre ka jekh.

Kana aves khêre?

Me _____.

2) E dej avel ka l' šov katar e bući.

Kana avel e dej katar e bući?

E dej _____.

3) Me źav ande škola katar le oxto časur ži ka l' dešuduj.

Katar sode časur ži kazom źas tu ande škola?

Me _____.

4) Me khêlav futbalo katar le trin časur ži ka l' štar pala mizmeri.

Katar sode časur ži kazom khêles fudbalo?

Me _____.

Mužo anav _____

Sode časur sî?

Ramosar sode časur sî!

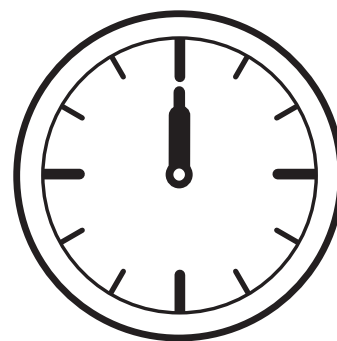
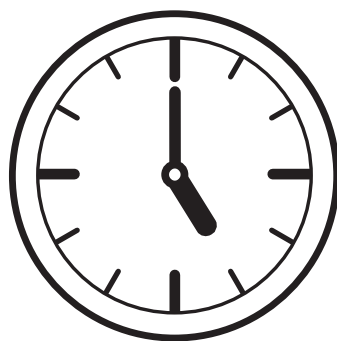
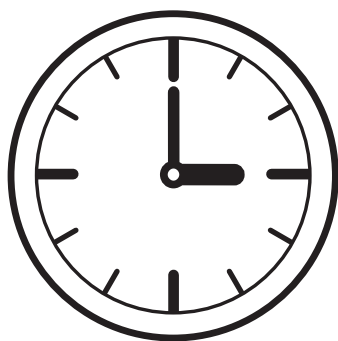
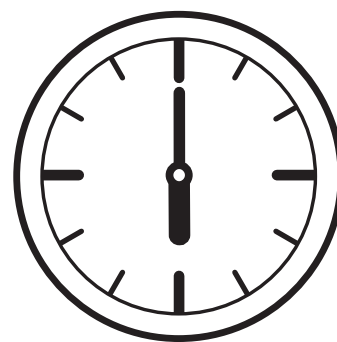
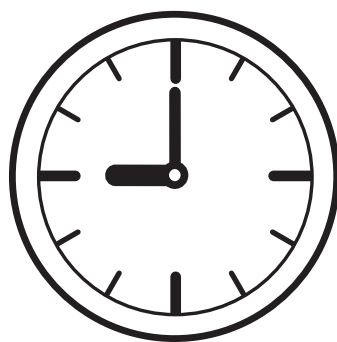
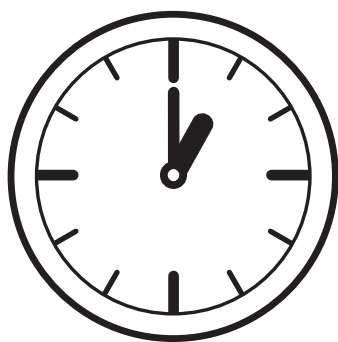

Sode časur sî?

- Maj mištožo, phejo!
- Maj najis, phralica!
Tromav te pušav tu vareso?
- Puš phralica, sar te na!
Dali sî tut časó?
- Va, sî ma!
Athoska šaj mothos
mangê Sode časur šî?
- Akana sî vorta dešuduj aj dopaš!
- Najis tukê phejo,
trajil o Del cí bax .
- Naj anda soste!
- Aś Devlesa, phejo!
- Ža Devlesa, phralica!



Sode časur sî?

- Maj mištořo, phejo!
- _____!
- Tromav te _____
tu vareso?
- _____, sar te na.
- Dali sî tut časo?
- Va, sî ma!
- _____ Sode časur šî?
- _____ vorta dešuduj aj dopaš!
- Najis tukê phejo, trajil o Del íi bax!
- Naj anda soste.
- Aś Devlesa, phejo!
- _____!

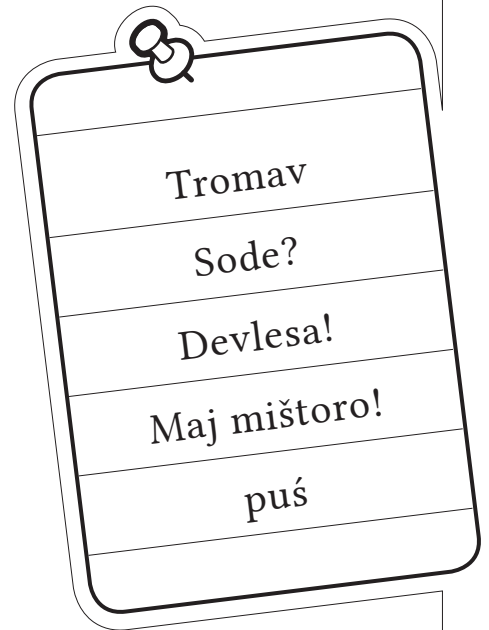

E ševořî le dobošosa

O Janko thaj e Melisa ažukêren peska phurja mamja. Kana źal voj lende athoska mothol voj lengê uvek čače paramiča katar o demultuno trajo.

Kana avili e phuri lende, jekhatar angêrde la le šavořêande peski soba. Othe mothodja voj lengê kaća paramič:

„Adjes mothav tumengê jek paramič pa jek ševořî. La sas la jek but šukar glaso. Anda kodja dja la le gavesko šêrutno gažo jek doboš thaj duj rovlja, te šaj voj svako kurko te mothol le gavutnengê so sî o nevimos.

Numa so avilo? Anda k' data šudrili e vrjama haj delas o iv. Gêrî avri pe kodova šil sja izdralas šilestar. Voj phirelas anda jek gor le gavesko źi pe aver gavesko gor. Ando muj baro motholas, šavořê te šaj te ašunen la.

O ivend sas lakê maj phares. E šudri balval phurdelas lakê ande jakha. Maj butivar perenas lakê asvja bare šilestar!





Kodola ša akharenas la Hanča. E Hanča kêrelas bući ando gav aj anda kodja žanelas voj but mišto gažikanas.

Kana žalas peskê khêre ande mahala lakê vas thaj lakê punřê sas pahome.

Kana phenelas e phuri le šavořêngê e paramič gata, athoska bišalelas le Jankos thaj la Melisa ande peskê patur te soven: „Te aven mirno thaj godjaver, ka phenav tumengê jek aver šukar paramič.“ Aj o Janko asal thaj mothol: „Me žav te xalavav muře dand thaj pala kodja žav te sovav tala tato jorgano. But šukar sî amengê adjes tusa, mamijo! Avri sî ivend thaj šil baro aj andrê ando khêr sî amengê tato. Maj laši ći rjat mamijo!“

„Sastimasa, muře šavořê. Žêliv tumengê šukar sune,“ phenel e phuri mami thaj čumidel le.

| |
|--|
| Kalderash_Secondary_A1_AT_deu_Lektion-10 |
| Thema (CFR): NATUR UND TIERE |
| Einzelthema 01: <i>Le khêrutne životinje</i> – Haustiere Einzelthema 02: <i>Ando voš</i> – Im Wald Einzelthema 03: <i>Ando paj</i> – Im Wasser Einzelthema 04: <i>E priroda</i> – Die Natur |

| Inhalte des Rahmenlehrplans für Romani (CFR) – Lernziele | |
|---|--|
| Skill | Relevante Deskriptoren für Sprachaktivitäten & „Ich kann“ Aussagen des CFR: |
|  | <ul style="list-style-type: none"> ✓ Can recognize and understand basic words relating to animals and plants when they are spoken or read aloud, especially when supported by pictures, mime, etc. ✓ Can recognize and understand the words for plants and animals which are important in Roma tradition or life. |
|  | <ul style="list-style-type: none"> ✓ Can use pictorial support to recognize and understand the names of animals and plants when they are written down (e.g. in a picture dictionary, on a wall chart). ✓ Can recognize and understand the names of animals on flash cards or posters. ✓ Can recognize and understand the words for animals that are important to Roma traditions or the Roma way of life. |
|  | <ul style="list-style-type: none"> ✓ Can use key words and simple phrases/sentences to answer basic questions about keeping a pet, liking animals, etc. ✓ Can use key words and simple phrases/sentences to answer basic questions about changes in plants as they grow. ✓ Can use key words and simple phrases to answer questions about growing plants and vegetables, likes and dislikes in relation to animals, keeping a pet or other animals etc. |
|  | <ul style="list-style-type: none"> ✓ Can name the animals that he/she is familiar with. ✓ Can name the types of plants grown in different situations (e.g. flowers, trees, crops, vegetables, etc.). ✓ Can name the animals that are typically associated with Roma communities in different countries. |
|  | <ul style="list-style-type: none"> ✓ Can copy or write appropriate labels on drawings of animals. ✓ Can copy or write the names of animals that featured in Roma life. |
| Inhalte des Europäischen Sprachenportfolios (ELP) | |
| Sprachenpass: Aktivität 15 | |
| Dossier: AB 04–09, Aktivität 11, ELP S. 48 | |

Vokabular | Einzelthema 01: *Le khêrutne životinje*

| Aktiv | | | |
|------------------------------|---------------|----------------------------|--------------------------|
| <i>le khêrutne životinje</i> | die Haustiere | <i>e papin</i> | die Gans |
| <i>o bakro</i> | das Schaf | <i>e mîca</i> | die Katze |
| <i>e raca</i> | die Ente | <i>o balo</i> | das Schwein |
| <i>e gurumni</i> | die Kuh | <i>e khajni</i> | das Huhn |
| <i>o gras</i> | das Pferd | <i>e štala</i> | der Stall |
| <i>o žukel</i> | der Hund | <i>e životinja</i> | das Tier |
| <i>e buzni</i> | die Ziege | <i>savo, savi, save</i> | welche, welches, welcher |
| <i>o bašno</i> | der Hahn | <i>živil</i> | leben |
| <i>o guruv</i> | der Stier | <i>još, vadjaj, vadjje</i> | noch |

Vokabular | Einzelthema 02: *Ando voš*

| Aktiv | | | |
|----------------------|-----------------|------------------|-----------|
| <i>ando voš</i> | im Wald | <i>e čirikli</i> | der Vogel |
| <i>o divljo balo</i> | das Wildschwein | <i>o šošoj</i> | der Hase |
| <i>e srna</i> | das Reh | <i>e mečka</i> | der Bär |
| <i>o jeleno</i> | das Reh | <i>o arič</i> | der Igel |
| <i>o pužo</i> | die Schnecke | <i>o xîrco</i> | die Ratte |
| <i>o ruv</i> | der Wolf | <i>o pacovo</i> | die Maus |
| <i>e lisica</i> | der Fuchs | | |







Vokabular | Einzelthema 03: *Ando paj*

| Aktiv | | | |
|-------------------|-----------------|-------------------|--------------|
| <i>ando paj</i> | im Wasser | <i>o kito</i> | der Wal |
| <i>o mašo</i> | der Fisch | <i>o oktopuso</i> | der Krake |
| <i>e karavdi</i> | der Krebs | <i>o sap</i> | die Schlange |
| <i>e kornjača</i> | die Schildkröte | <i>e braška</i> | der Frosch |
| <i>e ajkula</i> | der Hai | <i>o čermo</i> | der Wurm |









Vokabular | Einzelthema 04: *E priroda*









| Aktiv | | | |
|----------------------------|------------------------|-----------------------------|-----------------------------------|
| <i>e priroda</i> | die Natur | <i>o řeko, le řekur</i> | der Fluss, die Flüsse |
| <i>o ćišaj</i> | der Sand | <i>e phuv, le phuvja</i> | die Erde, auch das Land |
| <i>e ćik, le ćika</i> | der Schlamm | <i>o kanřo, le kanře</i> | der Dorn, die Dornen |
| <i>e patrin, le patrja</i> | das Blatt, die Blätter | <i>io plaj, le plaja</i> | der Berg, die Berge |
| <i>e krjanga, le krenž</i> | der Ast, die Äste | <i>e stana, le stane</i> | der Fels, die Felsen, das Gebirge |
| <i>o paj, le paja</i> | das Wasser, die Wasser | <i>o kaš, le kaš(ta)</i> | der Baum, die Bäume |
| <i>o bař, le bař</i> | der Stein, die Steine | <i>e luludi, le luludja</i> | die Blume, die Blumen |
| <i>o more, le morija</i> | das Meer, die Meere | <i>e čar, le čarja</i> | das Gras, die Gräser |
| <i>o kîmpo, le kîmpur</i> | das Feld, die Felder | <i>o voš</i> | der Wald |

| Grammatik in dieser Lektion | |
|---|--------|
| Aktiv | Passiv |
| Artikel männlich/weiblich o/e Einfache Fragestellung Präsens Einfache Satzstellung Objekt-Verb-Nomen Präsens Präpositionen im/neben Einzahl-Mehrzahl | |





| Unterrichtsaktivität 01 Einzelthema 01: <i>Le khêrutne životinje</i> – Kartenspiel 1 |
|--|
| Dauer: 35 min Skill:    SF*: I |
| Mat./Res.: Bild-/Wortkarten Arbeitsblatt 01 |
| <p>Vorbereitung: Bild-/Wortkarten AB 01 ausdrucken, laminieren und ausschneiden.</p> <ol style="list-style-type: none"> 01. Kinder bilden einen Sitzkreis am Boden. 02. Lehrer/in verteilt am Boden die Bildkarten und gibt jedem Kind eine Wortkarte. 03. Kinder versuchen die Wortkarte zur richtigen Bildkarte zu legen. 04. Lehrer/in gibt die richtig gelegten Kärtchen (Bild- und Wortkarte) dem Kind, das sie richtig hingelegt hat zurück. 05. Er/Sie verteilt die falsch gelegten Wortkarten wieder an alle Kinder; sie versuchen die Kärtchen erneut zu legen. 06. Das wiederholt man, bis alle Kärtchen richtig zusammengelegt wurden. 07. Punkt 02–06 kann man mehrmals wiederholen, bis die Kinder alles richtig legen können. 08. Danach sammelt der/die Lehrer/in alle Karten ein und zeigt der Gruppe jeweils eine Bildkarte, die die Kinder benennen sollten. Er/Sie kann bei Bedarf auch vorsprechen und die Kinder können die Begriffe im Chor wiederholen. |
| Unterrichtsaktivität 02 Einzelthema 01: Kartenspiel <i>Le khêrutne životinje</i> – Kartenspiel 2 |
| Dauer: 35 min Skill:     SF: I |
| Mat./Res.: Bildkarten Arbeitsblatt 01 |
| <p>Anmerkung: Aktivität 02 im Anschluss an Aktivität 01 empfehlenswert.</p> <ol style="list-style-type: none"> 01. Kinder bilden einen Sitzkreis. 02. Lehrer/in verteilt die Bildkarten von AB 01 auf dem Boden. 03. Lehrer/in sagt: <i>Paša o khêř živil o balo</i>, und zeigt auf die passende Bildkarte. 04. Lehrer/in fragt jetzt ein Kind: <i>Savi životinja živil još paša o khêř?</i> 05. Kind antwortet: <i>Paša o khêř živil o žukel, e mîca, e khajni, etc.</i> und zeigt auf die passende Bildkarte. (Wenn ein Kind nur mit einem Wort antwortet, verhilft der/die Lehrer/in zu einem kompletten Satz.) 06. Lehrer/in fragt jetzt das nächste Kind: <i>Savi životinja živil još paša o khêř?</i> 07. Kind antwortet und zeigt auf die passende Bildkarte. 08. Das wird wiederholt, bis alle Kinder dran waren. |











*SOZIALFORM (SF): Gruppenarbeit - G | Partnerarbeit - P | Individualarbeit - I

| |
|--|
| Unterrichtsaktivität 03 Einzelthema 01: <i>Le khêrutne životinje</i> – Arbeitsblatt <i>Le khêrutne životinje</i> |
| Dauer: 20 min Skill:    SF: I ELP: Dossier |
| Mat./Res.: Arbeitsblatt 04 |
| <ol style="list-style-type: none"> 01. Lehrer/in teilt Arbeitsblatt <i>Le khêrutne životinje</i> aus. 02. Lehrer/in bittet ein Kind Überschrift und Arbeitsanweisung vorzulesen und bespricht die Aufgabenstellung: 03. Schreibe die Wörter, die zum passenden Bild gehören unterhalb des Bildes! 04. Die Kinder haben ca. 10 Minuten Zeit das Arbeitsblatt zu vervollständigen. 05. Die Ergebnisse werden verglichen, indem die Kinder die Wörter der Reihe nach ansagen und der/die Lehrer/in sie auf der Tafel aufschreibt. 06. Ablage im Dossier. |
| Unterrichtsaktivität 04 Einzelthema 02: <i>Ando voš</i> – Kartenspiel <i>O životinje ando voš 1</i> |
| Dauer: 35 min Skill:   SF: I |
| Mat./Res.: Bild-/Wortkarten Arbeitsblatt 03 |
| <p>Vorbereitung: Bild-/Wortkarten AB 03 ausdrucken, laminieren und ausschneiden.</p> <ol style="list-style-type: none"> 01. Kinder bilden einen Sitzkreis am Boden. 02. Lehrer/in verteilt am Boden die Bildkarten und gibt jedem Kind eine Wortkarte. 03. Kinder versuchen die Wortkarte zur richtigen Bildkarte zu legen. 04. Lehrer/in gibt die richtig gelegten Kärtchen (Bild- und Wortkarte) dem Kind, das sie richtig hingelegt hat zurück. 05. Er/Sie verteilt die falsch gelegten Wortkarten wieder an alle Kinder; sie versuchen die Kärtchen erneut zu legen. 06. Das wiederholt man, bis alle Kärtchen richtig zusammengelegt wurden. 07. Punkt 02–06 kann man mehrmals wiederholen, bis die Kinder alles richtig legen können. 08. Danach sammelt der/die Lehrer/in alle Karten ein und zeigt der Gruppe jeweils eine Bildkarte, die die Kinder benennen sollten. Er/Sie kann bei Bedarf auch vorsprechen und die Kinder können die Begriffe im Chor wiederholen. |
| Unterrichtsaktivität 05 Einzelthema 02: <i>Ando voš</i> – Kartenspiel <i>O životinje ando voš 2</i> |
| Dauer: 35 min Skill:    SF: I |
| Mat./Res.: Arbeitsblatt 03 |
| <p>Anmerkung: Aktivität 05 im Anschluss an Aktivität 04 empfehlenswert.</p> <ol style="list-style-type: none"> 01. Kinder bilden einen Sitzkreis. 02. Lehrer/in verteilt die Bildkarten aus AB 03 auf dem Boden. 03. Lehrer/in sagt: <i>Ando voš živil o šošoj</i> und zeigt auf die passende Bildkarte. 04. Lehrer/in fragt jetzt ein Kind: <i>Savi životinja živil još ando voš?</i> 05. Kind antwortet: <i>Ando voš živil e mečka, o ruv, e lisica, ...</i> und zeigt auf die passende Bildkarte. (Wenn Kind nur mit einem Wort antwortet, verhilft der/die Lehrer/in zu einem kompletten Satz.) 06. Lehrer/in fragt jetzt das nächste Kind: <i>Savi životinja živil još ando voš?</i> 07. Kind antwortet und zeigt auf die passende Bildkarte. 08. Das wird wiederholt, bis alle Kinder dran waren. |

| |
|--|
| Unterrichtsaktivität 06 Einzelthema 02: Ando voš – Arbeitsblatt O životinje ando voš |
| Dauer: 20 min Skill:    SF: I ELP: Dossier |
| Mat./Res.: Arbeitsblatt 05 |
| <ol style="list-style-type: none"> 01. Lehrer/in teilt Arbeitsblatt <i>O životinje ando voš</i> aus. 02. Lehrer/in bittet ein Kind Überschrift und Arbeitsanweisung vorzulesen und bespricht die Aufgabenstellung: Schreibe die Wörter, die zum passenden Bild gehören unterhalb des Bildes! 03. Die Kinder haben ca. 10 Minuten Zeit das Arbeitsblatt zu vervollständigen. 04. Die Ergebnisse werden verglichen, indem die Kinder die Wörter der Reihe nach ansagen und der/die Lehrer/in sie auf der Tafel aufschreibt. 05. Ablage im Dossier. |
| Unterrichtsaktivität 07 Einzelthema 03: Ando paj – Kartenspiel O životinje ando paj 1 |
| Dauer: 20 min Skill:   SF: I |
| Mat./Res.: Bild-/Wortkarten Arbeitsblatt 02 |
| <p>Vorbereitung: Karten ausdrucken, laminieren und ausschneiden.</p> <ol style="list-style-type: none"> 01. Kinder bilden einen Sitzkreis am Boden. 02. Lehrer/in verteilt am Boden die Bildkarten und gibt jedem Kind eine Wortkarte. 03. Kinder versuchen die Wortkarte zur richtigen Bildkarte zu legen. 04. Lehrer/in gibt die richtig gelegten Kärtchen (Bild- und Wortkarte) dem Kind, das sie richtig hingelegt hat zurück. 05. Er/Sie verteilt die falsch gelegten Wortkarten wieder an alle Kinder; sie versuchen die Kärtchen erneut zu legen. 06. Das wiederholt man, bis alle Kärtchen richtig zusammengelegt wurden. 07. Punkt 2–6 kann man mehrmals wiederholen, bis die Kinder alles richtig legen können. 08. Danach sammelt der/die Lehrer/in alle Karten ein und zeigt der Gruppe jeweils eine Bildkarte, die die Kinder benennen sollten. Er/Sie kann bei Bedarf auch vorsprechen und die Kinder können die Begriffe im Chor wiederholen. |
| Unterrichtsaktivität 08 Einzelthema 03: Ando paj – Kartenspiel O životinje ando paj 2 |
| Dauer: 35 min Skill:    SF: I ELP: Dossier |
| Mat./Res.: Bildkarten Arbeitsblatt 02 |
| <p>Anmerkung: Aktivität 08 im Anschluss an Aktivität 07 empfehlenswert.</p> <ol style="list-style-type: none"> 01. Kinder bilden einen Sitzkreis. 02. Lehrer/in verteilt die Bildkarten aus AB 03 auf dem Boden. 03. Lehrer/in sagt: <i>Ando paj živil o mašo</i> und zeigt auf die passende Bildkarte. 04. Lehrer/in fragt jetzt ein Kind: <i>Savi životinja živil još ando paj?</i> 05. Kind antwortet: <i>Ando paj živini o rako (i žaba, o sap, ...)</i> und zeigt auf die passende Bildkarte (Wenn Kind nur mit einem Wort antwortet, verhilft der/die Lehrer/in zu einem kompletten Satz.). 06. Lehrer/in fragt jetzt das nächste Kind: <i>Savi životinja živil još ando paj?</i> 07. Kind antwortet und zeigt auf die passende Bildkarte. 08. Das wird wiederholt, bis alle Kinder dran waren. |

| |
|---|
| Unterrichtsaktivität 09 Einzelthema 03: <i>Ando paj</i> – Arbeitsblatt <i>O životinje ando paj</i> |
| Dauer: 20 min Skill: SF: I ELP: Dossier |
| Mat./Res.: Arbeitsblatt 06 |
| <ol style="list-style-type: none"> 01. Lehrer/in teilt Arbeitsblatt <i>O životinje ando paj</i> aus. 02. Lehrer/in bittet ein Kind Überschrift und Arbeitsanweisung vorzulesen und bespricht die Aufgabenstellung: Schreibe die Wörter, die zum passenden Bild gehören unterhalb des Bildes! 03. Die Kinder haben ca. 10 Minuten Zeit das Arbeitsblatt zu vervollständigen. 04. Die Ergebnisse werden verglichen, indem die Kinder die Wörter der Reihe nach ansagen und der/die Lehrer/in sie auf der Tafel aufschreibt. 05. Ablage im Dossier. |
| Unterrichtsaktivität 10 Einzelthema 01, 02, 03: Ratespiel <i>Le životinje</i> |
| Dauer: 20 min Skill: SF: G ELP: Dossier |
| Mat./Res.: Bildkarten Arbeitsblatt 02 + 03 |
| <ol style="list-style-type: none"> 01. Die Klasse teilt sich in zwei gleich große Gruppen. 02. Lehrer/in schreibt an der Tafel zwei Spalten mit den Überschriften „Gruppe 1“ und „Gruppe 2“. 03. Lehrer/in erklärt das Spiel: Lehrer/in zeigt eine Bildkarte und die Kinder müssen a) das abgebildete Tier erkennen und benennen und b) sagen, wo dieses Tier lebt. Für jede richtige Antwort gibt es jeweils einen Punkt für die Gruppe, also pro Bildkarte kann man 2 Punkte bekommen. Gewinner ist die Gruppe, die als erste 20 Punkte bekommen hat. Lehrer/in schreibt die Punkte an die Tafel. 04. Jetzt kann das Spiel beginnen! Als Belohnung gibt es Süßigkeiten. |
| Unterrichtsaktivität 11 Einzelthema 01: <i>Le khêrutne životinje</i> – Lesetext <i>Amende ande štala</i> |
| Dauer: 30 min Skill: SF: I ELP: S. 48, Dossier |
| Mat./Res.: Arbeitsblatt 07 |
| <ol style="list-style-type: none"> 01. Lehrer/in teilt Text <i>Amende ande štala</i> aus und bittet ein Kind den ersten Absatz zu lesen. 02. Gemeinsam wird der Inhalt besprochen; Lehrer/in schreibt unbekannte Wörter an die Tafel und übersetzt sie. 03. Dieselbe Vorgehensweise wird für die weiteren Absätze angewandt, bis die Geschichte fertig ist und alle Wörter, die die Kinder nicht kennen auf der Tafel aufgeschrieben sind. [→ Falls die Kinder diese nicht erwähnen, legt Lehrer/in Fokus auf die verschiedenen Tierbezeichnungen] 04. Kinder übertragen die neuen Wörter ins Sprachenportfolio (S. 48) und legen das Arbeitsblatt im Dossier ab. |
| Unterrichtsaktivität 12 Einzelthema 01: <i>Le khêrutne životinje</i> – Fragenkatalog: <i>Amende ande štala</i> |
| Dauer: 20 min Skill: SF: I, P ELP: Dossier |
| Mat./Res.: Hörtext Arbeitsblatt 08 |
| <p>Anmerkung: Aktivität 12 im Anschluss an Aktivität 11 empfehlenswert.</p> <ol style="list-style-type: none"> 01. Kinder bekommen AB 08 Fragenkatalog <i>Amende ande štala</i>; Lehrer/in erklärt die Aufgabenstellung. 02. In Partnerarbeit versuchen die Kinder die Fragen zu beantworten. Sie können Lesetext <i>Amende ande štala</i> (AB 07) aus dem Dossier zu Hilfe nehmen. 03. Anschließend liest jedes Paar jeweils eine Frage und die dazu passende Antwort laut vor. 04. Lehrer/in schreibt die Antwortsätze an die Tafel und die Kinder vergleichen die Rechtschreibung. 05. Sie legen das Arbeitsblatt im Dossier ab. |

| |
|--|
| Unterrichtsaktivität 13 Einzelthema 04: <i>E priroda</i> – Fragenkatalog |
| Dauer: 30 min Skill:  SF: I, P ELP: Dossier |
| Mat./Res.: Arbeitsblatt 09, Plakat + Stifte, Schere, Kleber |
| <p>Vorbereitung: Plakat gestalten: Überschrift <i>E priroda</i> (Die Natur); Plakat in 3 gleich große Spalten unterteilen; Überschrift für 1. Spalte <i>jekh</i>, für die 2. Spalte <i>slika</i> und für die 3. Spalte <i>but</i>; für die mittlere Spalte, <i>slika</i>, die Bilder aus AB 09 ausschneiden und untereinander aufkleben. Wortkärtchen aus AB 09 ausschneiden. AB 09 für die Kinder ausdrucken und kopieren.</p> <ol style="list-style-type: none"> 01. Lehrer/in legt das vorbereitete Plakat auf dem Boden und Kinder bilden einen Sitzkreis um das Plakat. 02. Lehrer/in verteilt die Wortkärtchen neben dem Plakat und bittet die Kinder diese in die richtige Spalte zu legen. 03. Anschließend wird gemeinsam aussortiert welche Wörter richtig und welche falsch gelegt wurden, wobei die Richtigen am Plakat bleiben und die Kinder diese einkleben dürfen. 04. Die falsch gelegten Wortkärtchen werden gemeinsam mit dem/der Lehrer/in richtig zugeordnet und eingeklebt. 05. Das Plakat wird an die Wand gehängt und der/die Lehrer/in teilt AB 09 für das Dossier der Kinder aus. |
| Unterrichtsaktivität 14 Einzelthema 04: <i>E priroda</i> – Spielen im Park |
| Dauer: ca. 3–4 Stunden (Tagesthema) Skill:   SF: I, G |
| Mat./Res.: Digitalkamera, 2 Plakate, Klebstoff, ausgedruckte Fotos, Schere + Buntstifte |
| <p>Anmerkung Aktivität 14 im Anschluss an Aktivität 13 empfehlenswert.</p> <ol style="list-style-type: none"> 01. Lehrer/in macht mit den Kindern einen Ausflug in den Park. 02. Im Park zeigt der/die Lehrer/in den Kindern Blätter, Äste, Bäume, etc.. 03. Anschließend spielen sie ein Ratespiel: Lehrer/in nennt einen Begriff z.B. <i>patrin</i>, die Kinder sollen daraufhin so schnell wie möglich ein Blatt anfassen. Wer als Letzter zum Blatt greift, der scheidet aus. Das Spiel geht so weiter, bis es einen Gewinner gibt. 04. Danach dürfen die Kinder von den gelernten Begriffen ein Foto mit der Digitalkamera machen. 05. Zurück in der Klasse, druckt der/die Lehrer/in die Bilder doppelt aus. 06. Lehrer/in teilt die Kinder in 2 Gruppen: Jede Gruppe bekommt einen Satz von den ausgedruckten Bildern und gestaltet mit Ihnen ein Plakat. Sie beschriften die Bilder und hängen das Plakat im Klassenzimmer auf. |
| Unterrichtsaktivität 15 Einzelthema 01, 02, 03: Sprachenbiographie |
| Dauer: 30 min Skill:   SF: I ELP: S. 34 |
| Mat./Res.: Seite 30 Level A1 aus Sprachenportfolio |
| <p>Vorbereitung: Lehrer/in gestaltet die Seite 34 Level A1 der Sprachenbiographie nach eigenen Vorlieben.</p> <ol style="list-style-type: none"> 01. Nach Beenden der Unit 9 teilt der/die Lehrer/in die selbst gestalteten Kontrollblätter aus. 02. Gemeinsam liest die Gruppe Punkt für Punkt durch, die Kinder malen ein Sternchen oder Ähnliches neben einem Punkt an, wenn sie diesen Punkt erfüllen (ich kann ...). 03. Das Kontrollblatt wird in der Sprachenbiographie abgelegt. |

| |
|---|
| Stundenbild 01 Thema: O životinje ando paj |
| UA-Nr.: 08 Lernziele: Bildung und Vertiefung des Wortschatzes |
| Dauer: 30 min Skill:    SF: I |
| Mat./Res.: Arbeitsblatt 02 |
| <ol style="list-style-type: none"> 01. Kinder bilden einen Sitzkreis. 02. Lehrer/in verteilt die Bildkarten aus AB 03 auf dem Boden. 03. Lehrer/in sagt: <i>Ando paj živil o mašo</i> und zeigt auf die passende Bildkarte. 04. Lehrer/in fragt jetzt ein Kind: <i>Savi životinja živil još ando paj?</i> 05. Kind antwortet: <i>Ando paj živil e karavdi, e braška, o sap, etc.</i> und zeigt auf die passende Bildkarte (Wenn Kind nur mit einem Wort antwortet, verhilft der/die Lehrer/in zu einem kompletten Satz.). 06. Lehrer/in fragt jetzt das nächste Kind: <i>Savi životinja živil još ando paj?</i> 07. Kind antwortet und zeigt auf die passende Bildkarte. 08. Das wird wiederholt, bis alle Kinder dran waren. |
| UA-Nr.: 09 Lernziele: Bildung und Vertiefung des Wortschatzes |
| Dauer: 20 min Skill:    SF: I ELP: Dossier |
| Mat./Res.: Arbeitsblatt 06 |
| <ol style="list-style-type: none"> 01. Lehrer/in teilt Arbeitsblatt <i>Le životinje ando paj</i> aus. 02. Lehrer/in bittet ein Kind Überschrift und Arbeitsanweisung vorzulesen und bespricht die Aufgabenstellung: Schreibe die Wörter, die zum passenden Bild gehören unterhalb des Bildes! 03. Die Kinder haben ca. 10 Minuten Zeit das Arbeitsblatt zu vervollständigen. 04. Die Ergebnisse werden verglichen, indem die Kinder die Wörter der Reihe nach ansagen und der/die Lehrer/in sie auf der Tafel aufschreibt. 05. Ablage im Dossier. |
| Stundenbild 02 Thema: Ande štala |
| UA-Nr.: 11 Lernziele: Wortschatzerwerb und -vertiefung |
| Dauer: 30 min Skill:   SF: I ELP: S. 48, Dossier |
| Mat./Res.: Text Arbeitsblatt 07 |
| <ol style="list-style-type: none"> 01. Lehrer/in teilt Text <i>Amende ande štala</i> aus und bittet ein Kind den ersten Absatz zu lesen. 02. Gemeinsam wird der Inhalt besprochen; Lehrer/in schreibt unbekannte Wörter an die Tafel und übersetzt sie. 03. Dieselbe Vorgehensweise wird für die weiteren Absätze angewandt, bis die Geschichte fertig ist und alle 04. Wörter, die die Kinder nicht kennen auf der Tafel aufgeschrieben sind [→ Falls die Kinder diese nicht erwähnen, legt Lehrer/in Fokus auf die verschiedenen Tierbezeichnungen] 05. Kinder übertragen die neuen Wörter ins Sprachenportfolio (S. 48) und legen das Arbeitsblatt im Dossier ab. |
| UA-Nr.: 12 Lernziele: Wortschatzerwerb und -vertiefung |
| Dauer: 20 min Skill:   SF: I, P ELP: Dossier |
| Mat./Res.: Arbeitsblatt 08 |
| <ol style="list-style-type: none"> 01. Kinder bekommen AB 08 Fragenkatalog <i>Amende ande štala</i>; Lehrer/in erklärt die Aufgabenstellung. 02. In Partnerarbeit versuchen die Kinder die Fragen zu beantworten. Sie können Lesetext <i>Amende ande štala</i> (AB 07) aus dem Dossier zu Hilfe nehmen. 03. Anschließend liest jedes Paar jeweils eine Frage und die dazu passende Antwort laut vor. 04. Lehrer/in schreibt die Antwortsätze an die Tafel und die Kinder vergleichen die Rechtschreibung. 05. Sie legen das Arbeitsblatt im Dossier ab. |

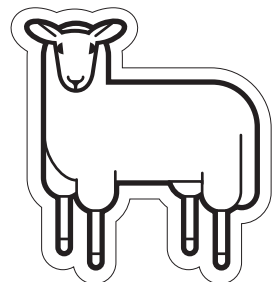
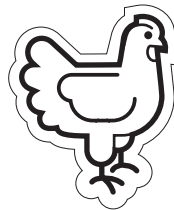
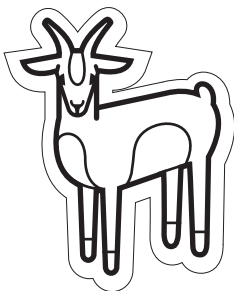
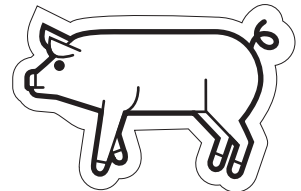
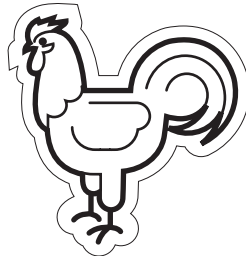
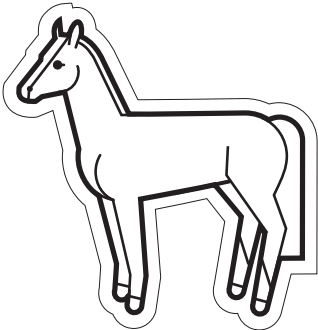
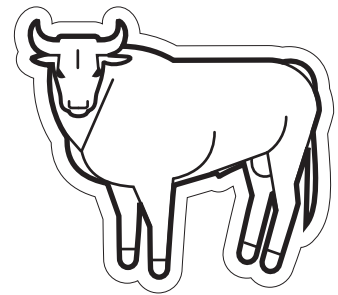
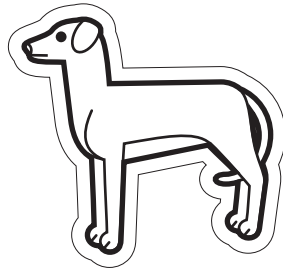
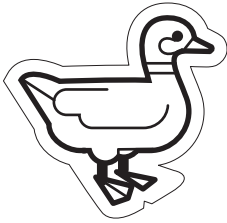
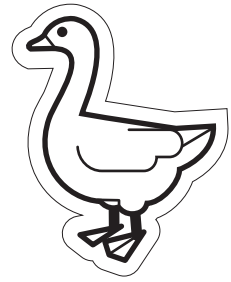
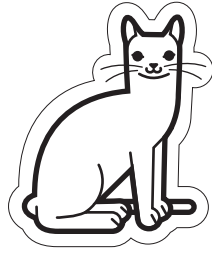
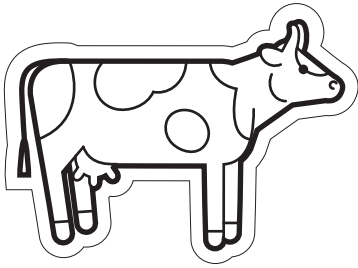

e gurumni

e mîca

e raca

e patka

o źukel

o guruv

o gras

o bařno

o balo

e buzni

e khajni

o bakro

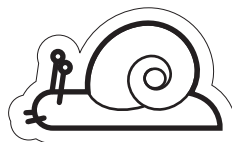
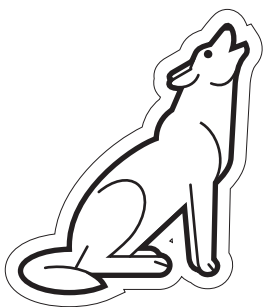
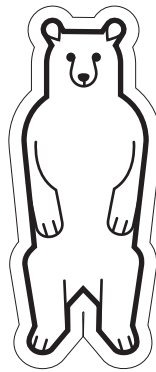
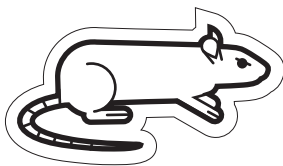
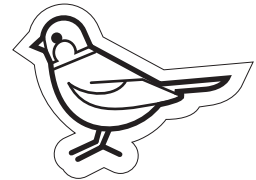
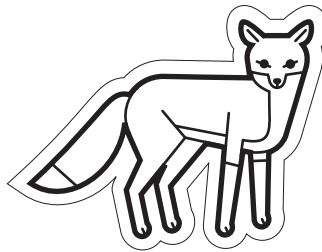
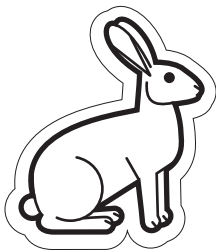
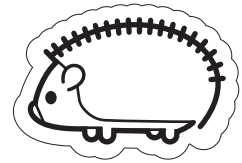
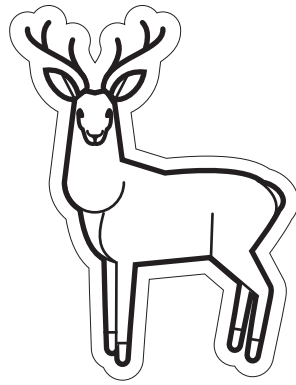
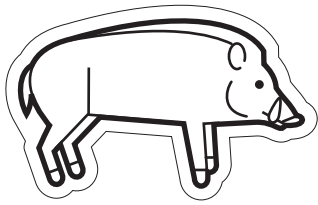

o divljo
balo

o jeleno

o arič

o šošoj

e lisica

e čirikli

o pacovi

e mečka

o čurmuso

o ruv

o puži

e srna

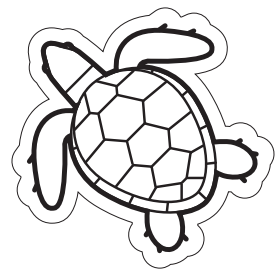
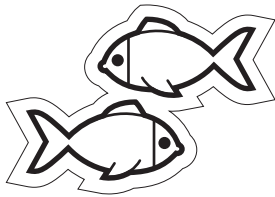
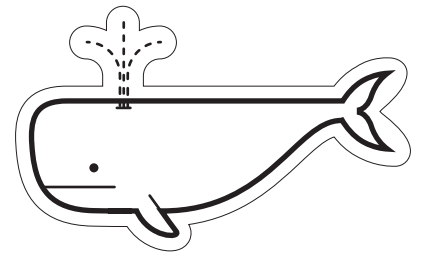
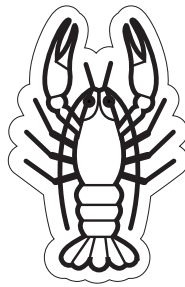
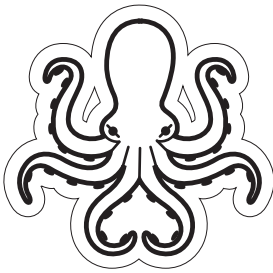
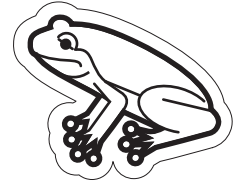
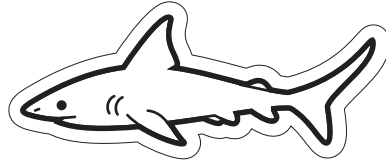
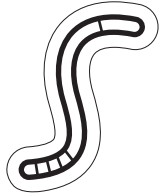

o čirno

e ajkula

e braška

o oktopuso

e karavdi

o kito

o mašo

o sap

e kornjača

Muřo anav _____

Le khêrutne životinje

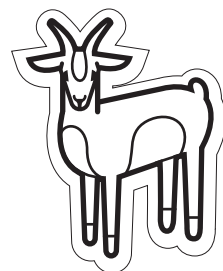
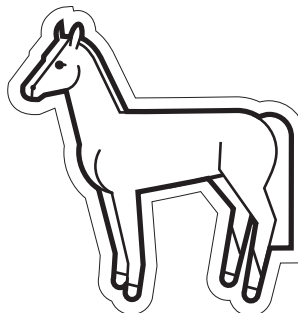
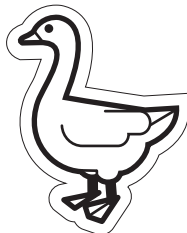
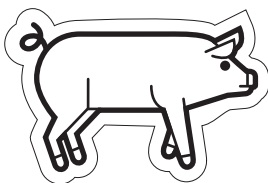
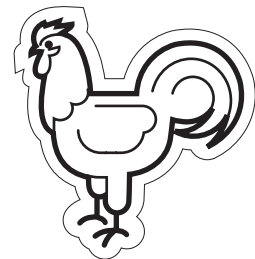
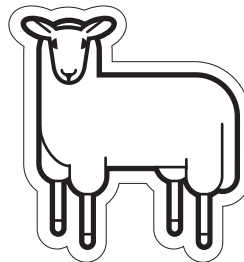
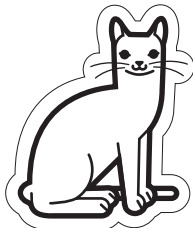
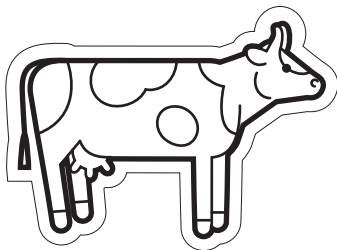
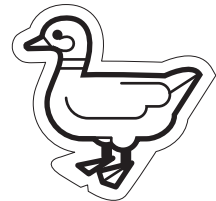
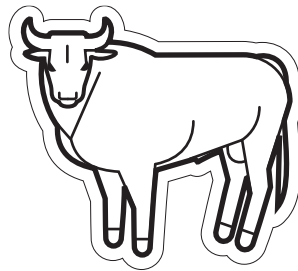
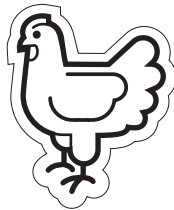
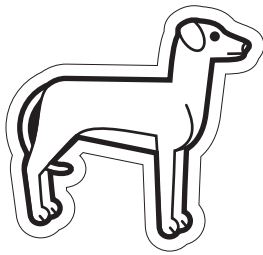

o bakro | e papin | e gurunni | o gras | o źukel | e buzni
o guruv | e mîca | o balo | o bařno | e khajni

Le řivotinje ando voř

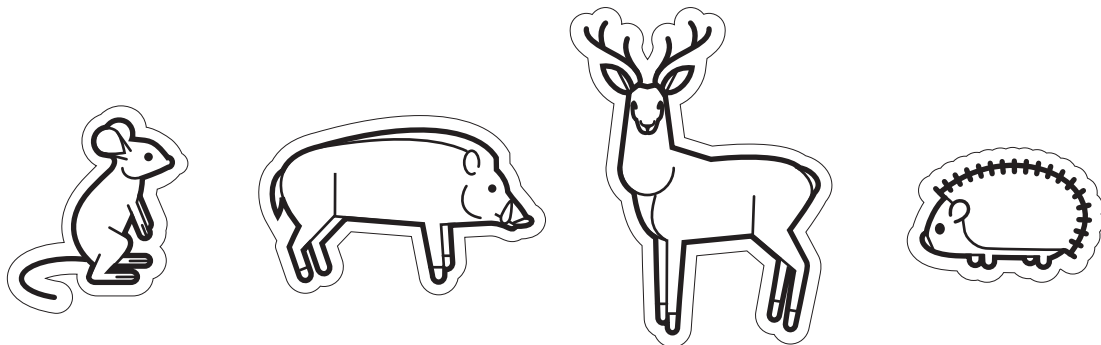
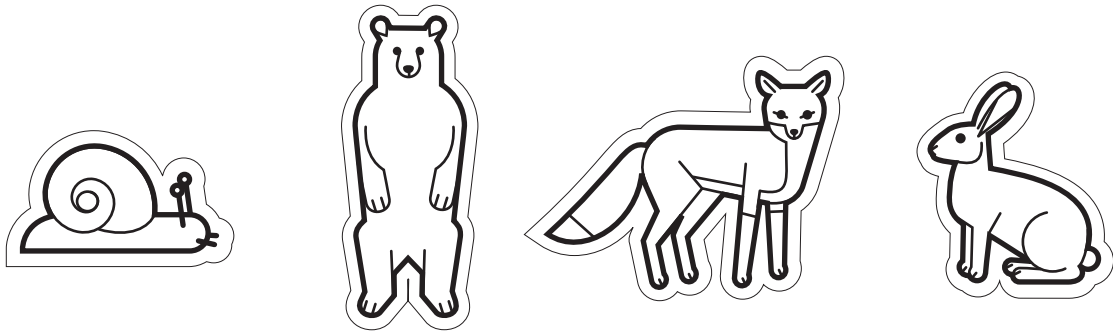
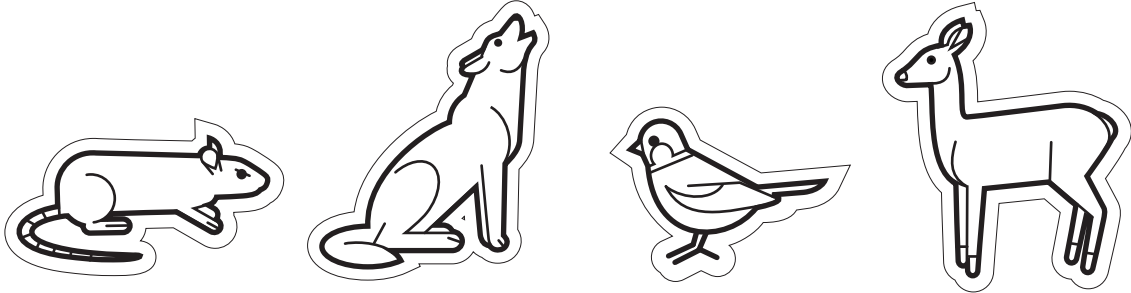

o pacovo | e meřka | o ruv | o jeleno | o řořoj | o řiřco
e raca | e řirikli | e srna | o ariř | e lisica | o divljo balo

Mužo anav _____

Le životinje ando paj

Ramosar le vorbe kote kaj pasuin!

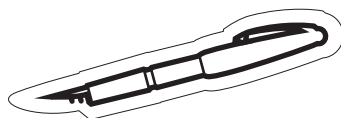
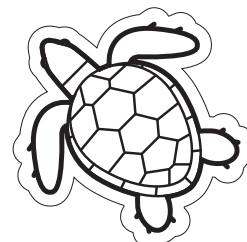
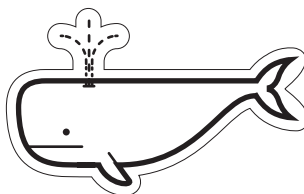
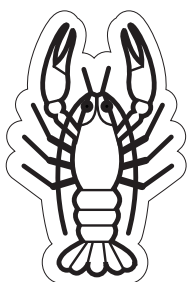
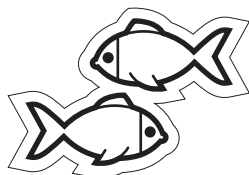
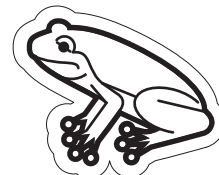
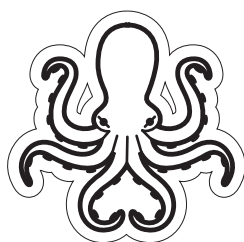

e braška | o sap | o oktopuso | o kito
e ajkula | e karavdi

Amende ande štala

O Bakro sî jek baxtalo šavožo. Naj vov či jeg data korkožo kana avel katar e škola khêre.

Sî les duj žukel. O jek akhardol Parno aj o aver akhardol Kalo. Sî les vi i jek mîca. O Bakro akaharel la „Sovljardije“, kê e Sovljardi kamel te sovel antrego djes.

Ande štala sî les i jek gurunni. La akharen la Milka. E dej dušel la duvar djesestar. Svako djes sî le len svežo thud. Katar o thud kêrel leski dej ćiral thaj kajmako.

Pe tomna bijandja e Milka jek ćino vicelo. Les den les muj „Ćineja“. Sî len i duj guruva haj jek gras. Maj sî len i deš khanja. Svako djes kana avel o Bakro katar e škola khêre, žal vov te ćidel sa le khanjengê anrê.

Sas len numa jek bašno kaj akharenas les „Opre-Tele“. O Bakro po kak data darajlo lestar. Numa o „Opre-Tele“ ćisar či xutelas pe l' manuša.

O Bakro dikhêl voljasa peskê životinjen, kê sî les les kasa te khêlel peskê.

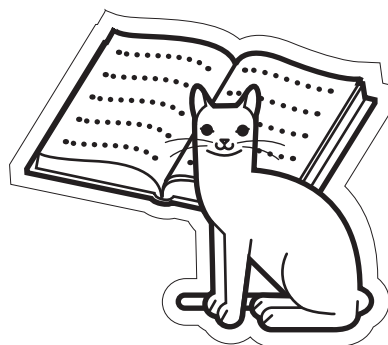

Mužo anav _____

Amende ande štala

Ramosar le atvetur!

Sar akhardol e mîca?

E _____ akhardol _____.

Sar akhardol e gurumni?

E _____ akhardol _____.

Kazom khanja sî len?

Len sî len _____.

Sar akhardol o bašno?

O _____ akhardol _____.

Sar akhardol la Milkako vicelo?

La Milkako _____ akhardol _____.



o voš



le voša

e luludi

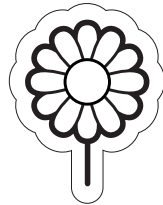

le luludja

e čar



le čarja

e kîmpo

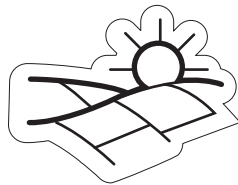

le kîmpur

o kanřo

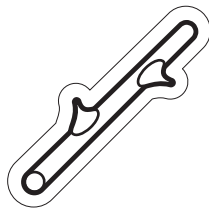

le kanře

e řeko



le řekur

o more

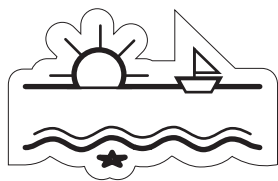

le morija

o bař



le bař

e patrin

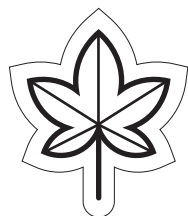

le patrja

e ĉik



le ĉika

e ĉiřaj

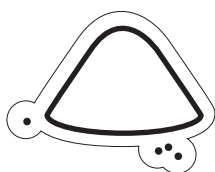

o ĉiřaj

e krjanga



le krenř

o paj



le paja

e plaj



le plaja

e stana

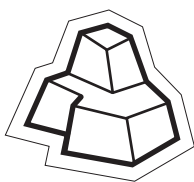

le stane

o kaš

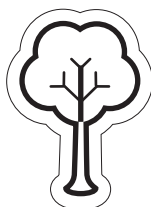





le kaš

e phuv



le phuvja

| |
|--|
| Kalderash_Secondary_A1_AT_deu_Lektion-11 |
| Thema (CFR): HOBBYS UND KUNST |
| Einzelthema 01: <i>Hobija thaj aktivitetur</i> – Hobbys und Aktivitäten |
| Andere damit verbundene Hauptthemen des CFR: Ich und meine Familie |



| Inhalte des Rahmenlehrplans für Romani (CFR) – Lernziele | |
|--|--|
| Skill | Relevante Deskriptoren für Sprachaktivitäten & „Ich kann“ Aussagen des CFR: |
|  | <ul style="list-style-type: none"> ✓ Kann die grundlegenden Begriffe für Sport und andere Aktivitäten im Freien, Hobbys, persönliche Interessen und Aktivitäten wie Theater, Musik und darstellende Kunst erkennen und verstehen. ✓ Kann die Begriffe für die Musik, Lieder und Tänze, die typisch für Roma-Feiern sind, erkennen und verstehen. ✓ Kann die Begriffe für die Freizeitgestaltung zuhause wie z.B. Kartenspiele oder Rätsel erkennen und verstehen. ✓ Kann die Begriffe für die Aktivitäten, die typisch für den Zirkus und andere öffentliche Auftritte sind, erkennen und verstehen. |
|  | <ul style="list-style-type: none"> ✓ Kann die Begriffe für Sport, Hobbys und andere Aktivitäten erkennen und verstehen, wenn sie auf Vokabelkarten, Postern oder in einfachen Texten vorkommen. ✓ Kann die Begriffe für Lieder, Tänze, typische Freizeitaktivitäten zuhause und Auftritte erkennen und verstehen, wenn sie auf Vokabelkarten, Postern oder in einfachen Texten vorkommen. ✓ Kann die Begriffe für den Sport, der für sie/ihn relevant ist, erkennen (z.B. Boxen, Fußball, Skaten usw.). |
|  | <ul style="list-style-type: none"> ✓ Kann Gesten, Mimik, Schlüsselbegriffe und einfache Phrasen/Sätze verwenden, um Vorlieben und Abneigungen bei Hobbys oder anderen Aktivitäten auszudrücken. ✓ Kann Schlüsselbegriffe und einfache Phrasen/Sätze verwenden, um auf Fragen über Hobbys, Wettbewerbe oder andere Tätigkeiten, die er/sie erlebt hat (z.B. Sportveranstaltung, Film usw.) zu antworten. ✓ Kann Gesten, Mimik, Schlüsselbegriffe und einfache Phrasen/Sätze verwenden, um Hobbys, Wettbewerbe oder anderen Freizeitaktivitäten, an denen er/sie teilgenommen hat, anzugeben. |
|  | <ul style="list-style-type: none"> ✓ Kann die Aktivitäten, die er/sie außerhalb der Schule gerne hat, benennen. ✓ Kann die Aktivitäten, an denen er/sie zuhause oder in der Gemeinschaft teilnimmt, benennen. |
|  | <ul style="list-style-type: none"> ✓ Kann die Wörter für verschiedene Hobbys und Aktivitäten, die in oder nach der Schule stattfinden, (ab) schreiben. ✓ Kann die Wörter für verschiedene Freizeitaktivitäten zuhause oder Tätigkeiten, die mit Vorführungen zusammenhängen, (ab)schreiben. |
| Inhalte des Europäischen Sprachenportfolios (ELP) | |
| Sprachenpass: Aktivität 15 Seite 43 Level. A1 aus dem Sprachenportfolio selbst gestalten | |
| Dossier: AB 02 + 03, 05 + 06 - 08, Aktivität 03 + 14 Seite 48 | |

Vokabular | Einzelthema 01: Hobija thaj aktivitetur





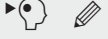

| Aktiv | | | |
|--------------------------------|---------------------------|---|-----------------------------|
| <i>khêlêl futbalo, košarka</i> | Fussball-, Basketball-, | <i>či kamel čisar</i> | überhaupt nicht mögen |
| <i>videoskê khêlimata,</i> | Hockey- u. Videospiele | <i>či kamel</i> | nicht mögen |
| <i>hokej</i> | spielen | <i>o/e antrego ...</i> | der/die ganze ... |
| <i>žal ka baletu, kaj</i> | zum Ballett, ins Kino und | <i>još maj šukar, inkê maj šukar</i> | noch schöner, noch besser |
| <i>kuglana, ando kino</i> | zum Kegeln gehen | <i>pa</i> | von, über |
| <i>cirtil, cirtol</i> | zeichnen | <i>i, vi</i> | auch |
| <i>plivil</i> | schwimmen | <i>ando parko</i> | im Park |
| <i>djilabal</i> | singen | <i>o golo, le golur</i> | das Goal, die Goals |
| <i>djilabal ando/ande</i> | spielen (Instrument) | <i>amare</i> | unsere |
| <i>o klaviri</i> | das Klavier | <i>le narodne khêlimata, o folkloro</i> | die Folklore |
| <i>e harmonika</i> | das Akkordeon | <i>slikuil</i> | fotografieren |
| <i>o saksofono</i> | das Saxophon | <i>glumil</i> | schauspielen |
| <i>e gitara</i> | die Gitarre | <i>e muzičko škola</i> | die Musikschule |
| <i>e klarineta</i> | die Klarinette | <i>djilabal ande lavuta</i> | Geige spielen |
| <i>o djesi</i> | das Schlagzeug | <i>pe informatika</i> | zur Informatik |
| <i>o drugari, o vortako</i> | der Freund | <i>e grupa</i> | die Gruppe, die Band |
| <i>e drugarica, e vortčina</i> | die Freundin | <i>o kontrabaso</i> | der Kontrabass |
| <i>ašunel muzika</i> | Musik hören | <i>žal te astarel maše</i> | fischen gehen |
| <i>čitol knjige</i> | Bücher lesen | <i>astarel</i> | fangen |
| <i>glumil ando teatro</i> | im Theater schauspielern | <i>savořen si len kak hobi</i> | alle haben irgend ein Hobby |
| <i>ando plivimasko bazento</i> | im Schwimmbad | <i>savořen si len kak hobi</i> | mein/dein Hobby ist |
| <i>o maj drago hobi</i> | das Lieblingshobby | <i>Savo si mužo/ćiro hobi?</i> | Was ist mein/dein Hobby? |
| <i>e maj drago knjiga</i> | das Lieblingsbuch | <i>e klasa</i> | die Klasse |
| <i>maj but kamel</i> | am meisten mögen | <i>aver</i> | anderes |









Grammatik in dieser Lektion







| Aktiv | Passiv |
|---|--------|
| Artikel männlich/weiblich <i>o/e</i> Einfache Fragestellung Präsens Einfache Satzstellung Nomen-Verb-Objekt Präsens Präpositionen <i>im/zur/ins</i> Einzahl-Mehrzahl | |





| |
|--|
| Unterrichtsaktivität 01 Einzelthema 01: <i>Hobija thaj aktivitetur</i> – Kartenspiel 1 |
| Dauer: 35 min Skill:  SF*: I |
| Mat./Res.: Bild-/Wortkarten Arbeitsblatt 01 |
| <p>Vorbereitung: Bild-/Wortkarten AB 01 ausdrucken und ausschneiden.</p> <ol style="list-style-type: none"> 01. Kinder bilden einen Sitzkreis am Boden. 02. Lehrer/in verteilt am Boden die Bildkarten und gibt jedem Kind eine Wortkarte. 03. Kinder versuchen die Wortkarte zur richtigen Bildkarte zu legen. 04. Lehrer/in gibt die richtig gelegten Kärtchen (Bild- und Wortkarte) dem Kind, das sie richtig hingelegt hat zurück. 05. Er/Sie verteilt die falsch gelegten Wortkarten wieder an alle Kinder; sie versuchen die Kärtchen erneut zu legen. 06. Das wiederholt man, bis alle Kärtchen richtig zusammengelegt wurden. 07. Punkt 02–06 kann man mehrmals wiederholen, bis die Kinder alles richtig legen können. 08. Danach sammelt der/die Lehrer/in alle Karten ein und zeigt der Gruppe jeweils eine Bildkarte, die die Kinder benennen sollten. Er/Sie kann bei Bedarf auch vorsprechen und die Kinder können die Begriffe im Chor wiederholen. |
| Unterrichtsaktivität 02 Einzelthema 01: <i>Hobija thaj aktivitetur</i> – Kartenspiel 2 |
| Dauer: 35 min Skill:  SF: I |
| Mat./Res.: Bildkarten Arbeitsblatt 01 |
| <p>Anmerkung: Aktivität 02 im Anschluss an Aktivität 01 empfehlenswert.</p> <ol style="list-style-type: none"> 01. Kinder bilden einen Sitzkreis. 02. Lehrer/in verteilt die Bildkarten von AB 01 auf dem Boden. 03. Lehrer/in sagt: <i>Mužo hobi si te pliviv</i>, und zeigt auf die passende Bildkarte. 04. Lehrer/in fragt jetzt ein Kind: <i>Savo si čiro hobi?</i> 05. Kind antwortet: <i>Mužo hobi si te pliviv</i> und zeigt auf die passende Bildkarte. (wenn 06. Kind nur mit einem Wort antwortet, verhilft der/die Lehrer/in zu einem kompletten Satz). 07. Lehrer/in fragt jetzt das nächste Kind: <i>Savo si čiro hobi?</i> 08. Kind antwortet und zeigt auf die passende Bildkarte. 09. Das wird wiederholt, bis alle Kinder dran waren. |
| Unterrichtsaktivität 03 Einzelthema 01: <i>Hobija thaj aktivitetur</i> – Kartenspiel 3 |
| Dauer: 35 min Skill:  SF: I ELP: S. 48 |
| Mat./Res.: Bild-/Wortkarten Arbeitsblatt 01, Magnete oder Klebestreifen |
| <p>Anmerkung: Aktivität 03 im Anschluss an Aktivität 01 oder Aktivität 02 empfehlenswert.</p> <ol style="list-style-type: none"> 01. Lehrer/in verteilt die Bildkarten aus AB 01 an die Kinder und behält die Wortkarten bei sich. 02. Lehrer/in liest die erste Karte laut vor und hängt sie an die Tafel. 03. Lehrer/in fragt die Kinder, wer das passende Bild zu diesem Wort hat. 04. Das Kind, das die passende Bildkarte hat, hängt diese an die Tafel neben die Wortkarte. 05. Lehrer/in liest ihre 2. Wortkarte und hängt auch diese an die Tafel. 06. Diese Vorgehensweise wird wiederholt, bis alle Wort- und Bildkarten einander zugeordnet wurden. 07. Abschließend schreiben die Kinder die neuen Wörter ins Sprachenportfolio (S. 48) ein. |

*SOZIALFORM (SF): Gruppenarbeit - G | Partnerarbeit - P | Individualarbeit - I

| |
|---|
| Unterrichtsaktivität 04 Einzelthema 01: <i>Hobija thaj aktivitetur – Lesetext Savořen sî len kak hobi</i> |
| Dauer: 20 min Skill:   SF: I, P Dossier |
| Mat./Res.: Lesetext Arbeitsblatt 02 |
| <ol style="list-style-type: none"> 01. Lehrer/in teilt den Lesetext <i>Savořen sî len kak hobi</i> aus. 02. Lehrer/in bittet die Kinder den Text einmal alleine leise durchzulesen. 03. Danach wird der Lesetext Absatz für Absatz von Kindern laut vorgelesen; die Inhalte werden gemeinsam besprochen. 04. Lehrer/in bittet die Kinder in Partnerarbeit alle Hobbys/Aktivitäten, die im Text vorkommen zu unterstreichen. 05. Danach zählen die Kinder die Wörter auf, die sie unterstrichen haben: Lehrer/in schreibt Wörter zur Kontrolle an die Tafel. 06. Ablage des Textes im Dossier. |
| Unterrichtsaktivität 05 Einzelthema 01: Hörtext <i>E Papin</i> |
| Dauer: 30 min Skill:  SF: G |
| Mat./Res.: Arbeitsblatt 08, Audiogerät mit Aufnahmemöglichkeit |
| <p>Anmerkung: Im Anschluss an Unterrichtsaktivität13 oder14 empfehlenswert.</p> <ol style="list-style-type: none"> 01. Lehrer/in teilt den Lesetext: <i>E Papin</i> (AB 08) aus (bzw. die Kinder nehmen den Text aus ihrem Dossier heraus). 02. Er/Sie bittet die Kinder Dreiergruppen zu bilden und erklärt die Aufgabenstellung: Die Geschichte wird in 3 Teile geteilt; jedes Kind übernimmt einen Teil und übt diesen so gut wie möglich zu lesen. Anschließend kommt der/die Lehrer/in zu jeder Gruppe und nimmt die Kinder beim Lesen der Geschichte mit einem Aufnahmegerät auf. 03. Danach spielt der/die Lehrer/in ihre Hörtexte ab. |
| Unterrichtsaktivität 06 Einzelthema 01: <i>Hobija thaj aktivitetur – Lückentext Savořen sî len kak hobi</i> |
| Dauer: 20 min Skill:   SF: I ELP: Dossier |
| Mat./Res.: Arbeitsblatt 03 |
| <ol style="list-style-type: none"> 01. Lehrer/in teilt Lückentext <i>Savořen sî len kak hobi</i> aus. 02. Ein Kind liest die Arbeitsanweisung und erklärt die Aufgabenstellung. 03. Die Kinder lesen – jede/r für sich – den Text und versuchen ihn zu vervollständigen. 04. Danach wird der Text gemeinsam noch einmal laut gelesen. 05. Ablage im Dossier. |
| Unterrichtsaktivität 07 Einzelthema 01: <i>Hobija thaj aktivitetur – Mužo maj drago hobi</i> |
| Dauer: 20 min Skill:  SF: I |
| Mat./Res.: Bildkarten Arbeitsblatt 01 |
| <ol style="list-style-type: none"> 01. Kinder bilden einen Sitzkreis. 02. Lehrer/in verteilt die Bildkarten von AB 01 auf dem Boden. 03. Lehrer/in sagt: <i>Me maj but kamav te pliviv</i> und zeigt die entsprechende Bildkarte. 04. Danach sagt Lehrer/in: <i>Me či kamav te cirtiv čisar!</i> und zeigt wiederum die entsprechende Bildkarte. 05. Dann bittet Lehrer/in ein Kind zu sagen was es mag und was es nicht mag. 06. Kind antwortet z.B. <i>Me maj but kamav te khêlav futbalo, numa či kamav te khêlav košarka čisar!</i> und zeigt auf die entsprechenden Bildkarten. 07. Wenn Kind nur mit einem Wort antwortet, hilft der/die Lehrer/in einen kompletten Satz zu bilden. 08. Vorgehensweise wird wiederholt, bis alle Kinder dran waren. |

| |
|---|
| Unterrichtsaktivität 08 Einzelthema 01: <i>Hobija thaj aktivitetur – Me kamav Me či kamav ...</i> |
| Dauer: 30 min Skill:    SF: I ELP: Dossier |
| Mat./Res.: Buntstifte, Arbeitsblatt 04 |
| <p>Anmerkung: Aktivität 08 im Anschluss an Aktivität 07 empfehlenswert.</p> <ol style="list-style-type: none"> 01. Lehrer/in teilt AB <i>Amare hobija</i> aus. 02. Lehrer/in bittet ein Kind die Überschrift und die Arbeitsanweisungen zu lesen 03. Gemeinsam wird der Arbeitsauftrag geklärt: Zeichne dein Lieblingshobby und ein Hobby, das du gar nicht magst. 04. Nachdem die Kinder ihre Zeichnungen fertiggestellt haben, nehmen sie ihr AB und bilden einen Sesselkreis. 05. Lehrer/in bittet der Reihe nach jedes Kind sein Bild zu zeigen und zu erklären: z.B. <i>Me maj but kamav te khêlav futbalo, numa či kamav te khêlav košarka čisar!</i> Wenn alle Kinder ihre Bilder vorgestellt haben, fordert der/die Lehrer/in die Kinder auf, die Zeichnungen an die Wand zu kleben. |
| Unterrichtsaktivität 09 Einzelthema 01: <i>Hobija thaj aktivitetur – Bewegungsmemory</i> |
| Dauer: 30 min Skill:  SF: G |
| Mat./Res.: Bild-/Wortkarten Arbeitsblatt 01 |
| <ol style="list-style-type: none"> 01. Lehrer/in sucht 3 Kinder aus der Klasse aus, die gegeneinander beim Bewegungsmemory antreten. 02. Den anderen Kindern heftet sie Wort- bzw. Bildkarten (AB 01 <i>Hobija thaj aktivitetur</i>) auf den Rücken. 03. Die Kinder mit Karten auf dem Rücken bewegen sich frei im Raum, während die drei „Sucher“ sich auf Paarsuche machen (zusammenpassenden Wort- und Bildkarten) 04. Wenn ein „Sucher“ ein Pärchen gefunden hat, schließt sich ihm dieses Pärchen an (hält Kind am T-Shirt fest). 05. Das Spiel ist zu Ende wenn es keine Wort- und Bildkarten mehr gibt. 06. Gewonnen hat diese Runde, wer am meisten Paare gefunden hat. 07. Spiel wird nach Belieben mit verschiedenen „Suchern“ wiederholt. |
| Unterrichtsaktivität 10 Einzelthema 01: <i>Hobija thaj aktivitetur – Arbeitsblatt Me kamav</i> |
| Dauer: 30 min Skill:   SF: I, P ELP: Dossier |
| Mat./Res.: Arbeitsblatt 05 |
| <ol style="list-style-type: none"> 01. Lehrer/in teilt Arbeitsblatt <i>Me kamav</i> aus. 02. Gemeinsam wird die Aufgabenstellung: „Vervollständige die Sätze!“ besprochen. 03. Der erste Satz wird gemeinsam vervollständigt; anschließend bearbeiten die Kinder in Partnerarbeit das Arbeitsblatt. 04. Ergebnisvergleich: Kinder lesen die Sätze vor, Lehrer/in schreibt die fehlenden Wörter zur Kontrolle an die Tafel. 05. Ablage des AB im Dossier. |
| Unterrichtsaktivität 11 Einzelthema 01: <i>Hobija thaj aktivitetur – Arbeitsblatt Me či kamav</i> |
| Dauer: 30 min Skill:   SF: I ELP: Dossier |
| Mat./Res.: Arbeitsblatt 06 |
| <ol style="list-style-type: none"> 01. Lehrer/in teilt Arbeitsblatt <i>Me či kamav</i> aus. 02. Gemeinsam wird die Aufgabenstellung besprochen. Der erste Satz wird gemeinsam vervollständigt. 03. Anschließend bearbeiten die Kinder das Arbeitsblatt individuell. 04. Danach werden die Ergebnisse verglichen: Kinder tauschen ihre Arbeitsblätter mit dem Sitznachbarn, woraufhin dieser dann das Arbeitsblatt korrigiert; Lehrer/in schreibt die fehlenden Wörter an die Tafel. 05. Ablage des AB im Dossier. |

| |
|--|
| Unterrichtsaktivität 12 Einzelthema 01: <i>Hobija thaj aktivitetur</i> – Kartenspiel <i>Vov/Voj kamel/Vov/voj či kamel</i> |
| Dauer: 30 min Skill:  SF: I ELP: Dossier |
| Mat./Res.: Hörtext Arbeitsblatt 04 |
| <p>Anmerkung: Aktivität 12 im Anschluss an Aktivität 08 empfehlenswert.</p> <ol style="list-style-type: none"> 01. Lehrer/in bittet Kinder sich eine Zeichnung von der Wand zu nehmen, die nicht ihnen gehört (siehe Aktivität 08). 02. Im Sesselkreis erklärt der/die Lehrer/in die Aufgabenstellung: Stelle die Zeichnung deines/deiner Klassenkollegen/Klassenkollegin vor. 03. Lehrer/in gibt ein Beispiel vor: Zeigt eine Zeichnung her und sagt: <i>O Marko maj but kamel te khêlêl futbalo, numa vov či kamel te djilabal čisar!</i> 04. Kinder stellen der Reihe nach die Bilder der anderen Kinder vor. |
| Unterrichtsaktivität 13 Einzelthema 01: <i>Hobija thaj aktivitetur</i> – Hörtext <i>E Papin</i> |
| Dauer: 30 min Skill:  SF: I, P |
| Mat./Res.: Hörtext Arbeitsblatt 07, CD-Player |
| <ol style="list-style-type: none"> 01. Lehrer/in spielt den Hörtext <i>E Papin</i> 2x vor, Kinder hören zu. 02. Kinder tauschen sich mit ihren Sitznachbarn über den Inhalt aus. 03. Der Hörtext wird wieder abgespielt; Kinder sollen sich ein Wort, das sie nicht verstehen, merken. 04. Kinder nennen Lehrer/in nacheinander ihre Wörter; Lehrer/in schreibt sie an die Tafel und übersetzt sie. 05. Gemeinsam mit Lehrer/in wird der Inhalt des Textes in der Gruppe besprochen (Schwerpunkt auf die Aktivitäten lenken). 06. Kinder hören den Dialog zum Abschluss noch einmal an. |
| Unterrichtsaktivität 14 Einzelthema 01: <i>Hobija thaj aktivitetur</i> – Hörtext <i>E Papin</i> |
| Dauer: 20 min Skill:   SF: I, G ELP: S. 48, Dossier |
| Mat./Res.: Lesetext Arbeitsblatt 08 |
| <p>Anmerkung Aktivität 14 im Anschluss an Aktivität 13 empfehlenswert.</p> <ol style="list-style-type: none"> 01. Lehrer/in teilt Lesetext <i>E Papin</i> aus. 02. Lehrer/in bittet die Kinder sich den Text einmal leise durchzulesen. 03. Anschließend sollen die Kinder in Partnerarbeit die Aktivitäten im Text unterstreichen. 04. Danach nennt jede Gruppe ein Wort bzw. eine Aktivität, die sie unterstrichen haben, der/die Lehrer/in schreibt die Wörter an die Tafel. Gemeinsam werden die Wörter übersetzt. 05. Der Text wird nochmal gemeinsam laut gelesen. 06. Kinder tragen die neuen Wörter im Sprachenportfolio (S. 48) ein und legen das Arbeitsblatt im Dossier ab. |
| Unterrichtsaktivität 15 Einzelthema 01: <i>Hobija thaj aktivitetur</i> – Sprachenbiographie |
| Dauer: 30 min Skill:   SF: I ELP: S. 43 |
| Mat./Res.: Seite 34 Level A1 aus Sprachenportfolio |
| <p>Vorbereitung: Lehrer/in gestaltet die Seite 43 Level A1 der Sprachenbiographie nach eigenen Vorlieben.</p> <ol style="list-style-type: none"> 01. Nach Beenden der Unterrichtsaktivität 11 teilt der/die Lehrer/in die selbst gestalteten Kontrollblätter aus. 02. Gemeinsam liest die Gruppe Punkt für Punkt durch, die Kinder malen ein Sternchen oder Ähnliches neben einem Punkt an, wenn sie diesen Punkt erfüllen (ich kann ...). 03. Das Kontrollblatt wird in der Sprachenbiographie abgelegt. |

| |
|---|
| Stundenbild 01 Thema: Unsere Hobbys |
| UA-Nr.: 05 Lernziele: Sprechen über Hobbys, die ich mag/nicht mag. |
| Dauer: 30 min Skill:  SF: I, G |
| <ol style="list-style-type: none"> 01. Kinder bilden einen Sitzkreis. 02. Lehrer/in stellt sich in die Mitte des Kreises und stellt pantomimisch ein Hobby dar, z.B. Schwimmen. 03. Danach fragt der/die Lehrer/in die Kinder: <i>Savo si muřo hobi?</i> 04. Kinder antworten – wenn sie nur mit einem Wort antworten (<i>te plivis</i>), dann hilft ihnen der/die Lehrer/in einen Satz zu bilden: <i>Ćiro hobi si te plivis.</i> 05. Nun stellt sich ein Kind in die Mitte, stellt ein Hobby dar und fragt: <i>Savo si muřo hobi?</i> Kind wahlt ein anderes Kind aus, das antwortet. 06. Antwortet das Kind richtig (z.B. <i>Ćiro hobi si te djilabas ando saksofono, ande ...</i>), ist es als nachstes an der Reihe. 07. Das Spiel so lange spielen, bis alle Kinder dran waren. |
| UA-Nr.: 07 Lernziele: Unterschiede zwischen mein und dein kennenlernen |
| Dauer: 20 min Skill:  SF: I |
| Mat./Res.: Bildkarten Arbeitsblatt 01 |
| <ol style="list-style-type: none"> 01. Kinder bilden einen Sitzkreis. 02. Lehrer/in verteilt die Bildkarten von AB 01 auf dem Boden. 03. Lehrer/in sagt: <i>Me maj but kamav te pliviv</i> und zeigt die entsprechende Bildkarte. 04. Danach sagt Lehrer/in: <i>Me ċi kamav te ċirtiv ċisar!</i> und zeigt wiederum die entsprechende Bildkarte. 05. Dann bittet Lehrer/in ein Kind zu sagen was es mag und was es nicht mag. 06. Kind antwortet z.B. <i>Me maj but kamav te khēlav futbalo, numa ċi kamav te khēlav kořarka ċisar!</i> und zeigt auf die entsprechenden Bildkarten. Lehrer/in hilft einen kompletten Satz zu bilden. 07. Die Vorgehensweise wird wiederholt, bis alle Kinder an der Reihe waren. |
| Stundenbild 02 Thema: E Papin |
| UA-Nr.: 13 Lernziele: Inhaltliches Verstehen einer Erzahlung/Geschichte |
| Dauer: 30 min Skill:  SF: I, P ELP: S. 48, Dossier |
| Mat./Res.: Hortext Arbeitsblatt 07, CD-Player |
| <ol style="list-style-type: none"> 01. Lehrer/in spielt den Hortext <i>E Papin</i> 2x vor, Kinder horen zu. 02. Kinder tauschen sich mit ihren Sitznachbarn ber den Inhalt aus. 03. Der Hortext wird wieder abgespielt; Kinder sollen sich ein Wort, das sie nicht verstehen, merken. 04. Kinder nennen Lehrer/in nacheinander ihre Wort; Lehrer/in schreibt sie an die Tafel und bersetzt sie. 05. Gemeinsam mit Lehrer/in wird der Inhalt in der Gruppe besprochen (Schwerpunkt auf die Aktivitaten lenken). 06. Kinder horen den Dialog zum Abschluss noch einmal an. |
| UA-Nr.: 14 Lernziele: Gelenktes Lesen/Wichtiges Vokabular einer Geschichte wiedererkennen |
| Dauer: 20 min Skill:  SF: I, P ELP: S. 48, Dossier |
| Mat./Res.: Lesetext Arbeitsblatt 08 |
| <ol style="list-style-type: none"> 01. Lehrer/in teilt Lesetext <i>E Papin</i> aus. 02. Lehrer/in bittet die Kinder sich den Text einmal leise durchzulesen. 03. Anschließend sollen die Kinder in Partnerarbeit die Aktivitaten im Text unterstreichen. 04. Danach nennt jede Gruppe ein Wort bzw. eine Aktivitat, die sie unterstrichen haben, der/die Lehrer/in schreibt die Wort an die Tafel. Gemeinsam werden die Wort bersetzt. 05. Der Text wird nochmal gemeinsam laut gelesen. 06. Kinder tragen die neuen Wort im Sprachenportfolio (S. 48) ein und legen das Arbeitsblatt im Dossier ab. |

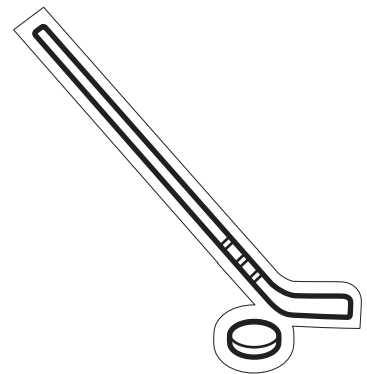
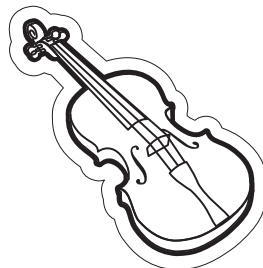
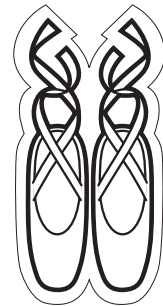
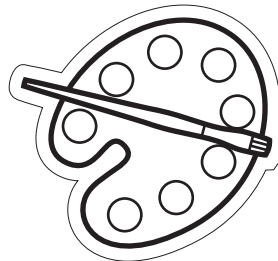
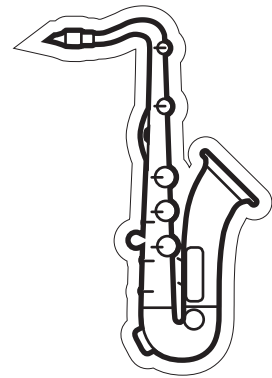
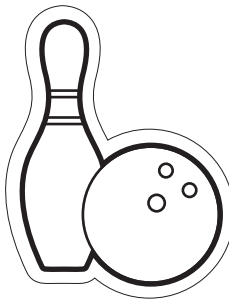
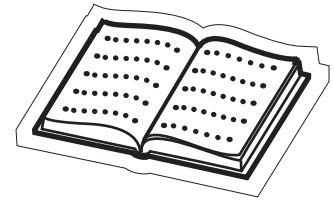

te khêlav
futbalo

te ašunav
muzika

te čitov
knjige

te khêlav
videoskê
khêlimata

te źav pe
kuglana

te djalabav
ando
saksofono

te
djalabav

te
cîrtiv

te źav ka
baleto

te djalabav
ande
klarineta

te djalabav
ande
violina

te khêlav
hokej

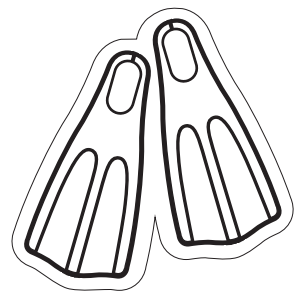
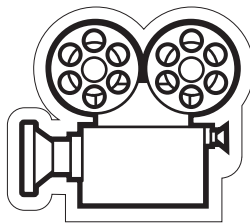
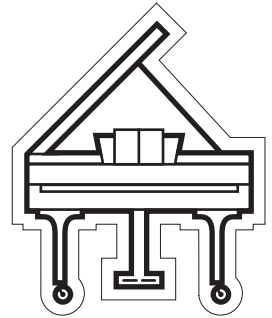
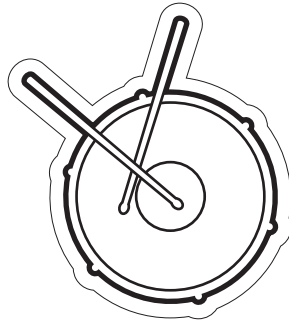
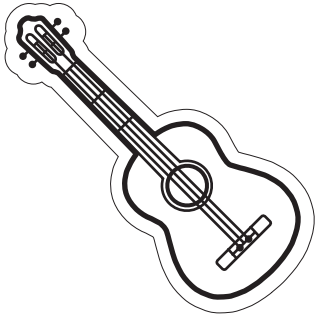
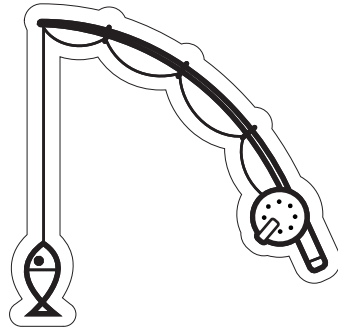
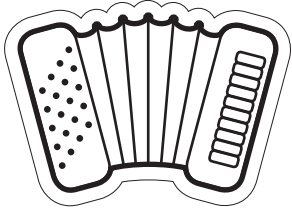

te djalabav
ande
harmonika

žal te
astarel maše

te glumiv
ando teatro

te djalabav
ande
gitara

te djalabav
ando
djesi

te djalabav
ando
klaviri

te khêlav
košarka

te žav
ando kino

te
pliviv

Mužo anav _____

Savořên sî len kak hobi

Mužo anav sî SUZI. Man sî ma inja bêřš. Jek data kurkêstar žav muřa klasasa ando plivimasko bazento te pliviv. Kodo sî mužo maj drago hobi.

Mužo anav sî MELISA. Man sî ma oxto bêřš. Me maj but kamav te djilabav. Anda kodja žav svako dujto djes muře dadesa ka jek učitelica, te sîkavel ma sar te djilabav înkê maj šukar.

Mužo anav sî ALMIR. Man sî ma dêřš bêřš. Mužo hobi sî te khêlav futbalo. Me žav svako djes ando parko. Kote khêlav antrego djes muře vortakonca futbalo. Arjat dem štar golur.

Mužo anav sî MAKSI. Man sî ma inja bêřš. Mužo hobi sî te čitov knjige. Muři maj šukar knjiga sî o Spajdermen.



*„Muři
maj šukar
knjiga sî o
Spajdermen.*

Mužo anav _____

Savořên sî len kak hobi

Ramosar kote kaj pasuil!

Mužo anav sî SUZI. Man sî ma inja bêřš. Jek data kurkêstar źav muřa klasasa ando plivimasko bazento te _____. Kodo sî mužo maj drago hobi.

Mužo anav sî MELISA. Man sî ma oxto bêřš. Me maj but kamav te _____. Anda kodja źav svako dujto djes muře dadesa ka jek učitelica, te sîkavel ma sar te djilabav înkê maj šukar.

Mužo anav sî ALMIR. Man sî ma dêř bêřš. Mužo hobi sî te khêlav _____. Me źav svako djes ando parko. Kote khêlav antrego djes muře vortakonca futbalo. Arjat dem štar golur.

Mužo anav sî MAKSI. Man sî ma inja bêřš. Mužo hobi sî te _____ knjige. Muři maj šukar knjiga sî o Spajdermen.

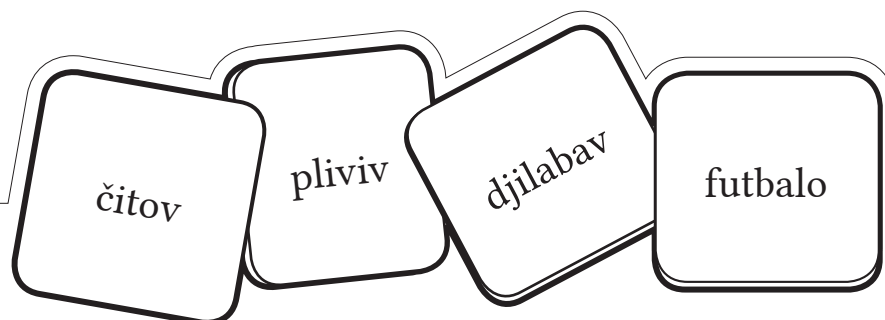

Mužo anav _____

Amare hobija

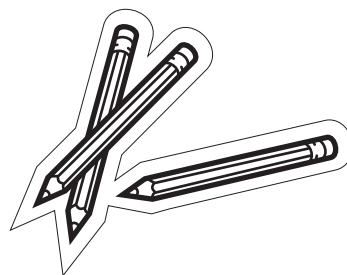

A large, empty rounded rectangular box for drawing or writing.

A large, empty rounded rectangular box for drawing or writing.

Cîrtisar savo hobi sî
tukê maj drago!



Cîrtisar savo hobi
či kames čisar!

Mužo anav _____

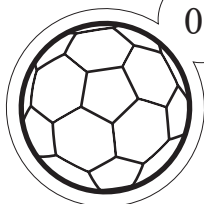

Me kamav

Ramosar maj dur so tu but kames!

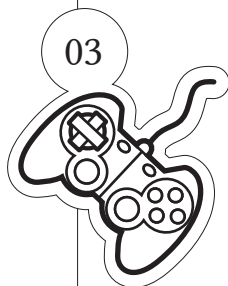
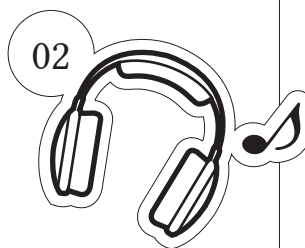

01) Me but kamav _____.



02) Me but kamav _____.

03) Me but kamav _____.

04) Me but kamav _____.

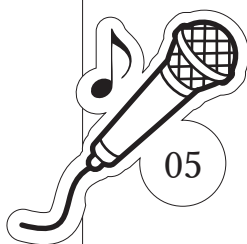

05) Me but kamav _____.

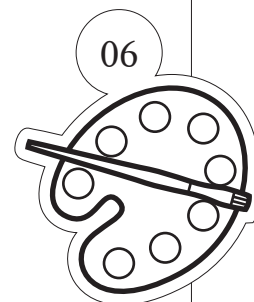

06) Me but kamav _____.

07) Me but kamav _____.

08) Me but kamav _____.

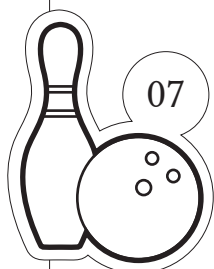

09) Me but kamav _____.

10) Me but kamav _____.

11) Me but kamav _____.

12) Me but kamav _____.

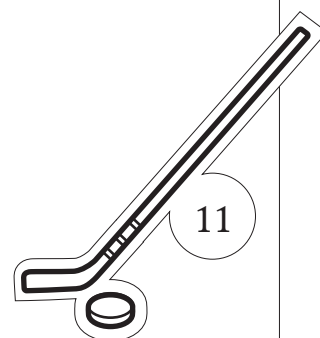
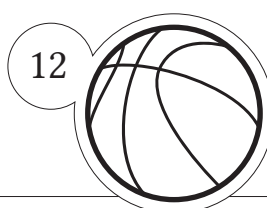
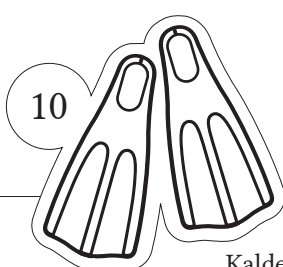
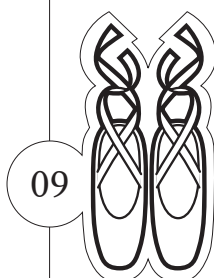
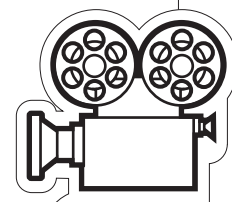

Mužo anav _____



Me či kamav

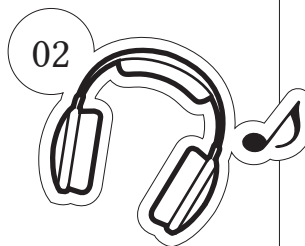

Ramosar maj dur so či kames čisar!

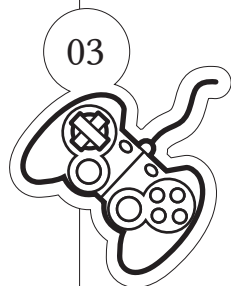

01) Me či kamav čisar _____.

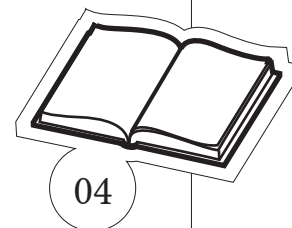

02) Me či kamav čisar _____.

03) Me či kamav čisar _____.

04) Me či kamav čisar _____.

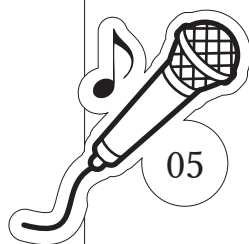

05) Me či kamav čisar _____.

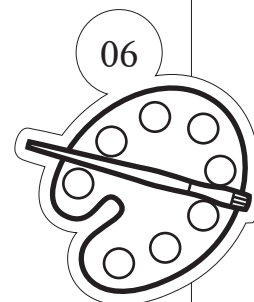

06) Me či kamav čisar _____.

07) Me či kamav čisar _____.

08) Me či kamav čisar _____.

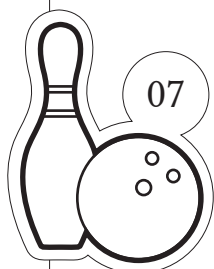

09) Me či kamav čisar _____.

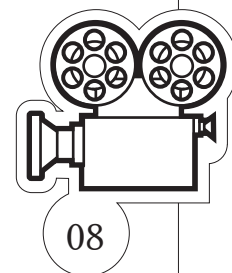

10) Me či kamav čisar _____.

11) Me či kamav čisar _____.

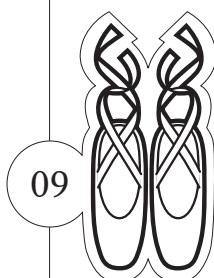

12) Me či kamav čisar _____.

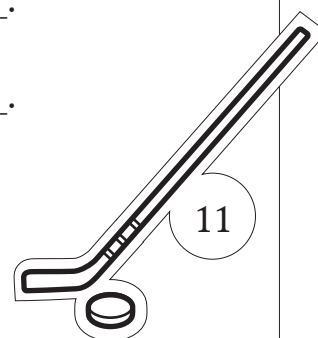
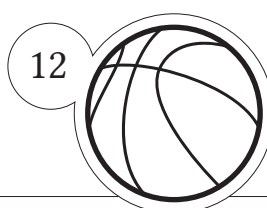
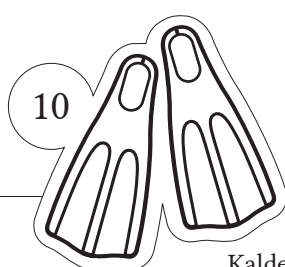

E Papin

E Papin źal ande 3. razredo. La sî la but drugarice. Kana von arakhadon ando parko, athoska kêren svato so kêrde von antrego kurko. E Papin źal peskê svako paraštuj te khêlêl baletu thaj svako savato źal i te khêlêl narodne khêlimata.

Laki drugarica e Vera, zurales kamel te slikil aj svako tetradji źal voj ande muzičko škola. Voj sićol te djilabal ande lavuta, kê antrego laki familja djilabalas ande lavuta.

O Zdenko khêlêl futbalo. Kana avel vov ando parko khanči aver či kamel, numa kamel te khêlen lesa leskê drugarja futbalo.

O Patrik źal svako paraštuj pe informatika thaj ande jek grupa djilabal vov i ando kontrabaso.

O Pantantura źal peskê paposa te astarel maše. Les akharen les i Koki. Po kak data bêšen von kote skoro štar časur haj či astaren či jek mašo.

