



Quality Education in Romani for Europe

ROMANI TEACHING MATERIALS
Arlije_Primary_A1_AT_deu
Romani variety: Arlije Romani

learner level: Primary

proficiency level: A1

language versions: Romani, German

author: Barka Emini

coordinator: Ulli Pawlata

edited by: Marcus Wiesner, Barbara Schrammel-Leber, Christina Korb, Anna Windisch

The materials have been produced for use within the context of migrant Arlije Romani speakers in Austria, primarily in Vienna. There is a German and an Englisch version of the materials. The materials consist of eleven units, which are stored in a single PDF file. Within the PDF file, there is a table of contents which gives an overview of the units. Each unit consists of an overview and worksheets. The worksheets are designed for black-and-white printing.

This project has been funded with support from the European Commission. This publication [communication] reflects the views only of the author, and the Commission cannot be held responsible for any use which may be made of the information contained therein.





 CO-FUNDING: **bm:uk** Bundesministerium für
Unterricht, Kunst und Kultur

 BUNDESKANZLERAMT  ÖSTERREICH

Arlije_Primary_A1_AT_deu

Lektion 01	Thema (CFR): ICH UND MEINE FAMILIE Einzelthema 1: Ich stelle mich vor Einzelthema 2: Meine Freunde Einzelthema 3: Meine Familie Einzelthema 4: Mein Körper	↓ S. 3
Lektion 02	Thema (CFR): DAS HAUS UND DAMIT VERBUNDENE AKTIVITÄTEN Einzelthema 1: <i>O broja</i> – Die Zahlen Einzelthema 2: <i>Mlo čher/stani</i> – Mein/e Haus/Wohnung	↓ S. 21
Lektion 03	Thema (CFR): MEINE GEMEINSCHAFT Einzelthema 1: <i>Thana hem zgrade</i> – Orte/Plätze und Gebäude Einzelthema 2: <i>O saobračajno znakija</i> – Die Verkehrszeichen	↓ S. 41
Lektion 04	Thema (CFR): ROMA HANDWERKE UND BERUFE Einzelthema 1: <i>O zanatija</i> – Die Berufe	↓ S. 64
Lektion 05	Thema (CFR): FESTE UND FEIERN Einzelthema 1: Feste und Feiertage (Überblick) Einzelthema 2: Weihnachten Einzelthema 3: Geburtstag	↓ S. 85
Lektion 06	Thema (CFR): IN DER SCHULE Einzelthema 1: <i>Amaro školakoro pribori</i> – Unsere Schulsachen Einzelthema 2: <i>Amaro odelenije hem i škola</i> – Unsere Klasse und die Schule	↓ S. 107
Lektion 07	Thema (CFR): VERKEHR UND REISEN Einzelthema 1: <i>Sovaa cidaja drumo</i> – Womit verreisen wir Einzelthema 2: <i>O boje</i> – Die Farben	↓ S. 128
Lektion 08	Thema (CFR): ESSEN UND KLEIDUNG Einzelthema 1: <i>O šeja</i> – Die Kleidung Einzelthema 2: <i>O habe</i> – Das Essen	↓ S. 150
Lektion 09	Thema (CFR): ZEIT, JAHRESZEITEN UND WETTER Einzelthema 1: <i>O berš</i> – Das Jahr Einzelthema 2: <i>O vreme</i> – Die Zeit	↓ S. 172
Lektion 10	Thema (CFR): NATUR UND TIERE Einzelthema 1: <i>O čherutne životinje</i> – Die Haustiere Einzelthema 2: <i>Ki šuma</i> – Im Wald Einzelthema 3: <i>Ko pani</i> – Im Wasser Einzelthema 4: <i>I priroda</i> – Die Natur	↓ S. 190
Lektion 11	Thema (CFR): HOBBYS UND KUNST Einzelthema 1: <i>Hobija hem aktivitetija</i> – Hobbys und Aktivitäten	↓ S. 212



Arlije_Primary_A1_AT_deu_Lektion-01
Thema (CFR): ICH UND MEINE FAMILIE
Einzelthema 1: Ich stelle mich vor Einzelthema 2: Meine Freunde Einzelthema 3: Meine Familie Einzelthema 4: Mein Körper
Andere damit verbundene Hauptthemen des CFR: Berufe und Hobbys

Inhalte des Rahmenlehrplans für Romani (CFR) – Lernziele	
Skill	Relevante Deskriptoren für Sprachaktivitäten & „Ich kann“ Aussagen des CFR:
	<ul style="list-style-type: none"> ✓ Kann einfache Fragen des/der Lehrers/in, eines Erwachsenen oder eines/r anderen/r Lernenden verstehen (z.B. Wie heißt du?, Wie alt bist du?, Ist das dein Bruder? usw.). ✓ Kann einfache Anweisungen für alltägliche Aktivitäten verstehen, wenn sie langsam gesprochen und durch entsprechende Gesten begleitet werden. ✓ Kann seinen/ihren Namen oder den Namen oder Titel unmittelbarer Familienangehöriger erkennen, wenn sie von einer anderen Person ausgesprochen werden. ✓ Kann verstehen, wenn eine ältere Person einen Segen ausspricht.
	<ul style="list-style-type: none"> ✓ Kann seinen/ihren Namen auf einer Klassen- oder Teamliste finden. ✓ Kann seinen/ihren Namen und die Namen der Gemeinschafts- oder Familienmitglieder auf einer Liste, auf einem Gerät, Möbelstück, oder auf einer Gedenkstätte auf einem Friedhof finden.
	<ul style="list-style-type: none"> ✓ Kann nonverbal (z.B. mit einem Nicken oder Kopfschütteln), mit einzelnen Wörtern oder sehr kurze Antworten auf einfache Fragen über seine/ihre Vorlieben oder Abneigungen (z.B. Magst du ...?) antworten. ✓ Kann den/die Lehrer/in, andere Erwachsene und Schüler/innen in angemessener Weise grüßen und sich verabschieden. ✓ Kann unmittelbare persönliche Bedürfnisse ausdrücken (z.B. auf die Toilette gehen). ✓ Kann einfache Fragen über seine/ihre Gruppe, Nachnamen, Alter und Familienmitglieder beantworten, wenn er/sie durch Aufforderungen unterstützt wird. ✓ Kann andere Roma-Kinder und Erwachsene auf eine passende Art und Weise grüßen, sich von ihnen verabschieden und sich bedanken.
	<ul style="list-style-type: none"> ✓ Kann eine kurze, unvollständige Aussage über sich selbst oder die Familienstrukturen machen (z.B. Name ist ...; habe ... Geschwister). ✓ Kann einfache Phrasen zur Beschreibung seiner/ihrer eigenen Erscheinung, inklusive Augen- und Haarfarbe, Größe und Gewicht, verwenden.
	<ul style="list-style-type: none"> ✓ Kann seinen/ihren Namen, Anschrift und den Namen der Schule (ab)schreiben. ✓ Kann Wörter über sich selbst von der Tafel abschreiben (z.B. Mein Name ist ...; ich lebe in ...). ✓ Kann seinen/ihren Familiennamen, Vornamen und die Namen anderer Familienmitglieder (ab)schreiben.
Inhalte des Europäischen Sprachenportfolios (ELP)	
Sprachenpass: Eigenes Foto einkleben./Name einfügen	
Dossier: Arbeitsblatt 01–09	





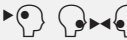



Vokabular Einzelthema 1: Ich stelle mich vor			
Aktiv			
<i>Me hijum o/i ...</i>	Ich bin der/die ...	<i>Kon san tu?</i>	Wer bist du?
<i>Šužo dive!</i>	Guten Tag!	<i>Ko i tano o/i ...?</i>	Wer ist der/die ...?
Vokabular Einzelthema 2: Meine Freunde			
Aktiv			
<i>tano/i, hijum, hijan</i>	er/sie ist, ich bin, du bist	<i>dali</i>	ob
<i>ko?</i>	wer?	<i>mlo, mli</i>	mein, meine
<i>so?</i>	was?	<i>Markosiro, Markosori</i>	Markos (besitzanzeigend)
Passiv			
<i>o/i</i>	der/die	<i>but</i>	viel, viele
<i>tano/i, ov/oj hine</i>	er/sie ist, er/sie war	<i>ole</i>	ihn
<i>hine le</i>	er hatte		
Vokabular Einzelthema 3: Meine Familie			
Aktiv			
<i>o papo</i>	der Opa	<i>hem</i>	und
<i>i baba</i>	die Oma	<i>mle phralja</i>	meine Brüder
<i>o dad</i>	der Vater	<i>mle phenja</i>	meine Schwestern
<i>i daj</i>	die Mutter	<i>harovela</i>	kämmen
<i>o phral</i>	der Bruder	<i>činela</i>	kaufen
<i>i phen</i>	die Schwester	<i>džilabela</i>	singen
<i>me</i>	ich	<i>bašalela</i>	spielen, musizieren
Vokabular Einzelthema 4: Mein Körper			
Aktiv			
<i>o manuš</i>	der Mensch	<i>o dand</i>	der Zahn
<i>man isi</i>	ich habe	<i>o pro</i>	der Fuß
<i>jek, duj</i>	eins, zwei	<i>o muj</i>	der Mund, das Gesicht
<i>but</i>	viel, viele	<i>o vast</i>	die Hand
<i>i čhib</i>	die Zunge	<i>i koč, i kroč</i>	das Knie
<i>o naj</i>	der Finger	<i>o phiko</i>	die Schulter
<i>o trnaki</i>	der Fingernagel	<i>tu</i>	du
<i>o šero</i>	der Kopf	<i>jek puti, duj puti, trin puti, štar puti</i>	ein, zwei, drei, vier Mal
<i>o nakh</i>	die Nase	<i>tut</i>	dich
<i>i čham</i>	die Wange	<i>amen</i>	wir
<i>o kan</i>	das Ohr	<i>tle</i>	deine
<i>bala</i>	die Haare	<i>deš</i>	zehn









Passiv			
<i>o/i</i>	der/die	<i>sikavi, sikavela</i>	zeigen
<i>hine</i>	er/sie war	<i>i phabaj</i>	der Apfel
<i>hine le/la</i>	er/sie hatte	<i>vazdela upre</i>	aufheben
<i>but</i>	viel, viele	<i>neka čhelel</i>	er/sie soll tanzen, spielen
<i>ole</i>	ihn	<i>džala</i>	gehen
<i>raširini, phravela</i>	öffnen	<i>tele</i>	unten
<i>letini, te letine</i>	fliegen	<i>dži ko, dži ki</i>	bis zum, bis zur
<i>čhelela</i>	tanzen	<i>tikno</i>	klein
<i>mancar</i>	mit mir	<i>o tikno</i>	der Kleine
<i>pučela</i>	fragen		













Grammatik in dieser Lektion	
Aktiv	Passiv
	Personalpronomen: <i>me, tu</i> Fragewort: <i>Ko?</i> Hilfszeitwort: <i>hijum, hijan, ...</i> (ich bin, du bist, ...) Verben in der Gegenwart Einfacher Satzbau (Subjekt, Verb, Objekt)

Unterrichtsaktivität 01 Einzelthema 1: Ich stelle mich vor – Begrüßungsballspiel
Dauer: 10 min, bei mehr Kindern länger Skill:  SF: G*
Mat./Res.: Ball
01. Lehrer/in stellt sich vor: <i>Šužo dive. Me hijum o/i ... Ko hijan tu?</i> ‚Guten Tag. Ich bin der/die ... Wer bist du?‘. 02. Lehrer/in wirft den Ball einem/r Schüler/in zu und bittet ihn/sie sich vorzustellen mit: <i>Šužo dive.. Me sim o/i ...</i> ‚Guten Tag. Ich bin der/die ...‘. Schüler/in stellt sich vor und wirft den Ball der/dem Lehrer/in zurück. 03. Lehrer/in wiederholt den Vorgang mit allen Kindern.
Unterrichtsaktivität 02 Einzelthema 1: Ich stelle mich vor – Begrüßungsspiel im Stehkreis
Dauer: 10 min, bei mehr Kindern länger Skill:  SF: G
01. Kinder bilden einen Stehkreis. 02. Lehrer/in dreht sich zum Kind links von ihr/ihm um und sagt: <i>Šužo dive. Me hijum o/i ... Ko hijan tu? ... Ko hijan tu?</i> 03. Kind antwortet der/dem Lehrer/in mit: <i>Šužo dive. Me hijum o/i ... Ko hijan tu? ...</i> dreht sich zum Nachbarn und fragt ihn: <i>Kon san tu?</i> ‚Wer bist du?‘. 04. Alle Kinder wiederholen diesen Dialog der Reihe nach.

*SOZIALFORM (SF): Gruppenarbeit – G | Partnerarbeit – P | Individualarbeit – I





Unterrichtsaktivität 03 Einzelthema 1: Ich stelle mich vor – Namenscollage
Dauer: 30 min Skill:     SF: P
Mat./Res.: Arbeitsblatt 01, Fotos, Blumencollage, Trommel
<p>Vorbereitung: Lehrer/in macht von jedem Kind ein Foto und druckt es aus oder die Kinder bringen von zu Hause ein Foto mit. Er/sie bereitet die Blumencollage vor (drucken) und hängt sie an die Wand.</p> <ol style="list-style-type: none"> 01. Lehrer/in ruft jedes Kind namentlich auf <i>Ko i tano o/i ...? ‚Wer ist der/die ...?‘</i>. 02. Das aufgerufene Kind geht zur/zum Lehrer/in. Er/Sie klopft den Rhythmus der Antwort auf der Trommel vor (z.B. nach Silben): <i>Me hijum o Marko!</i> 03. Kind wiederholt den Satz, während Lehrer/in den Rhythmus auf der Trommel klopft: <i>Me hijum o Marko!</i> 04. Alternative: Das Kind trommelt den Rhythmus selber zum gesprochenen Satz. 05. Lehrer/in gibt dem Kind sein Foto. 06. Kind sucht seinen Namen auf der vorbereiteten Blumencollage und klebt sein Foto dort auf.
Unterrichtsaktivität 04 Einzelthema 1: Ich stelle mich vor – ELP Akava/akaja hijum me.
Dauer: 15 min Skill:  SF: I ELP: 4
Mat./Res.: ELP, Fotos der Kinder
<p>Vorbereitung: Fotos von den Kindern machen und ausdrucken.</p> <ol style="list-style-type: none"> 01. Lehrer/in bespricht mit den Kindern das ELP: Sie erklärt die Funktion, die einzelne Bereiche (Sprachenpass, Sprachenbiographie, Dossier), und den Einsatz im Rahmen des Kurses. 02. Dann gibt der/die Lehrer/in den Kindern ihre Fotos. 03. Kinder kleben die Fotos ins ELP, schreiben auch ihren Namen dazu und bemalen oder verzieren die Seite.
Unterrichtsaktivität 05 Einzelthema 1: Ich stelle mich vor – Theaterspiel Šužo dive.
Dauer: 20 min Skill:   SF: P
Mat./Res.: Tuch, Hut
<ol style="list-style-type: none"> 01. Lehrer/in legt ein buntes Tuch auf einen Tisch/Sessel in der linken Raumhälfte. 02. Lehrer/in bittet alle Mädchen sich dort hinzustellen. 03. Lehrer/in legt einen Männerhut und einen Tisch/Sessel in der rechten Raumhälfte. 04. Lehrer/in bittet alle Buben sich dort hinzustellen. 05. Lehrer/in demonstriert das Spiel: 06. Lehrer/in geht zur Mädchengruppe, nimmt das Tuch über die Schulter, geht zur Raummitte und sagt: <i>Šužo dive. Me hijum o/i ...</i> Anschließend geht er/sie zur Bubengruppe, setzt den Hut auf den Kopf und geht zur Raummitte. Lehrer/in spricht die Begrüßung und verbeugt sich dabei. 07. Lehrer/in bittet jeweils ein Mädchen und einen Buben sich mit den Accessoires in die Mitte zu stellen und sich, wie von ihr demonstriert, vorzustellen.
Unterrichtsaktivität 06 Einzelthema 2: Meine Freunde – Dialog Mlo amal/mli amalin
Dauer: 20 min Skill:   SF: I, P, G ELP: Dossier
Mat./Res.: Arbeitsblatt 02
<ol style="list-style-type: none"> 01. Lehrer/in liest den gesamten Dialog <i>Mlo amal/mli amalin</i> vor. 02. Kinder lesen den Dialog alleine. 03. Sie besprechen mit dem Sitznachbarn was sie verstanden haben und suchen gemeinsam ein unverständliches Wort. 04. Kinder sagen die Wörter, die sie nicht verstanden haben dem/der Lehrer/in und schreiben sie auf die Tafel. 05. Lehrer/in übersetzt die Wörter ins Deutsche und gemeinsam versuchen sie den Inhalt des Dialoges zu verstehen.

Unterrichtsaktivität 07 Einzelthema 2: Meine Freunde – Lückentext Mlo amal/mli amalin
Dauer: 20 min Skill:     SF: I, P, G ELP: Dossier
Mat./Res.: Arbeitsblatt 03
<p>Anmerkung: Übung kann man nur im Anschluss zu Unterrichtsaktivität 06 machen.</p> <ol style="list-style-type: none"> Die Kinder bekommen den Lückentext <i>Mlo amal/mli amalin</i> und versuchen ihn auszufüllen. Lehrer/in schreibt die fehlenden Wörter an die Tafel und die Kinder vergleichen die Rechtschreibung. In Partnerarbeit versuchen die Kinder den Dialog nachzusprechen bzw. vorzulesen.
Unterrichtsaktivität 08 Einzelthema 2: Meine Freunde – Illustration Mlo amal/mli amalin
Dauer: 10 min Skill:  SF: I ELP: Dossier
Mat./Res.: Zeichenblätter und Stifte
Die Kinder bekommen ein Zeichenblatt mit der Aufgabe eine Szene aus dem vorher erarbeiteten Dialog <i>Mlo amal/mli amalin</i> zu illustrieren.
Unterrichtsaktivität 09 Einzelthema 2: Meine Freunde – Zug der Freundschaft
Dauer: 20 min Skill:  SF: G
<ol style="list-style-type: none"> Lehrer/in sagt: <i>Hine jek čhavo. O Marko. Ole hine le but amala.</i> ,Es war einmal ein Junge. Marko. Er hatte viele Freunde.‘. Lehrer/in geht durch die Klasse und ruft einen Schülernamen mit Begleitartikel auf: <i>O/I ... (Name)!</i>. Das genannte Kind geht zum/zur Lehrer/in und gibt ihm/ihr die Hand. Lehrer/in geht mit dem Kind durch die Klasse und sagt wieder: <i>Hine jek čhavo. O Marko. Ole hine le but amala.</i> Lehrer/in ruft einen weiteren Schülernamen mit Begleitartikel auf: <i>O/I ... (Name)!</i>. Diese Schritte werden wiederholt, bis alle Kinder einen „Zug der Freundschaft“ gebildet haben.
Unterrichtsaktivität 10 Einzelthema 4: Mein Körper – O manuš
Dauer: 20 min Skill:   SF: G ELP: Dossier
Mat./Res.: Arbeitsblatt 04
<ol style="list-style-type: none"> Lehrer/in steht vor der Klasse und liest Satz für Satz vom Arbeitsblatt <i>O manuš</i> ‚Der Mensch‘ vor. Er/Sie zeigt dabei auf die betreffenden Körperteile. Lehrer/in bitte die Kinder aufzustehen und mitzumachen. Lehrer/in wiederholt Satz für Satz vom AB und zeigt dabei auf die Körperteile. Die Kinder sprechen jeweils einen Satz nach und zeigen auf die Körperteile wie von dem/der Lehrer/in vorgemacht bis alle Sätze gesprochen wurden. Variationen: Lehrer/in spricht die Sätze, die Kinder hören zu und zeigen auf die entsprechenden Körperteile. Lehrer/in zeigt auf einen Körperteil – die Kinder sprechen den Satz dazu. Kinder bekommen das Arbeitsblatt als Lesehausübung und dürfen es anmalen.

Unterrichtsaktivität 11 Einzelthema 4: Mein Körper – O tikno
Dauer: 30 min Skill:    SF: I ELP: Dossier
Mat./Res.: Arbeitsblatt 05/11, Buntstifte
<ol style="list-style-type: none"> 01. Kinder bekommen die erste Seite des Arbeitsblatts 05/1 <i>O tikno</i> ‚Das Kleine/Das Baby‘. 02. Lehrer/in liest ein Wort und fragt was es bedeutet – ein Kind antwortet. Danach verbinden alle dieses Wort zum passenden Körperteil des Babys. 03. Danach liest der/die Lehrer/in das nächste Wort, usw. bis alle Wörter zugeordnet sind. 04. Danach wird die Anzahl einzelner Körperteile besprochen (2 Augen, 10 Zehen, viele Haare, ...) 05. Abschließend malen die Kinder das Baby an – laut Malvorgabe links unten am Arbeitsblatt.
Unterrichtsaktivität 12 Einzelthema 4: Mein Körper – Lückentext O tikno
Dauer: 15 min Skill:    SF: G ELP: Dossier
Mat./Res.: Arbeitsblatt 05/2
<ol style="list-style-type: none"> 01. Lehrer/in teilt Arbeitsblatt 05/2 <i>O tikno</i> aus. 02. Lückentext wird gemeinsam in der Gruppe ausgefüllt: ein Kind liest laut einen Satz vor und versucht ihn zu vervollständigen. Alle Kinder schreiben die Wörter in den Lückentext. 03. Lehrer/in schreibt parallel dazu die Wörter an die Tafel.
Unterrichtsaktivität 13 Einzelthema 4: Mein Körper – Gedicht Čhelaja
Dauer: 30 min Skill:   SF: I, P ELP: Dossier
Mat./Res.: Arbeitsblatt 06
<ol style="list-style-type: none"> 01. Kinder bekommen das Gedicht <i>Čhelaja</i> ‚Wir spielen‘ und lesen es einmal alleine durch. 02. Sie lesen es nochmal durch und diesmal unterstreichen sie Wörter, die sie schon kennen. 03. Gemeinsam mit dem jeweiligen Sitznachbar suchen die Kinder zwei Wörter aus, die sie nicht verstanden haben. 04. Jede Gruppe schreibt diese zwei Wörter an die Tafel und der/die Lehrer/in übersetzt diese. 05. Jedes Kind liest nochmals den Text für sich. 06. In der Gruppe wird mit dem/der Lehrer/in der Inhalt des Gedichtes besprochen.
Unterrichtsaktivität 14 Einzelthema 4: Mein Körper – Lückentext Čhelaja
Dauer: 30 min Skill:   SF: P ELP: Dossier
Mat./Res.: Arbeitsblatt 07
<ol style="list-style-type: none"> 01. Kinder bekommen den Lückentext <i>Čhelaja</i> und versuchen ihn zu zweit auszufüllen. 02. Gemeinsam wird der Text noch einmal laut vorgelesen – zusammen mit dem/der Lehrer/in vergleichen die Kinder die Ergebnisse und korrigieren ihre Einträge oder ergänzen die fehlenden Wörter.
Unterrichtsaktivität 15 Einzelthema 3: Meine Familie – Diagramm Mli familija
Dauer: 15 min Skill:    SF: I ELP: Dossier
Mat./Res.: Arbeitsblatt 08
<p>Die Kinder bringen Fotos von ihrer Familie mit. Arbeitsblatt 08 ausdrucken und jedem Kind ein Blatt geben.</p> <ol style="list-style-type: none"> 01. Das Arbeitsblatt <i>Mli familija</i> ‚Meine Familie‘ wird zuerst besprochen: Was ist zu tun? Was bedeutet die Wörter? 02. Kinder bekommen die Aufgabe die Fotos ihrer Familienmitglieder auf das Arbeitsblatt <i>Mli familija</i> (Diagramm) zu kleben und deren Namen einzutragen. 03. Die fertigen Diagramme werden in der Klasse aufgehängt oder im Dossier abgelegt. 04. Einzelne Kinder können – wenn sie möchten – ihre Familien vorstellen.

Unterrichtsaktivität 16 Einzelthema 3: Meine Familie – Gedicht: Amen
Dauer: 30 min Skill: SF: I ELP: Dossier
Mat./Res.: Arbeitsblatt 09
<ol style="list-style-type: none"> 01. Lehrer/in liest das Gedicht <i>Amen</i> ‚Wir‘ vor. Dann bekommen die Kinder den Text. 02. Lehrer/in bittet die Kinder das Gedicht 1x selber durchzulesen. 03. Danach wird der ein Satz nach dem anderen von dem/der Lehrerin vorgesprochen und die Kinder wiederholen ihn laut im Chor. 04. Als Hausaufgabe lernen die Kinder das kurze Gedicht auswendig.

Stundenbild 01 Einzelthema 1: Ich stelle mich vor – Mlo anav ‚Mein Name‘
UA-Nr.: 01 Lernziele: Kennenlernen, Sich vorstellen und Begrüßen auf Romani
Dauer: 10 min Skill: SF: G
Mat./Res.: Ball
<ol style="list-style-type: none"> 01. Lehrer/in stellt sich vor: <i>Šužo dive. Me hijum o/i ... Ko hijan tu?</i> ‚Guten Tag. Ich bin der/die ... Wer bist du?‘. 02. Lehrer/in wirft den Ball Schüler/in zu und bittet sie/ihn sich vorzustellen mit: <i>Šužo dive. Me hijum o/i ...</i> ‚Guten Tag. Ich bin der/die ...‘. 03. Schüler/in stellt sich vor und wirft den Ball Lehrer/in zurück. 04. Lehrer/in wiederholt den Vorgang mit allen Kindern.
UA-Nr.: 02 Lernziele: Kennenlernen, Sich vorstellen und Begrüßen auf Romani
Dauer: 10 min Skill: SF: G
<ol style="list-style-type: none"> 01. Kinder bilden einen Stehkreis. 02. Lehrer/in dreht sich zum Kind links von ihr/ihm um und sagt: <i>Šužo dive. Me hijum o/i ... Ko hijan tu?</i> Guten Tag. Ich bin der/die ... Wer bist du? 03. Kind antwortet Lehrer/in mit: <i>Šužo dive. Me hijum o/i ...</i>, dreht sich zum Nachbarn und fragt ihn: <i>Kon san tu?</i> ‚Wer bist du?‘. 04. Alle Kinder wiederholen diesen Dialog der Reihe nach.
UA-Nr.: 03 Lernziele: Kennenlernen, Sich vorstellen und Begrüßen auf Romani
Dauer: 10 min Skill: SF: G
Mat./Res.: Arbeitsblatt 01, Fotos, Blumencollage, Trommel
<p>Vorbereitung: Lehrer/in macht von jedem Kind ein Foto und druckt es aus oder die Kinder bringen von zu Hause ein Foto. Er/Sie bereitet die Blumencollage vor (drucken) und hängt sie an die Wand.</p> <ol style="list-style-type: none"> 01. Lehrerin ruft jedes Kind namentlich auf <i>Ko i tano o/i ...?</i> ‚Wer ist der/die ...?‘. 02. Das aufgerufene Kind geht zur/zum Lehrer/in. Er/Sie klopft den Rhythmus der Antwort auf der Trommel vor (z.B. nach Silben): <i>Me hijum o Gusti!</i> 03. Kind wiederholt den Satz, während der/die Lehrer/in den Rhythmus auf der Trommel klopft: <i>Me hijum o Marko!</i> 04. Alternative: Das Kind trommelt den Rhythmus selber zum gesprochenen Satz. 05. Lehrer/in gibt dem Kind sein Foto. 06. Kind sucht seinen Namen auf der vorbereiteten Blumencollage und klebt sein Foto dort auf.

Stundenbild 02 Einzelthema 4: Mein Körper
UA-Nr.: 10 Lernziele: Kinder können Körperteile benennen.
Dauer: 20 min Skill:   SF: G ELP: Dossier
Mat./Res.: Arbeitsblatt 04
<ol style="list-style-type: none"> 01. Lehrer/in steht vor der Klasse und liest Satz für Satz vom Arbeitsblatt <i>O manuš</i> vor. Er/sie zeigt dabei auf die betreffenden Körperteile. 02. Lehrer/in bitte die Kinder aufzustehen und mitzumachen. 03. Lehrer/in wiederholt Satz für Satz vom AB und zeigt dabei auf die Körperteile. Die Kinder sprechen jeweils einen Satz nach und zeigen auf die Körperteile wie von dem/der Lehrer/in vorgemacht bis alle Sätze gesprochen wurden. 04. Variationen: Lehrer/in spricht die Sätze, die Kinder hören zu und zeigen auf die entsprechenden Körperteile. Lehrer/in zeigt auf einen Körperteil – die Kinder sprechen den Satz dazu. 05. Kinder bekommen das Arbeitsblatt als Lesehausübung und dürfen es anmalen.
UA-Nr.: 11 Lernziele: Kinder können Körperteile benennen.
Dauer: 30 min Skill:    SF: I ELP: Dossier
Mat./Res.: Arbeitsblatt 05/Seite 1, Buntstifte
<ol style="list-style-type: none"> 01. Kinder bekommen die erste Seite des Arbeitsblatts <i>O tikno</i>. 02. Lehrer/in liest ein Wort und fragt was es bedeutet – ein Kind antwortet. Danach verbinden alle dieses Wort zum passenden Körperteil des Babys. 03. Danach liest der/die Lehrer/in das nächste Wort ... usw. bis alle Wörter zugeordnet sind. 04. Danach wird die Anzahl einzelner Körperteile besprochen (2 Augen, 10 Zehen, viele Haare, ...) 05. Abschließend malen die Kinder das Baby an – laut Malvorlage links unten am Arbeitsblatt.

Mlo anav _____

Amari grupa

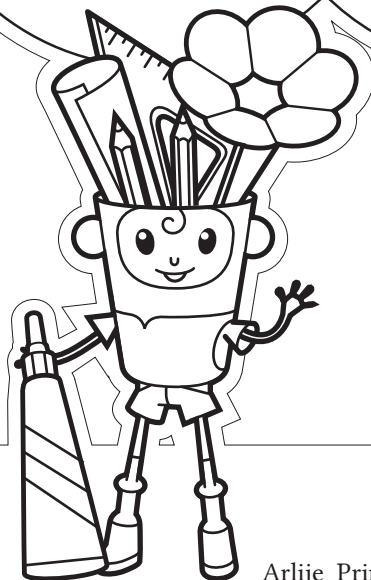
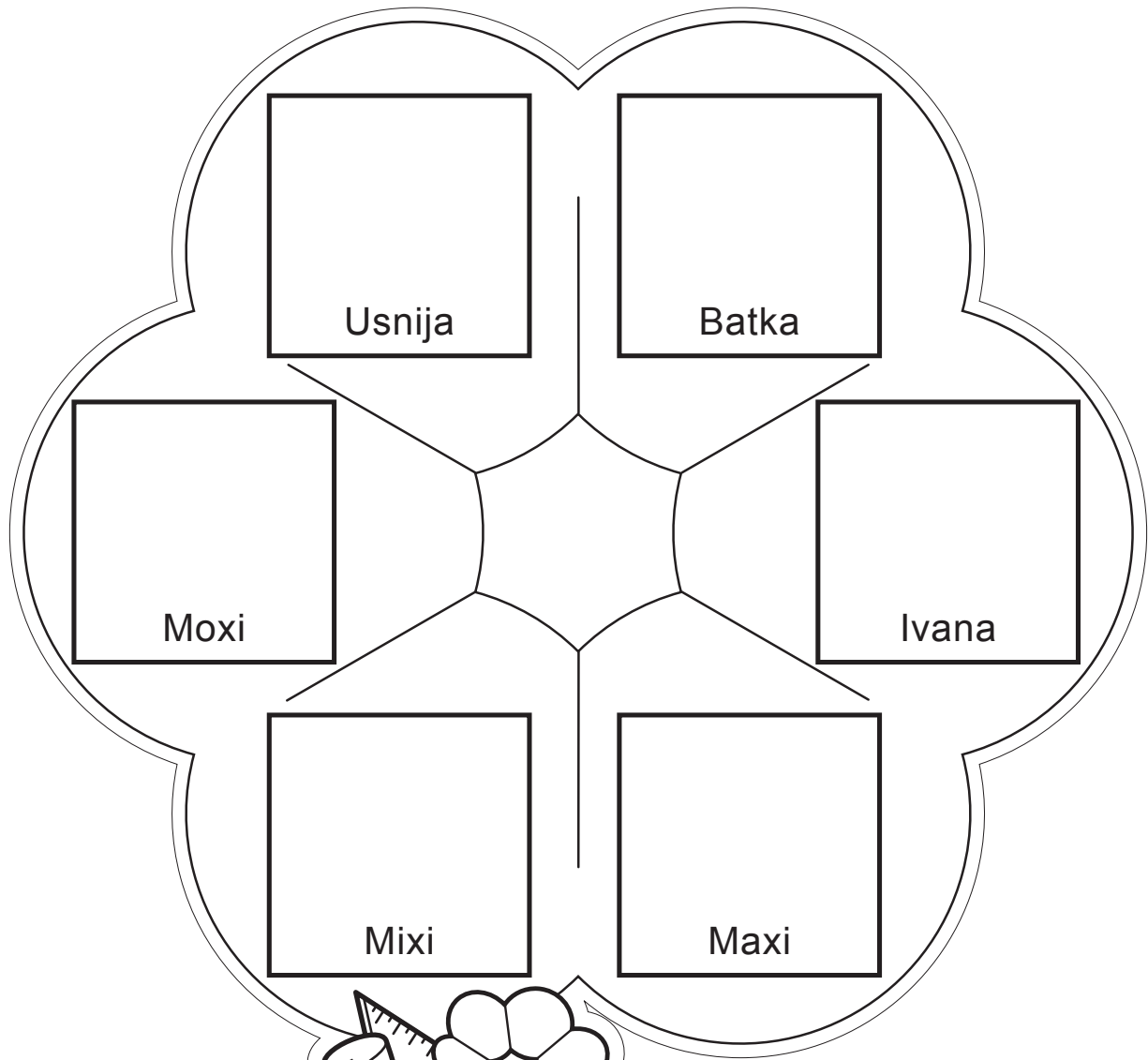

Mlo anav _____

Mlo amal/mli amalni

Čhaj: Šuzo dive!

Daj: Šužo dive!

Ko hijan tu?

Čhaj: Me hijum i Suzi!

Daj: So mangeja Suzi?

Čhaj: Me hijum e amalin e Markosiri.

Dali tano ov čhere?

Daj: Čhere i tano. Ajde, khuv andre.

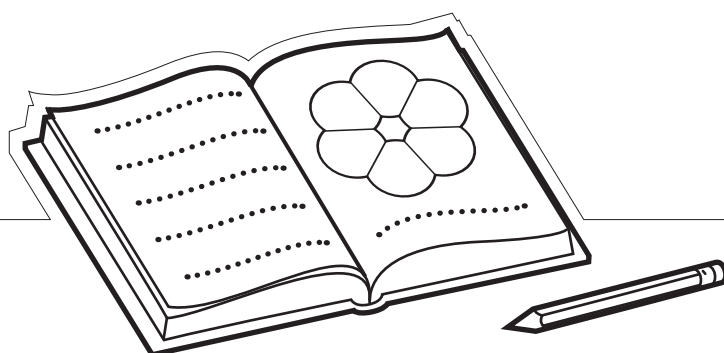

Mlo anav _____

Mlo amal/mli amalni

Čhaj: Šuzo dive!

Daj: Šužo dive!

Ko _____ tu?

Čhaj: Me _____ i Suzi!

Daj: So mangeja Suzi?

Čhaj: Me _____ e amalin e Markosiri.

Dali tano ov čhere?

Daj: Čhere i tano. Ajde, _____ andre.

hijum

|

hijan

|

hijum

|

| khuv

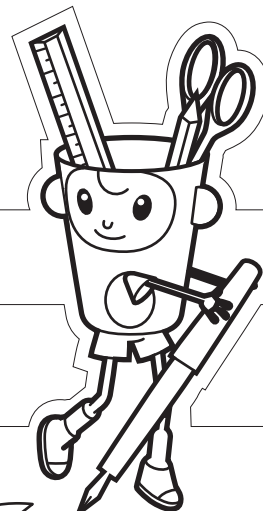

Šuzo dive

O manuš

Man isi jek šero.

Man isi but danda.

Man isi jek nakh.

Man isi duj pre.

Man isi duj čhama.

Man isi jek muj.

Man isi duj kana.

Man isi duj vasta.

Man isi but bala.

Man isi duj kročja.

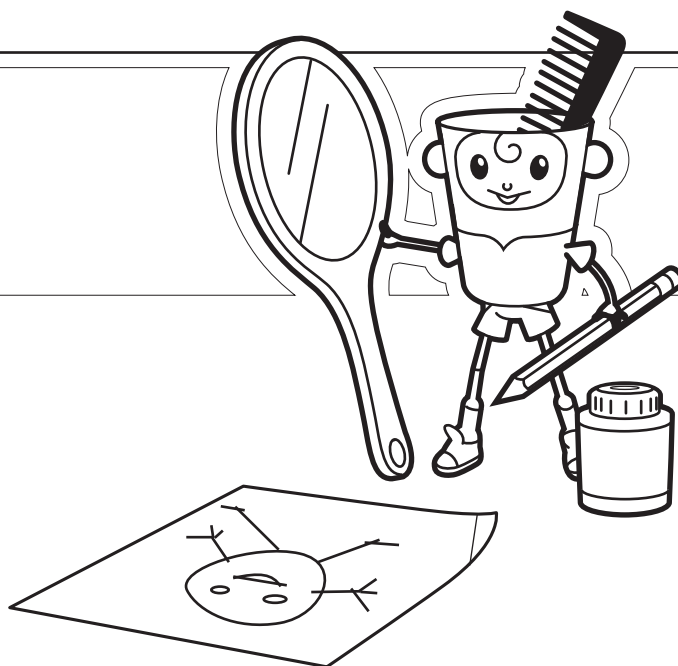

Mlo anav _____

O tikno

jek šero

jek čhib	jek nakh	jek šero	jek vodži
duj jača	duj čhama	duj pre	duj kročja
duj phike	duj vasta	deš naja	but bala

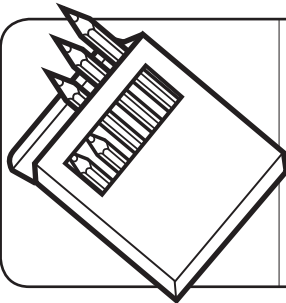

jek = žuto
duj = lolo
but = plavo
deš = zeleno

Mlo anav _____

O tikno

Jek vaj duj?

Man isi _____ vasta.

Man isi _____ nakh.

Man isi _____ naja.

Man isi _____ pre.

Man isi _____ kana.

Man isi _____ bala.

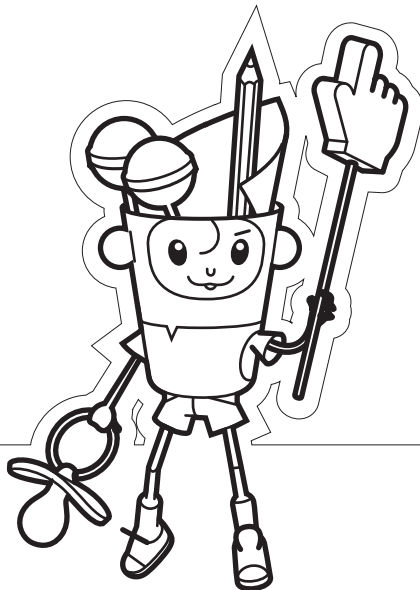
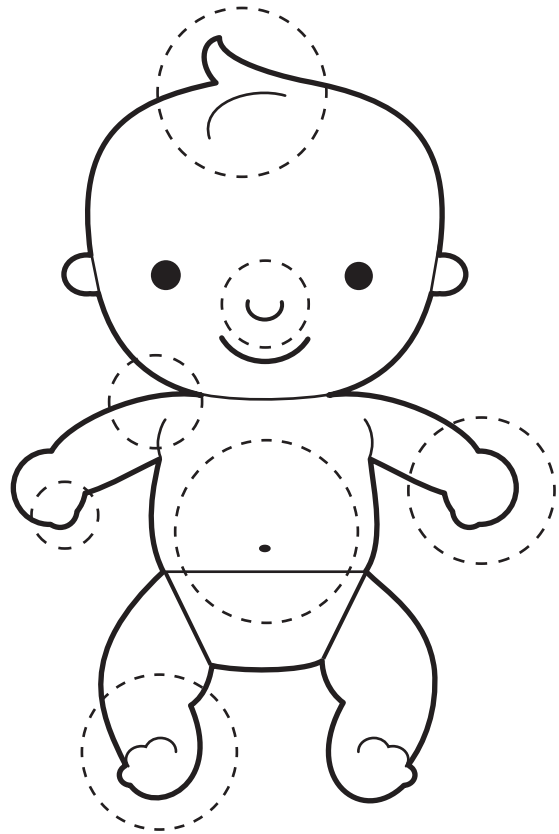

Mlo anav _____

Čhelaja

Jek puti, duj puti, tut pučava,
trin puti, štar puti amen čhelaja.

Vazde upre tle vasta,
sikav mange phabaja.

Jek puti, duj puti, tut pučava,
trin puti, štar puti amen čhelaja

Dža tele dži ko pre,
neka čhelen tle phike.

Jek puti, dujputi, tut pučava,
trin puti, štar puti amen čhelaja.

Raširin tu tle vasta,
te letine tu mancar.

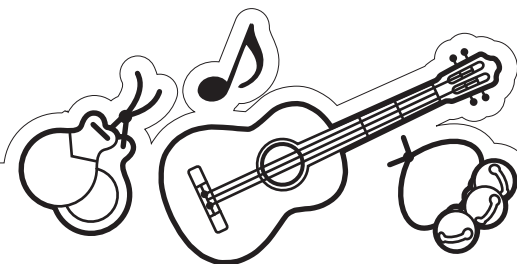

Mlo anav _____

Čhelaja

Jek puti, duj puti, tut pučava,
trin puti, štar puti amen čhelaja.

Vazde upre tle _____,
sikav mange phabaja.

Jek puti, duj puti, tut pučava,
trin puti, štar puti amen čhelaja

Dža tele dži ko _____,
neka čhelen tle _____.

Jek puti, duj puti, tut pučava,
trin puti, štar puti amen čhelaja.

Raširin tu tle _____,
te letine tu mancar.

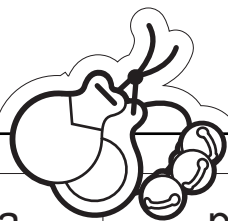

vasta

pre

phike

vasta

Mlo anav _____

Ko i tane akala džene?

o papo, i baba, o dad, i daj, o phral, i phen

o papo

i baba

i baba

o papo

o dad

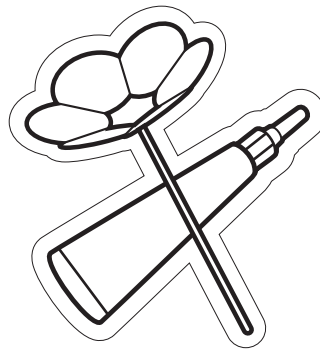

i daj

mle phrala thaj mle phenja thaj me

Mlo anav _____

Amen

Mli daj man harovela.



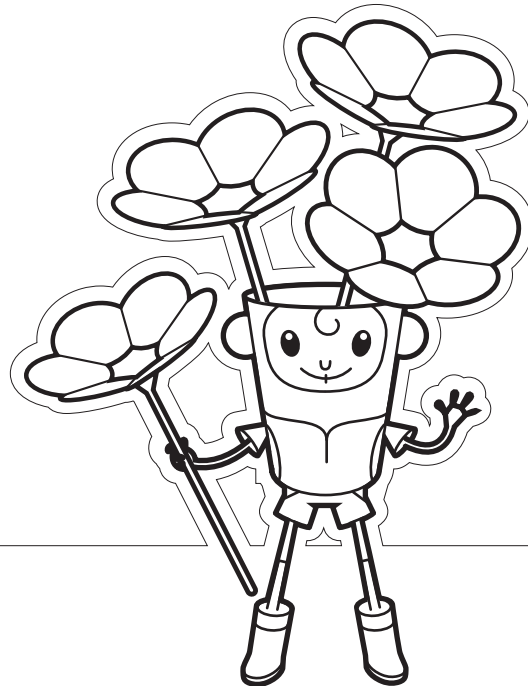

Mlo dad šuže sukňe činela.

Mli phen mange džilabela.

Mlo phral mange bašalela.



Arlje_Primary_A1_AT_deu_Lektion-02
Thema (CFR): DAS HAUS UND DAMIT VERBUNDENE AKTIVITÄTEN
Einzelthema 01: O broja – Die Zahlen Einzelthema 02: Mlo čher/stani – Mein/e Haus/Wohnung

Inhalte des Rahmenlehrplans für Romani (CFR) – Lernziele	
Skill	Relevante Deskriptoren für Sprachaktivitäten & „Ich kann“ Aussagen des CFR:
	<ul style="list-style-type: none"> ✓ Kann die Wörter für die Objekte in einem Haus verstehen. ✓ Kann die Schlüsselbegriffe für Aktivitäten zuhause verstehen (z.B. essen, waschen, schlafen , usw.). ✓ Kann die Schlüsselbegriffe für Aktivitäten der Roma zuhause verstehen und, soweit angebracht, in Zuständigkeitsbereiche kategorisieren (z.B. Arbeiten der Mutter, Beschäftigungen des Vaters usw.).
	<ul style="list-style-type: none"> ✓ Kann die Bezeichnungen auf einem Bild von einem typischen Haus oder Zimmer erkennen und verstehen. ✓ Kann Zahlen und Wörter auf einer Straße oder einer Adresse erkennen und verstehen. ✓ Kann die Wörter für Teile des Hauses und seiner Umgebung und Objekte im Haus erkennen und verstehen.
	<ul style="list-style-type: none"> ✓ Kann kurze Antworten auf einfache Fragen über sein/ihr Zuhause geben. ✓ Kann eine Telefonnummer aufsagen.
	<ul style="list-style-type: none"> ✓ Kann Schlüsselbegriffe oder einfache Phrasen/Sätze verwenden, um sein/ihr Zuhause zu beschreiben. ✓ Kann Schlüsselbegriffe oder einfache Phrasen/Sätze verwenden, um zu beschreiben, was er/sie zuhause gerne tut und was nicht.
	✓ Kann Wörter und einfache Phrasen oder Sätze für Teile des Hauses und Objekte im Haus (ab)schreiben.
Inhalte des Europäischen Sprachenportfolios (ELP)	
Sprachenpass: <i>Me bešava ki ...</i> (z.B. <i>Viena</i>).	
Dossier: <i>O broja 0–10</i> , Wörter eintragen <i>I kujna</i> – Wörter eintragen	



Vokabular Einzelthema 01: O broja	
Aktiv	
<i>o broja 0–10</i>	Zahlen 0–10
<i>mlo/tlo broji</i>	Meine/deine Nummer
<i>Sar/savo i tano ...?</i>	Wie/welche ist ...?
Passiv	
<i>So čereja tu tajsja?</i>	Was machst du morgen?
<i>mlo/tlo broji</i>	meine/deine Nummer

Vokabular | Einzelthema 02: Mlo čher/stani





Aktiv			
<i>mlo čher/stani</i>	mein/e Haus/Wohnung	<i>i stolica</i>	der Sessel
<i>i soba</i>	das Zimmer	<i>o kreveti</i>	das Bett
<i>i kujna</i>	die Küche	<i>o šifonjeri</i>	der Schrank
<i>o kupatilo</i>	das Bad	<i>o igračke</i>	das Spielzeug
<i>i spalna, i sojipasiri soba</i>	das Schlafzimmer	<i>o knjiga</i>	das Buch
<i>i dnevno soba</i>	das Wohnzimmer	<i>o tepiko</i>	der Teppich
<i>o čenefti (WC)</i>	die Toilette (WC)	<i>o regali knjigenge</i>	das Bücherregal
<i>i čhavengiri soba</i>	das Kinderzimmer	<i>i televizija</i>	der Fernseher
<i>o hodniko</i>	der Gang	<i>peglini o šeja</i>	Wäsche bügeln
<i>i vazna</i>	die Vase	<i>sovela</i>	schlafen
<i>o roja</i>	das Besteck	<i>čitini</i>	lesen
<i>o kredenco</i>	der Küchenschrank	<i>čerela (kolačija)</i>	backen (Kekse)
<i>i šporeti</i>	der Herd	<i>prezime</i>	der Nachname
<i>o frižideri</i>	der Kühlschrank	<i>Kotar hijan?</i>	Wo kommst du her?
<i>o tiganja</i>	die Pfanne	<i>Kaj bešeja?</i>	Wo wohnst du?
<i>o tanjiri</i>	der Teller	<i>o gav</i>	das Dorf
<i>i tendžera</i>	der Topf	<i>i diz</i>	die Stadt
<i>i lampa</i>	die Lampe	<i>i adresa</i>	die Adresse
<i>o astali</i>	der Tisch	<i>i phuv</i>	das Land
Passiv			
<i>So i tano akava?</i>	Was ist das?	<i>So čerava me?</i>	Was mache ich?
<i>i luludži</i>	die Blume	<i>mlo dad</i>	mein Vater
<i>o habe</i>	das Essen	<i>mli daj</i>	meine Mutter
<i>o mas</i>	das Fleisch	<i>mlo papo</i>	mein Opa
<i>So isi tut ...?</i>	Was hast Du ...?	<i>mli baba</i>	meine Oma







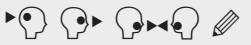

Grammatik in dieser Lektion

Aktiv	Passiv
Einfache Fragen Gegenwart Einfache Satzbildung Man isi man.	Futur





Unterrichtsaktivität 01 Einzelthema 01: O broja
Dauer: 35 min Skill:  SF: G* ELP: S. 39
Mat./Res.: Zahlenkarten, Arbeitsblatt 01
<p>Vorbereitung: Zahlenkarten von Arbeitsblatt1 ausdrucken und laminieren</p> <ol style="list-style-type: none"> Die Kinder bilden am Boden einen Sitzkreis. Lehrer/in verteilt am Boden Karten mit den Zahlen 0–10 darauf. Jedes Kind bekommt eine Karte mit einem Zahlennamen der Zahlen 0–10. Die Schüler/innen versuchen das Kärtchen mit dem Zahlennamen der richtigen Zahl am Boden zuzuordnen. Gemeinsam wird versucht, falsch zugeordnete Karten den richtigen Karten zuzuordnen. Anschließend legt der/die Lehrer/in nur die Zahlkarten von 0 bis 10 untereinander am Boden auf. Die Karten mit den Zahlennamen werden wieder verteilt. Die Kinder lesen jetzt den Zahlennamen auf ihrer Karte laut vor und legen die Karte neben die richtige Zahl. Lehrer/in korrigiert die Karten und spricht die Zahlen 0–10 2x der Reihe nach aus. Sie spricht jetzt Zahl für Zahl aus und die Gruppe wiederholt nach jeder Zahl das Wort. Danach bittet sie jedes Kind die Zahlen selbst laut zu lesen. Anschließend schreiben die Kinder die Zahlen 0–10 im ELP ein (Seite 39). (Abschreiben von den Kärtchen)
Unterrichtsaktivität 02 Einzelthema 01: O broja – Dialog Telefoni
Dauer: 35 min Skill:  SF: I, P, G
Mat./Res.: Arbeitsblatt 02
<ol style="list-style-type: none"> Lehrer/in liest den Dialog vor. Sie liest den Dialog nochmal vor und bittet die Kinder sich Wörter aufzuschreiben, die sie kennen. Anschließend sagen die Kinder die Wörter, die sie verstanden haben – der/die Lehrer/in schreibt sie an die Tafel. Sie liest den Dialog nochmal vor und bittet die Kinder sich ein Wort zu merken, das sie nicht kennen. Anschließend sagen die Kinder diese Wörter laut – der/die Lehrer/in schreibt sie an die Tafel. Lehrer/in übersetzt die Wörter. Lehrer/in bittet die Kinder sich jeweils zu zweit (Sitznachbar) über den Inhalt des Dialoges auszutauschen. Sie teilt die Arbeitsblätter aus und bespricht mit der Klasse den Inhalt. Lehrer/in bittet die Kinder den Dialog zuerst in Partnerarbeit leise zu lesen. Die Kinder lesen den Dialog mit dem selben Partner nochmal laut vor.
Unterrichtsaktivität 03 Einzelthema 02: Mlo čher/stani
Dauer: 25 min Skill:  SF: I, G ELP: Dossier
Mat./Res.: Arbeitsblatt 03, Stifte
<ol style="list-style-type: none"> Lehrer/in teilt die Arbeitsblätter aus. Sie fragt die Kinder, ob sie wissen was die Wörter bedeuten und was sie tun sollen. Sie erklärt die neuen Wörter und bittet die Kinder das Blatt auszufüllen. Sie vergleichen zusammen die Antworten. Die Kinder zeichnen ihr Zimmer.

*SOZIALFORM (SF): Gruppenarbeit – G | Partnerarbeit – P | Individualarbeit – I

Unterrichtsaktivität 04 Einzelthema 02: Mlo čher/stani – I kujna
Dauer: 35 min Skill:  SF: G, I, P ELP: Dossier, S. 39
Mat./Res.: Arbeitsblatt 04, Besteck, Topf, Vase, Teller, Blume, Pfanne
<ol style="list-style-type: none"> Die Kinder bilden einen Sesselkreis. Lehrer/in hat vor sich die mitgebrachten Gegenstände liegen – mit einem großen Tuch abgedeckt. Lehrer/in nimmt ein Ding (z.B. Topf). Lehrer/in fragt, wer weiß, wie dieses „Ding“ auf Romani heißt. Dann sagt sie selbst dessen Namen. Die Kinder wiederholen den Namen und der/die Lehrer/in gibt das Ding in die Runde zum Angreifen durch. Lehrer/in wiederholt dies mit allen Gegenständen. Die Kinder gehen auf ihre Plätze zurück und bekommen das Arbeitsblatt. Sie versuchen es zu zweit auszufüllen. Gemeinsam wird dann verglichen und der/die Lehrer/in schreibt nochmal alle Wörter an die Tafel. Die Kinder schreiben die neuen Wörter im ELP ein.
Unterrichtsaktivität 05 Einzelthema 02: Mlo čher/stani – Čhavorengiri soba
Dauer: 35 min Skill:  SF: G, I ELP: Dossier
Mat./Res.: Arbeitsblatt 05
<ol style="list-style-type: none"> Lehrer/in teilt das Arbeitsblatt aus und liest es vor. Sie fragt die Kinder, was die Wörter unten bedeuten können. Dann fragt der/die Lehrer/in: ...(Name)..., <i>so isi tut ki tli soba?</i> Kind sucht sich einen der Gegenstände auf dem AB aus und antwortet: <i>Man isi ma šifonjeri.</i> Das wird mit allen Wörtern und mit allen Schülern geübt Anschließend können die Kinder ihr Kinderzimmer zeichnen.
Unterrichtsaktivität 06 Einzelthema 02: Mlo čher/stani – So i tano akava
Dauer: 35 min Skill:  SF: G ELP: S. 39
Mat./Res.: Arbeitsblatt 06, Overhead Projektor, Overheadstifte (Arbeitsblatt vorher auf Folie kopieren)
<ol style="list-style-type: none"> Lehrer/in zeigt den Kindern die erste Reihe des Arbeitsblatts mittels Overhead. Sie erarbeitet mit ihnen die Wörter zu den Bildern: Lehrer/in fragt: <i>Ko džanela, so i tano akava?</i> – Kinder antworten: <i>O/i televizija, regali, lampa, ...</i> Die Kinder bekommen das Arbeitsblatt und versuchen es alleine auszufüllen. Lehrer/in zeigt jetzt das komplette Arbeitsblatt und fügt die fehlenden Wörter ein. Die Kinder kontrollieren selbst ob sie alles richtig haben und legen das Blatt im Dossier ab.
Unterrichtsaktivität 07 Einzelthema 02: Mlo čher/stani – Pantomim
Dauer: 35 min Skill:  SF: G, I ELP: S. 39
<ol style="list-style-type: none"> Die Kinder bilden einen Stehkreis. Lehrer/in zeigt den Kindern das Spiel vor, indem sie sich in die Mitte stellt und eine Tätigkeit zu den Aufgaben im Haushalt pantomimisch darstellt (bügeln, backen, lesen, schlafen). Sie fragt die Kinder: <i>So čherava me?</i> Kinder sollen dies erraten und benennen (je nach Kompetenz in Romani oder zuerst in der Unterrichtssprache – dann übersetzt der/die Lehrer/in auf Romani). Nach der Darstellung dieser vier Tätigkeiten sind die Kinder dran. Jedes Kind stellt eine Tätigkeit in der Mitte des Kreises dar – die anderen benennen diese. Nach dem Spiel gehen die Kinder auf ihre Plätze zurück. Lehrer/in schreibt alle Tätigkeiten an die Tafel und die Kinder schreiben sie in ihr ELP S. 39 ein.

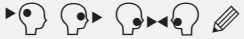
Unterrichtsaktivität 08 Einzelthema 02: Mlo čher/stani – So čerena čhere?
Dauer: 35 min Skill:   SF: G, P, I ELP: Dossier
Mat./Res.: Arbeitsblatt 07, Buntstifte
<p>Anmerkung: Aktivität 08 im Anschluss an Aktivität 07 durchführen!</p> <ol style="list-style-type: none"> Die Kinder bekommen die Arbeitsblätter. Zuerst sollen sie die Sätze mit ihrem Sitznachbar gemeinsam lesen und versuchen zu verstehen. Gemeinsam mit dem/der Lehrer/in vergleichen sie ihre Meinungen und gegebenenfalls erklärt der/die Lehrer/in den Inhalt noch einmal. Sie zeichnen zu den Sätzen die Tätigkeiten.
Unterrichtsaktivität 09 Einzelthema 01: O broja – Pišin o broja?
Dauer: 15 min Skill:   SF: G, I ELP: Dossier
Mat./Res.: Arbeitsblatt 08
<ol style="list-style-type: none"> Lehrer/in teilt das Arbeitsblatt aus und bittet die Kinder, die Zahlen aufzuschreiben – entsprechend der Anzahl an Bildern, die sie sehen (z.B. drei Herzen, sechs Smileys) Danach vergleichen sie die Lösungen gemeinsam und der/die Lehrer/in schreibt die Zahlwörter nochmals an die Tafel.
Unterrichtsaktivität 10 Einzelthema 02: Mlo čher/stani – Dialog Kaj bešeja?
Dauer: 30 min Skill:    SF: G, P ELP: Dossier
Mat./Res.: Arbeitsblatt 09
<ol style="list-style-type: none"> Lehrer/in liest den Dialog Arbeitsblatt 09 <i>Sar i tano tlo prezime?</i> vor. Sie liest den Dialog nochmal vor und bittet die Kinder sich Wörter aufzuschreiben, die sie kennen. Anschließend sagen die Kinder die Wörter, die sie verstanden haben – der/die Lehrer/in schreibt sie an die Tafel. Sie liest den Dialog nochmal vor und bittet die Kinder sich ein Wort zu merken, das sie nicht kennen. Anschließend sagen die Kinder diese Wörter laut – der/die Lehrer/in schreibt sie an die Tafel. Lehrer/in übersetzt die Wörter. Lehrer/in bittet die Kinder sich jeweils zu zweit (Sitznachbar) über den Inhalt des Dialoges austauschen. Lehrer/in teilt die Arbeitsblätter aus und bittet die Kinder den Dialog zuerst in Partnerarbeit leise zu lesen. Danach lesen die Kinder den Dialog laut vor.
Unterrichtsaktivität 11 Einzelthema 02: Mlo čher/stani – Dialog Kaj bešeja?
Dauer: 20 min Skill:  SF: G, I ELP: Dossier
Mat./Res.: Arbeitsblatt 10
<p>Anmerkung: Aktivität 11 im Anschluss an Aktivität 10 durchführen!</p> <ol style="list-style-type: none"> Lehrer/in teilt die Arbeitsblätter aus. Die Kinder versuchen den Dialog <i>Kaj bešeja</i> zu rekonstruieren. Anschließend werden die Ergebnisse mit dem/der Lehrer/in verglichen und die Wörter an die Tafel geschrieben.

Unterrichtsaktivität 12 Einzelthema 02: Mlo čher/stani – Quiz Kaj bešeja?
Dauer: 40 min Skill: SF: I ELP: Dossier, S. 4
Mat./Res.: Arbeitsblatt 11, Belohnung
<p>01. Anmerkung: Aktivität 12 im Anschluss an Aktivität 11 durchführen!</p> <p>02. Lehrer/in erklärt den Kindern das Quiz mit den Inhalten des letzten Themas.</p> <p>03. Die Kinder haben ca. 20 Minuten Zeit, um das Arbeitsblatt zu bearbeiten.</p> <p>04. Wenn sie fertig sind damit, präsentieren sie ihre Lösungen den anderen Kindern, indem sie es vorlesen.</p> <p>05. Lehrer/in belohnt jedes Kind mit einem kleinen Geschenk (Bleistift, Schokolade, etc.)</p> <p>06. Jetzt können die Kinder den 2. Satz in ihrem Language Passport auf Seite 4 aufschreiben.</p>
Unterrichtsaktivität 13 Einzelthema 02: Mlo čher/stani – Mli škola?
Dauer: 30 min Skill: SF: I ELP: Dossier
Mat./Res.: Arbeitsblatt 12
<p>Anmerkung: Aktivität 13 nach Aktivität 11 durchführen!</p> <p>01. Lehrer/in teilt das Arbeitsblatt aus.</p> <p>02. Sie bittet ein Kind vorzulesen und die Gruppe versucht selbst herauszufinden, was sie zu tun hat.</p> <p>03. Die Kinder zeichnen ihre Schule.</p> <p>04. Lehrer/in schreibt die 2 Sätze zur Adresse und zur Klasse an die Tafel.</p> <p>05. Die Kinder schreiben es ab.</p>
Unterrichtsaktivität 14 Einzelthema 02: Mlo čher/stani – stanice ‘Stationen’
Dauer: 100 min Skill: je nach Arbeitsblatt SF: I ELP: Dossier
Mat./Res.: Arbeitsblatt 13, 5 verschiedene Arbeitsblätter (z.B: 10, 06, 03, etc.)
<p>Vorbereitung: Arbeitsblätter aussuchen und für alle Kinder kopieren (ev. Reservekopien machen) Klasse mit 5 Arbeitsstationen ausstatten (vl. jeweils 2 Tische zusammen legen)</p> <p>Anmerkung: Kann man auch nach jeder UNIT einsetzen um das Wissen der Kinder zu überprüfen.</p> <p>01. Lehrer/in gibt jedem Kind ein Stationenblatt, in das die erledigten Aufgaben eingetragen werden.</p> <p>02. Sie erklärt die Stationen 1–5.</p> <p>03. Es müssen alle Kinder mind. 3 Stationen besuchen und die Schnelleren auch mehr.</p> <p>04. Wenn eine Station fertig ist bekommt das Kind von der Lehrerin einen Stempel.</p>
Unterrichtsaktivität 15 Einzelthema 02: Mlo čher/stani – Koj i tano posig
Dauer: 15 min Skill: SF: G, I
Mat./Res.: Arbeitsblatt 11, Belohnung
<p>01. Die Kinder verteilen sich im Klassenzimmer.</p> <p>02. Lehrer/in nennt einen Gegenstand, der sich in der Klasse befindet auf (z.B: <i>tabla, astali, stolica, udar, kompjuteri, džami, ...</i>)</p> <p>03. Die Kinder sollen so schnell wie möglich diesen Gegenstand berühren.</p> <p>04. Das Kind, das als letztes den Gegenstand erreicht, scheidet aus.</p> <p>05. Spiel fortsetzen, bis nur mehr 1 Kind übrig bleibt.</p> <p>Anmerkung: Dieses Spiel kann man in verschiedenen Räumen machen, mit verschiedenen Gegenständen. Auch im Freien oder am Spielplatz.</p>

Stundenbild 01 Einzelthema 01: O broja
UA-Nr.: 01 Lernziele: Lernen der Zahlen 0–10
Dauer: 35 min Skill:  SF: G, I ELP: S. 39
Mat./Res.: Zahlenkarten, Arbeitsblatt 01 (ausdrucken, ausschneiden und laminieren)
<ol style="list-style-type: none"> Die Kinder bilden am Boden einen Sitzkreis. Lehrer/in verteilt am Boden Karten mit den Zahlen 0–10 darauf. Jedes Kind bekommt eine Karte mit einem Zahlennamen der Zahlen 0–10. Die Schüler/innen versuchen das Kärtchen mit dem Zahlennamen der richtigen Zahl am Boden zuzuordnen. Gemeinsam wird versucht, falsch zugeordnete Karten den richtigen Karten zuzuordnen. Anschließend legt der/die Lehrer/in nur die Zahlkarten von 0 bis 10 untereinander am Boden auf. Die Karten mit den Zahlennamen werden wieder verteilt. Die Kinder lesen jetzt den Zahlennamen auf ihrer Karte laut vor und legen die Karte neben die richtige Zahl. Lehrer/in korrigiert die Karten und spricht die Zahlen 0–10 2x der Reihe nach aus. Sie spricht jetzt Zahl für Zahl aus und die Gruppe wiederholt nach jeder Zahl das Wort. Danach bittet sie jedes Kind die Zahlen selbst laut zu lesen. Anschließend schreiben die Kinder die Zahlen 0–10 im ELP ein (Seite 39). (Abschreiben von den Kärtchen)
UA-Nr.: 09 Lernziele: Lernen der Zahlen 0–10
Dauer: 15 min Skill:  SF: G, I ELP: Dossier
Mat./Res.: Arbeitsblatt 08
<ol style="list-style-type: none"> Lehrer/in teilt das Arbeitsblatt aus und bittet die Kinder, die Zahlen aufzuschreiben – entsprechend der Anzahl an Bildern, die sie sehen (z.B. drei Herzen, sechs Smileys) Danach vergleichen sie die Lösungen gemeinsam und der/die Lehrer/in schreibt die Zahlwörter nochmals an die Tafel.
Stundenbild 02 Einzelthema 02: Mlo čher/stani
UA-Nr.: 10 Lernziele: Schrittweises verstehen des Inhaltes des Textes.
Dauer: 30 min Skill:  SF: G, P ELP: Dossier
Mat./Res.: Arbeitsblatt 09
<ol style="list-style-type: none"> Lehrer/in liest den Dialog <i>Sar i tano tlo prezime?</i> vor. Sie liest den Dialog nochmal vor und bittet die Kinder sich Wörter aufzuschreiben, die sie kennen. Anschließend sagen die Kinder die Wörter, die sie verstanden haben – der/die Lehrer/in schreibt sie an die Tafel. Sie liest den Dialog nochmal vor und bittet die Kinder sich ein Wort zu merken, das sie nicht kennen. Anschließend sagen die Kinder diese Wörter laut – der/die Lehrer/in schreibt sie an die Tafel. Lehrer/in übersetzt die Wörter. Lehrer/in bittet die Kinder sich jeweils zu zweit (Sitznachbar) über den Inhalt des Dialoges austauschen. Lehrer/in teilt die Arbeitsblätter aus und bittet die Kinder den Dialog zuerst in Partnerarbeit leise zu lesen. Danach lesen die Kinder den Dialog laut vor.
UA-Nr.: 11 Lernziele: Die Kinder werden in der Rechtschreibung geübt.
Dauer: 20 min Skill:  SF: G, I ELP: Dossier
Mat./Res.: Arbeitsblatt 10
<ol style="list-style-type: none"> Lehrer/in teilt die Arbeitsblätter aus. Die Kinder versuchen den Dialog <i>Kaj bešeja</i> zu rekonstruieren. Anschließend werden die Ergebnisse mit dem/der Lehrer/in verglichen und die Wörter an die Tafel geschrieben.

0	5	nula	šov
1	6	jek	efta
2	7	duj	ofto
3	8	trin	enja
4	10	štar	deš
5		pandž	

Dialogi ki pauza „Telefoni“

Suada: Suzano, so čereja tu tajsa?

Suzana: Na džanava! Sose pučeja ma?

Suada: Pa mangljum te džav tuvaja tajsa ko kino.

Isi tu li vreme?

Suzana: Isi man vreme tajsa! Ajde, de ma tlo

broji te šuna amen.

Suada: Mlo broji i tano 245 136 890.

Sar i tano tlo broji?

Suzana: Mlo broji i tano 693 258 147.

Suada: Ov sasti, ka šuna amen tajsa.

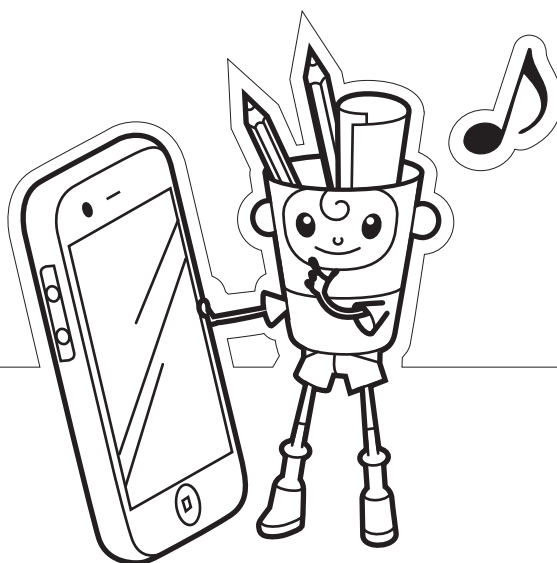

Mlo anav _____

Mlo čher/stani

i kujna | o kupatilo | i sojipasiri soba | o hodniko
o čenefi (WC) | i dnevno soba

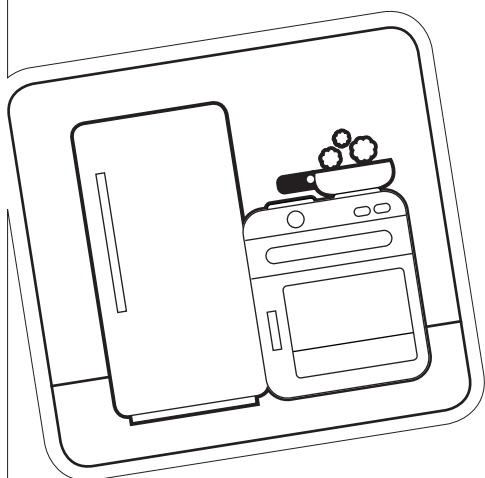

So
i
akava?



I kujna

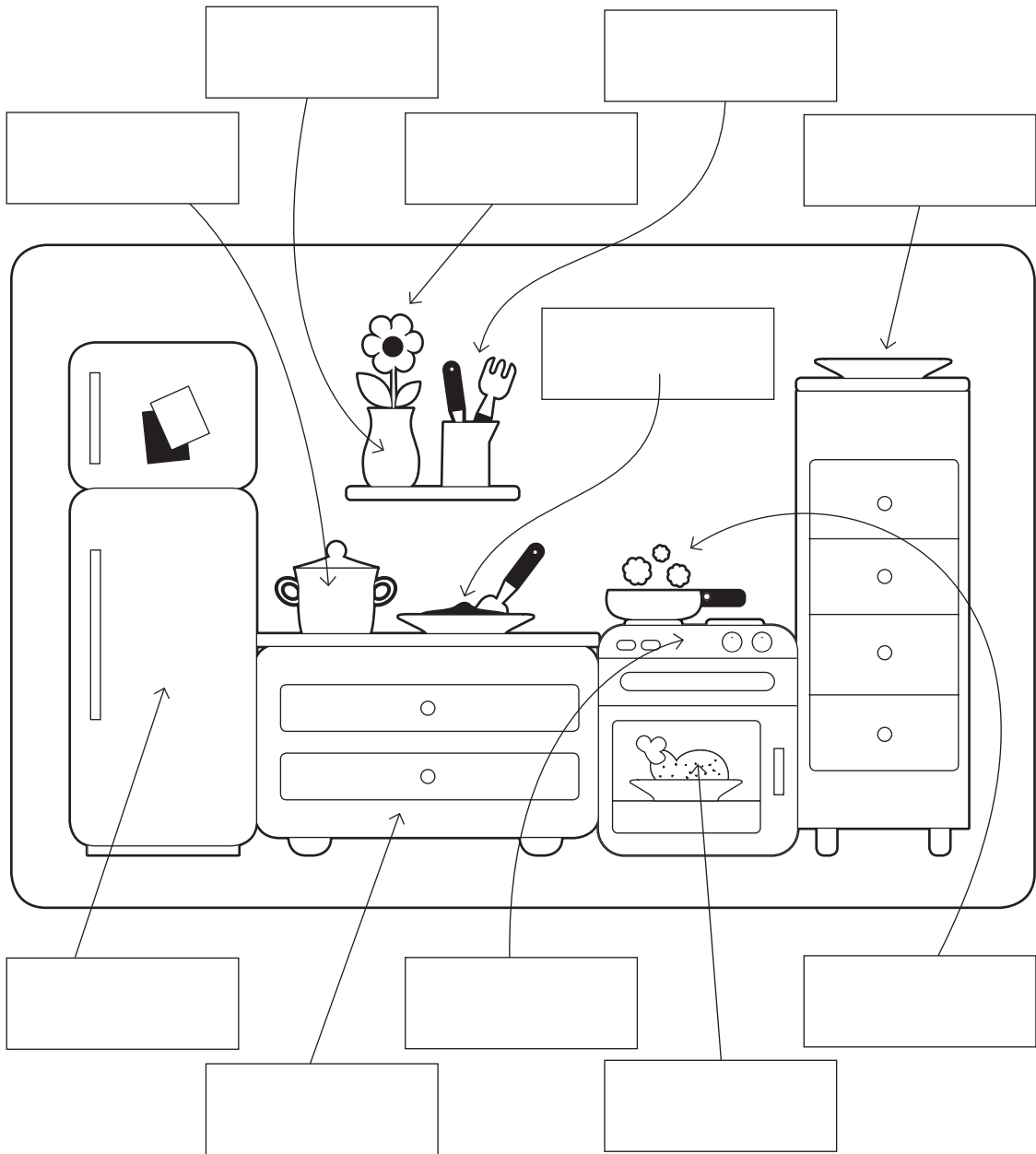

o frižideri
i vazna
o mas

o tendžere
i tiganja
o luludža

o tanjiri
o roja
o šporeti

o habe
o kredenco

Mlo anav _____

Čhavengiri soba

So isi tu ki tli soba?

Ki mli soba man isi man ...!

Crtin akala buča!

šifonjeri | kreveti | astali | tepiko | igračke

knjige | lampa | televizija | stolica

regali knjigenge

Mlo anav _____

So i tano akava?

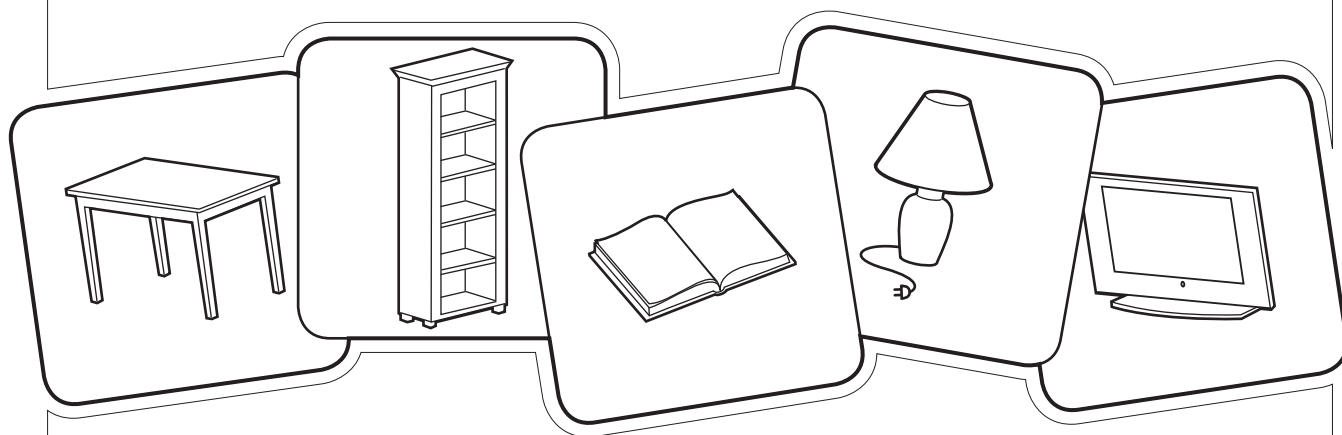

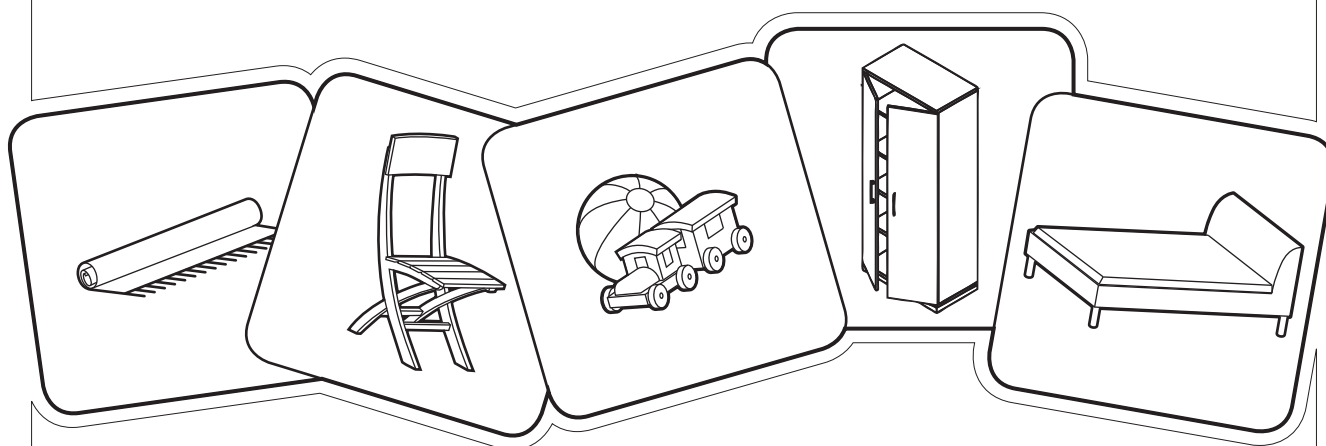

šifonjeri | kreveti | astali | tepiko | igračke
knjige | lampa | televizija | stolica
regali knjigenge

Mlo anav _____

So čerena čhere?

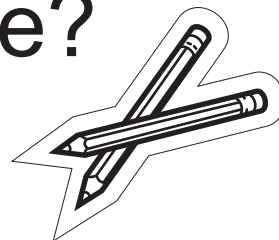

Čitin hem crtin!

„Mlo dad čitini novine!“









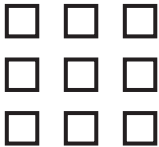

„Mli daj peglini o šeja!“

„Mli baba pekela kolačija!“

„Mlo papo sovela!“

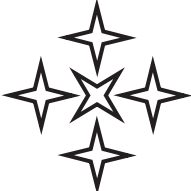
Pišin o broja

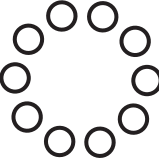
jek, duj, trin, štar, pandž, šov, efta, ofto, enja, deš

Mlo anav _____

Kaj bešeja?

Učitelka: Almiro, sar i tano tlo prezime?

Almira: Mlo prezime i tano Mamuti.

Učitelka: Almiro, kotar hijan?

Almira: Me hijum kotar i Makedonija.

Učitelka: Kaj bešeja akana?

Almira: Me bešava ki Viena.

Učitelka: So i tani i Viena? Gav ili diz?

Almira: I Viena tani bari diz ki phuv Austrija.

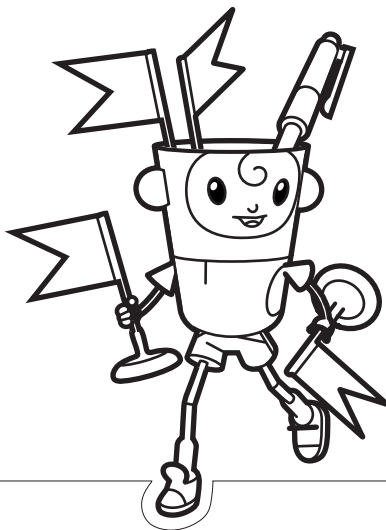

Mlo anav _____

Kaj bešeja?

Učitelka: Almiro, sar i tano tlo prezime?

Almira: Mlo _____ i tano Mamuti.

Učitelka: Almiro, kotar hijan?

Almira: Me hijum _____ i Makedonija.

Učitelka: Kaj bešeja akana?

Almira: Me _____ ki Viena.

Učitelka: So i tani i Viena? _____ ili diz?

Almira: I Viena tani bari _____ ki _____ Austrija.

diz
gav
phuv
prezime
bešava
kotar

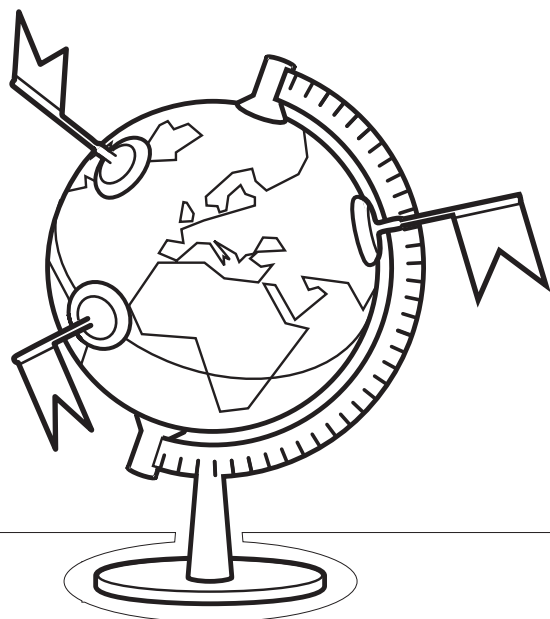

Mlo anav _____

Kvizi

Sar i tano tlo anav?

Mlo anav i tano _____.

Sar i tano tlo prezime?

Mlo prezime i tano _____.

Kaj bešeja?

Me bešava ki _____.

Kotar hijan?

Me hijum kotar i _____.

Sar i tani tli adresa?

Mli adresa i tani _____.

Sar i tano tlo broji kotar o telefoni?

Mlo broji i tano _____.



Mlo anav _____

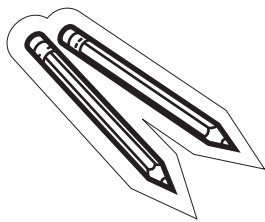

Mli škola

Nacrtin tli škola

Napišin tle školakiri adresa.

Ko savo odelenije džaja?



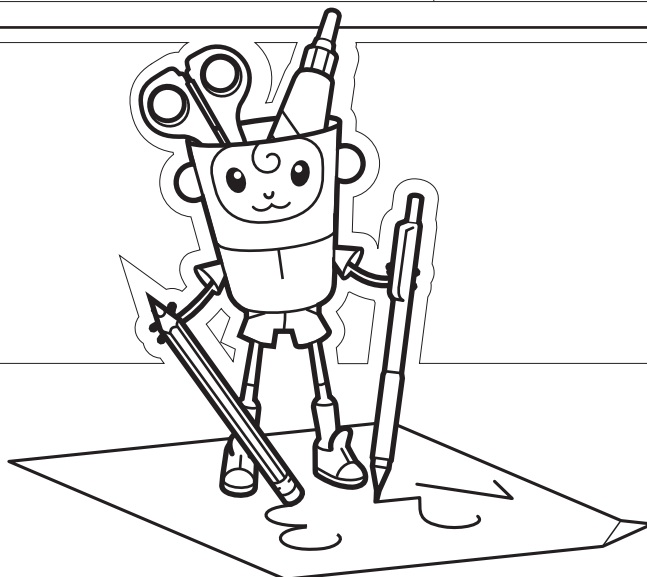

Mlo anav _____

Mle stanice

staniakoro broji	pečati
1.	
2.	
3.	
4.	
5.	



Arlje_Primary_A1_AT_deu_Lektion-03
Thema (CFR): MEINE GEMEINSCHAFT
Einzelthema 01: <i>Thana hem zgrade</i> – Orte/Plätze und Gebäude Einzelthema 02: <i>O saobračajno znakija</i> – Die Verkehrszeichen
Andere damit verbundene Hauptthemen des CFR: Roma Handwerke und Berufe

Inhalte des Rahmenlehrplans für Romani (CFR) – Lernziele	
Skill	Relevante Deskriptoren für Sprachaktivitäten & „Ich kann“ Aussagen des CFR:
	<ul style="list-style-type: none"> ✓ Kann die Namen der Menschen, die in der Gegend leben und arbeiten, erkennen und verstehen, wenn sie laut ausgesprochen oder vorgelesen werden. ✓ Kann zuhören und auf Bildern oder einer Karte zeigen, wo verschiedene Menschen arbeiten (z.B. Bibliothek, Apotheke, Supermarkt, Polizeistation, Schwimmbad). ✓ Kann die Wörter für die Rollen und Aktivitäten der Menschen in seiner/ihrer Roma-Gemeinschaft verstehen. ✓ Kann die kurzen Anweisungen oder Aufforderungen älterer Menschen verstehen. ✓ Kann die Schlüsselbegriffe in Bezug auf Verhalten und die sozialen Normen der Gemeinschaft verstehen.
	<ul style="list-style-type: none"> ✓ Kann die Namen für wichtige Gebäude, Schilder oder Orte in der Umgebung erkennen und verstehen. ✓ Kann die Namen für Gebäude/Orte auf einer Karte des Gebiets erkennen und verstehen. ✓ Kann die Begriffe für die wichtigsten Aktivitäten der Gemeinde erkennen und verstehen. ✓ Kann die Schlüsselbegriffe für die wichtigen Aspekte des richtigen Verhaltens von Mitgliedern der Gemeinschaft erkennen und verstehen.
	<ul style="list-style-type: none"> ✓ Kann auf einfache Fragen antworten, indem er/sie die Namen von Gebäuden und Orten in der Umgebung, wo Menschen leben und arbeiten, nennt. ✓ Kann Schlüsselbegriffe und einfache Phrasen/Sätze verwenden, um auf einfache Fragen über Orte, die er/sie in der Umgebung besucht hat, zu antworten. ✓ Kann sich an Diskussionen im Unterricht durch die Nennung seines/ihrer Lieblingsplatzes in der Umgebung (z.B. Fußballplatz, Park, Geschäft) beteiligen. ✓ Kann grüßen und auf einfache Fragen von älteren Mitgliedern der Gemeinschaft entsprechend reagieren. ✓ Kann mit Schlüsselbegriffen und Phrasen auf einfache Fragen über seine/ihre alltäglichen Aktivitäten antworten.
	<ul style="list-style-type: none"> ✓ Kann Schlüsselbegriffe und einfache Phrasen/Sätze verwenden, um seinen/ihren Lieblingsplatz in der Ortschaft/Gemeinschaft zu beschreiben. ✓ Kann Schlüsselbegriffe und einfache Phrasen/Sätze verwenden, um seine/ihre Gemeinschaft zu beschreiben.
	<ul style="list-style-type: none"> ✓ Kann die Namen der Orte in der Umgebung (ab)schreiben. ✓ Kann kurze Sätze über die Aktivitäten, die mit verschiedenen Orten verbunden sind, von der Tafel abschreiben. ✓ Kann Schlüsselbegriffe im Zusammenhang mit dem Gemeinschaftsleben und den Gemeinschaftsaktivität-en (ab)schreiben. ✓ Kann kurze Sätze über die Aktivitäten in seiner/ihrer Gemeinschaft (ab)schreiben.
Inhalte des Europäischen Sprachenportfolios (ELP)	
Dossier: Seite 48 neue Wörter eintragen Arbeitsblatt 02 bis 06, 08 bis 10, 13	

Vokabular | Einzelthema 01: Thana hem zgrade

Aktiv			
<i>i policija</i>	die Polizei	<i>sastljola</i>	gesund werden
<i>i bolnica</i>	das Spital	<i>činela</i>	kaufen
<i>i pošta</i>	die Post	<i>platini</i>	zahlen
<i>i gradinka</i>	der Kindergarten	<i>bičhali</i>	senden
<i>i škola</i>	die Schule	<i>baro</i>	groß
<i>i crkva</i>	die Kirche	<i>tikno</i>	klein
<i>o mosti, i phurt</i>	die Brücke	<i>i luludži</i>	die Blume
<i>i len</i>	der Fluss/Bach	<i>o kašt</i>	der Baum
<i>o brego</i>	der Berg	<i>o kreveti</i>	das Bett
<i>i mahala</i>	die Siedlung	<i>i knjiga</i>	das Buch
<i>i apoteka</i>	die Apotheke	<i>o astali</i>	der Tisch
<i>i prodavnica</i>	das Geschäft	<i>i ljujjaška</i>	die Schaukel
<i>i požarno stanica</i>	die Feuerwehr	<i>i televizija</i>	der Fernseher, TV
<i>i stanica</i>	der Bahnhof	<i>o pani</i>	das Wasser
<i>o kino</i>	das Kino	<i>o kompjuteri</i>	der PC
<i>o parko</i>	der Park	<i>čhelela pese</i>	spielen
<i>i banka</i>	die Bank	<i>sovela</i>	schlafen
<i>džala</i>	gehen	<i>učini</i>	lernen
<i>pučela</i>	fragen	<i>plivini</i>	schwimmen
<i>Ov sasto! Ov sasti!</i>	Dankeschön (wörtl. Sei gesund!)	<i>čhelela fudbali, čhelava fudbali</i>	Fußball spielen
<i>Oven saste!</i>	Dankeschön (wörtl. Seid gesund!)	<i>bašali, bašalava</i>	musizieren
<i>Sastipaja!</i>	Auf Wiedersehen! (w. mit Gesundh.)	<i>džilabi, džilabava</i>	singen
<i>Džanena li kaj tani ...?</i>	Wissen Sie wo die ... ist?	<i>mlo najšužo than</i>	mein Lieblingsplatz/-ort
<i>pijela, pijaja</i>	trinken	<i>i mahala</i>	die Siedlung
<i>hala</i>	essen	<i>meljarela</i>	verschmutzen
<i>pišini</i>	schreiben	<i>i kundra</i>	der Schuh
<i>siklola, učini</i>	lernen	<i>o sabale</i>	der Morgen
<i>dikhela</i>	sehen, schauen	<i>o mačho</i>	der Fisch
<i>bešela</i>	sitzen, wohnen		
Passiv			
<i>džanela</i>		wissen, kennen	

Vokabular | Einzelthema 02: O saobračajno znakija

Aktiv			
<i>o saobračajno znakija</i>	die Verkehrszeichen	<i>o semafori</i>	die Ampel
<i>nakhela</i>	überqueren	<i>me</i>	ich
<i>na nakhela, na nakhava</i>	nicht überquere	<i>o pešačko prelazi</i>	der Zebrastreifen
<i>adžičeri</i>	warten	<i>mora</i>	muss, müssen
<i>lolo</i>	rot	<i>ačhola</i>	stehen bleiben
<i>pomarandžasto</i>	orange	<i>sose? ose?</i>	warum?
<i>zeleno</i>	grün		
Passiv			
<i>hem</i>	und	<i>asala</i>	lachen

Grammatik in dieser Lektion

Aktiv	Passiv
Artikel: <i>o/i</i> Verben in der Gegenwart: 3. Person Einzahl; 3. Person Mehrzahl 1. Person Einzahl; 1. Person Mehrzahl Pronomen: <i>ov (er)</i> Einfache Fragesatzstellung: <i>Kaj džas? Kaj bešes?</i>	Fragen in Futur Fragen Mehrzahl Adjektive (rot, grün, ...)







Unterrichtsaktivität 01 | Einzelthema 01: Thana hem zgrade – Kartenspiel















Dauer: 50 min | Skill:  | SF*: I | ELP: S. 39













Mat./Res.: Kärtchen von Arbeitsblatt 01

- Vorbereitung: Kärtchen von Arbeitsblatt 01 ausdrucken und laminieren
- Die Kinder bilden am Boden einen Sitzkreis.
 - Lehrer/in verteilt am Boden die Karten mit den deutschen Wörtern.
 - Jedes Kind bekommt anschließend Karten mit den Wörtern in Romanes.
 - Die Schüler/innen versuchen das Kärtchen mit dem Romanes-Wort der richtigen Karte mit dem deutschen Wort zuzuordnen.
 - Nachdem alle Karten zugeordnet wurden, kontrollieren alle gemeinsam die Ergebnisse - ggf. werden diese korrigiert.
 - Anschließend liest der/die Lehrer/in alle Wörter in Deutsch und Romanes vor z.B.: Schule – *škola*, Post – *pošta* etc.
 - Danach legt er/sie die deutschen Kärtchen weg und liest die Wörter nur noch in Romanes vor und die Kinder wiederholen sie laut.
 - Die Kinder gehen zurück an ihren Platz und der/die Lehrer/in schreibt die neuen Wörter an die Tafel.
 - Es wird nochmal laut wiederholt, indem der/die Lehrer/in jedes Kind bittet von der Tafel vorzulesen.
 - Danach schreiben die Kinder die neuen Wörter ab (ELP S. 39).

*SOZIALFORM (SF): Gruppenarbeit - G | Partnerarbeit - P | Individualarbeit - I

Unterrichtsaktivität 02 Einzelthema 01: <i>Thana hem zgrade</i> – Memory
Dauer: 30 min Skill:  ▶ SF: I, G
Mat./Res.: Kärtchen von Arbeitsblatt 01
<p>Anmerkung: Im Anschluss an Aktivität 01 empfehlenswert. Vorbereitung: Kärtchen von Arbeitsblatt 01 ausdrucken und ausschneiden (bei 5 Gruppen, 5 x ausdrucken)</p> <ol style="list-style-type: none"> Die Kinder bilden 4er-Gruppen und setzen sich gemeinsam an einen Tisch. Jede Gruppe bekommt von dem/der Lehrer/in die Memory-Karten. Die Kinder versuchen das deutsche und das Romanes-Wort als Paar zu finden. Gewonnen hat, wer die meisten Paare findet. Der/Die Gewinner/in bekommt eine kleine Belohnung (Bleistift, Hausaufgaben-Gutschein, Schokolade, etc.)
Unterrichtsaktivität 03 Einzelthema 01: <i>Thana hem zgrade</i> – Geschichte mit Kärtchen
Dauer: 35 min Skill: ▶   ▶ SF: I
Mat./Res.: Kärtchen von Arbeitsblatt 01: ausdrucken und laminieren; Arbeitsblatt 02
<ol style="list-style-type: none"> Die Kinder bilden einen Sitzkreis. Lehrer/in liest die Geschichte <i>Melale kundre</i> vor. Jedes Kind bekommt ein (zwei, ...) Kärtchen mit jeweils einem Begriff auf Romanes. Lehrer/in liest die Geschichte nochmal und erklärt den Kindern, dass sie „Stopp“ sagen sollen, wenn sie das Wort hören, das auf ihrem (einem ihrer) Kärtchen steht. Die entsprechende Karte soll in die Mitte gelegt werden. Lehrer/in fragt die Kinder auch, was das Wort bzw. die Wörter auf den Kärtchen bedeuten.
Unterrichtsaktivität 04 Einzelthema 01: <i>Thana hem zgrade</i> – <i>Melale kundre</i>
Dauer: 40 min Skill:  ▶ SF: I, P ELP: Dossier
Mat./Res.: Arbeitsblatt 02
<p>Anmerkung: Im Anschluss an Unterrichtsaktivität 03 empfehlenswert.</p> <ol style="list-style-type: none"> Die Kinder lesen die Geschichte alleine durch. Danach wird die Geschichte gemeinsam laut gelesen (ein Kind – einen Absatz) Jedes Kind unterstreicht für sich Wörter, die es kennt und bespricht den Inhalt mit dem Nachbarn. Jedes Paar notiert ein Wort, das sie gerne übersetzt haben wollen. Die Wörter werden dem/der Lehrer/in angesagt und an die Tafel geschrieben. Lehrer/in übersetzt die Wörter und bittet die Kinder sich mit dem ihrem Sitznachbar über den Inhalt der Geschichte auszutauschen. Gemeinsam wird der Inhalt besprochen.
Unterrichtsaktivität 05 Einzelthema 01: <i>Thana hem zgrade</i> – <i>Melale kundre</i>
Dauer: 15 min Skill:  ▶  SF: G ELP: Dossier
Mat./Res.: Arbeitsblatt 03
<p>Anmerkung: Im Anschluss an Unterrichtsaktivität 04 empfehlenswert.</p> <ol style="list-style-type: none"> Die Kinder bilden 3er-Gruppen. Sie bekommen das Arbeitsblatt zur Geschichte <i>Melale kundre</i> und versuchen es auszufüllen. Die Gruppe, die als erste fertig ist und alles richtig hat, bekommt eine kleine Belohnung. Anschließend vergleichen alle gemeinsam die Lösung und der/die Lehrer/in schreibt die Wörter an die Tafel.

Unterrichtsaktivität 06 Einzelthema 01: <i>Thana hem zgrade – Dali setineja tu?</i>
Dauer: 25 min Skill:      SF: G, I, P ELP: Dossier
Mat./Res.: Arbeitsblatt 05
<p>Anmerkung: Im Anschluss an Unterrichtsaktivität 05 empfehlenswert.</p> <ol style="list-style-type: none"> 01. Lehrer/in teilt die Arbeitsblätter aus und bespricht mit den Kindern die Fragen auf dem Arbeitsblatt. 02. Anschließend versuchen die Kinder das Arbeitsblatt zu zweit zu lösen. 03. Danach schreibt der/die Lehrer/in die Sätze an die Tafel und die Kinder vergleichen, ob sie alles richtig haben.
Unterrichtsaktivität 07 Einzelthema 01: <i>Thana hem zgrade – Kaj čerena on buti?</i>
Dauer: 15 min Skill:   SF: I ELP: S. 39
Mat./Res.: Arbeitsblatt 04, Buntstifte
<ol style="list-style-type: none"> 01. Lehrer/in teilt die Arbeitsblätter aus und bittet ein Kind die Anleitung laut vorzulesen. 02. Lehrer/in fragt, was ihre Aufgabe ist und bei Bedarf (wenn es die Kinder nicht wissen) erklärt er/sie das Arbeitsblatt. 03. Die Kinder zeichnen die Wege ein und dürfen das Blatt noch anmalen bzw. darauf noch zeichnen.
Unterrichtsaktivität 08 Einzelthema 01: <i>Thana hem zgrade – Nacrtin tlo najšušo than</i>
Dauer: 40 min Skill:     SF: I ELP: Dossier
Mat./Res.: Arbeitsblatt 06, Malstifte
<ol style="list-style-type: none"> 01. Lehrer/in teilt die Arbeitsblätter aus und bittet ein Kind die Anleitung laut vorzulesen. 02. Er/Sie fragt, was ihre Aufgabe ist und bei Bedarf (wenn es die Kinder nicht wissen) erklärt er/sie das Arbeitsblatt. 03. Die Kinder zeichnen ihren Lieblingsplatz und versuchen die Sätze zu ergänzen. 04. Danach wird im Raum ein Sesselkreis gebildet. Jedes Kind präsentiert sein Bild und liest seine Sätze vor.
Unterrichtsaktivität 09 Einzelthema 02: <i>O saobračajno znakija – Sar phirava ki ulica?</i>
Dauer: 15 min Skill:    SF: I
Mat./Res.: Arbeitsblatt 07
<p>Vorbereitung: Tische so anordnen, dass sie ähnlich einer einfachen Straßenkarte sind (siehe Arbeitsblatt 04). Die Verkehrszeichen auf den Tischen (Kreuzung) aufstellen. Arbeitsblatt 07 ausdrucken, und laminieren.</p> <ol style="list-style-type: none"> 01. Lehrer/in zeigt das Spiel vor, indem er/sie die „Straßen“ überquert und auf die Verkehrszeichen achtet: <ul style="list-style-type: none"> <i>Akate mora te džav desno.</i> <i>Akate mora te džav pravo.</i> <i>Akate mora te ačhovav.</i> <i>Akate isi pešačko prelazi.</i> <i>Akate isi semafori.</i> ... 02. Danach sind die Kinder dran: Sie sollen auf den „Straßen“ spazieren, bei jedem Verkehrszeichen stehen bleiben und sagen, was zu tun ist.

Unterrichtsaktivität 10 Einzelthema 02: <i>O saobračajno znakija – O semafori</i>
Dauer: 40 min Skill:    SF: G, P ELP: Dossier
Mat./Res.: Arbeitsblatt 08
<ol style="list-style-type: none"> 01. Lehrer/in spricht das Gedicht <i>O semafori</i> (oder liest es vor) und untermalt den Inhalt pantomimisch. 02. Anschließend wird gemeinsam überlegt, worum es im Gedicht gehen könnte. 03. Danach bekommen die Kinder das Arbeitsblatt. Sie sollen das Gedicht zuerst für sich alleine lesen. 04. Anschließend bekommen sie 10 Minuten Zeit, um in Partnerarbeit das Gedicht auswendig zu lernen. Dabei sollen auch die Kinder den Inhalt pantomimisch untermalen. 05. Danach kann jedes Paar das Gedicht vortragen.
Unterrichtsaktivität 11 Einzelthema 02: <i>O saobračajno znakija – O semafori</i>
Dauer: 35 min Skill:   SF: I ELP: S. 39
Mat./Res.: Arbeitsblatt 09
<ol style="list-style-type: none"> 01. Die Kinder bekommen das Arbeitsblatt zum Gedicht <i>O semafori</i> und versuchen es auszufüllen. 02. Danach wird gemeinsam kontrolliert und der/die Lehrer/in schreibt die Wörter an die Tafel. 03. Die neuen Wörter werden im ELP aufgeschrieben.
Unterrichtsaktivität 12 Einzelthema 02: <i>O saobračajno znakija – Ausflug Verkehrszeichen</i>
Dauer: 50 min Skill:   SF: G
<p>Die Verkehrszeichen, die die Kinder gelernt haben werden jetzt im Alltag gesehen und verdeutlicht. Die Kinder haben die Möglichkeit das Gelernte zu visualisieren und Unbekanntes zu erfragen.</p> <p>Anmerkung: Die Schule und ihre Umgebung eignen sich sehr gut dazu. Man kann auch jedes andere beliebige Ziel auswählen. Idealerweise geht der/die Lehrer/in den gewünschten Weg vorher ab, um die Route festzulegen.</p>
Unterrichtsaktivität 13 Einzelthema 01: <i>Thana hem zgrade – So čeraja amen?</i>
Dauer: 50 min Skill:       SF: I, P ELP: Dossier
Mat./Res.: Arbeitsblatt 10
<ol style="list-style-type: none"> 01. Die Kinder bekommen das Arbeitsblatt <i>So čeraja amen?</i> 02. Gemeinsam mit dem/der Lehrer/in wird es ausgefüllt: Ein Kind nach dem anderen liest eine Frage, versucht die Antwort zu finden und vorzulesen. Der/Die Lehrer/in kann dabei unterstützen. Danach schreibt der/die Lehrer/in die richtige Antwort an die Tafel und die gesamte Klasse schreibt ab. 03. Nachdem alles ausgefüllt ist, lesen die Kinder in Partnerarbeit mit dem Sitznachbarn vor (1. Kind die Fragen und 2. Kind die Antworten und danach umgekehrt).

Unterrichtsaktivität 14 | Einzelthema 01: *Thana hem zgrade* – Plakat *O thana*

Dauer: 50 min | Skill:   | SF: I, G | ELP: S. 39

Mat./Res.: Arbeitsblatt 11, Kärtchen Arbeitsblatt 12, Plakat, Tixo, Scheren

Vorbereitung: Arbeitsblatt 11 ausschneiden und auf einem Plakat aufkleben. Plakat an die Wand oder an die Tafel hängen.









01. Gemeinsam werden die Wörter auf dem Plakat gelesen und deren Bedeutung erarbeitet.
02. Lehrer/in teilt Arbeitsblatt 12 aus. Gemeinsam wird die Bedeutung der Verben auf dem Arbeitsblatt erarbeitet (evt. Unterstützung durch Gestik).
03. Lehrer/in bittet die Kinder die einzelnen Wörter auf Arbeitsblatt 12 auszuschneiden und ihren Namen neben jedes Wort zu schreiben.
04. Danach versuchen die Kinder die Verben den Begriffen am Plakat zuzuordnen und aufzukleben.
05. Wenn alle fertig sind, wird von dem/der Lehrer/in kontrolliert (bei Bedarf kann das Kind, das einen Verbstreifen falsch zugeordnet hat nochmal versuchen es zuzuordnen mit Hilfe der Klasse).
06. Danach werden die neu gelernten Verben im ELP S. 39 abgeschrieben.

Unterrichtsaktivität 15 | Einzelthema 01: *Thana hem zgrade* – *O drumo*

Dauer: 30 min | Skill:     | SF: G, I, P

Mat./Res.: Arbeitsblatt 13

01. Lehrer/in liest den Dialog *O drumo* vor.
02. Er/Sie liest den Dialog nochmal vor und bittet die Kinder sich Wörter aufzuschreiben, die sie kennen.
03. Anschließend sagen die Kinder die Wörter, die sie verstanden haben – der/die Lehrer/in schreibt sie an die Tafel.
04. Er/Sie liest den Dialog nochmal vor und bittet die Kinder sich ein Wort zu merken oder zu notieren, das sie nicht kennen.
05. Anschließend sagen die Kinder diese Wörter laut – der/die Lehrer/in schreibt sie an die Tafel.
06. Lehrer/in übersetzt die Wörter.
07. Lehrer/in bittet die Kinder sich jeweils zu zweit (Sitznachbar) über den Inhalt des Dialoges auszutauschen.
08. Er/Sie teilt die Arbeitsblätter aus und bespricht mit der Klasse den Inhalt.
09. Lehrer/in bittet die Kinder den Dialog zuerst in Partnerarbeit leise zu lesen.
10. Die Kinder lesen den Dialog mit dem selben Partner nochmal laut vor.

Stundenbild 01 Einzelthema 01: <i>Thana hem zgrade</i>
UA-Nr.: 02 Lernziele: Orte kennenlernen
Dauer: 35 min Skill:  SF: G, I ELP: S. 39
Mat./Res.: Zahlenkarten, Arbeitsblatt 01
<p>Vorbereitung: Kärtchen von Arbeitsblatt 01 ausdrucken auf Karton und zerschneiden (bei 5 Gruppen, 5 x ausdrucken)</p> <ol style="list-style-type: none"> 01. Die Kinder bilden 4er-Gruppen und setzen sich gemeinsam an einem Tisch. 02. Jede Gruppe bekommt von dem/der Lehrer/in die Memory-Karten. 03. Die Kinder versuchen das deutsche und das Romanes-Wort als Paar zu finden. 04. Gewonnen hat, wer die meisten Paare findet. Der/Die Gewinner/in bekommt eine kleine Belohnung (Bleistift, Hausaufgaben-Gutschein, Schokolade, etc.) <p>Tische wieder auseinander stellen. Jedes Kind setzt sich wieder auf seinen Platz.</p>
UA-Nr.: 07 Lernziele: Orientierung auf einer Karte
Dauer: 15 min Skill:   SF: I ELP: Dossier
Mat./Res.: Arbeitsblatt 04, Buntstifte
<ol style="list-style-type: none"> 01. Lehrer/in teilt die Arbeitsblätter aus und bittet ein Kind die Anleitung laut vorzulesen. 02. Er/Sie fragt, was ihre Aufgabe ist und bei Bedarf erklärt er/sie das Arbeitsblatt. 03. Die Kinder zeichnen die Wege ein und dürfen das Blatt noch anmalen bzw. darauf noch zeichnen.
Stundenbild 02 Einzelthema 01: <i>Thana hem zgrade – So čeraja amen?</i>
UA-Nr.: 13 Lernziele: Verben kennenlernen und richtig verwenden, Aussprache üben
Dauer: 50 min Skill:       SF: I, P ELP: Dossier
Mat./Res.: Arbeitsblatt 10
<ol style="list-style-type: none"> 01. Die Kinder bekommen das Arbeitsblatt <i>So čeraja amen?</i> 02. Gemeinsam mit dem/der Lehrer/in wird es ausgefüllt: Ein Kind nach dem anderen liest eine Frage, versucht die Antwort zu finden und vorzulesen. Der/Die Lehrer/in kann dabei unterstützen. Danach schreibt der/die Lehrer/in die richtige Antwort an die Tafel und die gesamte Klasse schreibt ab. 03. Nachdem alles ausgefüllt ist, lesen die Kinder in Partnerarbeit mit dem Sitznachbar vor (1. Kind die Fragen und 2. Kind die Antworten und danach umgekehrt).

die
Post



i
pošta



die
Kirche



das
Kino



o
kino



i
crkva



das
Spital



i
bolnica



die
Apotheke



das
Geschäft



i
prodavnica



i
apoteka



die
Schule



i
škola



die
Brücke



der
Kindergarten



i
gradinka



o mosti
i phurt



der
Park



o
parko



die
Siedlung



die
Polizei



i
policija



i
mahala



der Bach/
FLuss



i
len



die
Ampel



der
Berg



o
brego



o
semafori



der
Bahnhof



i
stanica



der
Zebrastreifen



die
Feuerwehr



i požarno
stanica



o pešačko
prelazi



Mlo anav _____

Melale kundre

O Janko tano jek tikno romano čhavo.
Ov bešela ko krajo e gavesoro, ki mahala.
Ki mahala nane but čhera, samo pandž.
Sabale, keda o Janko džala ki škola,
nakhela skoro celo gav.
Nadur olendar isi i pošta.
Oduri uzal i pošta tani i gradinka.
O Janko džalahine odothe keda hine potikno.
Sar o Janko džala naupre ko brego,
ov dikhela jek prodavnica hem i apoteka.
Sar džala natele, dikhela dural i crkva.
Ama, dži ki crkva na džala, sose lesiri škola tani popaše.
Uzal i škola isi jek phurt ama o Janko na nakhela kotar
i phurt. Svako sabale ov džala te dikhel e mačhen ki len.
Svako sabale ov oduri meljarela ple kundre keda nakhela
i len ki javer strana, te džal ki skola.



Mlo anav _____

Melale kundre

O Janko tano jek tikno romano čhavo.

Ov bešela ko _____ e gavesoro, ki mahala.

Ki _____ nane but čhera, samo pandž.

Sabale, keda o Janko džala ki _____,

nakhela skoro celo gav.

Nadur olendar isi i _____.

Oduri uzal i pošta tani i _____.

O Janko džalahine odothe keda hine potikno.

Sar o Janko džala naupre ko brego,

ov dikhela jek _____ hem i _____.

Sar džala natele, dikhela dural i crkva.

Ama, dži ki _____ na džala, sose lesiri škola tani popaše.

Uzal i škola isi jek phurt ama o Janko na nakhela kotar i _____.

Svako sabale ov džala te dikhel e mačhen ki _____.

Svako sabale ov oduri meljarela ple kundre keda nakhela

i len ki javer strana, te džal ki skola.



Kaj čerena on buti?

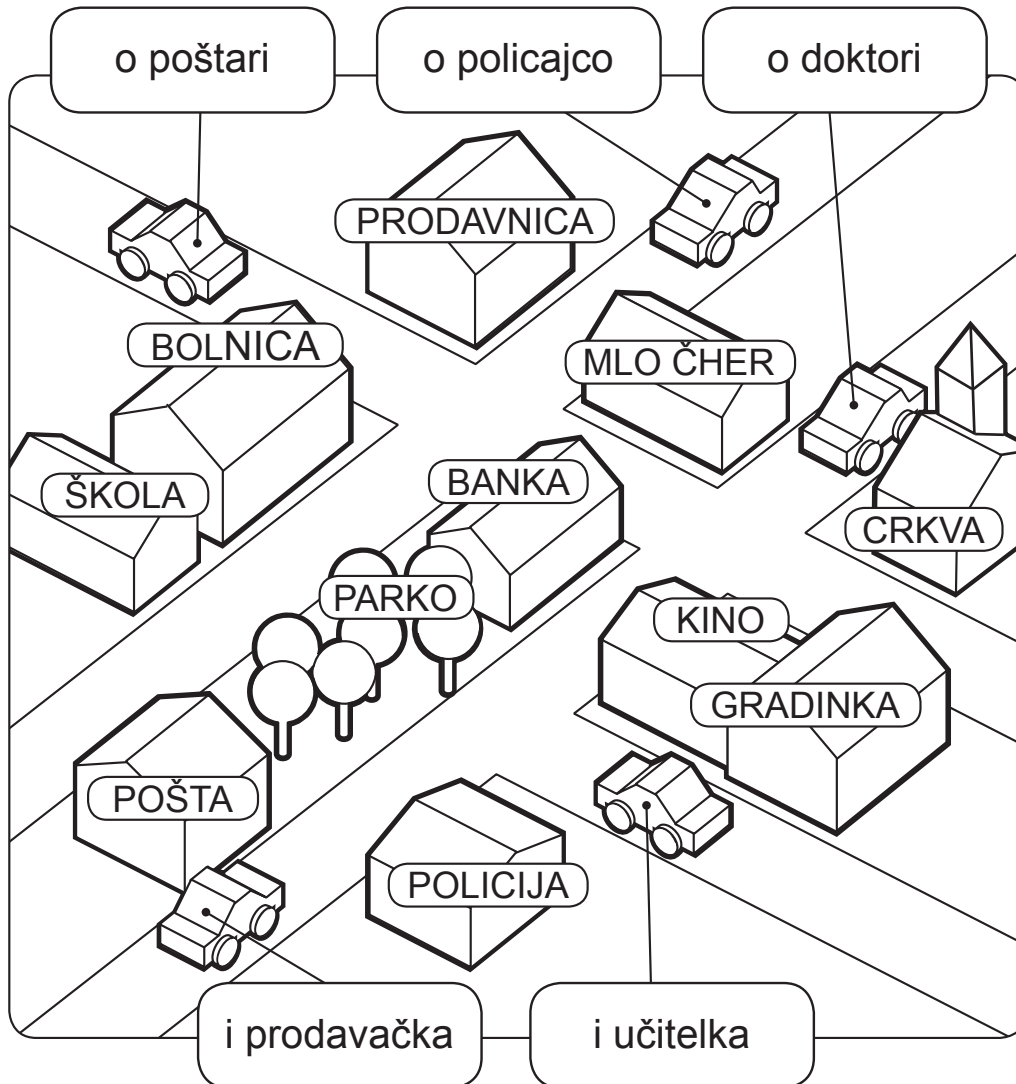

Crtin olengoro drumo ki buti!



Mlo anav _____

Dali setineja tu?

Kaj bešela o Janko?

O Janko _____ ki _____.

Kaj džala o Janko svako sabale?

Ov _____ ki _____.

Kaj meljari o Janko ple kundre?

Ov _____ o kundre ki _____.

Sose o Janko džala svako sabale ki len?

Ov _____ te dikhel e _____.

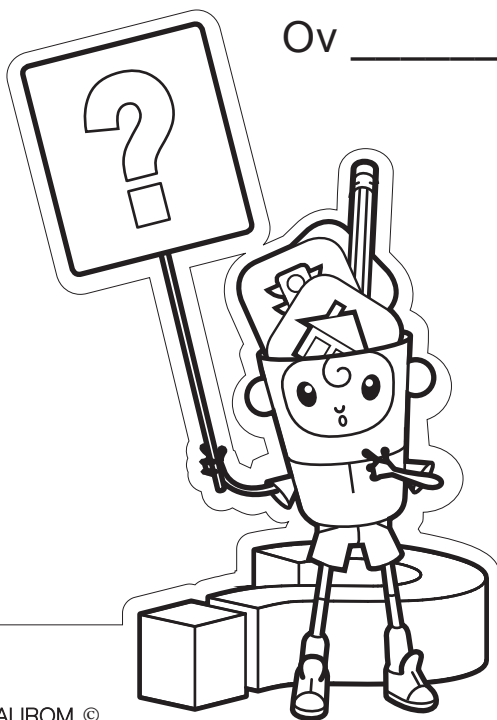

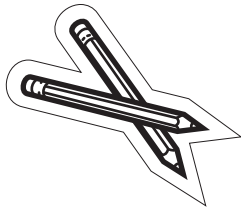

Mlo anav _____

Mlo najšužo than i tano _____

Mlo najšužo than i tano _____.

(baro, tikno)

Ko mlo najšužo than isi _____.

(kašta, luludža, kreveti, knjige, astali, radio, ljuļaške, televizija, pani, kompjuteri)

Ko mlo najšužo than me _____.

(čhelava mange, sovava, čitinava, ućinava, plivinava, čhelava futbali, bašalava, džilabava)

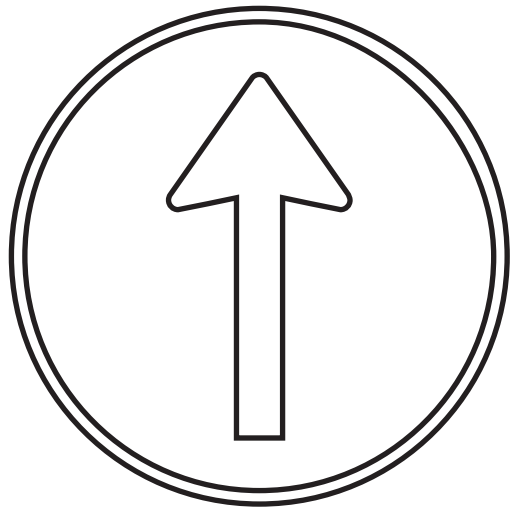
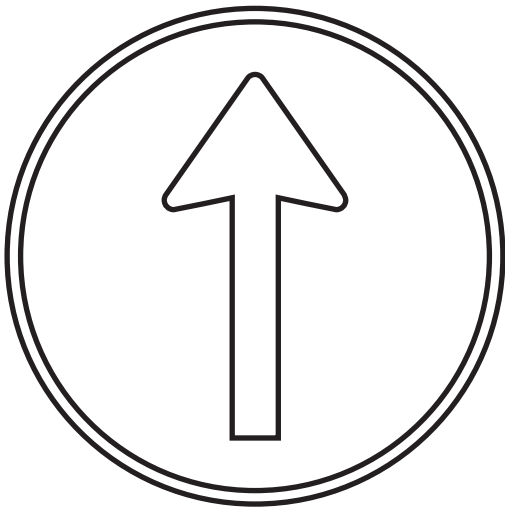
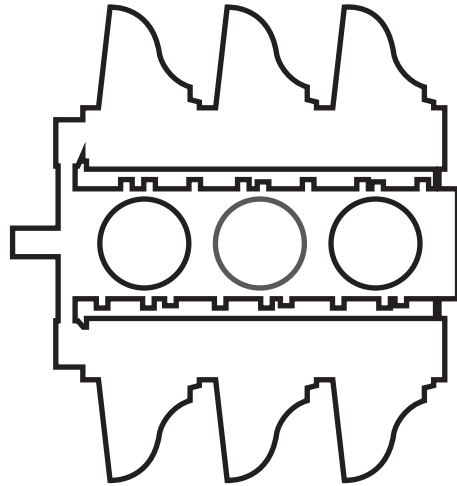
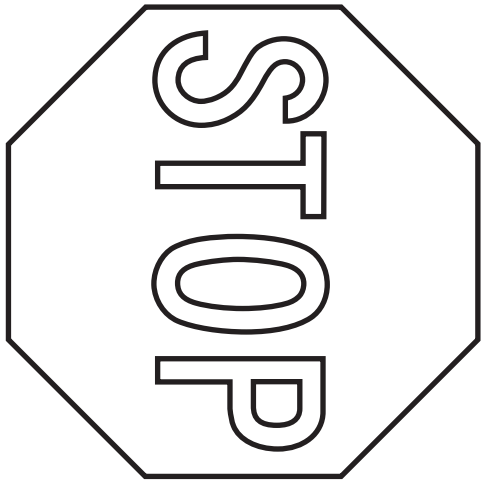
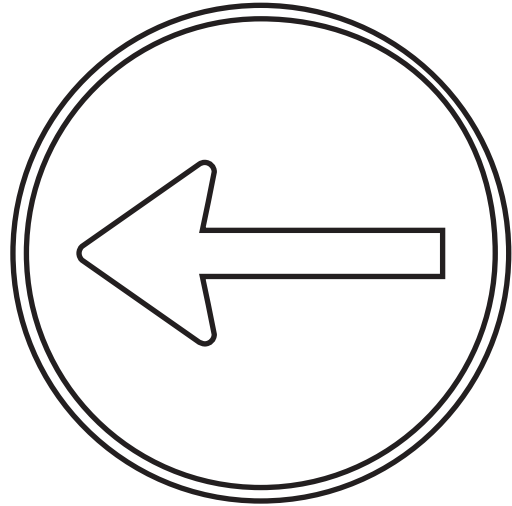
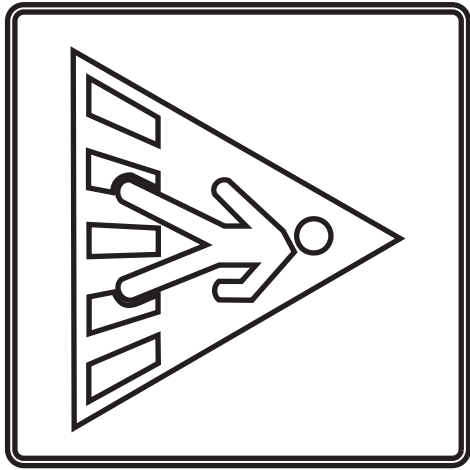

Mlo anav _____

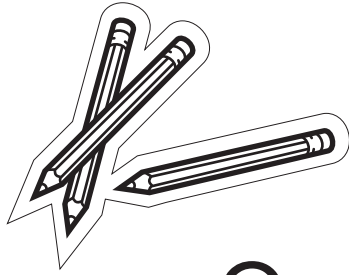

O semafori

Ko lolo me na nakhava.

Ko pomarandžasto adžičerava.

Ko zeleno me nakhava, hem me mange but asava.

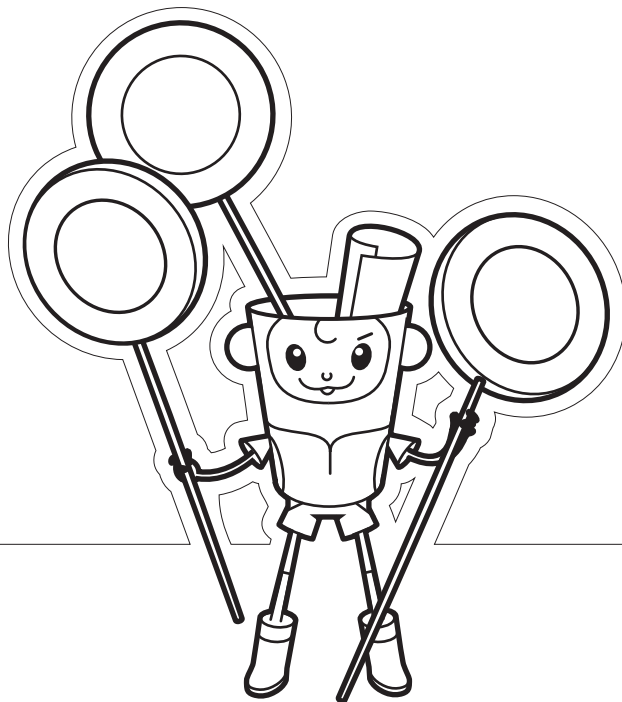

O semafori



O semafori tano lolo.

So ka čere?

Me _____!



O semafori tano pomarandžasto.

So ka čere?

Me _____!



O semafori tano zeleno.

So ka čere?

Me _____!

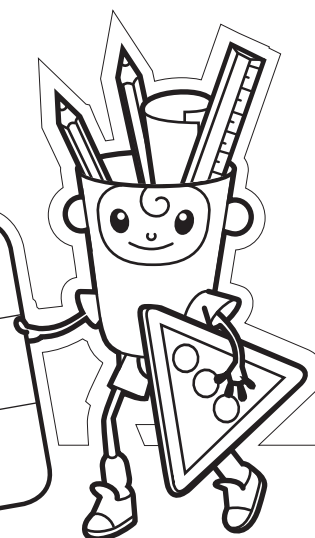

Mlo anav _____

So čeraja amen?

So čeraja ki škola?

Ki škola _____.

So čeraja ko kino?

Ko kino _____ filmi.

So čeraja ko doktori?

Ko doktori _____ te hijam nasvale.

So čeraja ki bolnica?

Ki bolnica _____.

So čeraja ki dučana?

Ki dučana _____.

So čeraja ki pošta?

Ki pošta _____ o lila.

So čeraja ko restorani?

Ko restorani _____ maro.

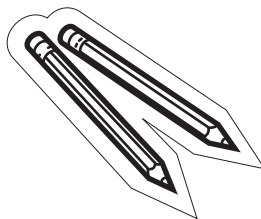
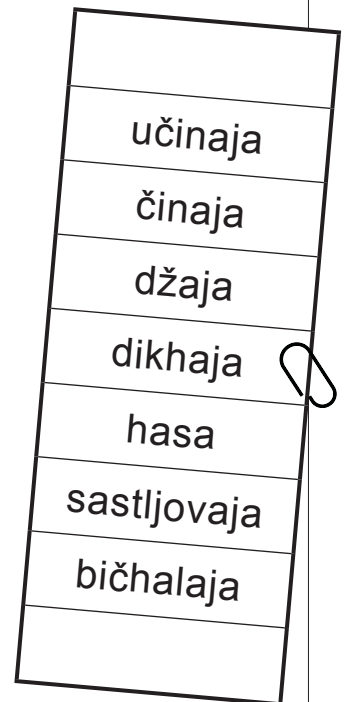

kino

dučana

škola

pošta

bolnica

restorani

čitinaja

dikhaja

pišinaja

sastljovaja

učinaja

činaja

platinaja

hasa

bičhalaja

pijaja

Mlo anav _____

O drumo

Čhavo: Šužo dive! Šaj li diso te pučav tumen?

Papo: Šaj te puče, sar te na?

Čhavo: Džanena li kaj tani i apoteka?



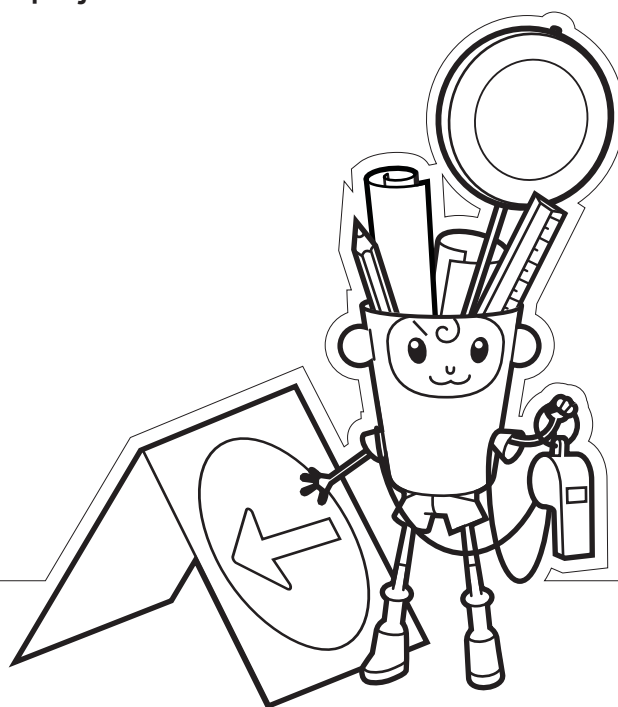

Papo: Džanava! Mora te dža duj ulice pravo
hem posle levo uzi banka.

Čhavo: Oven saste! Ajde sastipaja.

Papo: Sastipaja!



Arlje_Primary_A1_AT_deu_Lektion-04
Thema (CFR): ROMA HANDWERKE UND BERUFE
Einzelthema 01: O zanatija – Die Berufe
Andere damit verbundene Hauptthemen des CFR: ICH UND MEINE FAMILIE

Inhalte des Rahmenlehrplans für Romani (CFR) – Lernziele	
Skill	Relevante Deskriptoren für Sprachaktivitäten & „Ich kann“ Aussagen des CFR:
	<ul style="list-style-type: none"> ✓ Kann grundlegende Wörter für traditionelle und zeitgemäße Handwerke und Berufe der Roma erkennen und zu verstehen, wenn sie gesprochen oder vorgelesen werden. ✓ Kann Wörter, die mit den Produkten verschiedener Handwerke (z.B. Hufeisen, Schmuck, Musik usw.) in Verbindung stehen, erkennen und verstehen.
	<ul style="list-style-type: none"> ✓ Kann die Wörter für die verschiedenen Handwerke und Berufe der Roma (Vergangenheit und Gegenwart) erkennen und verstehen, wenn sie auf Vokabelkarten, Plakaten oder in einfachen Texten erscheinen. ✓ Kann Wörter, die mit den Produkten verschiedener Handwerke (z.B. Hufeisen, Schmuck, Musik usw.) in Verbindung stehen, erkennen und verstehen, wenn sie auf Vokabelkarten, Plakaten oder in einfachen Texten erscheinen.
	<ul style="list-style-type: none"> ✓ Kann Gesten, Schlüsselbegriffe und einfache Phrasen/Sätze verwenden, um auf einfache Fragen über die traditionellen und modernen Berufe der Roma zu antworten.
	<ul style="list-style-type: none"> ✓ Kann einfache Phrasen und Sätze verwenden, um eine kurze, möglicherweise unvollständige, Aussage über die Handwerke oder Berufe der Mitglieder der Familie oder einer Gruppe zu machen. ✓ Kann einfache Phrasen und Sätze verwenden, um eine kurze Aussage über die typischen Handwerke oder Berufe der Roma in seinem/ihrem Land oder Gebiet zu machen.
	<ul style="list-style-type: none"> ✓ Kann grundlegende Begriffe, die mit den Handwerken und Berufen der Roma zusammenhängen, (ab)schreiben. ✓ Kann einfache Sätze über die Handwerke und Berufe der Roma (ab)schreiben.
Inhalte des Europäischen Sprachenportfolios (ELP)	
Dossier: Seite 39 Aktivitäten 03, 04, 06 Arbeitsblatt 01–05, 07, 09, 10, 12	

Vokabular | Einzelthema 01: O zanatija









Aktiv			
<i>o zanatija</i>	die Berufe	<i>i gradinka</i>	der Kindergarten
<i>o moleri</i>	der Maler	<i>o šoferi</i>	der Fahrer
<i>o doktori</i>	der Arzt	<i>o autobusi</i>	der Bus
<i>o instalateri</i>	der Installateur	<i>o muzičari</i>	der Musiker
<i>i sekretarka</i>	die Sekretärin	<i>i čhuri</i>	das Messer
<i>o požarniko</i>	der Feuerwehrmann	<i>o tepiko</i>	der Teppich
<i>i prodavčka</i>	die Verkäuferin	<i>o čare</i>	das Geschirr
<i>i slikarka</i>	die Fotografin	<i>i tendžera</i>	der Topf
<i>o dirigenti</i>	der Dirigent	<i>o kovačija</i>	die Schmiede
<i>So i tano ov/oj?</i>	Was ist er/sie?	<i>i motika</i>	die Harke
<i>So čerela ov/oj</i>	Was macht er/sie?	<i>i korpa</i>	der Korb
<i>Ov i tano/Oj i tani ...</i>	Er/Sie ist ...	<i>o kundradžija</i>	der Schuster, der Schuhmacher
<i>ačhavi i jag</i>	Feuer löschen	<i>i kundra</i>	der Schuh
<i>namestini</i>	richten, reparieren	<i>angleder</i>	früher
<i>pišini</i>	schreiben	<i>akana</i>	jetzt
<i>telefonirini</i>	telefonieren	<i>o učiteli</i>	der Lehrer
<i>slikini</i>	fotografieren	<i>o frizeri</i>	der Friseur
<i>sastarela, lečini</i>	heilen	<i>So čerela ov/oj?</i>	Was macht er/sie?
<i>biknela</i>	verkaufen	<i>čerela o habe</i>	kochen
<i>makhela</i>	ausmalen, anstreichen	<i>anela o lil</i>	den Brief bringen
<i>dirigini</i>	dirigieren	<i>namestini o kundre</i>	die Schuhe reparieren (richten)
<i>o čher</i>	das Haus	<i>bašali ko bijav</i>	auf der Hochzeit spielen
<i>ki prodavnica</i>	im Geschäft	<i>biknela ki prodavnica</i>	im Geschäft verkaufen
<i>o orkestari</i>	das Orchester	<i>ačhavi i jag</i>	das Feuer löschen
<i>ki kancelarija</i>	im Büro	<i>sastarela e manušen</i>	die Menschen heilen
<i>e pajesiri cevka</i>	das Wasserrohr	<i>vozini o autubusi</i>	Autobus fahren
<i>o restorani</i>	das Restaurant	<i>mlo zanati</i>	mein Beruf
<i>i doktorka</i>	die Ärztin	<i>So mangeja tu te ove?</i>	Was möchtest du werden?
<i>o kuvari</i>	der Koch	<i>Me mangava te ovav ...</i>	Ich möchte ... werden
<i>o zanati</i>	der Beruf		













Grammatik in dieser Lektion



Aktiv	Passiv
Verben in der Gegenwart: 3. Person Einzahl Einfache Fragen Ortsangaben mit Präpositionen im/in Artikel <i>o/i</i>	Perfekt













Unterrichtsaktivität 01 Einzelthema 01: O zanatija 1
Dauer: 30 min Skill: SF*: I ELP: Dossier
Mat./Res.: Arbeitsblatt 01, Buntstifte
<ol style="list-style-type: none"> 01. Lehrer/in teilt die Arbeitsblätter aus und bittet ein Kind die Anleitung laut vorzulesen. 02. Gemeinsam wird die Aufgabenstellung geklärt und das Vokabular besprochen. 03. Die Kinder zeichnen die Berufe ihrer Familienmitglieder. 04. Jedes Kind liest dann laut vor und versucht die Sätze zu vervollständigen.
Unterrichtsaktivität 02 Einzelthema 01: O zanatija 2
Dauer: 15 min Skill: SF: I, G ELP: Dossier
Mat./Res.: Arbeitsblatt 02
<ol style="list-style-type: none"> 01. Lehrer/in teilt die Arbeitsblätter aus und fragt, ob jemand weiß, was zu tun wäre. 02. Dann wird gemeinsam besprochen, wie die Berufe der abgebildeten Personen heißen. 03. Die Kinder versuchen danach die Wörter selbst richtig einzusetzen. 04. Anschließend vergleichen alle die Ergebnisse, die der/die Lehrer/in an die Tafel schreibt.
Unterrichtsaktivität 03 Einzelthema 01: O zanatija 3
Dauer: 50 min Skill: SF: I, P
Mat./Res.: Arbeitsblatt 03
<ol style="list-style-type: none"> 01. Lehrer/in teilt die Arbeitsblätter aus 02. Lehrer/in bittet ein Kind das 1. Beispiel vorzulesen und zu versuchen zu ergänzen. Er/Sie hilft beim ersten Beispiel und evt. auch beim zweiten. 03. Die Kinder arbeiten danach in Paarbeit weiter. 04. Anschließend wird gemeinsam verglichen, indem jedes Paar ein Beispiel vorliest. 05. Lehrer/in schreibt die Wörter, die eingesetzt wurden an die Tafel und die Kinder schreiben sie im ELP S. 39 ab.
Unterrichtsaktivität 04 Einzelthema 01: O zanatija – Hörtext Mli bučarni familija
Dauer: 30 min Skill: SF: I, P ELP: Dossier S. 39
Mat./Res.: Arbeitsblatt 04
<ol style="list-style-type: none"> 01. Die Kinder hören sich den Hörtext <i>Mli bučarni familija</i> 2 x an. 02. Danach tauschen sich die Kinder in Partnerarbeit über den Inhalt aus. 03. Die Kinder hören sich den Text noch einmal an und sollen sich ein Wort zu merken, von dem sie wissen möchten was es bedeutet. 04. Lehrer/in übersetzt diese Wörter. 05. Jetzt wird der Text nochmal gehört und der/die Lehrer/in bittet die Kinder, sich die vorkommenden Berufe zu merken. 06. Anschließend werden diese Berufe an die Tafel geschrieben und die Kinder schreiben sie ins ELP S. 39 ein.

*SOZIALFORM (SF): Gruppenarbeit - G | Partnerarbeit - P | Individualarbeit - I

Unterrichtsaktivität 05 Einzelthema 01: O zanatija – Lesetext Mli bučarni familija
Dauer: 20 min Skill:   SF: I, P ELP: Dossier
Mat./Res.: Arbeitsblatt 04
<ol style="list-style-type: none"> 01. Lehrer/in teilt den Text <i>Mli bučarni familija</i> aus und bittet die Kinder den Text leise durchzulesen. 02. Die Kinder sprechen mit dem Sitznachbar über den Inhalt. 03. Gemeinsam wird Absatz für Absatz mit den Kindern laut gelesen (Je Absatz 1 Kind mit dem Lesen beauftragen) und inhaltlich besprechen.
Unterrichtsaktivität 06 Einzelthema 01: O zanatija – Lückentext Mli bučarni familija
Dauer: 20 min Skill:   SF: G ELP: Dossier S. 39
Mat./Res.: Arbeitsblatt 05
<ol style="list-style-type: none"> 01. Die Kinder bilden 3er-Gruppen. 02. Jedes Kind bekommt den Lückentext <i>Mli bučarni familija</i>. In der Gruppe versuchen sie nun gemeinsam den Lückentext auszufüllen. 03. Die Gruppe, die als erste fertig ist und alles richtig hat, bekommt eine kleine Belohnung. 04. Anschließend vergleichen alle gemeinsam die Lösung und der/die Lehrer/in schreibt die Wörter an die Tafel. 05. Die Wörter für die neu gelernten Berufe werden im ELP S. 39 abgeschrieben.
Unterrichtsaktivität 07 Einzelthema 01: O zanatija – Hörtext Uzal phabajakoro kaš
Dauer: 15 min Skill:  SF: I, P ELP: S. 39
Mat./Res.: Arbeitsblatt 06
<ol style="list-style-type: none"> 01. Die Kinder hören sich den Hörtext <i>Uzal phabajakoro kaš</i> 2x an. 02. Danach tauschen sich die Kinder in Partnerarbeit über den Inhalt aus. 03. Die Kinder hören sich den Text noch einmal an und sollen sich ein Wort zu merken, von dem sie wissen möchten was es bedeutet. 04. Lehrer/in übersetzt diese Wörter und schreibt sie an die Tafel. 05. Jetzt wird der Text nochmal gehört und gemeinsam wird der Inhalt des Textes erarbeitet.
Unterrichtsaktivität 08 Einzelthema 01: O zanatija – Märchen Uzal phabajakoro kaš
Dauer: 40 min Skill:    SF: I ELP: Dossier
Mat./Res.: Arbeitsblatt 07
<ol style="list-style-type: none"> 01. Die Kinder bekommen das Märchen <i>Uzal phabajakoro kaš</i> und lesen es leise durch. 02. Gemeinsam mit dem/der Lehrer/in versuchen sie, die inhaltlichen Fragen – zuerst mündlich – zu beantworten. 03. Differenzierung: Kompetentere Kinder schreiben die Antworten anschließend selber ins AB und vergleichen diese mit den Lösungen an der Tafel. Weniger sprachkompetente oder jüngere Kinder formulieren die Antworten gemeinsam mit dem/der Lehrer/in. Diese/r schreibt die Antworten an die Tafel, die Kinder übertragen die Antworten in ihr AB.

Unterrichtsaktivität 09 Einzelthema 01: O zanatija – Puzzle Uzal phabajakoro kaš
Dauer: 20 min Skill:     SF: G
Mat./Res.: Arbeitsblatt 08, Kopien, Kuverts
<p>Vorbereitung: Arbeitsblatt 08 für alle Gruppen kopieren und zerschneiden. Alle Teile je einer zerschnittene Kopie in 1 Kuvert geben.</p> <ol style="list-style-type: none"> Die Kinder bilden 5 Gruppen (nach Bedarf auch mehr, ideal wären 3–4 Kinder pro Gruppe). Jede Gruppe bekommt 1 Kuvert mit dem zerschnittenen Märchen <i>Uzal phabajakoro kaš</i>. Die Kinder haben ca. 10 Minuten Zeit um das Puzzle zu reihen. Danach liest der/die Lehrer/in die Geschichte vor und die Kinder vergleichen ihre Ergebnisse.
Unterrichtsaktivität 10 Einzelthema 01: O zanatija – Puzzle So čerena on
Dauer: 30 min Skill:    SF: I
Mat./Res.: Arbeitsblatt 11, Bilder
<p>Vorbereitung: Arbeitsblatt 11, Bilder ausschneiden und laminieren.</p> <ol style="list-style-type: none"> Die Kinder bilden einen Sitzkreis. Lehrer/in zeigt den Kindern eine Karte mit einem Beruf und fragt: <i>So čerela ov/oj?</i> Ein Kind versucht zu antworten vielleicht auch nur mit einem Wort (<i>vozini, slikini, ...</i>). Lehrer/in sagt den ganzen Satz dazu: <i>Ov vozini, slikini, ...</i> und die Kinder wiederholen in im Chor. Er/Sie fragt weiter: <i>So i tano ov?</i> Ein anderes Kind versucht zu antworten (<i>šoferi, slikari, ...</i>). Lehrer/in sagt den ganzen Satz dazu: <i>Ov i tano šoferi, slikari, ...</i> und die Kinder wiederholen ihn wieder im Chor. Weiter mit allen anderen Kärtchen. Man fragt zuerst nach dem Verb und danach nach der Berufsbezeichnung und die Kinder wiederholen den jeweiligen Satz im Chor.
Unterrichtsaktivität 11 Einzelthema 01: O zanatija – Pantomime
Dauer: 15 min Skill:     SF: I
<ol style="list-style-type: none"> Die Kinder bilden einen Stehkreis. Lehrer/in zeigt den Kindern das Spiel vor, indem er/sie sich in die Mitte stellt und einen Beruf mimt. Er/Sie fragt die Kinder: <i>So hijum me?</i> Die Kinder müssen den Beruf erraten und er/sie hilft ihnen einen kompletten Satz zu sprechen. <i>Me hijum doktorka.</i> und alle wiederholen im Chor. Danach stellt sich ein Kind in die Mitte und mimt einen Beruf. Es fragt: <i>So hijum me?</i> Die Kinder müssen den Beruf erraten. Der/Die Lehrer/in unterstützt die Kinder sprachlich (Vokabular neuer Berufe, Sätze bilden, ...). Alle wiederholen wieder im Chor. Das Spiel ist zu Ende, wenn alle Kinder 1 x dran waren.
Unterrichtsaktivität 12 Einzelthema 01: O zanatija – Angleder hem akana
Dauer: 20 min Skill:   SF: I ELP: Dossier
Mat./Res.: Arbeitsblatt 09, Buntstifte
<ol style="list-style-type: none"> Jedes Kind bekommt das Arbeitsblatt <i>Angleder hem akana – Früher und Jetzt</i> Lehrer/in bittet ein Kind die Überschrift und die Aufgabenstellung zu lesen. Gemeinsam wird die Aufgabenstellung besprochen. Lehrer/in zeigt den Kindern jeweils ein Beispiel für die Berufe früher und jetzt, die Kinder dürfen es gleich anmalen. Anschließend arbeiten die Kinder alleine weiter.

Unterrichtsaktivität 13 Einzelthema 01: O zanatija – Ko čerela so? 1
Dauer: 20 min Skill:  SF: I ELP: Dossier
Mat./Res.: Arbeitsblatt 10, Overhead-Projektor, Folie, Folienstifte
<p>Vorbereitung: Arbeitsblatt 10 auf Overheadfolie kopieren.</p> <ol style="list-style-type: none"> 01. Lehrer/in stellt den Overhead-Projektor ein und legt die Folie <i>Ko čerela so?</i> darauf. 02. Lehrer/in bespricht mit den Kindern die Aufgabenstellung (Verbinden der Sätze zum passenden Bild). 03. Ein Kind liest den 1. Satz und verbindet ihn auf der Overheadfolie zum passenden Bild. 04. Lehrer/in bittet jetzt das nächste Kind den 2. Satz zu lesen und zum passenden Bild zu verbinden. 05. Es wird so weiter gemacht, bis alle Sätze verbunden wurden. 06. Anschließend bekommt jedes Kind das Arbeitsblatt 10 <i>Ko čerela so?</i> – dieses soll als HÜ zu Hause gemacht werden.
Unterrichtsaktivität 14 Einzelthema 01: O zanatija – Ko čerela so? 2
Dauer: 15 min Skill:  SF: G ELP: S. 39
Mat./Res.: Arbeitsblatt 11, Kärtchen Arbeitsblatt 12, Plakat, Tixo, Scheren
<p>Vorbereitung: Arbeitsblatt 11 ausdrucken und laminieren; Bilder ausschneiden. Anmerkung: Durchführung im Anschluss an Aktivität 13 empfehlenswert.</p> <ol style="list-style-type: none"> 01. Die Kinder bilden einen Sitzkreis. 02. In der Mitte legt der/die Lehrer/in die Karten auf dem Boden. 03. Er/Sie stellt eine Frage von Arbeitsblatt 11 und bittet ein Kind die dazu passende Karte zu finden. 04. Das Kind findet die Karte und antwortet auf ihre Frage (evt. sagt der/die Lehrer/in die Antwort vor und das Kind wiederholt sie) und anschließend darf es die Karte an die Tafel kleben. 05. Lehrer/in macht so weiter bis alle Fragen von Arbeitsblatt 11 gestellt sind.
Unterrichtsaktivität 15 Einzelthema 01: O zanatija – Mlo zanati
Dauer: 30 min Skill:  SF: G, I, P
Mat./Res.: Arbeitsblatt 12
<ol style="list-style-type: none"> 01. Die Kinder bekommen das Blatt <i>Mlo zanati</i>. 02. Lehrer/in bittet ein Kind, die Überschrift und die Aufgabenstellung zu lesen. Gemeinsam wird die 03. Aufgabenstellung erarbeitet. 04. Die Kinder zeichnen jetzt ihren Wunschberuf. 05. Anschließend fragt der/die Lehrer/in jedes Kind: <i>So mangeja tu te ove?</i> – Was möchtest du werden? 06. Kinder versuchen zu antworten und der/die Lehrer/in unterstützt bei der Satzformulierung: z.B.: <i>Me mangava te ovav poštari, doktori, ...</i> – Ich möchte Briefträger, Doktor, ... werden).

Stundenbild 01 Einzelthema 01: O zanatija
UA-Nr.: 02 Lernziele: Berufsbezeichnungen kennenlernen.
Dauer: 15 min Skill:   SF: I ELP: Dossier
Mat./Res.: Arbeitsblatt 02
<ol style="list-style-type: none"> 1. Lehrer/in teilt die Arbeitsblätter aus und fragt, ob jemand weiß, was zu tun wäre. 2. Dann wird gemeinsam erarbeitet, was die abgebildeten Personen in ihren Berufen zu tun haben. 3. Die Kinder versuchen die Wörter richtig einzusetzen. 4. Anschließend vergleichen alle die Ergebnisse, die der/die Lehrer/in an die Tafel schreibt.
UA-Nr.: 11 Lernziele: Gelernte Wörter in Dialoge einsetzen – <i>So hijum me? Me hijum ... doktorka, poštari, etc.</i>
Dauer: 15 min Skill:     SF: I
Mat./Res.: Arbeitsblatt 04, Buntstifte
<ol style="list-style-type: none"> 1. Die Kinder bilden einen Stehkreis. 2. Lehrer/in zeigt den Kindern das Spiel vor, indem er/sie sich in die Mitte stellt und einen Beruf mimt. 3. Er/Sie fragt die Kinder: <i>So hijum me?</i> 4. Die Kinder müssen den Beruf erraten und er/sie hilft ihnen einen kompletten Satz zu sprechen – <i>Me hijum doktorka</i> – und alle wiederholen im Chor. 5. Danach stellt sich ein Kind in die Mitte und mimt einen Beruf. Es fragt: <i>So hijum me?</i> 6. Die Kinder müssen den Beruf erraten. Der/Die Lehrer/in unterstützt die Kinder sprachlich (Vokabular neuer Berufe, Sätze bilden, ...). Alle wiederholen wieder im Chor. 7. Das Spiel ist zu Ende, wenn alle Kinder 1 x dran waren.
UA-Nr.: 12 Lernziele: Traditionelle Roma-Berufsbezeichnungen kennenlernen.
Dauer: 20 min Skill:   SF: I ELP: Dossier
Mat./Res.: Arbeitsblatt 09, Buntstifte
<ol style="list-style-type: none"> 1. Jedes Kind bekommt das Arbeitsblatt <i>Angleder hem akana</i> ‚Früher und Jetzt‘. 2. Lehrer/in bittet ein Kind die Überschrift und die Aufgabenstellung zu lesen. 3. Gemeinsam wird die Aufgabenstellung besprochen. 4. Lehrer/in zeigt den Kindern jeweils ein Beispiel für die Berufe früher und jetzt, die Kinder dürfen es gleich anmalen. 5. Anschließend arbeiten die Kinder alleine weiter.
Stundenbild 02 Einzelthema 01: O zanatija
UA-Nr.: 13 Lernziele: Berufsbezeichnungen richtig einsetzen. Lernüberprüfung der Vokabeln der letzten Stunde.
Dauer: 50 min Skill:     SF: I, P ELP: Dossier S. 39
Mat./Res.: Arbeitsblatt 03
<ol style="list-style-type: none"> 1. Lehrer/in teilt die Arbeitsblätter aus 2. Lehrer/in bittet ein Kind das 1. Beispiel vorzulesen und zu versuchen zu ergänzen. Er/Sie hilft beim ersten Beispiel und evt. auch beim zweiten. 3. Die Kinder arbeiten danach in Paararbeit weiter. 4. Anschließend wird gemeinsam verglichen, indem jedes Paar ein Beispiel vorliest. 5. Lehrer/in schreibt die Wörter, die eingesetzt wurden an die Tafel und die Kinder schreiben sie im ELP S. 39 ab.

Mlo anav _____

O zanatija

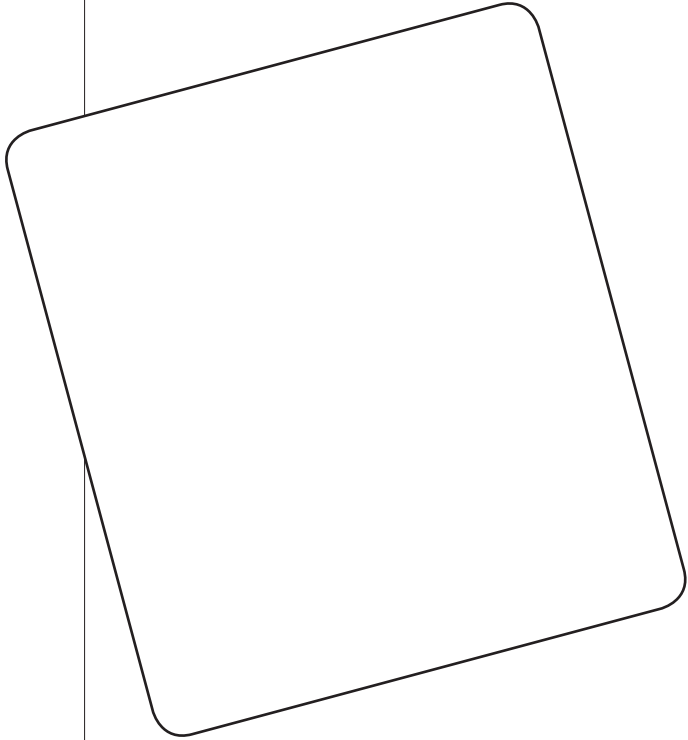

Nacrtin tle dadesoro zanati.

Mle dadesoro zanati tano

_____.

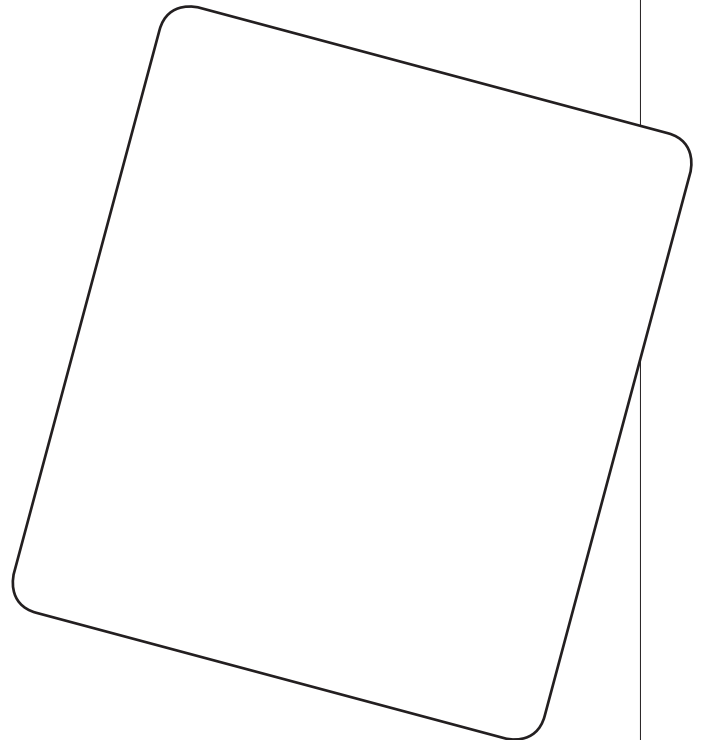

Nacrtin tle dajakoro zanati.

Mle dajakoro zanati tano

_____.

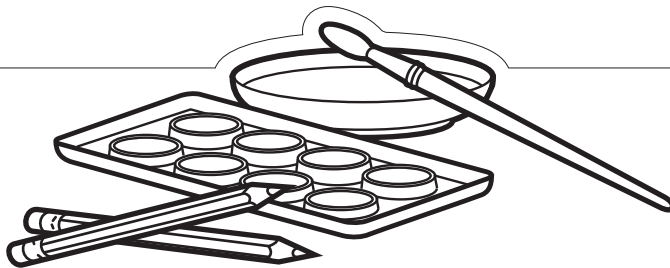

Mlo anav _____

O zanatiya

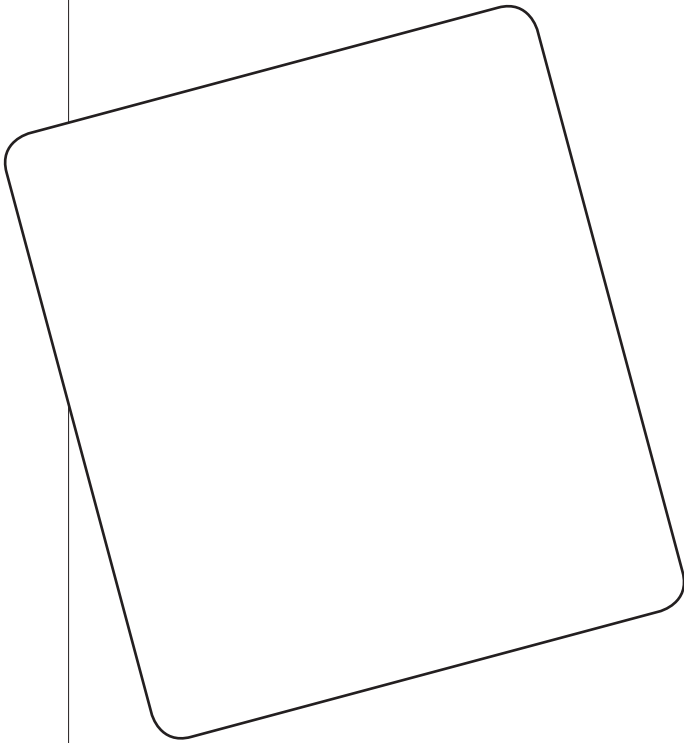

Nacrtin tle papororo zanati.
Mle papororo zanati tano

_____.

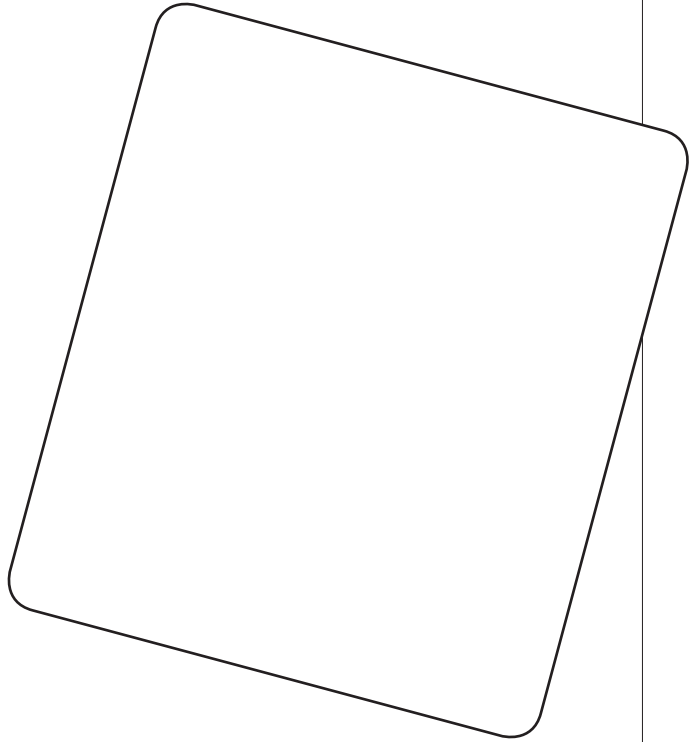

Nacrtin tle babakoro zanati.
Mle babakoro zanati tano

_____.

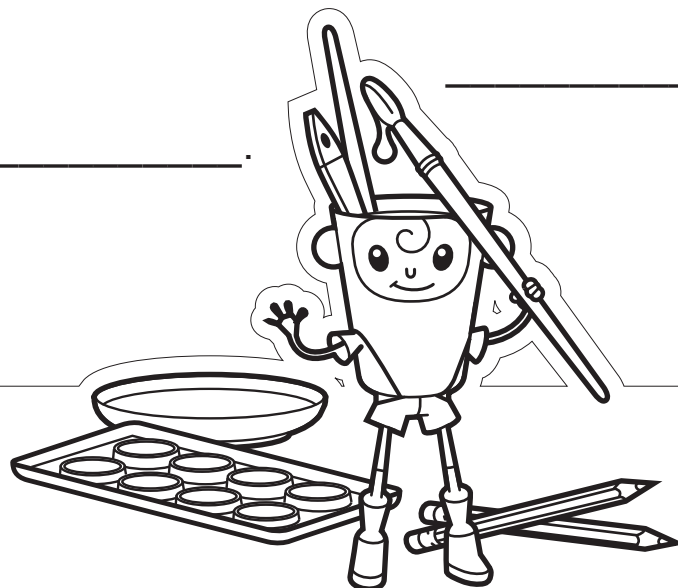

Pendžareja li akala zenatija?

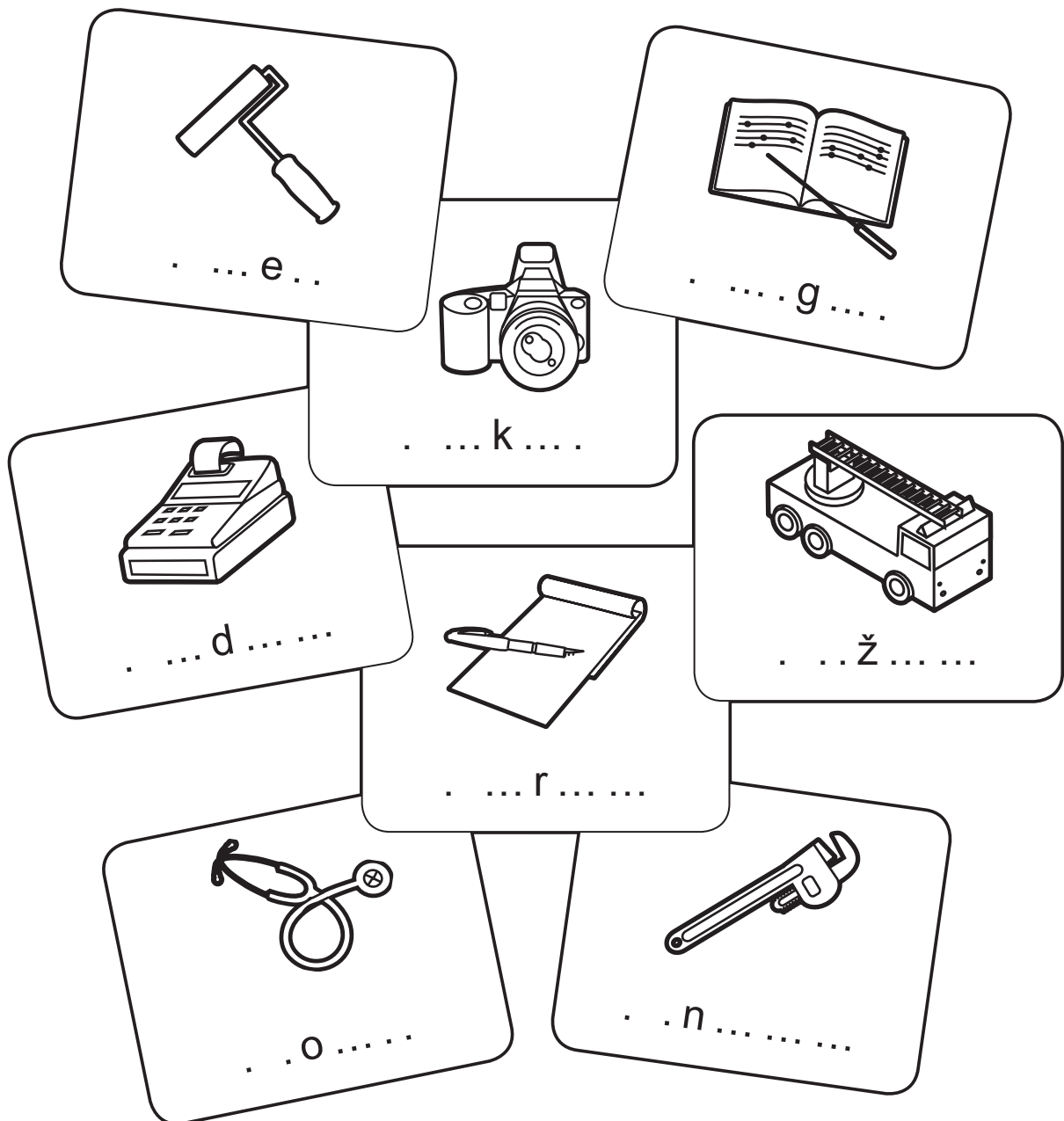

o moleri	o doktori	i prodavačka	i slikarka
o dirigenti	o požarniko	i sekretarka	o instalateri

Mlo anav _____

O zanatija

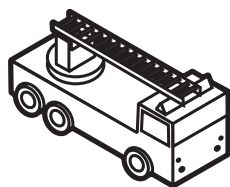

So i tano ov? Ov i tano _____.

So čerela ov? Ov _____ i jag.



So i tano ov? Ov i tano _____.

So čerela ov? Ov _____ e panjesere cevke.



So i tani oj? Oj i tani _____.

So čerela oj? Oj _____ hem _____ ki kancelarija.



So i tani oj? Oj i tani _____.

So čerela oj? Oj _____ manušen.



So i tano ov? Ov i tano _____.

So čerela ov? Ov _____ o orkestari.

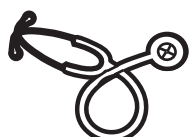

So i tano ov? Ov i tano _____.

So čerela ov? Ov _____ e manušen.



So i tani oj? Oj i tani _____.

So čerela oj? Oj _____ ki prodavnica.

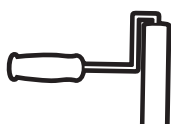

So i tano ov? Ov i tano _____.

So čerela ov? Ov _____ o čhera.

moleri | doktori | slikarka | dirigenti | požarniko | sekretarka | instalateri

ačhavi | namesti ni | pišini/telefonirini | slikini | sastarela | biknela | makhela | dirigini

Mlo dad i tano šoferi

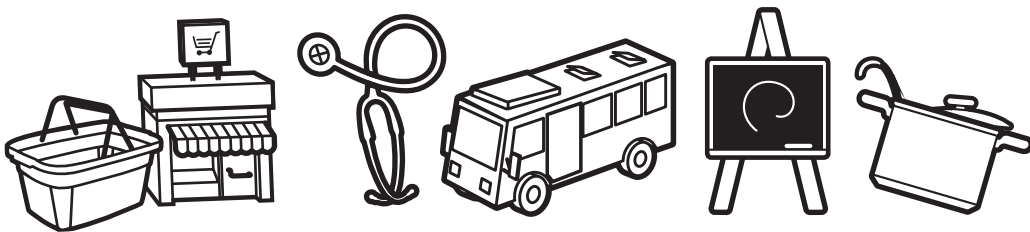

Ov vozini o autobusi. Ov rano sabale džala ki buti hem avela kasno račate čhere.

Mli daj biknela ki prodavnica. Oj svako dive čerela štar satija buti.

Mli phen džala ki gradinka. I gradinka nane dur amare čherestar.

Mlo papo tano kuvari. Ov čerela buti ko restorani. Ov pekela najšuže palačinke ki celo dunjaja.

Mli baba tani doktorka. Oj sastljari e manušen. Oj svako rat, keda džava te sovav, phenela mange: „Thov šukar tle danda!“

Me džava ki škola. Ki škola džava autobuseja. Podajekputi o autobusi vozini mlo dad. Keda sabaleja dikhava mle dade, džava ki škola asajbaja.

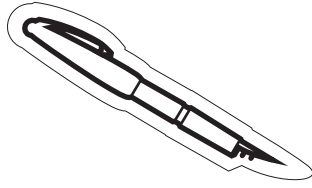

Mlo anav _____

Mli bučarni familija

Mlo dad i tano _____. Ov vozini o _____.
Ov rano sabale džala ki buti hem avela kasno račate
čhere.

Miri daj biknela ki _____. Oj svako dive čerela štar
satija buti.

Mli phen džala ki _____. I gradinka nane dur
amare čherestar.

Mlo papo tano _____. Ov čerela buti ko
_____. Ov pekela najšuže palačinke ki celo dunjaja.

Mli baba tani _____. Oj sastljari e manušen.
Oj svako rat, keda džava te sovav, phenela mange:
„Thov šukar tle danda!“

Me džava ki _____. Ki škola džava _____.
Podajekputi o autobusi vozini mlo dad. Keda sabaleja
dikhava mle dade, džava ki škola asajbaja.

doktorica	restorani	gradinka	šoferi	autobusi
prodavnica	kuvari	škola	autobuseja	

Uzal phabajakoro kaš

Nadur kotar o veš, ko brego, uzal i phabaj, hine e romengoro than. Keda perela hine i rat, čerena pese hine jag.

O daja, lena hine ple šamije, pačarena e tikne čhaven ano lende hem adžahar čhivena len hine te soven. Svako rat bešena hine uzal i jag hem šunenena hine e phure dajakere paramizja.

Nadur e jagatar, hine lengere grastane vrda. Avrijaldan dičhola hine lengoro životu šukar ama e romen hine len nekad but pharo životu.

Phirenahine than-thanestar pali buti. O muzičarija džana hine te bašalen e barvale gadženge. Javer roma biknena hine o čhurja. Biknena hine hem tepikija, grasten, čare hem tendžere.

O kovačija čerena hine e gadženge o motike. Dajek khuvenahine korpe. O kundradžije namestinena hine o kundre.

Kotar o sabale dži ki kali rat on hine ko gav a račate sarine iranena pe hine ko lengoro than. Hem keda na hine len više buti ko gav, bešena hine ko vrda hem džana podur ko javera thana.

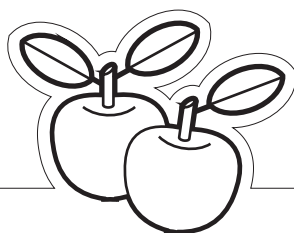

Mlo anav _____

Uzal phabajakoro kaš

Šaj li te odgovorine?

Kaj hine e romengoro than?

So čerena hine uzal i jag?

Ko džala hine te bašali e barvale gadženge?

So čerena hine panda o Roma?

Ko čerela hine e gadženge motike?

Ko namestini hine o kundre?

So čerena hine keda ko gav na hine len više buti?

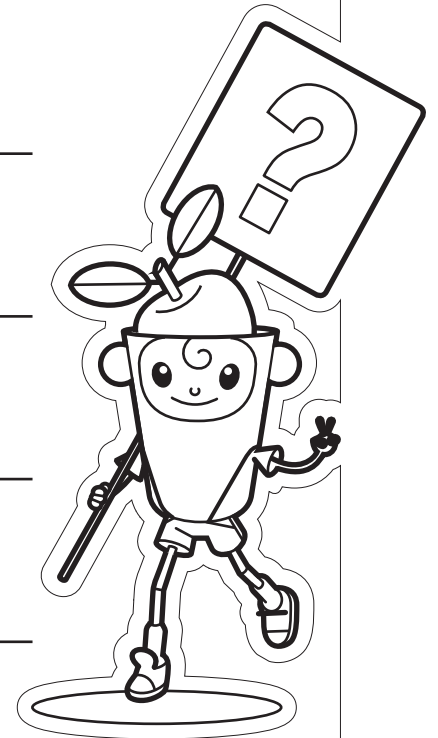



Uzal phabajakoro kaš

Nadur kotar o veš, ko brego, uzal i phabaj, hine e romengoro than. Keda perela hine i rat, čerena pese hine jag.

O daja, lena hine ple šamije, pačarena e tikne čhaven ano lende hem adžahar čhivena len hine te soven. Svako rat bešena hine uzal i jag hem šunena hine e phure dajakere paramizja.

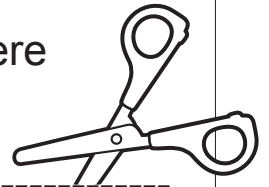

Nadur e jagatar, hine lengere grastane vrda. Avrijaldan dičhola hine lengoro životu šukar ama e romen hine len nekad but pharo životu.

Phirenahine than-thanestar pali buti. O muzičarija džana hine te bašalen e barvale gadženge. Javer roma biknena hine o čhurja. Biknena hine hem tepikija, grasten, čare hem tendžere.

O kovačija čerena hine e gadženge o motike. Dajek khuvenahine korpe. O kundradžije namestinena hine o kundre.

Kotar o sabale dži ki kali rat on hine ko gav a račate sarine iranena pe hine ko lengoro than. Hem keda na hine len više buti ko gav, bešena hine ko vrda hem džana podur ko javera thana.

Mlo anav _____

Angleder hem akana

Bojin o krugija!



učiteli

frizeri

instalateri

muzičari

kundradžija

kovači

doktori

slikarka

požarniko

sekretarka

moleri

prodavačka

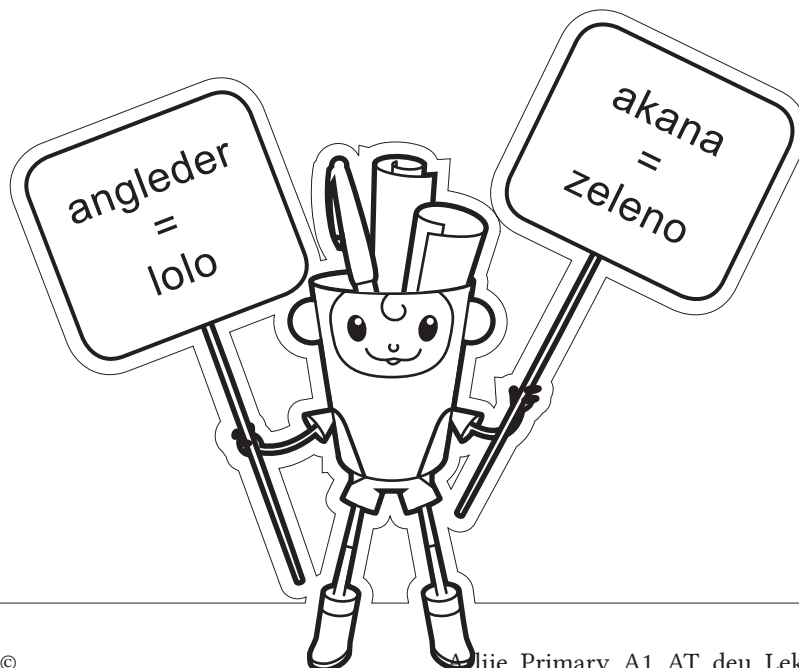

Mlo anav _____

Ko čerela so?



. . . š . . .

Ko čerela o habe?



. . u . . .

Ko namestini o kundre?

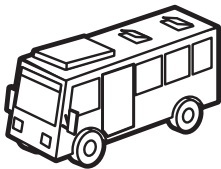

. . . f . . .

Ko biknela ki prodavnica?

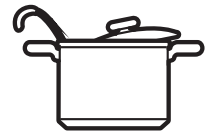

. . . v . . .

Ko bašali ko bijav?

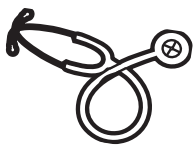

. . o . . .

Ko ačhavi i jag?



. . . d . . .

Ko vozini o autobusi?



. k

Ko anela o lil?

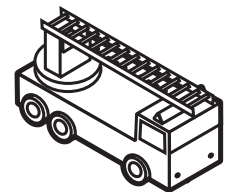

. . . ž . . .

Ko sastarela e manušen?

Mlo anav _____

Teksti e učitelkake:

Ko čerela o habe?

Ko anela o lil?

Ko namestini o kundre?

Ko bašali ko bijav?

Ko biknela ki prodavnica?

Ko ačhavi i jag?

Ko sastarela e manušen?

Ko vozini o autobusi?

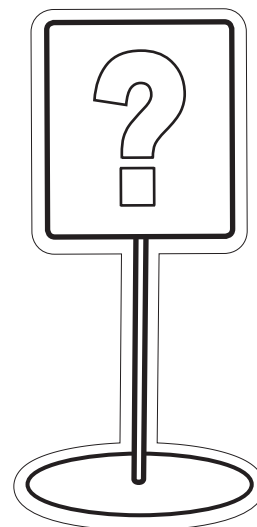

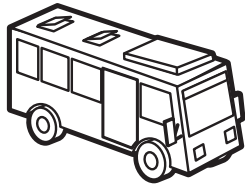

o šoferi



i prodavačka

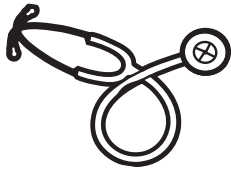

o doktori

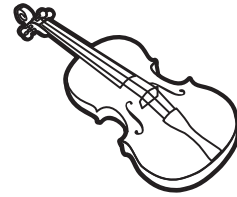

o muzičari



o kundradžija

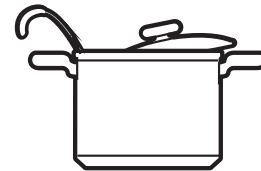

o kuvari

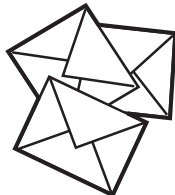

o poštari

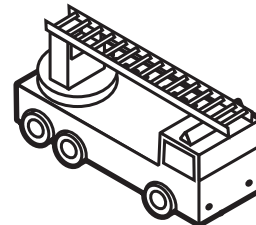



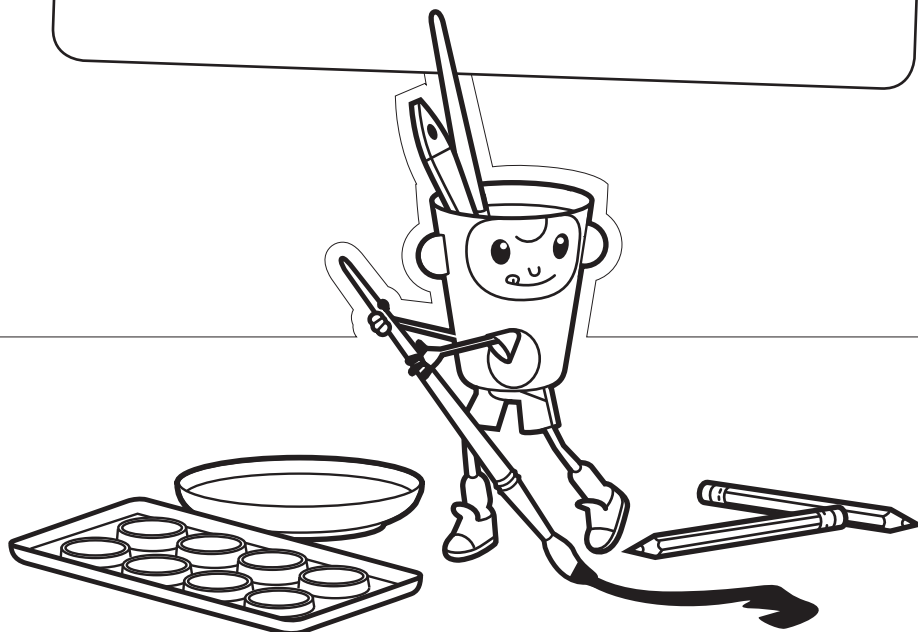
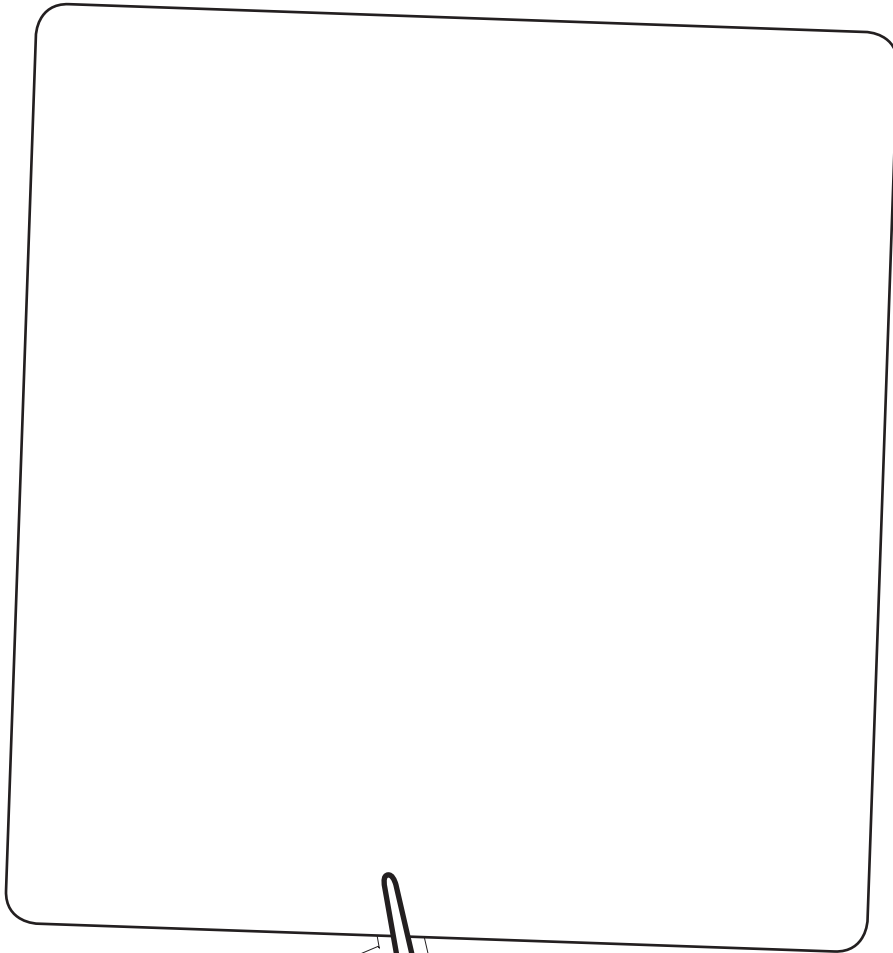

o požarniko

Mlo anav _____

Mlo zanati



Arlje_Primary_A1_AT_deu_Lektion-05
Thema (CFR): FESTE UND FEIERN
Einzelthema 01: Feste und Feiertage (Überblick) Einzelthema 02: Weihnachten Einzelthema 03: Geburtstag

Inhalte des Rahmenlehrplans für Romani (CFR) – Lernziele	
Skill	Relevante Deskriptoren für Sprachaktivitäten & „Ich kann“ Aussagen des CFR:
	<ul style="list-style-type: none"> ✓ Kann die Wörter für Feste und Feiern erkennen und verstehen, wenn sie gesprochen oder vorgelesen werden. ✓ Kann einfachen, gesprochenen Anweisungen folgen, um Bilder oder Objekte zu verschiedenen Festen oder Feiern in der Klasse zu finden. ✓ Kann die Wörter für Feste, Feiern und besondere Veranstaltungen in der Roma-Gemeinschaft erkennen und verstehen.
	<ul style="list-style-type: none"> ✓ Kann die Wörter für Feste und Feiern auf Plakaten oder Vokabelkarten und in sehr einfachen Texten erkennen und verstehen. ✓ Kann die Wörter für Feste und Feiern, die in der Familie oder Gemeinschaft regelmäßig stattfinden, erkennen und verstehen.
	<ul style="list-style-type: none"> ✓ Kann mit Schlüsselbegriffen oder einfachen Phrasen/Sätzen auf Fragen, wann die großen örtlichen oder nationalen Feste stattfinden, antworten. ✓ Kann mit bestimmten Schlüsselbegriffen oder einfachen Phrasen/Sätzen auf Fragen rund um Familien- oder Gemeinschaftsereignisse, die er/sie erlebt hat, antworten.
	<ul style="list-style-type: none"> ✓ Kann die wichtigsten Feste des Jahres benennen. ✓ Kann die Ereignisse, die im Leben einer Roma-Familie oder im Gemeinschaftsleben wichtig sind, benennen.
	<ul style="list-style-type: none"> ✓ Kann die Namen der wichtigsten Feste (ab)schreiben. ✓ Kann kurze Sätze über Feste oder Feiern von der Tafel abschreiben. ✓ Kann die Namen von wichtigen Ereignissen oder Feiern (ab)schreiben. ✓ Kann kurze Sätze über ein wichtiges Ereignis oder eine Feier (ab)schreiben.
Inhalte des Europäischen Sprachenportfolios (ELP)	
Sprachenpass: „Ich kann“ – Deskriptoren (siehe Unterrichtsaktivität 06)	
Dossier: Im ELP neue Wörter eintragen (Arbeitsblatt 01, 04, 08, 09, 13)	

Vokabular | Einzelthema 01: Feste und Feiertage (Überblick)

Aktiv			
<i>o bijando dive, o rodenden</i>	der Geburtstag	<i>i parti</i>	die Party
<i>o nevo berš</i>	das Neujahr, Silvester	<i>i bonbonjera</i>	die Pralinen
<i>o romano dive</i>	der Roma-Tag	<i>i torta</i>	die Torte
<i>o veligdani</i>	der Osterfeiertag	<i>i luludži</i>	die Blume
<i>o Božiči</i>	das Weihnachten	<i>o šošoj</i>	der Hase
<i>o bijav</i>	die Hochzeit	<i>o šarime jare</i>	die bunten Eier
<i>e dajakoro dive</i>	der Muttertag	<i>o neve beršesoro koncerti</i>	das Neujahrskonzert
<i>o krštenje</i>	die Taufe	<i>o romano festivali</i>	das Roma-Festival (Fest)
<i>o suneti</i>	die Beschneidungsfeier	<i>i čestitka</i>	die Grußkarte
<i>o poklonija</i>	die Geschenke	<i>i himna</i>	die Hymne
<i>slavini</i>	feiern	<i>o kumija</i>	die Taufpaten
<i>o muzičari</i>	der Musiker	<i>i jelka</i>	der Christbaum (Tanne)
<i>o gosti</i>	der Gast	<i>o petarde</i>	die Feuerwerkskörper
<i>i bori</i>	die Braut	<i>o praznikija</i>	die Feiertage
<i>i crkva</i>	die Kirche	<i>veligdanesere granke</i>	Osterzweige, Palmkatzerl
<i>i momelji</i>	die Kerze	<i>veligdanesiri korpa</i>	Osterkorb
<i>o dedo mraz</i>	der Weihnachtsmann	<i>i pilička</i>	das Küken

Vokabular | Einzelthema 02: Weihnachten







Aktiv			
<i>manglije/mangleja ...</i>	liebe/r ...	<i>sa najšukar</i>	alles Gute
<i>baxtalo</i>	froh, glücklich (maskulin)	<i>i želja, i želba/i želba, o želbe</i>	der Wunsch
<i>mangela tuke</i>	dir wünschen	<i>Čerava tuke but sastipe!</i>	Ich grüße dich!
			„Ich wünsche dir viel Gesundheit!“

Vokabular | Einzelthema 03: Geburtstag

Aktiv			
<i>but</i>	viel, viele	<i>Kozom berš pherdžan?</i>	Wie alt bist du geworden?
<i>o sastipe</i>	die Gesundheit	<i>Me pherava ... berš.</i>	Ich werde ... Jahre alt.
<i>i bax</i>	das Glück	<i>Me pherdžum ... berš</i>	Ich bin ... Jahre alt geworden.
<i>gudleja (m.), gudlije (f.)</i>	mein/e liebe/r		
<i>gudleja (m.), gudlije (f.)</i>	mein/e süße/r		









Grammatik in dieser Lektion









Aktiv	Passiv
	Plural <i>pokloni</i> – <i>poklonija</i> , Präposition für <i>berš</i> – <i>beršese</i> Verben: 1. + 2. Pers. EZ Perfekt (<i>pherdžum</i> – <i>pherdžan</i>)



Unterrichtsaktivität 01 Einzelthema 01: Feste und Feiertage (Überblick) – Hörtext <i>I Suzana</i>
Dauer: 30 min Skill:   SF*: I, P ELP: S. 39
Mat./Res.: Hörtext, Arbeitsblatt 01
<ol style="list-style-type: none"> 01. Die Kinder hören sich den Hörtext <i>I Suzana</i> 2 x an. 02. Danach tauschen sich die Kinder in Partnerarbeit über den Inhalt aus. 03. Die Kinder hören sich den Text noch einmal an und sollen sich ein Wort merken, von dem sie wissen möchten was es bedeutet. 04. Lehrer/in übersetzt diese Wörter und schreibt sie an die Tafel. 05. Jetzt wird der Text nochmal gehört und gemeinsam wird der Inhalt des Textes erarbeitet. 06. Die Wörter für die Feiertage werden mit dem Artikeln o/i an die Tafel geschrieben. Die Kinder tragen sie ins ELP (S. 39) ein.
Unterrichtsaktivität 02 Einzelthema 01: Feste und Feiertage (Überblick) – Arbeitsblatt <i>I Suzana</i>
Dauer: 15 min Skill:    SF: I ELP: Dossier
Mat./Res.: Arbeitsblatt 02
<ol style="list-style-type: none"> 01. Jedes Kind bekommt das Arbeitsblatt <i>I Suzana</i>. 02. Der/Die Lehrer/in bittet ein Kind die Überschrift und die Aufgabenstellung zu lesen. Dann wird gemeinsam der Arbeitsauftrag besprochen: je ein Absatz des Textes soll mit einem passenden Bild verbunden werden. 03. Der/Die Lehrer/in zeigt den Kindern ein Beispiel: ein Kind sucht den ersten Absatz in der Geschichte und verbindet anschließend das dazu passende Bild mit dem Absatz. 04. Danach arbeiten die Kinder alleine weiter. 05. Wenn alle fertig sind, liest der/die Lehrer/in die Geschichte in der richtigen Reihenfolge vor und nach jedem Absatz fragt sie die Kinder, welches Bild sie dazu verbunden haben.
Unterrichtsaktivität 03 Einzelthema 01: Feste und Feiertage (Überblick) – Lernkarten <i>Praznikija 1</i>
Dauer: 20 min Skill:   SF: I
Mat./Res.: Karten, Arbeitsblatt 03
<p>Vorbereitung: Karten von Arbeitsblatt 03 laminieren und ausschneiden.</p> <ol style="list-style-type: none"> 01. Die Kinder bilden am Boden einen Sitzkreis. 02. Der/Die Lehrer/in verteilt am Boden die Bildkarten und gibt jedem Kind eine Wortkarte. 03. Die Schüler/innen versuchen „ihre“ Wortkarte zur richtigen Bildkarte zu legen. 04. Der/Die Lehrer/in gibt die richtig gelegten Karten (Bild- und Wortkarte) dem Kind, das sie richtig hingelegt hat zurück. Die falsch gelegten Wortkarten werden wieder an die Kinder verteilt – sie versuchen die Kärtchen erneut zu legen. 05. Das wird wiederholt, bis alle Kärtchen richtig zusammengelegt wurden. 06. Danach sammelt der/die Lehrer/in alle Karten ein und zeigt der Gruppe jeweils eine Bildkarte, die die Kinder benennen sollen. Sie kann bei Bedarf die Wörter vorsprechen, die Kinder wiederholen die Begriffe im Chor.







*SOZIALFORM (SF): Gruppenarbeit – G | Partnerarbeit – P | Individualarbeit – I









Unterrichtsaktivität 04 Einzelthema 01: Feste und Feiertage (Überblick) – Lückenext I Suzana
Dauer: 15 min Skill: SF: I ELP: Dossier S. 39
Mat./Res.: Arbeitsblatt 04
<p>Anmerkung: Im Anschluss an Aktivität 01 oder 02 empfehlenswert!</p> <ol style="list-style-type: none"> 01. Jedes Kind bekommt das Arbeitsblatt 04 – <i>I Suzana</i>. 02. Der/Die Lehrer/in erklärt, dass sie die richtigen Wörter einsetzen müssen. 03. Wenn alle fertig sind, liest jedes Kind einen Absatz um gemeinsam vergleichen zu können. 04. Die „neuen“ Wörter werden gemeinsam gesammelt, der/die Lehrer/in schreibt sie an die Tafel und die Kinder schreiben sie im ELP S. 39 ein.
Unterrichtsaktivität 05 Einzelthema 01: Feste und Feiertage (Überblick) – Plakat I Suzana
Dauer: 50 min Skill: SF: G
Mat./Res.: Arbeitsblatt 05, Klebstoff, Schere, A3-Blätter
<p>Anmerkung: Im Anschluss an Aktivität 01 oder 02 empfehlenswert! Vorbereitung: Arbeitsblatt 05 für jede Gruppe einmal ausdrucken.</p> <ol style="list-style-type: none"> 01. Die Kinder bilden 3-er Gruppen. 02. Jede Gruppe bekommt von dem/der Lehrer/in das Arbeitsblatt 05 – <i>I Suzana</i> und 1 A3-Blatt. 03. Er/Sie erklärt den Arbeitsauftrag: Text und Bilder sollen ausgeschnitten und dann auf ein A3 Blatt in der richtigen Reihenfolge aufgeklebt werden. Die Bilder sollen zum dazu passenden Absatz geklebt werden. 04. Nachdem die Kinder fertig sind, präsentiert jede Gruppe ihr Plakat und diese werden in der Klasse aufgehängt.
Unterrichtsaktivität 06 Einzelthema 01: Feste und Feiertage (Überblick) – Lernkarten Praznikija 2
Dauer: 30 min Skill: SF: I
Mat./Res.: Arbeitsblatt 06
<p>Vorbereitung: Arbeitsblatt 06 ausschneiden.</p> <ol style="list-style-type: none"> 01. Der/Die Lehrer/in bringt die Wortkarten an der Tafel an. 02. Er/Sie bittet die Kinder zur Tafel zu kommen und einen Sitzkreis zu bilden. 03. In der Mitte legt sie die Bildkarten hin und erklärt die Aufgabe: Die Bildkarten passen zu einem bestimmten Feiertag. Die Kinder müssen das erraten und neben der passenden Wortkarte an der Tafel anbringen. 04. Anschließend werden die Wörter und deren Bedeutung gemeinsam geklärt.
Unterrichtsaktivität 07 Einzelthema 01: Feste und Feiertage (Überblick) – Memorisieren neuer Wörter
Dauer: 15 min Skill: SF: G, I ELP: S. 39
Mat./Res.: Arbeitsblatt 06
<p>Anmerkung: Im Anschluss an Aktivität 06 empfehlenswert!</p> <ol style="list-style-type: none"> 01. Der/Die Lehrer/in zeigt eine Wortkarte nach der anderen, sagt jedes Wort laut vor und die Kinder wiederholen es im Chor. 02. Der/Die Lehrer/in zeigt eine Bildkarte nach der anderen, die Kinder benennen sie im Chor. 03. Der/Die Lehrer/in zeigt eine Bildkarte oder Wortkarte nach der anderen und benennt sie – zum Teil richtig, zum Teil falsch. Die Kinder beurteilen, ob das genannte Wort zur Karte passt oder nicht. 04. Danach schreiben sie die neuen Wörter im ELP S. 39 ab

Unterrichtsaktivität 08 Einzelthema 01: Feste und Feiertage (Überblick) – Memory
Dauer: 15 min Skill:    SF: G ELP: Dossier
Mat./Res.: Arbeitsblatt 07
<p>Vorbereitung: Arbeitsblatt 07 für jede Gruppe 2x ausdrucken, auf Kartonpapier kleben; Bilder ausschneiden. Alle Teile je einer zerschnittene Kopie in 1 Kuvert geben.</p> <ol style="list-style-type: none"> Die Kinder bilden Gruppen (4 - 5 Kinder pro Gruppe). Der/Die Lehrer/in gibt jeder Gruppe die vorbereiteten Memory-Karten und es darf gleich gespielt werden. Varianten: Bild-Bild-Paar finden, Bild-Wort-Paar finden; für Fortgeschrittene: Wort-Wort-Paar
Unterrichtsaktivität 09 Einzelthema 02: Weihnachten – Weihnachtskarten lesen
Dauer: 20 min Skill:   SF: I, P, G ELP: Dossier, S. 39
Mat./Res.: Arbeitsblatt 08
<ol style="list-style-type: none"> Jedes Kind bekommt das Arbeitsblatt 08 – <i>Amen pišinaja čestitke</i> – Wir schreiben Glückwunschkarten. Gemeinsam wird der Inhalt der ersten abgebildeten Grußkarte laut gelesen. Dann wird besprochen, was Grußkarten eigentlich sind, zu welchem Anlass sie verschickt werden, zu welchem Anlass die gelesene Grußkarte auf dem AB geschickt wurde, etc. Die Kinder lesen die Inhalte der ersten Grußkarte noch einmal und unterstreichen Wörter, die sie nicht verstehen. Der/Die Lehrer/in schreibt diese Wörter an die Tafel und übersetzt sie. Jetzt lesen die Kinder die zweite Grußkarte und besprechen den Inhalt mit dem Sitznachbar. In Paararbeit unterstreichen sie wiederum Wörter, die sie nicht verstehen. Der/Die Lehrer/in übersetzt diese Wörter und schreibt sie an die Tafel. Die neuen Wörter schreiben die Kinder ins ELP (S. 39) ein.
Unterrichtsaktivität 10 Einzelthema 02: Weihnachten – Lückentext Weihnachtskarte
Dauer: 10 min Skill:    SF: I ELP: Dossier
Mat./Res.: Arbeitsblatt 09
<p>Anmerkung: Im Anschluss an Aktivität 09 empfehlenswert!</p> <ol style="list-style-type: none"> Jedes Kind bekommt den Lückentext <i>Amen pišinaja čestitke</i> (AB 09). Der/Die Lehrer/in erklärt den Arbeitsauftrag. Lösungsvergleich: jeweils ein Kind liest eine Karte vor, um gemeinsam vergleichen zu können.
Unterrichtsaktivität 11 Einzelthema 02: Weihnachten – Weihnachtskarten schreiben
Dauer: 20 min Skill:  SF: I
Mat./Res.: Arbeitsblatt 10
<ol style="list-style-type: none"> Jedes Kind bekommt einen Vordruck <i>Amen pišinaja čestitke</i> (AB 10) und einen leeren Notizzettel. Die Kinder versuchen auf dem Notizzettel eine Karte selbst zu verfassen. Anschließend korrigiert der/die Lehrer/in die kurzen Texte. Die Kinder schreiben den korrigierten Text auf den Vordruck <i>Amen pišinaja čestitke</i> als Hausübung ab. Kinder, die nicht schreiben können, zeichnen weihnachtliche Motive auf die Karte.

Unterrichtsaktivität 12 Einzelthema 03: Geburtstag – Hörtext <i>Džili Bijando dive</i>
Dauer: 15 min Skill:   SF: I
Mat./Res.: Hörtext Arbeitsblatt 11, Audiogerät
<ol style="list-style-type: none"> 01. Die Kinder bilden einen Sesselkreis. 02. Der/Die Lehrer/in setzt ein Kind, das an diesem Tag/in dieser Woche Geburtstag hat, in die Mitte des Kreises. 03. Die anderen Kinder sollen erraten, was für ein besonderer Tag heute für diese Kind ist. 04. Der/Die Lehrer/in singt oder spielt das Lied <i>Bijando dive</i> vor – die Kinder raten, um welchen Feiertag es sich handelt. 05. Anschließend wird das Lied gemeinsam gelernt.
Unterrichtsaktivität 13 Einzelthema 03: Geburtstag – Hörtext <i>Amen čestitinaja o bijando dive</i>
Dauer: 15 min Skill:   SF: I
Mat./Res.: Hörtext Arbeitsblatt 12, Audiogerät
<ol style="list-style-type: none"> 01. Die Kinder hören sich den Dialog <i>Amen čestitinaja o bijando dive!</i> - Wir gratulieren zum Geburtstag 2 x an. 02. Danach tauschen sich die Kinder in Partnerarbeit über den Inhalt aus. 03. Die Kinder hören sich den Text noch einmal an und sollen sich ein Wort merken, von dem sie wissen möchten was es bedeutet. 04. Der/Die Lehrer/in schreibt diese Wörter an die Tafel und übersetzt sie. 05. Jetzt wird der Text nochmal gehört und gemeinsam wird der Inhalt des Textes erarbeitet. 06. Die Kinder schreiben die neuen Wörter in ELP (S. 39) ein und hören den Dialog zum Abschluss noch einmal.
Unterrichtsaktivität 14 Einzelthema 01: Feste und Feiertage (Überblick) – Geburtstagsdialog
Dauer: 20 min Skill:   SF: P ELP: Dossier
Mat./Res.: Arbeitsblatt 13
<p>Anmerkung: Im Anschluss an Aktivität13 empfehlenswert.</p> <ol style="list-style-type: none"> 01. Die Kinder bilden Paare und bekommen das Arbeitsblatt 13 <i>Amen čestitinaja o bijando dive</i>. 02. Sie haben 10 Minuten Zeit um den Dialog auswendig zu lernen. 03. Anschließend wird der Dialog von jedem Paar vor der Klasse gespielt.
Unterrichtsaktivität 15 Einzelthema 01: Feste und Feiertage (Überblick) – <i>Veligdani</i> – Ostern
Dauer: 20 min Skill:    SF: I
Mat./Res.: Arbeitsblatt 14
<ol style="list-style-type: none"> 01. Jedes Kind bekommt das Arbeitsblatt 14 <i>Veligdani</i> – Ostern. 02. Gemeinsam wird die Aufgabenstellung besprochen: Einkreisen der Dinge, die zum Osterfest passen. 03. Wenn alle fertig sind, werden alle Bilder auf dem AB besprochen und benannt. Gemeinsam wird verglichen, welche Bilder zu Ostern passen. 04. Der/Die Lehrer/in schreibt die Wörter zu den eingekreisten Bildern an die Tafel. 05. Die Kinder schreiben die Wörter zu den passenden Bildern auf das Arbeitsblatt.

Unterrichtsaktivität 16 Thema: FESTE UND FEIERN – Sprachbiographie
Dauer: 15 min Skill:   SF: I ELP: Sprachenbiographie
Mat./Res.: Arbeitsblatt 14
<p>Vorbereitung: Der/Die Lehrer/in gestaltet die Seite 22 Level A1 der Sprachenbiographie nach eigenen Vorlieben.</p> <ol style="list-style-type: none"> 01. Nach dem Beenden der Unit5 teilt der/die Lehrer/in die selbst gestalteten Kontrollblätter aus. 02. Zusammen lesen die Schüler/innen Punkt für Punkt durch und malen ein Sternchen oder Ähnliches daneben an, wenn sie diesen Punkt erfüllen. 03. Das Kontrollblatt wird in der Sprachenbiographie abgelegt (Dossier).

Stundenbild 01 Einzelthema 01: Weihnachtskarten
UA-Nr.: 01 Lernziele: Wortschatz bilden und erweitern.
Dauer: 30 min Skill:   SF: I, P ELP: S. 39
Mat./Res.: Hörtext Arbeitsblatt 01
<ol style="list-style-type: none"> 01. Die Kinder hören sich den Hörtext <i>I Suzana</i> 2 x an. 02. Danach tauschen sich die Kinder in Partnerarbeit über den Inhalt aus. 03. Die Kinder hören sich den Text noch einmal an und sollen sich ein Wort merken, von dem sie wissen möchten was es bedeutet. 04. Lehrer/in übersetzt diese Wörter und schreibt sie an die Tafel. 05. Jetzt wird der Text nochmal gehört und gemeinsam wird der Inhalt des Textes erarbeitet. 06. Die Wörter für die Feiertage werden mit dem Artikeln <i>o/i</i> an die Tafel geschrieben. Die Kinder tragen sie ins ELP (S. 39) ein.
UA-Nr.: 03 Lernziele: Inhaltsorientiertes Hören und Verstehen von Kurzgeschichten.
Dauer: 20 min Skill:     SF: I
Mat./Res.: Karten, Arbeitsblatt 03
<p>Vorbereitung: Karten von Arbeitsblatt 03 ausscheiden.</p> <ol style="list-style-type: none"> 01. Die Kinder bilden am Boden einen Sitzkreis. 02. Der/Die Lehrer/in verteilt am Boden die Bildkarten und gibt jedem Kind eine Wortkarte. 03. Die Schüler/innen versuchen „ihre“ Wortkarte zur richtigen Bildkarte zu legen. 04. Der/Die Lehrer/in gibt die richtig gelegten Karten (Bild- und Wortkarte) dem Kind, das sie richtig hingelegt hat zurück. Die falsch gelegten Wortkarten werden wieder an die Kinder verteilt – sie versuchen die Kärtchen erneut zu legen. 05. Das wird wiederholt, bis alle Kärtchen richtig zusammengelegt wurden. 06. Danach sammelt der/die Lehrer/in alle Karten ein und zeigt der Gruppe jeweils eine Bildkarte, die die Kinder benennen sollen. Er/Sie kann bei Bedarf die Wörter vorsprechen, die Kinder wiederholen die Begriffe im Chor.

Stundenbild 02 Einzelthema 01: Unsere Feste
UA-Nr.: 09 Lernziele: Einfache Sätze bilden und schreiben. Schriftliche Grußformen kennenlernen und einsetzen.
Dauer: 20 min Skill:      SF: I, P, G ELP: Dossier, S. 39
Mat./Res.: Arbeitsblatt 08
<ol style="list-style-type: none"> 01. Jedes Kind bekommt das Arbeitsblatt 08 <i>Amen pišinaja čestitke</i> Wir schreiben Glückwunschkarten. 02. Gemeinsam wird der Inhalt der ersten abgebildeten Grußkarte laut gelesen. Dann wird besprochen, was Grußkarten eigentlich sind, zu welchem Anlass sie verschickt werden, zu welchem Anlass die gelesene Grußkarte auf dem AB geschickt wurde, etc. 03. Die Kinder lesen die Inhalte der ersten Grußkarte noch einmal und unterstreichen Wörter, die sie nicht verstehen. 04. Der/Die Lehrer/in schreibt diese Wörter an die Tafel und übersetzt sie. 05. Jetzt lesen die Kinder die zweite Grußkarte und besprechen den Inhalt mit dem Sitznachbar. 06. In Paararbeit unterstreichen sie wiederum Wörter, die sie nicht verstehen. 07. Der/Die Lehrer/in übersetzt diese Wörter und schreibt sie an die Tafel. 08. Die neuen Wörter schreiben die Kinder ins ELP (S. 39) ein.
UA-Nr.: 10 Lernziele: Einfache Sätze bilden und schreiben. Schriftliche Grußformen kennenlernen und einsetzen.
Dauer: 10 min Skill:    SF: I
Mat./Res.: Karten, Arbeitsblatt 09
<ol style="list-style-type: none"> 01. Jedes Kind bekommt den Lückentext <i>Amen pišinaja čestitke</i> (AB 09). 02. Der/Die Lehrer/in erklärt den Arbeitsauftrag. 03. Lösungsvergleich: jeweils ein Kind liest eine Karte vor, um gemeinsam vergleichen zu können.
UA-Nr.: 11 Lernziele: Einfache Sätze bilden und schreiben. Schriftliche Grußformen kennenlernen und einsetzen.
Dauer: 20 min Skill:  SF: I ELP: Dossier
Mat./Res.: Arbeitsblatt 10
<ol style="list-style-type: none"> 01. Jedes Kind bekommt einen Vordruck <i>Amen pišinaja čestitke</i> (AB 10) und einen leeren Notizzettel. 02. Die Kinder versuchen auf dem Notizzettel eine Grußkarte selbst zu verfassen. 03. Anschließend korrigiert der/die Lehrer/in die kurzen Texte. 04. Die Kinder schreiben den korrigierten Text auf den Vordruck <i>Amen pišinaja čestitke</i> als Hausübung ab. Kinder, die nicht schreiben können, zeichnen weihnachtliche Motive auf die Karte.

I Suzana

Hine jek čhaj. Lakoro anav hine Suzana. Ola hine la 10 berš. Oj but mangela hine te slavini hem te dobini poklonija kotar pli familija. O najšuže poklonija dobini hine kotar pli baba. Jek puti, keda hine e Suzanakoro bijando dive, pli baba dindža la jek but šuži kukla. E neve beršese dobindža latar jek rozevo točko. Pošto pli baba stalno dela la hine o najšuže poklonja, i Suzana odlučindža te pomožini la te čeren jek čokoladno torta keda hine e Romengoro dive. But zabavno hine ki Suzanakiri familija o veligden. Prvo farbini hine o jare ple babaja a tajsja o dive i Suzana rodela hine o šarime jare hem poklonija ko celo čher. A najviše radujini pe hine keda avela o Božiči, pošto zajedno kitinena hine i jelka hem i Suzana džanela hine kaj telal i jelka adžičerena la hine o poklonija.

Es war ein Mädchen. Ihr Name war Suzana. Sie war 10 Jahre alt. Sie mochte es sehr zu feiern und Geschenke von Ihrer Familie zu bekommen. Die schönsten Geschenke bekam sie von ihrer Oma. Einmal, als Suzana Geburtstag hatte, gab ihr ihre Oma ein sehr schönes Kleid. Zu Silvester bekam sie von ihr einen Mp3-Player. Da ihre Oma ihr die schönsten Geschenke machte, entschied sich Suzana ihr beim Backen einer Schokoladentorte zum Roma-Tag zu helfen. Sehr lustig in Suzanas Familie war Ostern. Zuerst färbte sie mit ihrer Oma die Eier und am nächsten Tag gingen sie in die Kirche. Am meisten freute sie sich aber zu Weihnachten, weil sie zusammen den Christbaum schmückten und Suzana wusste, dass darunter die schönsten Geschenke auf sie warteten.

I Suzana

Čitin i paramiz hem cide linije dži ki točno slika!

Hine jek čaj. Lakoro anav hine Suzana. Ola hine la 10 berš. Oj but mangela hine te slavini hem te dobini poklonija kotar pli familija. O najšuže poklonija dobini hine kotar pli baba.

Jek puti, keda hine e Suzanakoro bijando dive, pli baba dindža la jek but šuži kukla.

E neve beršese dobindža latar jek rozevo točko.

Pošto pli baba stalno dela la hine o najšuže poklonja, i Suzana odlučindža te pomožini la te čeren jek čokoladno torta keda hine e Romengoro dive.

But zabavno hine ki Suzanakiri familija o veligden. Prvo farbini hine o jare ple babaja a tajsa o dive i Suzana rodela hine o šarime jare hem poklonija ko celo čer.

A najviše radujini pe hine keda avela o Božiči, pošto zajedno kitinena hine i jelka hem i Suzana džanela hine kaj telal i jelka adžičerena la hine o poklonija.

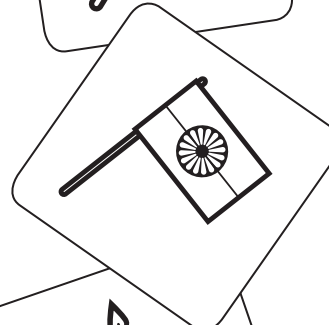
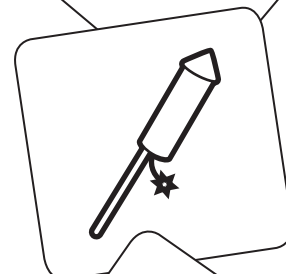
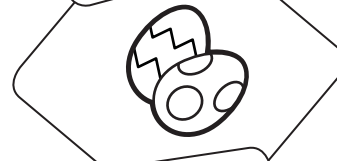
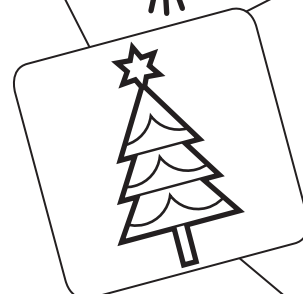
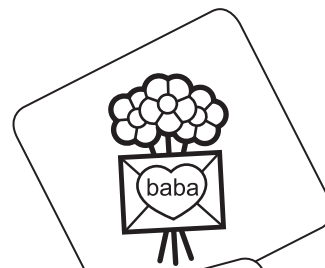

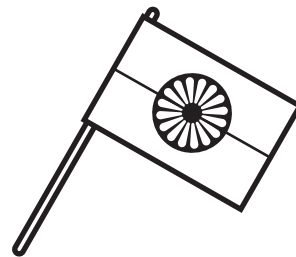
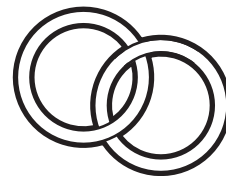
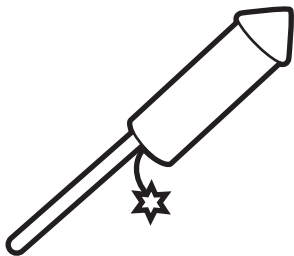
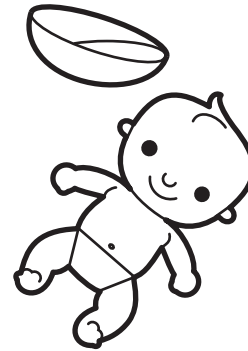
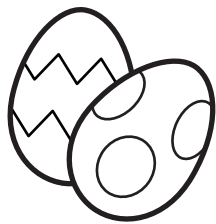
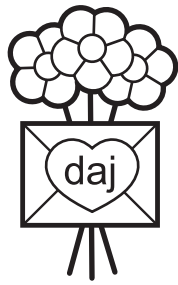

o bijando dive
o rodenden

o nevo berš

o romano dive

o veligdani

o Božiči

o bijav

e dajakoro dive

o krštenje

Mlo anav _____

I Suzana

Hine jek čaj. Lakoro anav hine Suzana. Ola hine la 10 berš. Oj but mangela hine te _____ hem te dobini poklonija kotar pli familija. O najšuže _____ dobini hine kotar pli baba.

Jek puti, keda hine e Suzanakoro _____, pli baba dindža la jek but šuži kukla.

E neve _____ dobindža latar jek rozevo točko.

Pošto pli baba stalno dela la hine o najšuže poklonja, i Suzana odlučindža te pomožini la te čeren jek čokoladno torta keda hine e _____ dive.

But zabavno hine ki Suzanakiri familija o _____. Prvo farbini hine o jare ple babaja a tajsa o dive i Suzana rodela hine o jare hem poklonija ko celo čher.

A najviše radujini pe hine keda avela o _____, pošto zajedno kitinena hine i jelka hem i Suzana džanela hine, kaj telal i jelka adžičerena la hine o poklonija.

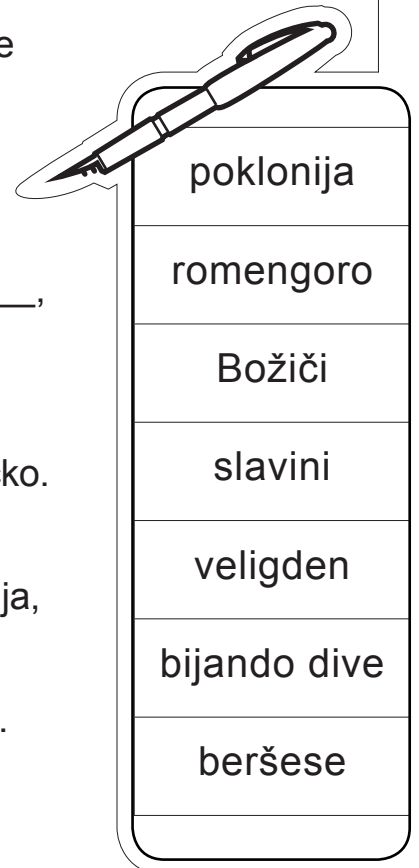

I Suzana

E neve beršese dobindža latar jek rozevo točko.

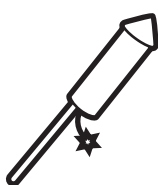

Pošto pli baba stalno dela la hine o najšuže poklonja, i Suzana odlučindža te pomožini la te čeren jek čokoladno torta keda hine e Romengoro dive.

A najviše radujini pe hine keda avela o Božiči, pošto zajedno kitinena hine i jelka hem i Suzana džanela hine kaj telal i jelka adžičerena la hine o poklonija.

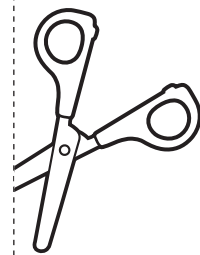

Jek puti, keda hine e Suzanakoro bijando dive, pli baba dindža la jek but šuži kukla.

But zabavno hine ki Suzanakiri familija o veligden. Prvo farbini hine o jare ple babaja a tajsa o dive i Suzana rodela hine o jare hem poklonija ko celo čher.

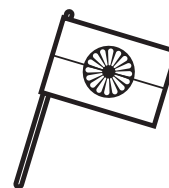

Hine jek čhaj. Lakoro anav hine Suzana. Ola hine la 10 berš. Oj but mangela hine te slavini hem te dobini poklonija kotar pli familija. O najšuže poklonija dobini hine kotar pli baba.



i crkva



i momelji

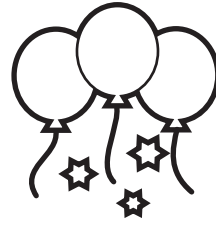

i parti



i bonbonjera

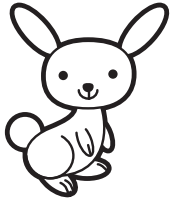

o šošoj



o luludža



o gostija



o neve
beršesoro
koncerti



o poklonija



o šarime
jare

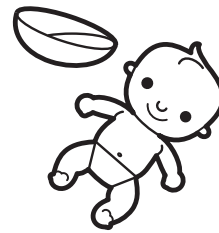

o kumija



o muzičarija



o dedo mraz

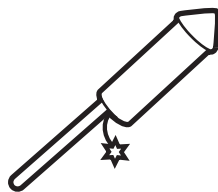

o petarde

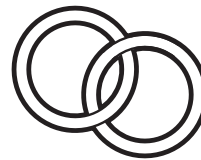

i bori



i jelka



o romano
festivali



i torta



i čestitka



i himna

Mlo anav _____

Amen pišinaja čestitke!

Manglije babo!

Mangava tuke baxtalo Božiči.
Amen ka ava tute palal o praznikija.
Me ka anav tuke jek sužo pokloni.
Čerava tuke but sastipe

Tlo unuko o Mario



Mangleja kako!

Mangava tuke baxtalo Božiči hem sa
najšukar ko nevo berš. Neka pherena pe sa
tle želje. Keda ka ave amende ko gostija?
Čerava tuke but sastipe

Tli unuka i Marija



Mlo anav _____

Amen pišinaja čestitke!

Manglije babo!

Mangava tuke _____ Božiči.

Amen ka ava tute palal o _____.

Me ka anav tuke jek sužo _____.

_____ tuke but _____

_____ o Mario



Mangleja kako!

Mangava tuke baxtalo _____ hem sa
najšukar ko nevo _____. Neka pherena pe sa
tle želje. Keda ka ave amende ko gostija?

Čerava tuke but sastipe

_____ i Marija

baxtalo

praznikija

pokloni

Čerava ... sastipe

berš

Tlo unuko

Božiči

Tli unuka

Mlo anav _____

Amen pišinaja čestitke!



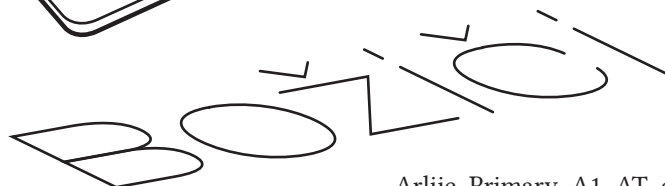
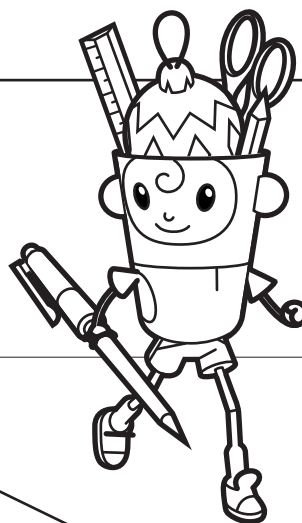
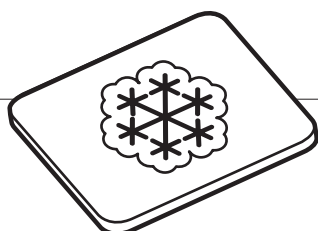

Bijando dive

But sastipe,

but bax.

But sastipe,

but bax,

But sastipe, gudlije Ivana.

But sastipe,

but bax.

Geburtstagslied

Viel Gesundheit

Viel Gesundheit

Viel Glück

Viel Gesundheit, liebe Ivana

Viel Gesundheit

Viel Glück

Amen čestitinaja o bijando dive!

Zoja: Ivana, mangava tuke sa najšukar hem
but bax hem sastipe.

Ivana: Ov sasti Zojo.

Zoja: Kozom berš pherdžan?

Ivana: Me pherdžum 8 berš.

Wir gratulieren zum Geburtstag!

Zoja: Ivana, ich wünsche dir alles Gute
und viel Glück und Gesundheit.

Ivana: Danke Zoja.

Zoja: Wie alt bist du geworden?

Ivana: Ich bin 8 Jahre alt geworden.

Mlo anav _____

Amen čestitajaja o bijando dive!

Zoja: Ivana, mangava tuke sa najšukar
hem but bax hem sastipe.

Ivana: Ov sasti Zojo.

Zoja: Kozom berš pherdžan?

Ivana: Me pherdžum 8 berš.

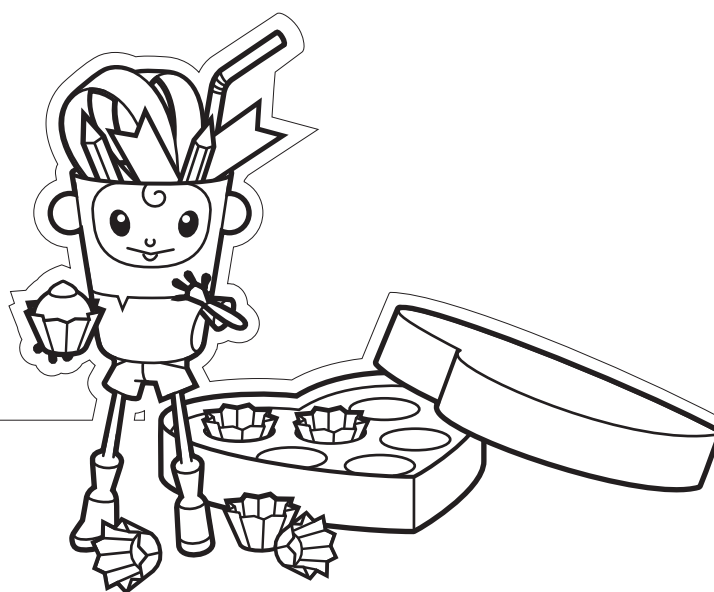

Mlo anav _____

Okružin so pasujini veligdanese!



i pilička

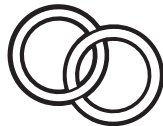

o bijav



i parti



o romano festivali

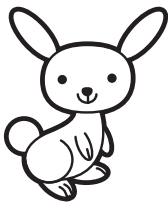

o šošoj

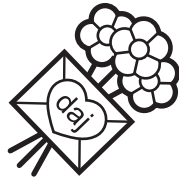

e dajakoro dive



veligdanesiri korpa



i torta



o neve beršesoro koncerti



o šarime jare

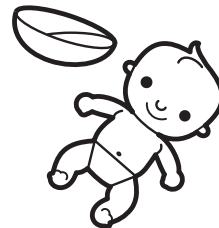

o kumija

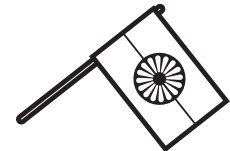

o romano dive



o dedo mraz

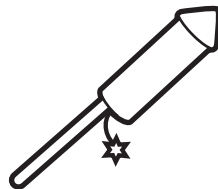

o petarde

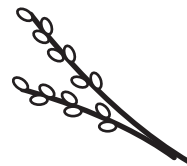

veligdanesere granke







i jelka

Thema (CFR): IN DER SCHULE

Einzelthema 01: *Amaro školakoro pribori* – Unsere Schulsachen

Einzelthema 02: *Amaro odelenije hem i škola* – Unsere Klasse und die Schule

Inhalte des Rahmenlehrplans für Romani (CFR) – Lernziele

Skill	Relevante Deskriptoren für Sprachaktivitäten & „Ich kann“ Aussagen des CFR:
	<ul style="list-style-type: none"> ✓ Kann die Grundregeln und Abläufe in der Schule und Klasse verstehen, wenn sie sehr einfach erklärt und mit entsprechenden Gesten erläutert werden. ✓ Kann die Namen der Schulmöbel, -geräte, -ressourcen usw. erkennen und verstehen, wenn sie in Anweisungen vorkommen. ✓ Kann sehr einfache Anweisungen für Spiele auf dem Spiel- oder Sportplatz verstehen und befolgen. ✓ Kann die Schlüsselbegriffe in den Anweisungen oder Beschreibungen der Eltern für bzw. über die Schule verstehen.
	<ul style="list-style-type: none"> ✓ Kann Aufschriften oder einfache Aufforderungen auf Plakaten in verschiedenen Teilen des Klassenzimmers oder in der Schule erkennen und verstehen (z.B. Poster, Fragebogen). ✓ Kann die Zeichen in der Schule (Feuer, Ausgang, Laufen verboten usw.) erkennen und verstehen. ✓ Kann Wörter und Zahlen auf Plakaten und Zeichnungen im Klassenzimmer (Wochentage, Tage des Monats usw.) erkennen und verstehen. ✓ Kann seinen/ihren Namen auf einer Liste finden. ✓ Kann die Schlüsselbegriffe in einem Stundenplan oder Lernprogramm erkennen und verstehen.
	<ul style="list-style-type: none"> ✓ Kann im Unterricht um Erlaubnis fragen oder die Aufmerksamkeit des/der Lehrers/in in geeigneter Weise auf sich lenken. ✓ Kann non-verbal (z.B. mit einem Nicken oder Kopfschütteln), mit einzelnen Wörtern oder sehr kurze Antworten auf einfache Fragen zur Schule oder zu Unterrichtsthemen antworten. ✓ Kann bitte und danke angemessen verwenden. ✓ Kann nach vertrauten Objekten und Materialien im Klassenzimmer fragen (Buch, Bleistift, Papier usw.). ✓ Kann den Eltern die in der Schule neu gelernten Wörter aufsagen und den Eltern seine/ihre Schulbücher zeigen.
	<ul style="list-style-type: none"> ✓ Kann Schlüsselbegriffe und einfache Phrasen/Sätze verwenden, um einen Unterrichtsablauf oder ein Spiel am Spielplatz zu beschreiben. ✓ Kann mithilfe von Schlüsselbegriffen Familienangehörigen über das, was er/sie in der Schule macht, erzählen.
	<ul style="list-style-type: none"> ✓ Kann Buchstaben oder Schlüsselbegriffe von der Tafel (ab)schreiben, einschließlich Phrasen oder einfacher Sätze, die mit einem Unterrichtsthema zusammenhängen. ✓ Kann die Schlüsselbegriffe in einem Stundenplan oder Lernprogramm (ab)schreiben. ✓ Kann den Eltern zeigen, wie er/sie die in der Schule gelernten Schlüsselbegriffe schreiben kann.

Inhalte des Europäischen Sprachenportfolios (ELP)

Dossier: Seite 39 | Arbeitsblatt 01–04 + 07–10









Vokabular | Einzelthema 01: Amaro školakoro pribori









Aktiv			
<i>o školakoro pribori</i>	die Schulsachen	<i>uštela</i>	aufstehen
<i>o bojce</i>	die Buntstifte	<i>urjavi pe</i>	sich anziehen
<i>o flomasterija</i>	die Filzstifte	<i>i užina</i>	die Jause
<i>i oštrilka</i>	der Spitzer	<i>o papuče</i>	die Patschen, die Hausschuhe
<i>i knjiga</i>	das Buch	<i>pozdravini</i>	begrüßen
<i>i tašna</i>	die Tasche, die Schultasche	<i>o than</i>	der Platz
<i>o molivi</i>	der Bleistift	<i>kotar i tašna</i>	aus der Schultasche
<i>o nalivpero</i>	die Füllfeder	<i>ikali</i>	herausnehmen
<i>i tetratka</i>	das Heft	<i>počmini</i>	beginnen
<i>i mapa/papka</i>	die Mappe	<i>o časi</i>	die Stunde
<i>i guma</i>	der Radiergummi	<i>bešela</i>	sitzen
<i>o lenjiri</i>	das Lineal	<i>šunela</i>	zuhören
<i>o vodeno bojce</i>	die Wasserfarben	<i>zvonini o zvono</i>	die Glocke läutet
<i>o odelenije</i>	die Klasse	<i>i pauza</i>	die Pause
<i>i kreda</i>	die Kreide	<i>šaj te hal</i>	essen können
<i>o sundžeri</i>	der Schwamm	<i>šaj te čhelel pese</i>	spielen können
<i>o udar</i>	die Tür	<i>e amalencar</i>	mit den Freunden
<i>i kanta</i>	der Mülleimer	<i>završini</i>	beenden, zu Ende gehen
<i>o umivalniko</i>	das Waschbecken	<i>džala čhere</i>	nach Hause gehen
<i>o regali</i>	das Regal, der Schrank	<i>o manuša</i>	die Menschen
<i>o saati</i>	die Uhr	<i>arakhela razno manušen</i>	verschiedene Menschen treffen
<i>i klupa</i>	die Bank, die Schulbank	<i>akate</i>	hier
<i>i tabla</i>	die Tafel	<i>lengere anava</i>	ihre Namen
<i>ki škola</i>	in der Schule	<i>o direktori</i>	der Direktor
<i>amen</i>	wir	<i>o roditelija</i>	die Eltern
<i>džala</i>	gehen	<i>o učiteli</i>	der Lehrer
<i>sikljola</i>	lernen	<i>o amal</i>	der Freund
<i>pišini</i>	schreiben	<i>i čistačka</i>	die Putzfrau
<i>dženela</i>	zählen	<i>šaj ili našti</i>	darf ich oder darf ich nicht
<i>i sreča</i>	das Glück	<i>so mangeja</i>	was willst du, möchtest du
<i>anela</i>	bringen	<i>šaj li</i>	dürfen, können
<i>bojini</i>	malen	<i>o WC</i>	das WC
<i>čitini</i>	lesen	<i>te frdav o lil</i>	das Papier wegwerfen
<i>džilabela</i>	singen	<i>uštela</i>	aufstehen
<i>računini</i>	rechnen	<i>phravela o džami</i>	das Fenster öffnen
<i>čhelela</i>	spielen, tanzen	<i>khosela i tabla</i>	die Tafel löschen
<i>sabale</i>	in der Früh		









Grammatik in dieser Lektion	
Aktiv	Passiv
Simple Antworten: <i>Akava i tano ...</i> (Das ist ...)	Einfacher Fragesatz: <i>So i tano akava?</i> (Was ist das?) Darf ich ...?)







Unterrichtsaktivität 01 Einzelthema 01: <i>Amaro školakoro pribori</i> – Kartenspiel <i>O školakoro pribori</i>	
Dauer: 20 min Skill: SF*: I ELP: Dossier	
Mat./Res.: Bild-/ Wortkarten, Arbeitsblatt 11	
<p>Vorbereitung: Bild-/Wortkarten (Arbeitsblatt 11) ausdrucken, laminieren und ausschneiden.</p> <ol style="list-style-type: none"> 01. Kinder bilden einen Sitzkreis am Boden. 02. Lehrer/in verteilt am Boden die Bildkarten und gibt jedem Kind eine Wortkarte. 03. Kinder versuchen die Wortkarte zur richtigen Bildkarte zu legen. 04. Lehrer/in gibt die richtig gelegten Kärtchen (Bild- und Wortkarte) dem Kind, das sie richtig hingelegt hat zurück. 05. Er/Sie verteilt die falsch gelegten Wortkarten wieder an alle Kinder; sie versuchen die Kärtchen erneut zu legen. 06. Das wird wiederholt, bis alle Kärtchen richtig zusammengelegt wurden. 07. Punkt 02 - 06 kann man mehrmals wiederholen, bis die Kinder alles richtig legen können. 08. Danach sammelt der/die Lehrer/in alle Karten ein und zeigt der Gruppe jeweils eine Bildkarte, die die Kinder benennen sollten. Er/Sie kann bei Bedarf auch vorsagen und die Kinder können die Begriffe im Chor wiederholen. 	
Unterrichtsaktivität 02 Einzelthema 01: <i>Amaro školakoro pribori</i> – Arbeitsblatt <i>O školakoro pribori</i>	
Dauer: 15 min Skill: SF: I, G ELP: Dossier	
Mat./Res.: Arbeitsblatt 01	
<p>Empfehlung: Aktivität 02 im Anschluss an Aktivität 01 durchführen!</p> <ol style="list-style-type: none"> 01. Lehrer/in teilt das Arbeitsblatt <i>Amaro školakoro pribori</i> aus und erklärt es. 02. Kinder haben ca. 5–10 Minuten Zeit, um es zu vervollständigen. 03. Gemeinsam in der Gruppe wird verglichen, ob das Arbeitsblatt richtig ausgefüllt worden ist. 	
Unterrichtsaktivität 03 Einzelthema 01: <i>Amaro školakoro pribori</i> – Worträtsel	
Dauer: 25 min Skill: SF: I ELP: Dossier	
Mat./Res.: Arbeitsblatt 08	
<p>Empfehlung: Aktivität 03 im Anschluss an Aktivität 01 oder 02 durchführen!</p> <ol style="list-style-type: none"> 01. Lehrer/in teilt das Arbeitsblatt <i>Amaro školakoro pribori</i> aus. 02. Lehrer/in bittet ein Kind Pkt. 01 laut vorzulesen und zu erklären, was der Arbeitsauftrag ist. 03. Danach bittet der/die Lehrer/in ein anderes Kind Pkt. 02 vorzulesen und den Arbeitsauftrag zu erklären. 04. Kinder haben 10–15 Minuten Zeit, um das Arbeitsblatt auszufüllen. 05. Anschließend sagen die Schüler/innen, welche Wörter sie gefunden haben; Lehrer/in schreibt diese an die Tafel. 	





*SOZIALFORM (SF): Gruppenarbeit - G | Partnerarbeit - P | Individualarbeit - I

Unterrichtsaktivität 04 Einzelthema 02: <i>Amaro odelenije hem i škola – Ko amaro odelenije</i>
Dauer: 15 min Skill:   SF: P
Mat./Res.: Arbeitsblatt 02
<ol style="list-style-type: none"> 01. Kinder bilden Zweiergruppen. 02. Lehrer/in teilt Arbeitsblatt 02 <i>Ko amaro odelenije</i> aus. 03. Lehrer/in erklärt die Aufgabe: Kinder sollen in 10 Minuten Zeit die kurzen Dialoge in Partnerarbeit ergänzen. 04. Jedes Paar liest zur Kontrolle ein Beispiel vor; Lehrer/in schreibt das fehlende Wort an die Tafel.
Unterrichtsaktivität 05 Einzelthema 02: <i>Amaro odelenije hem i škola – Gedicht Ki škola</i>
Dauer: 30 min Skill:   SF: I, P ELP: Dossier S. 39
Mat./Res.: Arbeitsblatt 03
<ol style="list-style-type: none"> 01. Lehrer/in teilt Arbeitsblatt 03 <i>Ki škola</i> aus und bittet die Kinder das Gedicht 1 x leise durchzulesen. 02. Anschließend tauschen sich die Kinder mit ihren Sitznachbarn über den Inhalt aus. 03. Die Kinder lesen das Gedicht noch einmal leise durch und tauschen sich anschließend mit einem anderen Kind über den Inhalt aus. (Was könnte das bedeuten? Worum geht es?). 04. Jedes Paar sucht sich jetzt ein Wort aus, dessen Bedeutung sie wissen möchten und sagt es dem/der Lehrer/in. 05. Lehrer/in schreibt das Wort mit der Übersetzung an die Tafel. 06. Kinder lesen das Gedicht zum besseren Verständnis noch einmal leise durch. 07. Lehrer/in bespricht mit den Kindern zusammen den Inhalt des Gedichtes. 08. Kinder übertragen die neuen Wörter von der Tafel ins Sprachenportfolio ein (ELP S. 39).
Unterrichtsaktivität 06 Einzelthema 02: <i>Amaro odelenije hem i škola – Analytisches Lesen Ki škola</i>
Dauer: 20 min Skill:   SF: G ELP: Dossier S. 39
Mat./Res.: Arbeitsblatt 03
<p>Anmerkung: Aktivität 06 im Anschluss an Aktivität 05 empfehlenswert.</p> <ol style="list-style-type: none"> 01. Lehrer/in teilt Arbeitsblatt 03 <i>Ki škola</i> aus (oder Kinder nehmen es aus dem Dossier heraus). 02. Aufgabenstellung: Kinder sollen alle Wörter mit der Endung <i>-ja</i> unterstreichen. 03. Kinder nennen dem/der Lehrer/in diese Wörter; Lehrer/in schreibt die Wörter untereinander an die Tafel. 04. Lehrer/in fragt die Kinder ob sie wissen, welche Art von Wörter das sind (Nomen, Adjektive, Verben...). 05. Lehrer/in erklärt, dass es sich um Verben handelt und kreist bei jedem Wort die Endung <i>-ja</i> ein. Er/Sie fragt die Gruppe, warum sie diese Endungen markiert. Ziel ist, dass die Kinder selbst sehen und feststellen, dass diese Verben in 1. Pers. Plural stehen und dass Plural in Romanes immer die Endung <i>-ja</i> hat. 06. Lehrer/in schreibt die Übersetzung der Wörter und die Regel an die Tafel: 1. Person Mehrzahl = WIR = immer die Endung <i>-ja</i>. 07. Die Kinder schreiben von der Tafel ab.
Unterrichtsaktivität 07 Einzelthema 02: <i>Amaro odelenije hem i škola – Lückentext Ki škola</i>
Dauer: 15 min Skill:   SF: I ELP: Dossier
Mat./Res.: Arbeitsblatt 04
<p>Anmerkung: Aktivität 07 im Anschluss an Aktivität 06 empfehlenswert.</p> <ol style="list-style-type: none"> 01. Lehrer/in teilt Lückentext <i>Ki škola</i> (AB 04) aus und bittet ein Kind die Angabe zu lesen und zu erklären. 02. Anschließend haben die Kinder 5 Minuten Zeit um das Gedicht zu vervollständigen. 03. Gemeinsam werden die Ergebnisse kontrolliert.

Unterrichtsaktivität 08 Einzelthema 02: <i>Amaro odelenije hem i škola</i> – Lernkarten <i>Ki škola 1</i>
Dauer: 15 min Skill:   SF: I
Mat./Res.: Wortkarten Arbeitsblatt 05
<p>Vorbereitung: Bild-/Wortkarten Arbeitsblatt 05 ausdrucken, laminieren und ausschneiden.</p> <ol style="list-style-type: none"> 01. Kinder bilden einen Sitzkreis am Boden. 02. Lehrer/in verteilt am Boden die Bildkarten und gibt jedem Kind eine Wortkarte. 03. Kinder versuchen die Wortkarten zu den richtigen Bildkarten zu legen. 04. Lehrer/in gibt die richtig gelegten Kärtchen (Bild- und Wortkarte) dem Kind, das sie richtig hingelegt hat zurück. 05. Er/Sie verteilt die falsch gelegten Wortkarten wieder an alle Kinder; sie versuchen die Kärtchen erneut zu legen. 06. Das wird wiederholt, bis alle Kärtchen richtig zusammengelegt wurden. 07. Punkt 2–6 kann man mehrmals wiederholen, bis die Kinder alles richtig legen können. 08. Danach sammelt der/die Lehrer/in alle Karten ein und zeigt der Gruppe jeweils eine Bildkarte, die die Kinder benennen sollten. Er/Sie kann bei Bedarf auch vorsagen und die Kinder können die Begriffe im Chor wiederholen.
Unterrichtsaktivität 09 Einzelthema 02: <i>Amaro odelenije hem i škola</i> – Lernkarten <i>Ki škola 2</i>
Dauer: 20 min Skill:   SF: I ELP: S. 39
Mat./Res.: Bild-/Wortkarten Arbeitsblatt 05, Magnete, Klebeband
<p>Vorbereitung: Bild-/Wortkarten Arbeitsblatt 05 ausdrucken, laminieren und ausschneiden. Anmerkung: Aktivität 09 im Anschluss an Aktivität 08 empfehlenswert.</p> <ol style="list-style-type: none"> 01. Lehrer/in befestigt die Wortkarten an der Tafel (Magnete, Klebeband, etc.) und teilt die Bildkarten an die Kinder aus; 02. Kinder sollen die Bildkarten zu den entsprechenden Wortkarten an die Tafel hängen. 03. Wird ein Kartenpaar falsch gebildet, bessert die Gruppe den Fehler gemeinsam aus. 04. Lehrer/in schreibt mit Hilfe der Kinder die Übersetzungen der Wörter an die Tafel. 05. Kinder tragen die neuen Wörter ins Sprachenportfolio (ELP S. 39) ein.
Unterrichtsaktivität 10 Einzelthema 02: <i>Amaro odelenije hem i škola</i> – Hörtext <i>O Maksi</i>
Dauer: 30 min Skill:   SF: I ELP: S. 39
Mat./Res.: Hörtext Arbeitsblatt 06
<ol style="list-style-type: none"> 01. Lehrer/in spielt den Hörtext 2 x vor, Kinder hören zu. 02. Kinder tauschen sich mit ihren Sitznachbarn über den Inhalt aus. 03. Der Hörtext wird wieder abgespielt; Kinder sollen sich ein Wort, das sie nicht verstehen, merken. 04. Kinder nennen Lehrer/in nacheinander ihre Wörter; Lehrer/in schreibt sie an die Tafel und übersetzt sie. 05. Gemeinsam mit Lehrer/in wird der Inhalt des Textes in der Gruppe besprochen. 06. Kinder tragen die neuen Wörter ins Portfolio (S. 39) ein und hören den Dialog zum Abschluss noch einmal.
Unterrichtsaktivität 11 Einzelthema 02: <i>Amaro odelenije hem i škola</i> – <i>O Maksi</i>
Dauer: 15 min Skill:    SF: P, I ELP: Dossier
Mat./Res.: Arbeitsblatt 07
<p>Anmerkung: Aktivität 11 im Anschluss an Aktivität 10 empfehlenswert.</p> <ol style="list-style-type: none"> 01. Kinder bekommen das Arbeitsblatt <i>O Maksi</i>. 02. In Partnerarbeit mit dem Sitznachbarn versuchen sie die Bilder den richtigen Sätzen zuzuordnen. 03. Kontrolliert wird, indem der/die Lehrer/in die Sätze vorliest und fragt zu welchem Bild sie passen.

Unterrichtsaktivität 12 Einzelthema 02: <i>Amaro odelenje hem i škola – Dialoge Šaj ili našti?</i>
Dauer: 30 min Skill:  SF: I, P ELP: S. 39
Mat./Res.: Arbeitsblatt 10, Overheadprojektor, Overheadstifte, Overheadfolie
<p>Vorbereitung: Arbeitsblatt 10 <i>Šaj ili našti</i> auf eine Overheadfolie drucken (oder kopieren).</p> <ol style="list-style-type: none"> Lehrer/in liest den 1. Dialog von der Overheadfolie vor (die Bilder und die anderen Dialoge werden abgedeckt). Kinder tauschen sich in Partnerarbeit über den Inhalt des Dialoges aus. Der Dialog bleibt sichtbar, um den Kindern das Nachlesen zu ermöglichen. In der Gruppe wird der Inhalt zusammen mit dem/der Lehrer/in besprochen. Neue bzw. unbekannte Wörter schreibt der/die Lehrer/in an die Tafel. Lehrer/in liest 2. Dialog vor, anschließend tauschen sich die Kinder wieder in Partnerarbeit über den Inhalt aus. Gemeinsam in der Gruppe wird der Inhalt besprochen. Neue bzw. unbekannte Wörter werden an die Tafel geschrieben. Alle weiteren Dialoge auch nach Pkt. 01 bis 03 bearbeiten. Die neuen Wörter werden ins Portfolio (S. 39) eingeschrieben.
Unterrichtsaktivität 13 Einzelthema 02: <i>Amaro odelenje hem i škola – Šaj ili našti?</i>
Dauer: 20 min Skill:   SF: I ELP: Dossier
Mat./Res.: Arbeitsblatt 10
<ol style="list-style-type: none"> Kinder bekommen das Arbeitsblatt 10 <i>Šaj ili našti?</i> Lehrer/in bittet ein Kind die Überschrift und die Arbeitsanweisung zu lesen und zu erklären. Kinder verbinden die kurzen Dialoge mit den passenden Bildern. Gemeinsam werden die Ergebnisse verglichen: je ein Kind liest 1. Dialog vor und nennt das passende Bild.
Unterrichtsaktivität 14 Einzelthema 02: <i>Amaro odelenje hem i škola – Šaj ili našti?</i>
Dauer: 20 min Skill:     SF: G ELP: S. 39
Mat./Res.: Arbeitsblatt 10
<p>Anmerkung Aktivität 14 im Anschluss an Aktivität 12 oder 13 empfehlenswert.</p> <ol style="list-style-type: none"> Kinder bekommen Arbeitsblatt 10 <i>Šaj ili našti?</i> (bzw. nehmen es aus Ihrem Dossier heraus). In Partnerarbeit suchen sie sich einen Dialog aus, den sie gerne nachsprechen möchten. Kinder haben 5–10 Minuten Zeit den Dialog auswendig zu lernen. Anschließend präsentiert jedes Paar seinen Dialog.
Unterrichtsaktivität 15 Einzelthema 02: <i>Amaro odelenje hem i škola – O manuša ki škola</i>
Dauer: 15 min Skill:   SF: I ELP: Dossier
Mat./Res.: Arbeitsblatt 09
<ol style="list-style-type: none"> Kinder bekommen das Arbeitsblatt <i>O manuša ki škola</i>. Lehrer/in bittet ein Kind die Überschrift und Arbeitsanweisung zu lesen. Gemeinsam werden zuerst die Begriffe im Kästchen gedeutet, anschließend sollen die Kinder die Wörter in der richtigen Reihenfolge ergänzen.

Stundenbild 01 Thema: Wortschatz Schulsachen und Gegenstände
UA-Nr.: 01 Lernziele: Wortschatzerarbeitung und -vertiefung
Dauer: 20 min Skill:   SF: I ELP: Dossier
Mat./Res.: Bild-/ Wortkarten Arbeitsblatt 11
<p>Vorbereitung: Bild-/Wortkarten (AB 11) ausdrucken, laminieren und ausschneiden.</p> <ol style="list-style-type: none"> 01. Kinder bilden einen Sitzkreis am Boden. 02. Lehrer/in verteilt am Boden die Bildkarten und gibt jedem Kind eine Wortkarte. 03. Kinder versuchen die Wortkarte zur richtigen Bildkarte zu legen. 04. Lehrer/in gibt die richtig gelegten Kärtchen (Bild- und Wortkarte) dem Kind, das sie richtig hingelegt hat zurück. 05. Er/Sie verteilt die falsch gelegten Wortkarten wieder an alle Kinder; sie versuchen die Kärtchen erneut zu legen. 06. Das wird wiederholt, bis alle Kärtchen richtig zusammengelegt wurden. 07. Punkt 02 - 06 kann man mehrmals wiederholen, bis die Kinder alles richtig legen können. 08. Danach sammelt der/die Lehrer/in alle Karten ein und zeigt der Gruppe jeweils eine Bildkarte, die die Kinder benennen sollen. Er/Sie kann bei Bedarf auch vorsagen und die Kinder können die Begriffe im Chor wiederholen.
UA-Nr.: 02 Lernziele: Wortschatzerarbeitung und -vertiefung
Dauer: 15 min Skill:   SF: I, G ELP: Dossier
Mat./Res.: Arbeitsblatt 01
<ol style="list-style-type: none"> 01. Lehrer/in teilt das Arbeitsblatt <i>Amaro školakoro pribori</i> aus und erklärt es. 02. Kinder haben ca. 5–10 Minuten Zeit, um es zu vervollständigen. 03. Gemeinsam in der Gruppe wird verglichen, ob das Arbeitsblatt richtig ausgefüllt worden ist.
UA-Nr.: 04 Lernziele: Kurze Dialoge verstehen.
Dauer: 15 min Skill:   SF: I ELP: Dossier
Mat./Res.: Arbeitsblatt 02
<ol style="list-style-type: none"> 01. Kinder bilden Zweiergruppen. 02. Lehrer/in teilt Arbeitsblatt 02 <i>Ko amaro odelenije</i> aus. 03. Lehrer/in erklärt die Aufgabe: Kinder sollen in 10 Minuten Zeit die kurzen Dialoge in Partnerarbeit ergänzen. 04. Jedes Paar liest zur Kontrolle ein Beispiel vor; Lehrer/in schreibt das fehlende Wort an die Tafel.

Stundenbild 02 Thema: Das Verb 1. Person Plural
UA-Nr.: 05 Lernziele: Wie bilde ich die 1. Person Plural.
Dauer: 50 min Skill:   SF: I, P ELP: Dossier
Mat./Res.: Gedicht Arbeitsblatt 03
<ol style="list-style-type: none"> 01. Lehrer/in teilt AB 03 <i>Ki škola</i> aus und bittet die Kinder das Gedicht 1 x leise durchzulesen. 02. Anschließend tauschen sich die Kinder mit ihren Sitznachbarn über den Inhalt aus. 03. Die Kinder lesen das Gedicht noch einmal leise durch und tauschen sich anschließend mit einem anderen 04. Kind über den Inhalt aus. (Was könnte das bedeuten? Worum geht es?). 05. Jedes Paar sucht sich jetzt ein Wort aus, dessen Bedeutung sie wissen möchten und sagt es dem/der 06. Lehrer/in. 07. Lehrer/in schreibt das Wort mit der Übersetzung an die Tafel. 08. Kinder lesen das Gedicht zum besseren Verständnis noch einmal leise durch. 09. Lehrer/in bespricht mit den Kindern zusammen den Inhalt des Gedichtes. 10. Kinder übertragen die neuen Wörter von der Tafel ins Sprachenportfolio ein (ELP S. 39).
UA-Nr.: 06 Lernziele: Wie bilde ich die 1. Person Plural.
Dauer: 50 min Skill:   SF: I
Mat./Res.: Gedicht Arbeitsblatt 03
<ol style="list-style-type: none"> 01. Lehrer/in teilt AB 03 <i>Ki škola</i> aus (oder Kinder nehmen es aus dem Dossier heraus). 02. Aufgabenstellung: Kinder sollen alle Wörter mit der Endung <i>-ja</i> unterstreichen. 03. Kinder nennen dem/der Lehrer/in diese Wörter; Lehrer/in schreibt die Wörter untereinander an die Tafel. 04. Lehrer/in fragt die Kinder ob sie wissen, welche Art von Wörter das sind (Nomen, Adjektive, Verben, ...). 05. Lehrer/in erklärt, dass es sich um Verben handelt und kreist bei jedem Wort die Endung <i>-ja</i> ein. Er/Sie fragt die Gruppe, warum sie diese Endungen markiert. Ziel ist, dass die Kinder selbst sehen und feststellen, dass diese Verben in 1. Pers. Plural stehen und dass Plural in Romanes immer die Endung <i>-ja</i> hat. 06. Lehrer/in schreibt die Übersetzung der Wörter und die Regel an die Tafel: 1. Person Mehrzahl = WIR = immer die Endung <i>-ja</i>. 07. Die Kinder schreiben von der Tafel ab.

Mlo anav _____

Amaro školakoro pribori

o

i

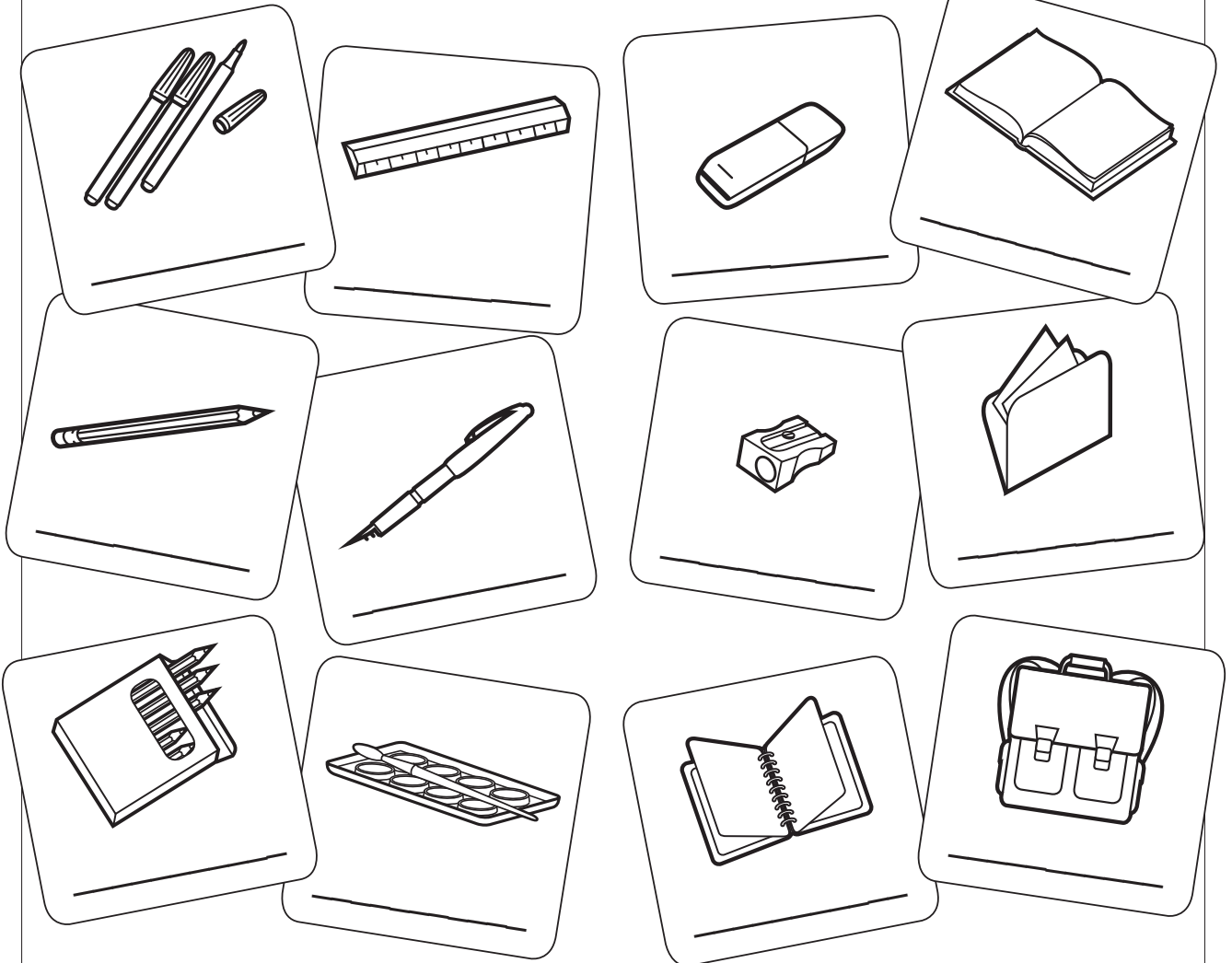

o bojce

i knjiga

o flomasterija

i tetratka

o nalivpero

i papka/mapa

o lenjiri

i tašna

o molivi

i guma

o vodeno bojce

i oštrilka

So isi ko amore odelenije

So i tano akava?

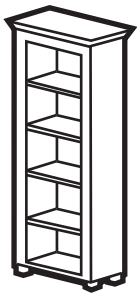

Akava i tano _____ . →



← Akava i tano _____ .

Akava i tano _____ . →

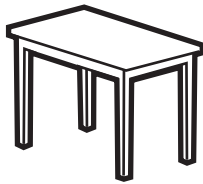
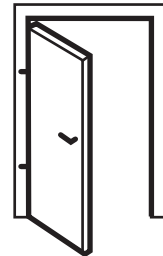

← Akava i tano _____ .

Akava i tani _____ . →

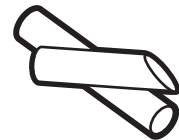

← Akava i tani _____ .

Akava i tani _____ . →



← Akava i tano _____ .

Akava i tano _____ . →



i kreda	o sundžeri	o udar
i kanta	o umivalniko	o regali
o saati	i klupa	i tabla

Mlo anav _____

Ki škola

Ki škola amen džaja,
oduri sa sikljovaja.
Pišinaja, dženaja,
E dajake hem dadese
but sreča anaja,
keda šukar sikljovaja.

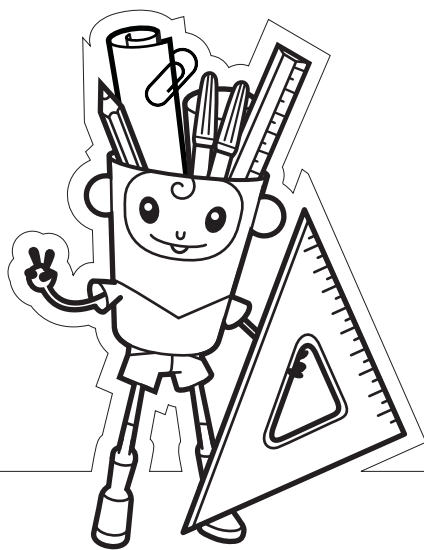

Mlo anav _____

Ki škola

Dodajin akala lafija ko teksti!

Ki škola amen _____,

oduri sa _____.

_____, _____,

E dajake hem dadese

but sreča _____,

keda šukar _____.

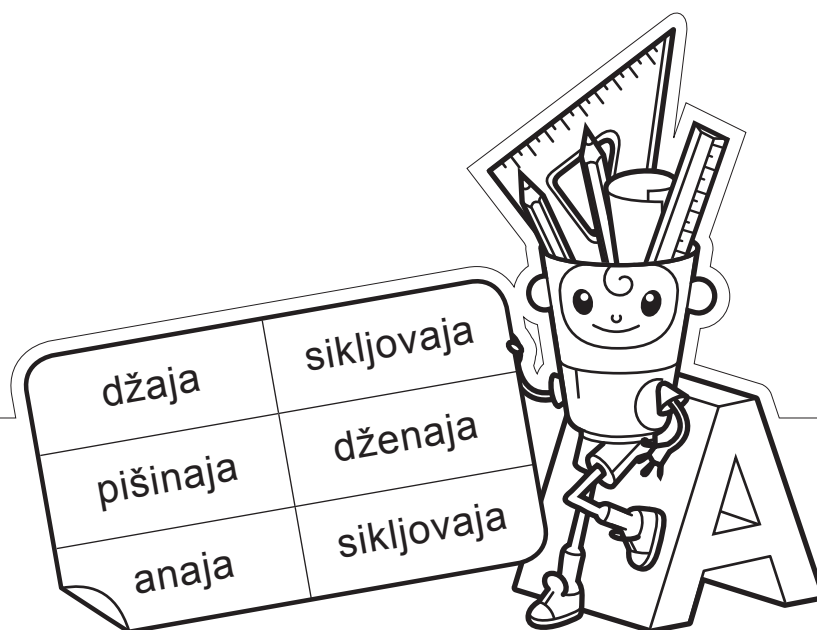

pišinaja

sikljovaja

bojinaja

dženaja

čitinaja

računinaja

džilabaja

čhelaja

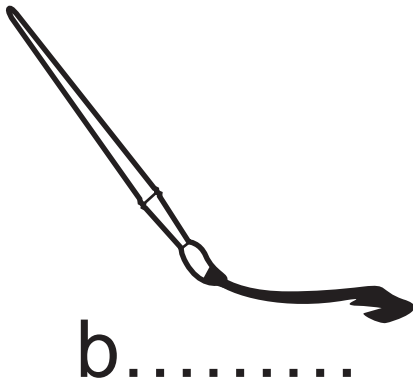
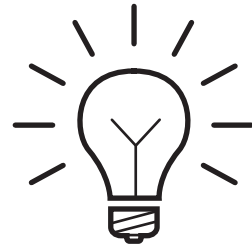
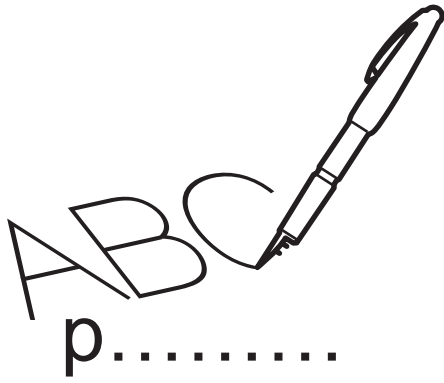

1,2,3,4,...

d.....

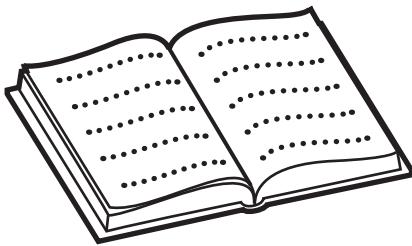

$2 \times 5 = \underline{\quad}$

r.....

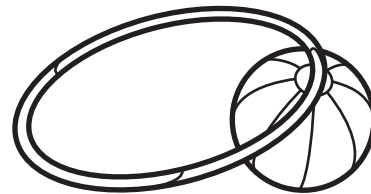

Ko Maksi – Mlo školakoro dive

Sabale uštela o Maksi hem urjavi pe. Lesiri daj dela le i užina hem ov džala ki škola. Oduri urjavi ple papuče hem džala ko plo odelenije, 2b. Ov pozdravini ple učitelka hem džala ko plo than. Kotar i tašna ikali plo školakoro pribori. Keda počmini o časi, ov bešela ko plo than hem šunela e učitelka. Keda zvonini o zvono, isi len pauza. Ki pauza šaj te hal pli užina ili te čhelel pese e amalencar. Keda završini i škola o Maksi džala čhere.

In der Früh steht Maksi auf und zieht sich an. Seine Mutter gibt ihm eine Jause mit und er geht zur Schule. Dort zieht er seine Patschen an und geht in seine Klasse, 2b. Er begrüßt seine Lehrerin und geht auf seinen Platz. Aus der Schultasche nimmt er seine Schulsachen raus. Wenn die Stunde beginnt, sitzt er auf seinem Platz und hört der Lehrerin zu. Wenn die Glocke läutet, dann haben sie Pause. In der Pause kann er seine Jause essen oder mit seinen Freunden spielen. Wenn die Schule aus ist, geht Maksi nach Hause.

Mlo anav _____

Ko Maksi – Mlo školakoro dive

Čitin o rečenice hem pišin lengere brojia ki točno slika!

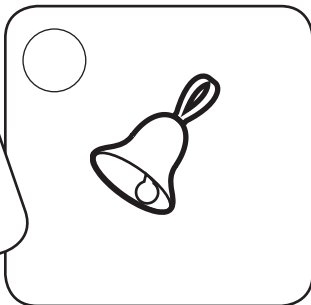
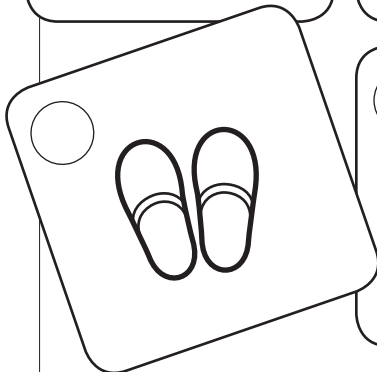
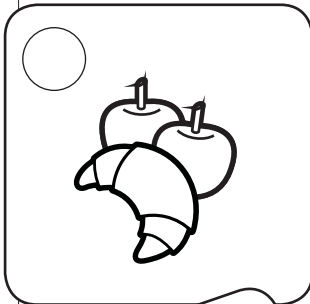
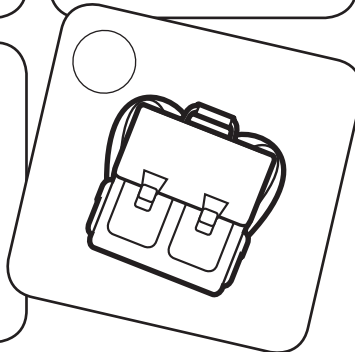
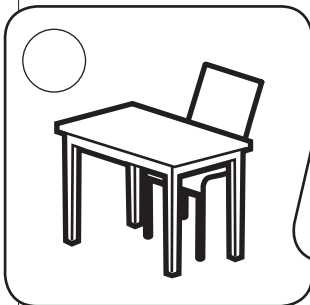
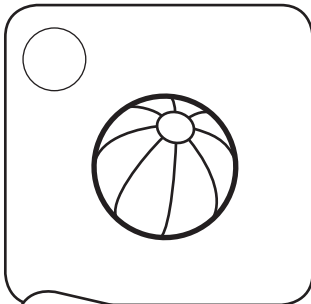
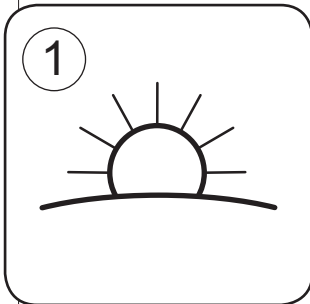

1. Sabale uštela o Maksi hem urjavi pe.
2. Lesiri daj dela le i užina hem ov džala ki škola.
3. Oduri urjavi ple papuče hem džala ko plo odelenije, 2b.
4. Ov pozdravini ple učitelka hem džala ko plo than.
5. Kotar i tašna ikali plo školakoro pribori. Keda počmini o časi, ov bešela ko plo than hem šunela e učitelka.
6. Keda zvonini o zvono, isi len pauza.
7. Ki pauza šaj te hal pli užina ili te čhelel pese e amalencar.
8. Keda završini i škola o Maksi džala čhere.

Mlo anav _____

Amaro školakoro pribori

1. Arak o anava akale bučenge!

sldkgjbojceldkfjknjigasdlkfflomasterijaeriojjctba
stetratkavkniernalivperodelkfjppapkavfouizbma
palrktjlenjirifovibztašnaoxvizmoliviölerogumav
tablautoštrilkaklejh

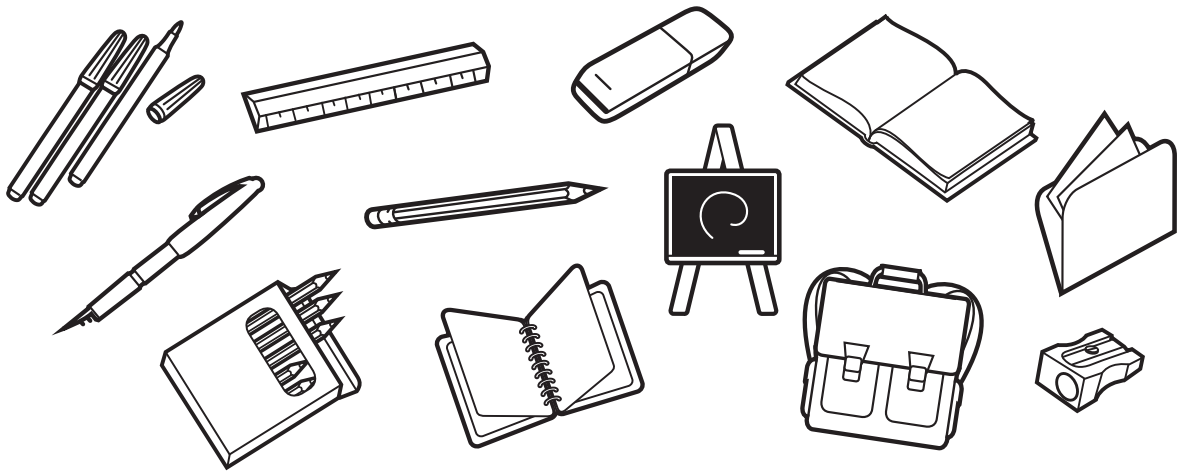

2. Napišin o anava so arakhljan!

Mlo anav _____

Amaro školakoro pribori

Ki škola arakheja razno manušen.

Akate i tane lengere anava:

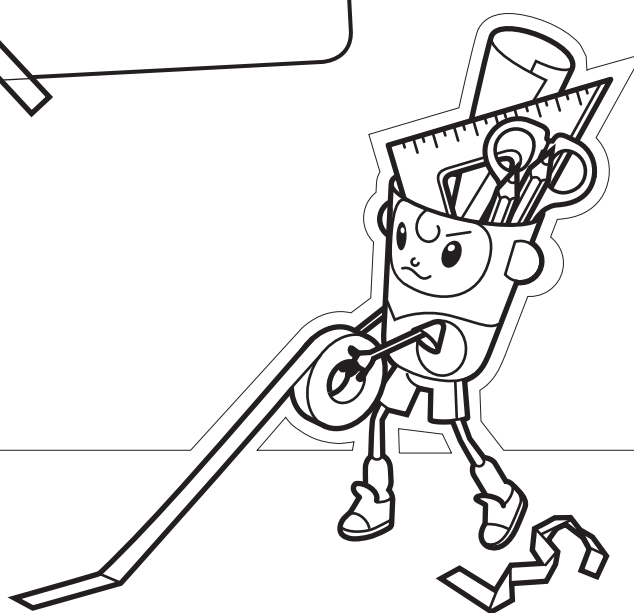

Mlo anav _____

Šaj ili našti?

So mangena o čhave? Cide linije dži ki točno slika!

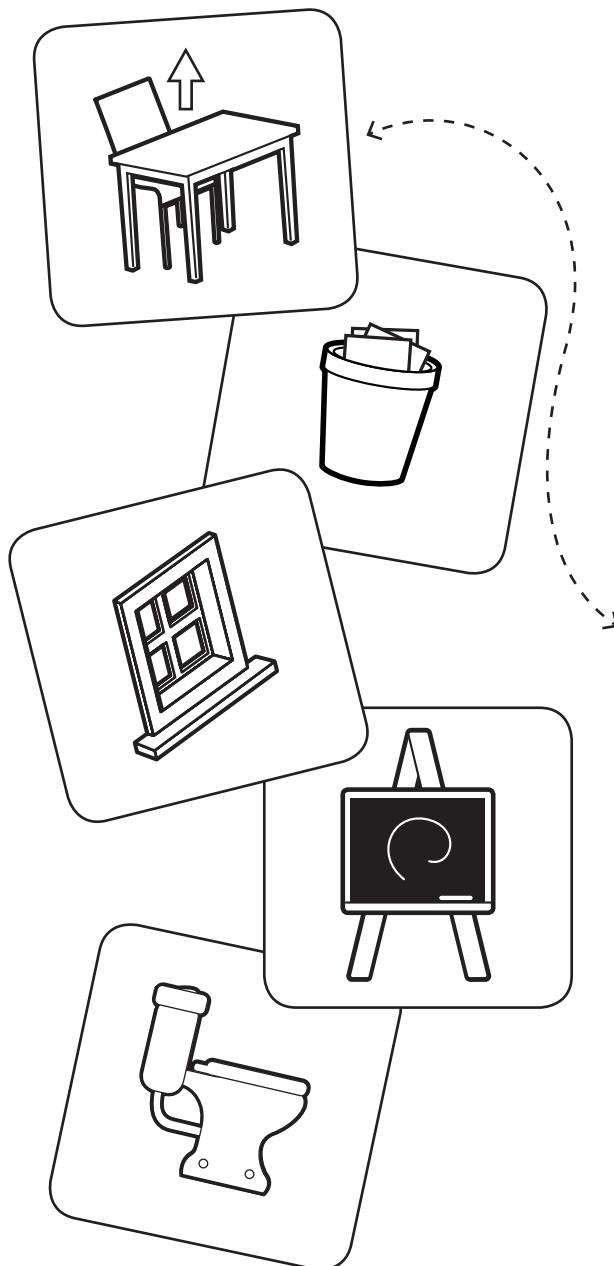

So mangeja Marijo?

Šaj li te džav ko WC

Šaj! Dža ko WC!

So mangeja Suzi?

Šaj li te džav te frdav o lil?

Našti! Ma frde o lil.

So mangeja Mimi?

Šaj li te uštav?

Šaj! Ušti hem dža ko
tle roditelija!

So mageja Lili?

Šaj li te phravav o džami?

Šaj Lili, Dža phrav o džami.

So mangeja Ivi?

Šaj li te khosav i tabla?

Našti Ivi. Ma khos i tabla!

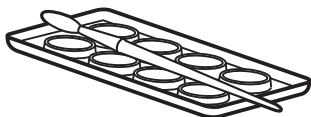
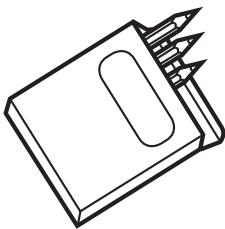
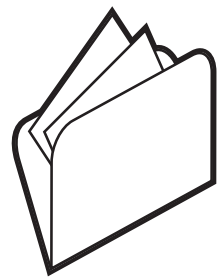
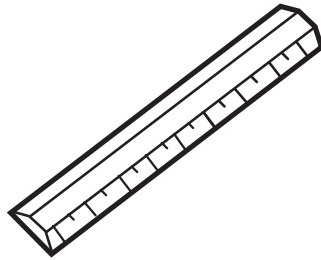
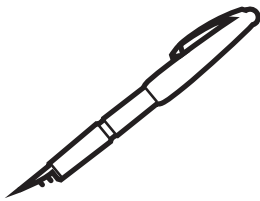
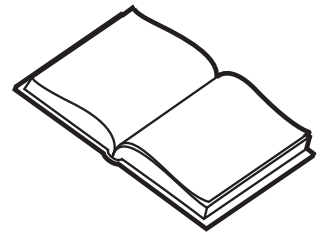
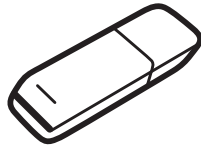
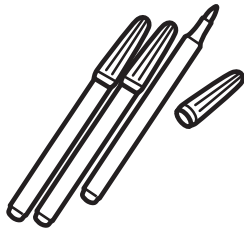

o bojce

i knjiga

o flomasterija

i tetratka

o nalivpero

i papka/mapa

o lenjiri

i tašna





o molivi

i guma

o vodeno
bojce

i oštrilka

Inhalte des Rahmenlehrplans für Romani (CFR) – Lernziele

Skill	Relevante Deskriptoren für Sprachaktivitäten & „Ich kann“ Aussagen des CFR:
	<ul style="list-style-type: none"> ✓ Kann einfache Wörter, die verschiedene Fortbewegungsmittel beschreiben (Zug, Auto, Flugzeug usw.) erkennen und verstehen, wenn sie gesprochen oder vorgelesen werden. ✓ Kann die grundlegenden Begriffe, die mit dem Reisen, Fahren und dem Verkehr in der Kultur der Roma zusammenhängen, erkennen und verstehen.
	<ul style="list-style-type: none"> ✓ Kann Aufschriften auf Bildern und Postern von Fortbewegungsmitteln erkennen und verstehen. ✓ Kann in einem einfachen Text grundlegende Begriffe zum Thema Verkehr erkennen und verstehen. ✓ Kann die Begriffe, die sich auf die typischen Fortbewegungsmittel der Roma-Gruppen beim Fahren beziehen (z.B. Van, Kombi, Wohnwagen), erkennen.
	<ul style="list-style-type: none"> ✓ Kann kurz, wenn nötig mit Gesten, auf die Frage „Wie bist du heute zur Schule gekommen?“ antworten. ✓ Kann auf Aufforderung des/der Lehrer/in und mit Unterstützung von Bildern grundlegende Begriffe (einschließlich der Wörter für Farben, Größe und Formen) und einfache Sätze verwenden, um verschiedene Fortbewegungsmittel zu beschreiben. ✓ Kann non-verbal, mit einzelnen Wörtern oder sehr kurzen Antworten auf Fragen über ihre/seine Arten von Reisen und ob er/sie mit der Familie bereits eine lange Reise unternommen hat antworten.
	<ul style="list-style-type: none"> ✓ Kann Schlüsselbegriffe und einfache Sätze verwenden, um verschiedene Fortbewegungsmittel auf Plakaten und Bildern zu benennen. ✓ Kann mit Schlüsselbegriffen und einfachen Sätzen die Fortbewegungsmittel, die auf traditionellen und modernen Bildern von fahrenden Roma-Gruppen abgebildet sind, benennen.
	<ul style="list-style-type: none"> ✓ Kann Schlüsselbegriffe, die mit Verkehr und Reisen zusammenhängen, (ab)schreiben. ✓ Kann ein Bild oder ein Plakat, das verschiedene Fortbewegungsmittel darstellt, beschriften. ✓ Kann kurze Sätze, die mit Verkehr zu tun haben (z.B. Ich komme jeden Tag mit dem Bus zur Schule.) von der Tafel abschreiben. ✓ Kann die Schlüsselbegriffe im Zusammenhang mit traditionellem und modernem Fahren der Roma (ab)schreiben.

Inhalte des Europäischen Sprachenportfolios (ELP)

Dossier: Seite 39 | Arbeitsblatt 01, 02, 04, 05, 08, 10, 12, 14

Vokabular | Einzelthema 01: *Sovaa cidaja drumo*







Aktiv			
<i>o grastane vrda</i>	die Kutsche	<i>avela (irani pe) kotar o drumo</i>	von der Reise zurückkommen
<i>o vrda</i>	das Auto	<i>nekad, porano</i>	einmal, früher
<i>o avijoni</i>	das Flugzeug	<i>akana</i>	jetzt
<i>o vozi</i>	der Zug	<i>cidela</i>	ziehen
<i>o motori</i>	das Motorrad	<i>činela</i>	kaufen
<i>o tramvaji</i>	die Straßenbahn	<i>i karta</i>	der Fahrschein, die Karte
<i>o metro</i>	die U-Bahn	<i>o automati</i>	der Automat
<i>o točko</i>	das Fahrrad	<i>ko šalteri kartenge</i>	am Ticketschalter
<i>o autobusi</i>	der Autobus	<i>Šužo dive!</i>	Guten Tag!
<i>o karavani</i>	der Wohnwagen	<i>Šaj te den ma ...?</i>	Können sie mir ... geben?
<i>Keda?</i>	Wann?	<i>Ov sasto!</i>	Dankeschön!
<i>Kozom? Kobor?</i>	Wie viel?	<i>o peroni</i>	der Bahnsteig
<i>Kote?</i>	Wo?	<i>o than</i>	der Platz
<i>Sovaa?</i>	Womit?	<i>o aerodromi</i>	der Flughafen
<i>Kotar?</i>	Woher?	<i>i autobusko stanica</i>	der Busbahnhof
<i>džala</i>	gehen	<i>i željezničko stanica</i>	der Bahnhof
<i>dželo (... hine)</i>	er ging	<i>o taksi, i taksa</i>	das Taxi
<i>džala ko drumo/cidela</i>	auf der Reise sein, reisen	<i>ko drumija</i>	auf Reisen/Wanderschaft

Vokabular | Einzelthema 02: *O boje*









Aktiv			
<i>lolo</i>	rot	<i>sivo</i>	grau
<i>zeleno</i>	grün	<i>ljiljakovo</i>	lila
<i>plavo, modro</i>	blau	<i>pomarandžasto</i>	orange
<i>kalo</i>	schwarz	<i>rozevo</i>	rosa
<i>žuto</i>	gelb	<i>parno</i>	weiß
<i>kafejavo</i>	braun	<i>šarimo</i>	bunt

Grammatik in dieser Lektion









Aktiv	Passiv
Präpositionen: Analytisch vs. Synthetisch: Kasus Instrumental: <i>e vrdancar, e vozeja, ...</i> Präpositionen: <i>ko aerodromi, ki stanica</i>	Perfekt









Unterrichtsaktivität 01 Einzelthema 01: <i>Sovaa cidaja drumo</i> – Memory
Dauer: 30 min Skill:   SF*: I
Mat./Res.: Bild-/ Wortkarten, Arbeitsblatt 03
<p>Vorbereitung: Bild-/Wortkarten AB 03 ausdrucken, laminieren und ausschneiden.</p> <ol style="list-style-type: none"> 01. Kinder bilden einen Sitzkreis am Boden. 02. Lehrer/in verteilt am Boden die Bildkarten und gibt jedem Kind eine Wortkarte. 03. Kinder versuchen die Wortkarte zur richtigen Bildkarte zu legen. 04. Lehrer/in gibt die richtig gelegten Kärtchen (Bild- und Wortkarte) dem Kind, das sie richtig hingelegt hat zurück. 05. Er/Sie verteilt die falsch gelegten Wortkarten wieder an alle Kinder; sie versuchen die Kärtchen erneut zu legen. 06. Das wiederholt man, bis alle Kärtchen richtig zusammengelegt wurden. 07. Punkt 2–6 kann man mehrmals wiederholen, bis die Kinder alles richtig legen können. 08. Danach sammelt der/die Lehrer/in alle Karten ein und zeigt der Gruppe jeweils eine Bildkarte, die die Kinder benennen sollen. Er/Sie kann bei Bedarf auch vorsprechen und die Kinder können die Begriffe im Chor wiederholen.
Unterrichtsaktivität 02 Einzelthema 01: <i>Sovaa cidaja drumo</i> – <i>Sovaa džana o manuša ko drumo</i>
Dauer: 20 min Skill:   SF: I ELP: Dossier
Mat./Res.: Arbeitsblatt 01
<p>Anmerkung: Aktivität 02 im Anschluss an Aktivität 01 empfehlenswert.</p> <ol style="list-style-type: none"> 01. Lehrer/in teilt AB 01 aus und bespricht die Aufgabenstellung: Verbinden der Wörter mit den passenden Bildern. 02. Kinder haben 5 Minuten Zeit um das Arbeitsblatt zu erledigen. 03. Gemeinsam werden die Ergebnisse verglichen.
Unterrichtsaktivität 03 Einzelthema 01: <i>Sovaa cidaja drumo</i> – <i>Sovaa džana o manuša ko drumo</i>
Dauer: 30 min Skill:    SF: I
Mat./Res.: Arbeitsblatt 03
<p>Anmerkung: Aktivität 03 im Anschluss an Aktivität 02 empfehlenswert.</p> <ol style="list-style-type: none"> 01. Kinder bilden einen Sitzkreis. 02. Lehrer/in verteilt Bildkarten auf dem Boden. 03. Lehrer/in erzählt: <i>Me džava e vrdancar ki škola</i> und zeigt auf die dazu passende Bildkarte. 04. Lehrer/in fragt jetzt ein Kind: <i>Sovaa džaja tu ki škola?</i> 05. Kind antwortet (wenn es nur mit einem Wort antwortet, verhilft die Lehrern zu einem kompletten Satz: <i>Me džava e ... ki škola (autobuseja, metroja, etc.)</i> und zeigt auf die dazu passende Bildkarte. 06. Lehrer/in sagt wieder: <i>Me džava e vrdancar ki škola</i> und fragt das nächste Kind: <i>Sovaa džaja tu ki škola?</i> 07. Das Kind antwortet und zeigt auf die dazu passende Bildkarte. 08. Dies wird wiederholt, bis alle Kinder an der Reihe waren.

*SOZIALFORM (SF): Gruppenarbeit - G | Partnerarbeit - P | Individualarbeit - I

Unterrichtsaktivität 04 Einzelthema 01: <i>Sovaa cidaja drumo – Sovaa džaja ki škola?</i>
Dauer: 20 min Skill:    SF: I
Mat./Res.: Arbeitsblatt 11
<p>Anmerkung: Aktivität 04 im Anschluss an Aktivität 03 empfehlenswert.</p> <ol style="list-style-type: none"> Lehrer/in teilt Arbeitsblatt 11 <i>Sovaa džaja ki škola</i> (Wie gehst du zur Schule) aus. Ein Kind liest die Überschrift vor; in der Gruppe wird die Aufgabe besprochen: Zeichne, wie du zur Schule gehst. Kinder haben ca. 5–10 Minuten Zeit um das Verkehrsmittel zu zeichnen, anschließend hängen sie die Zeichnungen an die Tafel. Lehrer/in bittet jedes Kind die Zeichnung vorzustellen, indem es zur Tafel geht, auf das Bild zeigt und sagt: <i>Me džava e tramvajea (e autobuseja, ...) ki škola.</i> Alle Zeichnungen werden in der Klasse aufgehängt.
Unterrichtsaktivität 05 Einzelthema 01: <i>Sovaa cidaja drumo – Ko drumo ki mli tetka</i>
Dauer: 45 min Skill:   SF: I ELP: Dossier
Mat./Res.: Arbeitsblatt 04
<ol style="list-style-type: none"> Lehrer/in teilt Text <i>Ko drumo ki mli tetka</i> aus und bittet ein Kind die Überschrift zu lesen. Gemeinsam überlegt die Gruppe, was die Überschrift bedeutet. Ein Absatz nach dem anderen wird von verschiedenen Kindern vorgelesen, die Inhalte werden in der Gruppe besprochen, sodass die Kinder die Geschichte verstehen können. Als Hausübung lesen die Kinder die komplette Geschichte den Eltern laut vor. Die Kurzgeschichte wird im Dossier abgelegt.
Unterrichtsaktivität 06 Einzelthema 01: <i>Sovaa cidaja drumo – Ko drumo ki mli tetka</i>
Dauer: 30 min Skill:   SF: G ELP: Dossier
Mat./Res.: Arbeitsblatt 12
<p>Anmerkung: Aktivität 06 im Anschluss an Aktivität 05 empfehlenswert.</p> <ol style="list-style-type: none"> Kinder bilden 3er-Gruppen. Sie bekommen von dem/der Lehrer/in Arbeitsblatt 12 mit dem Fragenkatalog zu <i>Ko drumo ki mli tetka</i>. In 3er-Gruppen versuchen die Kinder die Fragen zu beantworten – mit Hilfe der Kurzgeschichte <i>Ko drumo ki mli tetka</i> (AB 04). Wenn sie fertig sind, liest jede Gruppe eine Frage vor und nennt die Antwort. Lehrer/in schreibt die richtigen Antworten an die Tafel und die Kinder vergleichen. Ablage des Arbeitsblatts im Dossier.
Unterrichtsaktivität 07 Einzelthema 01: <i>Sovaa cidaja drumo – Sovaa džaja ko drumo?</i>
Dauer: 15 min Skill:   SF: I ELP: Dossier
Mat./Res.: Arbeitsblatt 05
<ol style="list-style-type: none"> Lehrer/in teilt Arbeitsblatt <i>Sovaa džaja ko drumo?</i> aus. Ein Kind liest Überschrift und Aufgabenstellung laut vor; gemeinsam wird die Aufgabenstellung besprochen. Kinder vervollständigen das Arbeitsblatt. Gemeinsam werden die Ergebnisse verglichen; der/die Lehrer/in schreibt die Wörter zur Kontrolle an die Tafel. Ablage im Dossier.

Unterrichtsaktivität 08 Einzelthema 01: <i>Sovaa cidaja drumo – Amen pučaja</i>
Dauer: 20 min Skill: SF: I ELP: Dossier
Mat./Res.: Wortkarten Arbeitsblatt 02
<ol style="list-style-type: none"> 01. Lehrer/in verteilt Arbeitsblatt <i>Amen pučaja</i>. 02. Ein Kind liest Überschrift und Arbeitsanweisung, gemeinsam wird die Aufgabenstellung besprochen. 03. Die Kinder haben 5–10 Minuten Zeit, um das Arbeitsblatt auszufüllen. 04. Anschließend lesen die Kinder abwechselnd die Dialoge vor; der/ die Lehrer/in schreibt die fehlenden Wörter zur Kontrolle nochmals an die Tafel. 05. Die Kinder vergleichen die Rechtschreibung und legen das Arbeitsblatt im Dossier ab.
Unterrichtsaktivität 09 Einzelthema 01: <i>Sovaa cidaja drumo – Amen činaja karte</i>
Dauer: 30 min Skill: SF: I ELP: Dossier
Mat./Res.: Arbeitsblatt 08
<ol style="list-style-type: none"> 01. Lehrer/in verteilt Arbeitsblatt <i>Amen činaja karte</i>. 02. Ein Kind liest Überschrift und Arbeitsanweisung, gemeinsam wird die Aufgabenstellung besprochen: blaue Sätze ausschneiden, lesen und zu den roten entsprechenden Wörtern kleben. 03. Die Kinder haben 10–15 Minuten Zeit, das Arbeitsblatt zu bearbeiten. 04. Anschließend lesen die Kinder die Fragen und Antworten zu den roten Wörtern laut vor, um die Reihenfolge zu kontrollieren. 05. Das Blatt wird im Dossier abgelegt.
Unterrichtsaktivität 10 Einzelthema 01: <i>Sovaa cidaja drumo – Ko drumija</i>
Dauer: 30 min Skill: SF: I ELP: S. 39
Mat./Res.: Hörtext Arbeitsblatt 06
<ol style="list-style-type: none"> 01. Lehrer/in spielt den Hörtext 2x vor, Kinder hören zu. 02. Kinder tauschen sich mit ihren Sitznachbarn über den Inhalt aus. 03. Der Hörtext wird wieder abgespielt; Kinder sollen sich ein Wort, das sie nicht verstehen, merken. 04. Kinder nennen Lehrer/in nacheinander ihre Wörter; Lehrer/in schreibt sie an die Tafel und übersetzt sie. 05. Gemeinsam mit Lehrer/in wird der Inhalt des Textes in der Gruppe besprochen. 06. Kinder tragen die neuen Wörter ins Portfolio (S. 39) ein und hören den Dialog zum Abschluss noch einmal.
Unterrichtsaktivität 11 Einzelthema 01: <i>Sovaa cidaja drumo – Ko drumija</i>
Dauer: 30 min Skill: SF: I
Mat./Res.: Arbeitsblatt 07
<p>Anmerkung: Aktivität 11 im Anschluss an Aktivität 10 empfehlenswert.</p> <ol style="list-style-type: none"> 01. Kinder bekommen ein Arbeitsblatt mit dem Fragenkatalog <i>Ko drumija</i>. 02. Ein Kind liest beide Aufgabenstellungen vor; gemeinsam in der Gruppe wird der Arbeitsauftrag geklärt. 03. In Partnerarbeit beantworten die Kinder die Fragen. 04. Anschließend liest jedes Paar jeweils eine Frage und die dazu passende Antwort laut vor. 05. Lehrer/in schreibt die Antwortsätze an die Tafel, die Kinder vergleichen die Rechtschreibung. 06. Arbeitsblatt im Dossier ablegen.

Unterrichtsaktivität 12 Einzelthema 01: Sovaa cidaja drumo – Ko drumija
Dauer: 45 min Skill:    SF: I, P
Mat./Res.: Arbeitsblatt 09
<ol style="list-style-type: none"> 1. Lehrer/in teilt Arbeitsblatt <i>Ko šalteri</i> aus und bittet die Kinder den Dialog leise durchzulesen. 2. Mit der Klasse wird der Inhalt des Textes besprochen. 3. Anschließend bildet die Klasse 2er-Gruppen. 4. Kinder verteilen sich im Raum und üben den Dialog abwechselnd zu lesen. 5. Anschließend liest jedes Paar den Dialog vor der Klasse. 6. Als Hausübung soll der Text nochmal gelesen werden. 7. Arbeitsblatt im Dossier ablegen.
Unterrichtsaktivität 13 Einzelthema 01: Sovaa cidaja drumo – Lückentext Ko šalteri
Dauer: 30 min Skill:   SF: I ELP: Dossier
Mat./Res.: Arbeitsblatt 10
<p>Anmerkung Aktivität 14 im Anschluss an Aktivität 12 oder 13 empfehlenswert.</p> <ol style="list-style-type: none"> 1. Kinder bekommen den Lückentext <i>Ko šalteri</i> (AB 10). 2. Lehrer/in erklärt die Aufgabenstellung: Ausfüllen des Lückentexts. 3. Kinder haben 10–15 Minuten Zeit das Arbeitsblatt zu bearbeiten. 4. Anschließend liest jedes Kind einen vollständigen Satz laut vor. 5. Lehrer/in schreibt die Wörter, die eingefüllt wurden, an die Tafel; die Kinder vergleichen ihre Ergebnisse. 6. Arbeitsblatt im Dossier ablegen.
Unterrichtsaktivität 14 Einzelthema 02: O boje
Dauer: 50 min Skill:   SF: G
Mat./Res.: Farb-/Wortkarten Arbeitsblatt 14
<p>Vorbereitung: Karten ausdrucken, laminieren und ausschneiden.</p> <ol style="list-style-type: none"> 1. Kinder bilden einen Sitzkreis am Boden. 2. Lehrer/in verteilt Farbkarten auf dem Boden, jedes Kind erhält eine Wortkarte. 3. Kinder sollen ihre Wortkarten zu den entsprechenden Farbkarten legen. 4. Lehrer/in nimmt die falsch zugeordneten Karten wieder weg; gemeinsam wird versucht diese Wortkarten den richtigen Bildern zuzuordnen. 5. Danach sammelt der/die Lehrer/in alle Karten ein und zeigt der Gruppe jeweils eine Farbkarte, die die Kinder benennen sollten. Sie kann bei Bedarf auch vorsprechen, die Kinder wiederholen die Begriffe im Chor.
Unterrichtsaktivität 15 Einzelthema 02: O boje
Dauer: 15 min Skill:   SF: I ELP: Dossier
Mat./Res.: Arbeitsblatt 14, Buntstifte
<p>Anmerkung: Aktivität 15 im Anschluss an Aktivität 14 empfehlenswert.</p> <ol style="list-style-type: none"> 1. Lehrer/in teilt Arbeitsblatt <i>O boje</i> aus und erklärt die Aufgabenstellung: Die Felder sollen passend angemalt werden. 2. Kinder haben ca. 10 Minuten Zeit das Arbeitsblatt zu bemalen. 3. Anschließend wird in der Gruppe besprochen wie die Kästchen angemalt wurden. 4. Arbeitsblatt wird im Dossier abgelegt.

Stundenbild 01 Thema: Wortschatzerwerb <i>Sovaa cidaja drumo</i>
UA-Nr.: 03 Lernziele: Wortschatzerweiterung/Einführung in ein neues Thema
Dauer: 30 min Skill:    SF: I
Mat./Res.: Bild-/ Bildkarten Arbeitsblatt 03
<ol style="list-style-type: none"> 01. Kinder bilden einen Sitzkreis. 02. Lehrer/in verteilt Bildkarten auf dem Boden. 03. Lehrer/in erzählt: <i>Me džava e vrdancar ki škola</i> und zeigt auf die dazu passende Bildkarte. 04. Lehrer/in fragt jetzt ein Kind: <i>Sovaa džaja tu ki škola?</i> 05. Kind antwortet (wenn es nur mit einem Wort antwortet, verhilft die Lehrern zu einem kompletten Satz: <i>Me džava e ... ki škola (autobuseja, metroja, ...)</i> und zeigt auf die dazu passende Bildkarte. 06. Lehrer/in sagt wieder: <i>Me džava e vrdancar ki škola</i> und fragt das nächste Kind: <i>Sovaa džaja tu ki škola?</i> 07. Das Kind antwortet und zeigt auf die dazu passende Bildkarte. 08. Dies wird wiederholt, bis alle Kinder an der Reihe waren.
UA-Nr.: 02 Lernziele: Wortschatzvertiefung
Dauer: 20 min Skill:   SF: I, G ELP: Dossier
Mat./Res.: Arbeitsblatt 01
<ol style="list-style-type: none"> 01. Lehrer/in teilt Arbeitsblatt 01 aus und bespricht die Aufgabenstellung: Verbinden der Wörter mit den passenden Bildern. 02. Kinder haben 5 Minuten Zeit um das Arbeitsblatt zu erledigen. 03. Gemeinsam werden die Ergebnisse verglichen.
Stundenbild 02 Thema: Vorbereitungsstunde für Dialog <i>Ko šalteri</i>
UA-Nr.: 08 Lernziele: Inhaltliches verstehen von gelesenen Kurzdialogen
Dauer: 20 min Skill:   SF: I ELP: Dossier
Mat./Res.: Arbeitsblatt 02
<ol style="list-style-type: none"> 01. Lehrer/in verteilt Arbeitsblatt <i>Amen pučaja</i>. 02. Ein Kind liest Überschrift und Arbeitsanweisung, gemeinsam wird die Aufgabenstellung besprochen. 03. Die Kinder haben 5–10 Minuten Zeit, um das Arbeitsblatt auszufüllen. 04. Anschließend lesen die Kinder abwechselnd die Dialoge vor; der/ die Lehrer/in schreibt die fehlenden Wörter zur Kontrolle nochmals an die Tafel. 05. Die Kinder vergleichen die Rechtschreibung und legen das Arbeitsblatt im Dossier ab.
UA-Nr.: 09 Lernziele: Notwendige Wörter für den Dialog <i>Paše pokladnica</i> kennenlernen
Dauer: 30 min Skill:  SF: I ELP: Dossier
Mat./Res.: Arbeitsblatt 08
<ol style="list-style-type: none"> 01. Lehrer/in verteilt Arbeitsblatt <i>Amen činaja karte</i>. 02. Ein Kind liest Überschrift und Arbeitsanweisung, gemeinsam wird die Aufgabenstellung besprochen: blaue 03. Sätze ausschneiden, lesen und zu den roten entsprechenden Wörtern kleben. 04. Die Kinder haben 10–15 Minuten Zeit, das Arbeitsblatt zu bearbeiten. 05. Anschließend lesen die Kinder die Fragen und Antworten zu den roten Wörtern laut vor, um die Reihenfolge zu kontrollieren. 06. Das Blatt wird im Dossier abgelegt.

Sovaa džana o manuša ko drumo

① e autobuseja

② e avioneja

③ e metroja

④ e vozeja

⑤ e tramvajea

⑥ e vrdancar

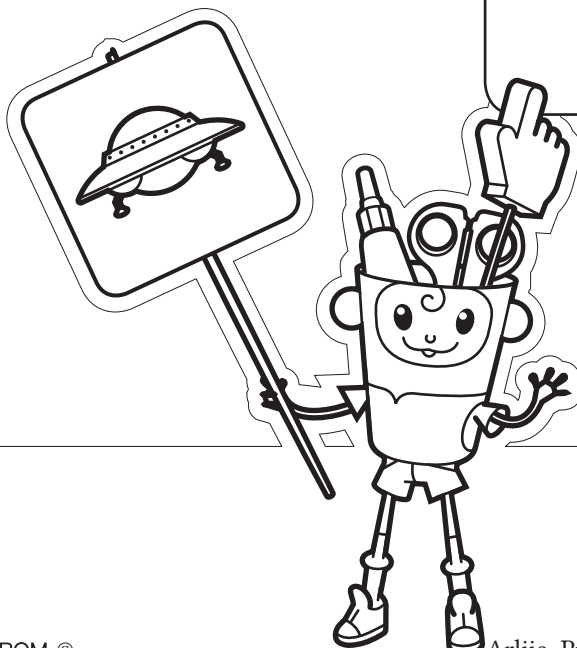
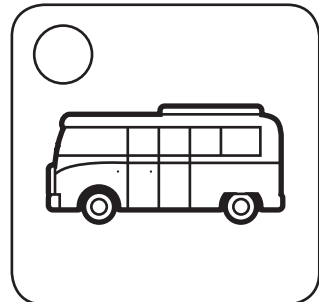
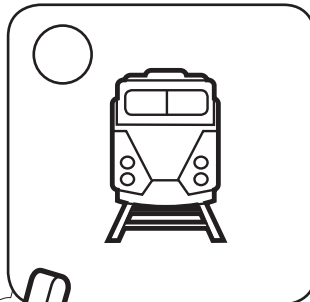
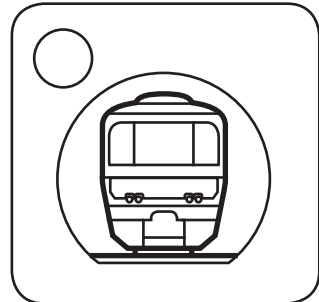
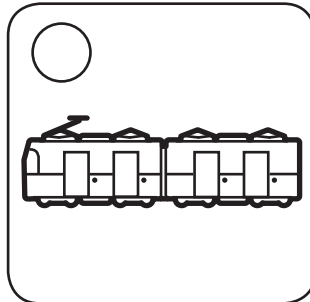
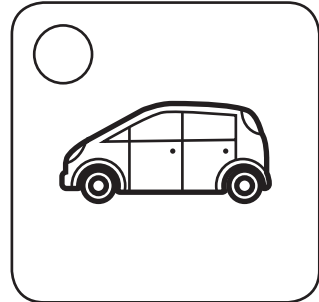
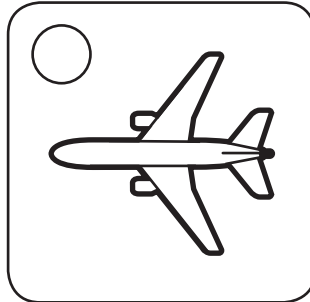

Mlo anav _____

Amen pučaja

O boje sikavena tuke kaj pasuinena o lafija!

Pučaja:

keda? | kozom? | kaj? | sovaa? | kotar?

Džanena li _____ cidela o vozi dži ki

Bratislava?

O vozi dži ki Bratislava cidela ko pandž o saati.

Kako, _____ tano o šalteri kartenge?

O šalteri kartenge i tano uzal o informacije.

Miki, _____ džaja ki Kanada?

Ki Kanada džava e avioneja.

_____ koštini i karta ko avtomati?

I karta ko avtomati koštini 8 Evra.

_____ aveja Jarko?

Me avav kotar i Viena.

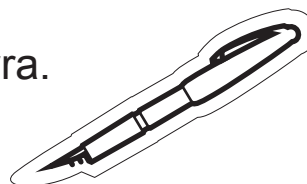

o grastane
vrda

o vrda

o avijoni

o tramvaji

o motori

o metro

o točko

o autobusi

o karavani

o vozi

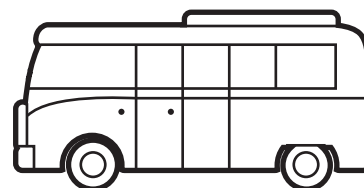
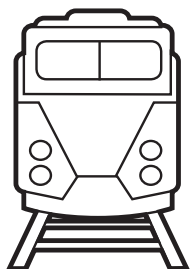
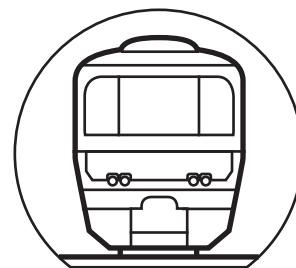
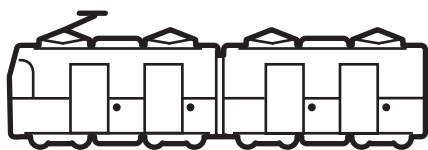
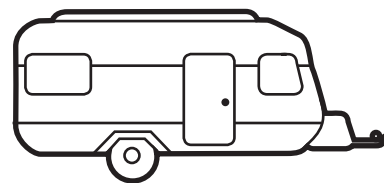
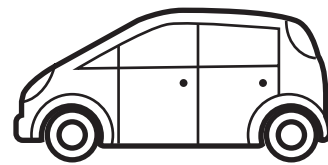
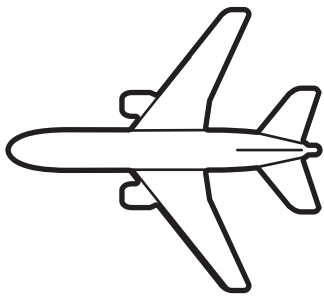

Ko drumo ki mli tetka

Avdije i tano petok hem o Skenderi but radujini pe. Ov jedva adžičeri keda ka džal pe daja ki železničko stanica. On džana ki Tetova, te dikhen e tetka Vaska.

O Skenderi hem lesiri daj džana vozeja ko drumo. Olenge valjani pandž saatija kotar i Beograd dži ki Kumanovo. O Skenderi phenela pe dajake: „Mamo, sidžar! Ake i tano dešuduj o saati.“ „Adžičer Skender, ma dara, isi amen vreme. O vozi cidela ko dešuštar o saati. Pohari!“

Keda on resle ki stanica, hine več dešutrin tekvaš o saati. E Skenderesiri daj dželi te činel o karte vozese. O Skenderi adžičerdža pe daja kaj o kuferija hem o tašne.

„Hajde džaja“, phenela e Skenderesiri daj. „Kaj džaja mamo?“ „Džaja te dikha ko savo peroni ačhola o vozi dži ki Tetova. Lengoro vozi ačhola ko dujto peroni.“

I gadži več phenela ko razglas, kaj o vozi reslja hem terdžola ko plo than hem kaj več šaj o manuša te khuven andre. On resle ko dujto peroni. Akana mora te dikhen ki karta kaj tane lengere thana.

Olen isi len than ko trito vagoni, o thana efta hem ofto. O Skenderi bešlja ko than ofto, pošto ki odoja strana hine o džami. Hem on več cidindže.

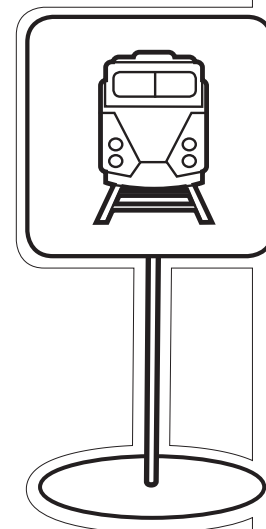

Mlo anav _____

Sovaa džaja ko drumo?

Pišin o lafija so falinena!

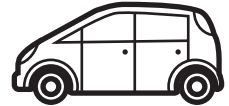
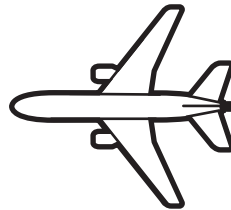
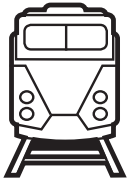

Alija džala _____ vozeja _____ dži ki Tetova.

Alija džala _____ dži ki Viena.

Alija džala _____ dži ki Kanada.

Alija džala _____ dži ki Skopja.

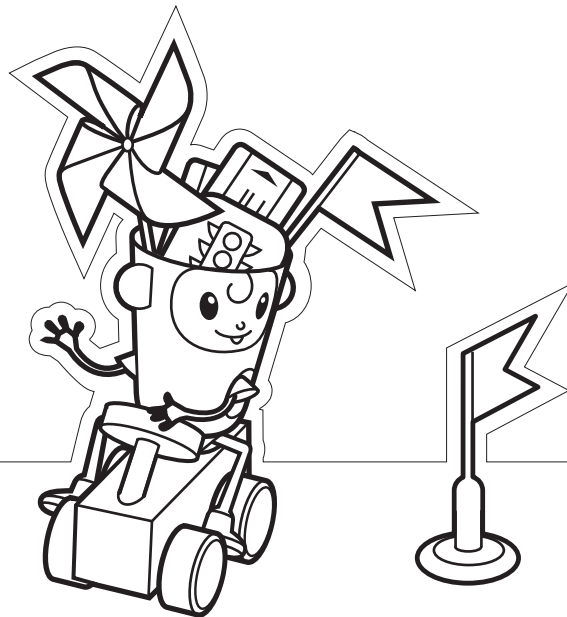

Ko drumija

Nekad o Roma džana hine ko drumija. Džana hine palo pošužo dživdipe. Ko drumo džana hine e grastane vrdancar.

Hem akana dani, dajek Roma živinena ko drumija. On više na džana ko drumija e grastane vrdancar. Avdije isi e Romen karavanja. Ko karavani i lenge tato, isi len kaj te soven, isi len kujna, astali, čenefi, pani hem tikno kupatilo.

O grasta na cidena više o karavani. E karavane cidena akana o vrda.

Ko drumija

1) Čitin o teksti!

Nekad o Roma džana hine ko drumija. Džana hine palo pošužo dživdipe. Ko drumo džana hine e grastane vrdancar.

Hem akana dani, dajek Roma živinena ko drumija. On više na džana ko drumija e grastane vrdancar. Avdije isi e Romen karavanja. Ko karavani i lenge tato, isi len kaj te soven, isi len kujna, astali, čenefi, pani hem tikno kupatilo.

O grasta na cidena više o karavani. E karavane cidela akana o vrda.

2) Šaj li odgovorine!

Sovaa džana hine nekad o Roma ko drumija?

Save vrda hine olen?

Sovaa džana akana o Roma ko drumija?

So cidela akana o karavani?

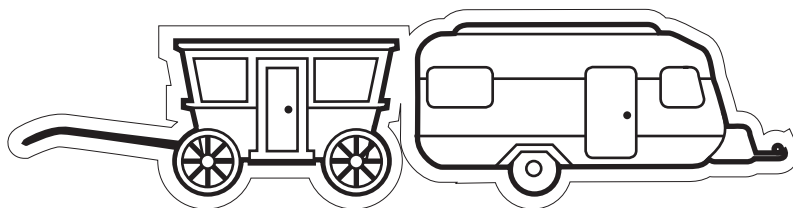

Kaj činaja karte?

Čhin o rečenice makazencar hem lepin len kaj so pasuinenena!

aerodromi

taksi služba

autobusko
stanica

metro

železničko
stanica

tramvaji

Kaj činaja amenge karta avionese?

I karta avionese činaja amenge ko aerodromi.

Kaj činaja amenge karta autobusese?

I karta autobusese činaja amenge ki autobusko stanica.

Kaj činaja amenge karta vozese?

I karta vozese činaja amenge ki železničko stanica.

Kaj činaja amenge karta taksake?

Taksake na valjani amenge karta.

Kaj činaja amenge karta metrose?

I karta metrose činaja amenge ko automati kartenge.

Kaj činaja amenge karta tramvajese?

I karta tramvajese činaja amenge ko automati.

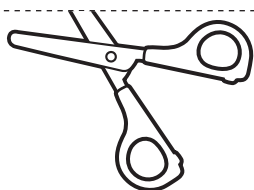

Mlo anav _____

Ko šalteri

Marta: Šužo dive!

E džuvli ko šalteri: Šužo dive!

Marta: Šaj te den man jek karta dži ki Skopja?

Isi tumen li panda than?

E džuvli ko šalteri: Da, isi amen panda than.

Marta: Kozom koštini i karta?

E džuvli ko šalteri: I karta koštini 12 Euro.

Marta: Šukar, den man jek.

E džuvli ko šalteri: Akaja i tani tumari karta!

Marta: Šukar, oven saste! Ačhoven Devleja!

E džuvli ko šalteri: Dža Devleja!

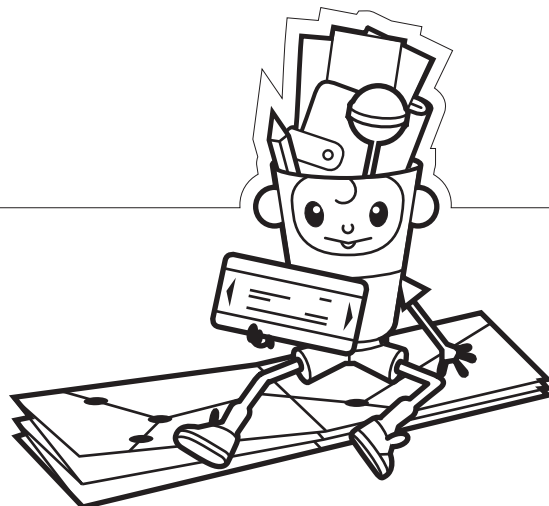

Mlo anav _____

Ko šalteri

Marta: Šužo dive!

E džuvli ko šalteri: _____!

Marta: Šaj te den man jek _____
dži ki Skopja? Isi tumen li panda than?

E džuvli ko šalteri: Da, isi amen
panda _____.

Marta: Kozom koštini i karta?

E džuvli ko šalteri: I karta
_____ 12 Euro.

Marta: Šukar, _____ man jek.

E džuvli ko šalteri: Akaja i tani
tumarikarta!

Marta: Šukar, _____! Ačhoven Devleja!

E džuvli ko šalteri: _____ Devleja!



Mlo anav _____

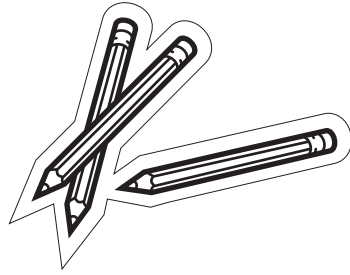

Nacrtin sovaa džaja ki škola

A large, empty rectangular box with rounded corners, intended for drawing or writing.

A smaller, empty rectangular box with sharp corners, intended for drawing or writing.

Mlo anav _____

Ko drumo ki mli tetka

Dali setineja tut?

Kaj džala o Romani ple dajaja?

Sovaa džana ki tetka?

Keda cidela lengoro vozi?

Ko dželo te činel o karte e vozese?

Kotar savo peroni cidela o vozi?

Ko savo than bešlja pese o Romani?



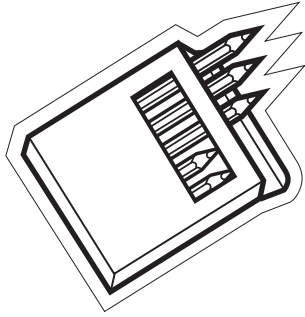

Mlo anav _____

O boje

<input type="radio"/> lolo	<input type="radio"/> sivo
<input type="radio"/> zeleno	<input type="radio"/> ljiljakovo
<input type="radio"/> plavo	<input type="radio"/> pomaran- džasto
<input type="radio"/> kalo	<input type="radio"/> rozevo
<input type="radio"/> žuto	<input type="radio"/> parno
<input type="radio"/> kafejavo	<input type="radio"/> šarimo

lolo

sivo

zeleno

ljiljakovo

plavo

pomarandžasto

kalo

rozevo





žuto

parno

kafejavo



šarimo

Arlje_Primary_A1_AT_deu_Lektion-08
Thema (CFR): ESSEN UND KLEIDUNG
Einzelthema 01: O šeja – Die Kleidung Einzelthema 02: O habe – Das Essen







Inhalte des Rahmenlehrplans für Romani (CFR) – Lernziele	
Skill	Relevante Deskriptoren für Sprachaktivitäten & „Ich kann“ Aussagen des CFR:
	<ul style="list-style-type: none"> ✓ Kann die Begriffe für die wichtigsten Kleidungsstücke (Mantel, Schuhe usw.) erkennen und verstehen. ✓ Kann die Begriffe für die wichtigsten Kleidungsstücke für die Schule erkennen und verstehen. ✓ Kann die wichtigsten Begriffe des Essens, das von den Schülern/innen normalerweise mit in die Schule genommen wird (z.B. belegtes Brot, Apfel), erkennen und verstehen. ✓ Kann routinemäßige Unterrichtsanweisungen im Zusammenhang mit Essen oder Kleidung verstehen (z.B. Zieh deine Schuhe aus, wenn sie nass sind!). ✓ Kann die Begriffe für die wichtigsten Kleidungsstücke, die traditionell von Roma getragen werden, erkennen. ✓ Kann die Begriffe für die wichtigsten Speisen in Roma-Haushalten und bei Roma-Feiern erkennen.
	<ul style="list-style-type: none"> ✓ Kann die Namen der Grundnahrungsmittel erkennen und verstehen. ✓ Kann die Namen der wichtigsten Kleidungsstücke erkennen und verstehen. ✓ Kann die Schlüsselbegriffe für Lebensmittel, die im Haushalt verwendet werden, erkennen und verstehen. ✓ Kann die Bedeutung der wichtigsten Elemente der traditionellen Kleidung erkennen und verstehen, wenn sie in einer Geschichte oder einem anderen schriftlichen Text verwendet werden.
	<ul style="list-style-type: none"> ✓ Kann in einer Schulkantine, am Markt oder im Geschäft um bekannte Speisen und Getränke bitten. ✓ Kann nach den Kosten für Lebensmittel fragen. ✓ Kann non-verbal (z.B. mit einem Nicken oder Kopfschütteln), mit einzelnen Wörtern oder sehr kurze Antworten auf einfache Fragen über das Essen und die Kleidung, die er/sie mag oder nicht mag, antworten. ✓ Kann zuhause oder in der Gemeinschaft mit entsprechender Höflichkeit um Essen oder Trinken bitten. ✓ Kann mit einzelnen Wörtern oder non-verbal mitteilen, welche Speisen, er/sie in einem vertrauten oder bestimmten sozialen Kontext mag.
	<ul style="list-style-type: none"> ✓ Kann Schlüsselbegriffe und einfache Phrasen/Sätze für die Beschreibung von Vorlieben und Abneigungen (z.B. Ich mag keine grünen Äpfel; ich mag meinen neuen Mantel) verwenden. ✓ Kann Schlüsselbegriffe und einfache Phrasen/Sätze verwenden, um Vorlieben und Abneigungen in Bezug auf Nahrung und Kleidung in der Familie oder der Gemeinschaft auszudrücken.
	<ul style="list-style-type: none"> ✓ Kann Listen von verschiedenen Lebensmitteln (ab)schreiben und sie dabei richtig einteilen (Obst, Gemüse, Fleisch usw.). ✓ Kann Listen von Kleidungsstücken (ab)schreiben und sie nach den Kontexten, in denen sie getragen werden, einteilen (z.B. für draußen, drinnen, Schule, Sport). ✓ Kann einzelne Schlüsselbegriffe in Listen von Lebensmitteln und Kleidung, die im Haushalt verwendet werden, (ab)schreiben.
Inhalte des Europäischen Sprachenportfolios (ELP)	
Sprachenpass: Aktivität 15	
Dossier: AB 03 + 04, 06–09, Aktivität 06, AB 02 im ELP S. 39	











Vokabular Einzelthema 01: O šeja			
Aktiv			
<i>i vintijaga, i jakna</i>	die Winterjacke	<i>o hulahopke</i>	die Nylonstrumpfhosen
<i>o fstani</i>	das Kleid	<i>So uravi o/i ...?</i>	Was zieht der/die ... an?
<i>o šali</i>	der Schal	<i>So uravena on?</i>	Was ziehen sie an?
<i>i majca</i>	das T-Shirt	<i>o parno mantili</i>	der weiße Mantel
<i>o pantole</i>	die Hose	<i>o odelo</i>	der Anzug
<i>o gad</i>	das Hemd	<i>i kicelja</i>	die Schürze
<i>i suknja</i>	der Rock	<i>o trenerke</i>	der Jogginganzug
<i>o čorape</i>	die Socken	<i>i pižama</i>	der Pyjama
<i>o kajiši</i>	der Gürtel	<i>o radničko odelo</i>	die Latzhose zum Arbeiten
<i>o rukavice</i>	die Handschuhe	<i>o šeja</i>	das Gewand, die Kleidung
<i>i šamija</i>	das Kopftuch	<i>o plava džepe</i>	die blauen Taschen*
<i>o šeširi</i>	der Hut	<i>i plavo mašna</i>	die blaue Masche
<i>i sadik, o kačketi</i>	die Kappe		*(Manteltasche, Rocktasche, Hosentasche, etc.)
Vokabular Einzelthema 02: O habe			
Aktiv			
<i>o habe</i>	das Essen, das Gericht	<i>o limoni, o limonja</i>	die Zitrone, die Zitronen
<i>i purum, o puruma</i>	die Zwiebel, die Zwiebel	<i>i šljiva, o šljive</i>	die Zwetschke, die Zwetschken;
<i>i šargarepa, o šargarepe</i>	die Karotte, die Karotten		die Pflaume, die Pflaumen
<i>o patlidžani, o patlidžanja</i>	die Tomate, die Tomaten	<i>o bostani, o bostanja</i>	die Wassermelone, die Wassermelonen
<i>i paprika, o paprike</i>	der Paprika, die Paprika	<i>i drakh, o drakha</i>	die Traube, die Trauben
<i>o muruzi</i>	der Mais, der Kukuruz	<i>o ananasi, o ananasja</i>	die Ananas
<i>o grašako</i>	die Erbsen	<i>i jagoda, o jagode</i>	die Erdbeere, die Erdbeeren
<i>i sir, o sirja</i>	der Knoblauch	<i>i pomarandža, o pomarandže</i>	die Orange, die Orangen
<i>o krompiri, o krompirija</i>	die Kartoffel, die Kartoffeln	<i>i mandarina, o mandarine</i>	die Mandarine, die Mandarinen
<i>i zeleno salata, o zelena salate;</i>	der grüne Salat	<i>o lolo kupuzi; o lolo šah</i>	das Rotkraut
<i>i marula, o marule</i>		<i>o kupuzi, o šah</i>	das Weißkraut
<i>i boranija</i>	die Bohne, die Bohnen	<i>i dolma, o dolme</i>	gefüllter Paprika, gefüllte Paprika
<i>i pečurka, o pečurke</i>	der Pilz, die Pilze	<i>o zelenčuki</i>	das Gemüse
<i>i krastavica, o krastavice</i>	die Gurke, die Gurken	<i>o ovošije</i>	das Obst
<i>i phabaj, o phabaja</i>	der Apfel, die Äpfel	<i>e babakoro habe</i>	Omas' s Gericht
<i>i banana, o banane</i>	die Banane, die Bananen	<i>čeravi/čerela o habe</i>	kochen
<i>i trešnja, o trešnje</i>	die Kirsche, die Kirschen	<i>Kozom i tano/tani ...?</i>	Wie viel kosten/kostet ...?
<i>i kruška, o kruške</i>	die Birne, die Birnen	<i>ko pazari</i>	auf dem Markt









Grammatik in dieser Lektion	
Aktiv	Passiv
Artikel männlich/weiblich <i>o/i</i> Einfache Fragestellung Präsens und Perfekt Einfache Satzstellung Subjekt-Präd.-Objekt Präsens und Perfekt 1. + 3. Pers. EZ Präsens und Perfekt	Einzahl/Mehrzahl Nomen im 2. Fall 3. Pers. EZ Präsens <i>slavini</i>

Unterrichtsaktivität 01 Einzelthema 01: <i>O šeja</i>
Dauer: 30 min Skill:  SF*: I
Mat./Res.: Bild-/ Wortkarten, Arbeitsblatt 01
<p>Vorbereitung: Karten ausdrucken und ausschneiden.</p> <ol style="list-style-type: none"> 01. Kinder bilden einen Sitzkreis am Boden. 02. Lehrer/in verteilt am Boden die Bildkarten und gibt jedem Kind eine Wortkarte. 03. Kinder versuchen die Wortkarte zur richtigen Bildkarte zu legen. 04. Lehrer/in nimmt die falsch zugeordneten Karten wieder weg; gemeinsam wird versucht diese Wortkarten den richtigen Bildern zuzuordnen. 05. Danach sammelt der/die Lehrer/in alle Karten ein und zeigt der Gruppe jeweils eine Bildkarte, die die Kinder benennen sollten. Er/Sie kann bei Bedarf auch vorsprechen und die Kinder können die Begriffe im Chor wiederholen.
Unterrichtsaktivität 02 Einzelthema 01: <i>O šeja</i> – Fragen und Antworten mit Bildkarten
Dauer: 30 min Skill:  SF: I
Mat./Res.: Bildkarten Arbeitsblatt 01
<p>Anmerkung: Aktivität 02 im Anschluss an Aktivität 01 empfehlenswert.</p> <ol style="list-style-type: none"> 01. Kinder bilden einen Sitzkreis. 02. Lehrer/in verteilt die Bildkarten von AB 01 auf dem Boden. 03. Lehrer/in erzählt: <i>Sabale me uravdžum i suknja hem i majca</i> und zeigt auf die passende Bildkarte. 04. Lehrer/in fragt jetzt ein Kind: <i>So uravdžan tu?</i> 05. Kind antwortet: <i>Sabale me uravdžum o pantole hem o gad (o fstani, o šali, i šamija, etc.)</i> und zeigt auf die passende Bildkarte (wenn Kind nur mit einem Wort antwortet, verhilft der/die Lehrer/in zu einem kompletten Satz). 06. Lehrer/in sagt wieder: <i>Sabale me uravdžum i suknja hem i majca</i> und fragt das nächste Kind: <i>So uravdžan tu?</i> 07. Kind antwortet und zeigt auf die passende Bildkarte. 08. Das wird wiederholt, bis alle Kinder an der Reihe waren.







*SOZIALFORM (SF): Gruppenarbeit - G | Partnerarbeit - P | Individualarbeit - I

Unterrichtsaktivität 03 Einzelthema 01: O šeja – So uravdžan tu
Dauer: 30 min Skill:   SF: I
Mat./Res.: Wortkarten Arbeitsblatt 01
<p>Anmerkung: Aktivität 03 im Anschluss an Aktivität 01 oder Aktivität 02 empfehlenswert.</p> <ol style="list-style-type: none"> 01. Lehrer/in schreibt folgenden Überschrift an die Tafel: <i>So uravdžan tu</i>. 02. Anschließend werden gemeinsam drei Sätze gebildet; Lehrer/in schreibt diese an die Tafel. z.B.: <i>Sabale me uravdžum o pantole hem o džemperi.</i> <i>Sabale me uravdžum i suknja hem i majca.</i> <i>Sabale me uravdžum o fstani.</i> 03. Kinder schreiben die Sätze ab. 04. Lehrer/in hängt verschiedene Bildkarten an die Tafel (AB 01); gemeinsam werden die Wörter wiederholt und die entsprechenden Wortkarten zu den Bildern gehängt. 05. Lehrer/in bittet die Kinder zwei Sätze nach obigem Muster selber zu schreiben. 06. Danach geben die Kinder die Hefte ab; Lehrer/in kontrolliert die Ergebnisse (Sticker oder Stempel für tolle Sätze!).
Unterrichtsaktivität 04 Einzelthema 01: O šeja
Dauer: 20 min Skill:   SF: I ELP: Dossier
Mat./Res.: Arbeitsblatt 03
<ol style="list-style-type: none"> 01. Lehrer/in teilt Arbeitsblatt <i>O šeja</i> aus und bittet ein Kind die Überschrift und die Aufgabenbeschreibung laut vorzulesen. 02. Gemeinsam in der Gruppe wird die Aufgabenstellung besprochen, dann haben die Kinder 5–10 Minuten Zeit um das Arbeitsblatt zu erledigen. 03. Gemeinsam werden die Ergebnisse verglichen; Lehrer/in schreibt die Wörter zur Kontrolle an die Tafel. 04. Ablage des Arbeitsblatts im Dossier.
Unterrichtsaktivität 05 Einzelthema 02: O habe – Kartenspiel O ovošije hem o zelenčuki 1
Dauer: 30 min Skill:   SF: I
Mat./Res.: Bild-/Wortkarten Arbeitsblatt 02
<p>Vorbereitung: Karten ausdrucken, laminieren und ausschneiden.</p> <ol style="list-style-type: none"> 01. Kinder bilden einen Sitzkreis am Boden. 02. Lehrer/in verteilt am Boden die Bildkarten und gibt jedem Kind eine Wortkarte. 03. Kinder versuchen die Wortkarte zur richtigen Bildkarte zu legen. 04. Lehrer/in nimmt die falsch zugeordneten Karten wieder weg; gemeinsam wird versucht diese Wortkarten den richtigen Bildern zuzuordnen. 05. Danach sammelt der/die Lehrer/in alle Karten ein und zeigt der Gruppe jeweils eine Bildkarte, die die Kinder benennen sollten. Er/Sie kann bei Bedarf auch vorsprechen und die Kinder können die Begriffe im Chor wiederholen.

Unterrichtsaktivität 06 Einzelthema 02: <i>O habe – Kartenspiel O ovošije hem o zelenčuki 1</i>
Dauer: 20 min Skill:    SF: I ELP: S. 39
Mat./Res.: Bild-/Wortkarten Arbeitsblatt 02, Tafel + Kreide, Magnete oder Klebeband
<p>Vorbereitung: Karten ausdrucken, und ausschneiden.</p> <ol style="list-style-type: none"> 01. Lehrer/in unterteilt die Tafel mit einer vertikalen Linie in 2 Spalten und beschriftet beide Spalten: Überschrift linke Spalte: <i>o zelenčuki</i> (das Gemüse); Überschrift rechte Spalte <i>o ovošije</i> (das Obst). 02. Die Überschriften werden besprochen, dann verteilt der/die Lehrer/in die Bildkarten (AB 02) an die Kinder. 03. Anschließend sollen die Kinder der Reihe nach ihre Bilder benennen und an der Tafel der richtigen Spalte zuzuordnen. 04. Lehrer/in verteilt jetzt die Wortkarten und bittet die Kinder diese den entsprechenden Bildkarten zuzuordnen. 05. Wurden alle Wortkarten richtig zugeordnet, lesen die Kinder alle Wörter im Chor vor. 06. Danach schreiben die Kinder die Wörter in ihr Sprachenportfolio (ELP S. 39) ein.
Unterrichtsaktivität 07 Einzelthema 02: <i>O habe – O ovošije hem o zelenčuki 2</i>
Dauer: 20 min Skill:   SF: I ELP: Dossier
Mat./Res.: Arbeitsblatt 04
<ol style="list-style-type: none"> 01. Lehrer/in teilt das Kreuzworträtsel <i>O ovošije hem o zelenčuki</i> (AB 04) aus. 02. Lehrer/in bittet ein Kind die Überschrift laut vorzulesen, gemeinsam wird die Aufgabenstellung besprochen. 03. Kinder haben 10–15 Minuten Zeit, um das Arbeitsblatt zu erledigen. 04. Gemeinsam werden die Ergebnisse verglichen; Lehrer/in schreibt die Wörter zur Kontrolle an die Tafel. 05. Ablage des AB im Dossier.
Unterrichtsaktivität 08 Einzelthema 01: <i>O šeja</i>
Dauer: 20 min Skill:   SF: I ELP: Dossier
Mat./Res.: Wortkarten Arbeitsblatt 05
<p>Empfehlung: Ideal, wenn man am Ende einer Unterrichtsstunde nur mehr wenig Zeit übrig hat, da die Kinder das AB auch als Hausübung anmalen können.</p> <ol style="list-style-type: none"> 01. Lehrer/in teilt das Ausmalbild <i>O šeja</i> (AB 05) aus. 02. Lehrer/in bittet ein Kind die Überschrift und die Angabe laut vorzulesen. 03. Gemeinsam wird die Aufgabenstellung besprochen: Die Kinder sollen die Angaben genau lesen und die Kleidungsstücke auf dem Bild entsprechend den Vorgaben anmalen (z.B. <i>i parni kicelja, i plavo šamija, etc.</i>). 04. Kinder haben 10–15 Minuten Zeit, um das Arbeitsblatt auszumalen. 05. Anschließend werden die Arbeitsblätter in der Klasse aufgehängt und es wird verglichen, ob alle Zeichnungen gleich angemalt sind.
Unterrichtsaktivität 09 Einzelthema 02: <i>O habe – E babakoro habe Die Mahlzeit der Großmutter</i>
Dauer: 45 min Skill:    SF: P, I ELP: Dossier
Mat./Res.: Arbeitsblatt 06
<ol style="list-style-type: none"> 01. Lehrer/in teilt den Text <i>E babakoro habe</i> (AB 06) aus und bittet die Kinder den Dialog leise durchzulesen. 02. In der Klasse wird der Inhalt des Textes besprochen. 03. Dann bilden die Kinder Zweiergruppen. Paarweise verteilen sie sich im Raum und üben den Dialog zu lesen. 04. Anschließend liest jedes Paar den Dialog vor der Klasse. 05. Als Hausübung sollen die Kinder den Text nochmal lesen. 06. Arbeitsblatt wird im Dossier abgelegt.

Unterrichtsaktivität 10 Einzelthema 02: O habe – E babakoro habe Die Mahlzeit der Großmutter
Dauer: 45 min Skill:   SF: I ELP: Dossier
Mat./Res.: Hörtext Arbeitsblatt 07
<p>Anmerkung: Aktivität 10 im Anschluss an Aktivität 09 empfehlenswert.</p> <ol style="list-style-type: none"> 01. Kinder bekommen einen Fragenkatalog zum Text <i>E babakoro habe</i> (AB 07). 02. Lehrer/in erklärt die Aufgabenstellung: Die Fragen zum Text sollen beantwortet werden. 03. In Partnerarbeit beantworten die Kinder die Fragen, dazu können sie den Dialog <i>E babakoro habe</i> (AB 06) aus dem Dossier zur Hilfe nehmen. 04. Anschließend liest jedes Paar jeweils eine Frage und die dazu passende Antwort laut vor. 05. Lehrer/in schreibt die Antworten an die Tafel, die Kinder vergleichen die Rechtschreibung. 06. Kinder legen das AB im Dossier ab.
Unterrichtsaktivität 11 Einzelthema 02: O habe – Ko pazari Auf dem Markt 1
Dauer: 50 min Skill:    SF: I, G ELP: Dossier
Mat./Res.: Arbeitsblatt 08, Kopftuch, Schürze oder Mantel, Brille, Kamera
<ol style="list-style-type: none"> 01. Lehrer/in teilt den Text <i>Ko pazari</i> (AB 08) aus und bittet die Kinder den Dialog leise durchzulesen. 02. Gemeinsam wird der Inhalt des Textes besprochen. 03. Anschließend bilden die Kinder Dreiergruppen. 04. Kinder verteilen sich im Raum und üben in den Gruppen das Lesen des Dialoges. 05. Danach präsentieren die Kinder vor der Klasse den Dialog. 06. Dazu bekommen sie Requisiten: das Kind, das Marko spielt, bekommt eine Brille, die „Mutter“ bekommt das 07. Kopftuch, „der Verkäufer“ bekommt eine Schürze oder einen Mantel. 08. Spiel kann mit der Kamera mehrmals aufgenommen werden (1. Durchgang mit Text, 2. Durchgang auswendig), um die Fortschritte jeder Gruppe sichtbar zu machen.
Unterrichtsaktivität 12 Einzelthema 02: O habe – Ko pazari Auf dem Markt 2
Dauer: 30 min Skill:    SF: I ELP: Dossier
Mat./Res.: Arbeitsblatt 08
<p>Anmerkung: Aktivität 12 im Anschluss an Aktivität 11 empfehlenswert.</p> <ol style="list-style-type: none"> 01. Kinder nehmen das Arbeitsblatt <i>Ko pazari</i> aus ihrem Dossier heraus; Lehrer/in bittet sie den zweiten Teil des Arbeitsblatts durchzulesen. 02. Gemeinsam wird die Aufgabenstellung besprochen: Schreibe auf, woraus du einen Salat machen würdest. 03. Kinder schreiben die verschiedenen Wörter auf. 04. Anschließend fragt Lehrer/in die Kinder, welche Zutaten sie verwenden und schreibt die genannten Wörter zur Kontrolle der Rechtschreibung an die Tafel. 05. Ablage des AB im Dossier.

Unterrichtsaktivität 13 Einzelthema 01: O šėja – So uravena on?
Dauer: 30 min Skill: SF: I ELP: Dossier
Mat./Res.: Arbeitsblatt 09 ELP: Dossier
<p>Anmerkung: Aktivität 13 im Anschluss an Aktivität 11 empfehlenswert.</p> <ol style="list-style-type: none"> 01. Lehrer/in teilt Arbeitsblatt <i>So uravena on?</i> (AB 09) aus und bittet ein Kind die Arbeitsanweisung zu lesen; gemeinsam wird die Aufgabenstellung besprochen: Ergänzen der Antworten. 02. Ein Kind liest die erste Frage vor, dann wird gemeinsam überlegt, welches Wort im Antwortsatz zu ergänzen ist. 03. Lehrer/in schreibt das richtige Wort an die Tafel. 04. Fragen 2 - 7 werden ebenfalls (wie in Punkt 2 beschrieben) gemeinsam bearbeitet. 05. Ablage des AB im Dossier
Unterrichtsaktivität 14 Einzelthema 01: O šėja – Ballspiel So uravena on?
Dauer: 50 min Skill: SF: I
Mat./Res.: Softball oder Ähnliches
<p>Anmerkung: Aktivität 14 im Anschluss an Aktivität 13 empfehlenswert.</p> <ol style="list-style-type: none"> 01. Kinder bilden einen Sesselkreis. 02. Lehrer/in beginnt das Spiel: Er/Sie fragt ein Kind: <i>So uravi o dad?</i> und wirft den Ball dem Kind zu. 03. Das Kind fängt den Ball und versucht zu antworten : <i>O dad uravi o gad (e cholov, etc).</i> 04. Danach wirft er/sie den Ball dem/der Lehrer/in zurück. 05. Jetzt fragt der/die Lehrer/in das nächste Kind: <i>So uravi o dad?</i> und wirft ihm den Ball zu. 06. Das Kind antwortet: <i>O dad uravi ...</i>, und wirft den Ball dem/der Lehrer/in wieder zurück. 07. Diese Vorgehensweise wird so lange wiederholt, bis alle Kinder an der Reihe waren.
Unterrichtsaktivität 15 Einzelthema 01/02: O šėja/O habe – Sprachenbiographie Essen und Kleidung
Dauer: 30 min Skill: SF: I ELP: S. 30
Mat./Res.: Seite 30 Level A1 aus Sprachenportfolio
<p>Vorbereitung: Lehrer/in gestaltet die Seite 30 Level A1 der Sprachenbiographie nach eigenen Vorlieben.</p> <ol style="list-style-type: none"> 01. Nach Beenden der Unit 8 teilt der/die Lehrer/in die selbst gestalteten Kontrollblätter aus. 02. Gemeinsam liest die Gruppe Punkt für Punkt durch, die Kinder malen ein Sternchen oder Ähnliches neben einem Punkt an, wenn sie diesen Punkt erfüllen („ich kann ...“). 03. Das Kontrollblatt wird in der Sprachenbiographie abgelegt.

Stundenbild 01 Thema: O šejja
UA-Nr.: 01 Lernziele: Wortschatzbildung, Wortschatzerweiterung
Dauer: 30 min Skill:   SF: I
Mat./Res.: Bild-/ Bildkarten Arbeitsblatt 01
<p>Vorbereitung: Karten ausdrucken, laminieren und ausschneiden.</p> <ol style="list-style-type: none"> 01. Kinder bilden einen Sitzkreis am Boden. 02. Lehrer/in verteilt am Boden die Bildkarten und gibt jedem Kind eine Wortkarte. 03. Kinder versuchen die Wortkarte zur richtigen Bildkarte zu legen. 04. Lehrer/in nimmt die falsch zugeordneten Karten wieder weg; gemeinsam wird versucht diese Wortkarten 05. den richtigen Bildern zuzuordnen. 06. Danach sammelt der/die Lehrer/in alle Karten ein und zeigt der Gruppe jeweils eine Bildkarte, die die 07. Kinder benennen sollten. Er/Sie kann bei Bedarf auch vorsprechen und die Kinder können die Begriffe im 08. Chor wiederholen.
UA-Nr.: 04 Lernziele: Memorisieren der neuen Vokabel
Dauer: 20 min Skill:   SF: I, G ELP: Dossier
Mat./Res.: Arbeitsblatt 03
<ol style="list-style-type: none"> 01. Lehrer/in teilt AB 03 aus und bittet ein Kind die Überschrift und die Aufgabenbeschreibung laut vorzulesen. 02. Gemeinsam in der Gruppe wird die Aufgabenstellung besprochen, dann haben die Kinder 5–10 Minuten Zeit um das Arbeitsblatt zu erledigen. 03. Gemeinsam werden die Ergebnisse verglichen; Lehrer/in schreibt die Wörter zur Kontrolle an die Tafel. 04. Ablage des Arbeitsblatts im Dossier.
Stundenbild 02 Thema: E želeňina the e ovoca
UA-Nr.: 05 Lernziele: Wortschatzbildung, Wortschatzerweiterung
Dauer: 30 min Skill:   SF: I
Mat./Res.: Bild-/Wortkarten Arbeitsblatt 02
<p>Vorbereitung: Karten ausdrucken, laminieren und ausschneiden.</p> <ol style="list-style-type: none"> 01. Kinder bilden einen Sitzkreis am Boden. 02. Lehrer/in verteilt am Boden die Bildkarten und gibt jedem Kind eine Wortkarte. 03. Kinder versuchen die Wortkarte zur richtigen Bildkarte zu legen. 04. Lehrer/in nimmt die falsch zugeordneten Karten wieder weg; gemeinsam wird versucht diese Wortkarten den 05. richtigen Bildern zuzuordnen. 06. Danach sammelt der/die Lehrer/in alle Karten ein und zeigt der Gruppe jeweils eine Bildkarte, die die Kinder 07. benennen sollten. Er/Sie kann bei Bedarf auch vorsprechen und die Kinder können die Begriffe im Chor 08. wiederholen.
UA-Nr.: 07 Lernziele: Memorisieren der neuen Vokabel
Dauer: 20 min Skill:  SF: I ELP: Dossier
Mat./Res.: Arbeitsblatt 04
<ol style="list-style-type: none"> 01. Lehrer/in teilt das Kreuzworträtsel <i>O ovošije hem o zelenčuki</i> (AB 04) aus. 02. Lehrer/in bittet ein Kind die Überschrift laut vorzulesen, gemeinsam wird die Aufgabenstellung besprochen. 03. Kinder haben 10–15 Minuten Zeit, um das Arbeitsblatt zu erledigen. 04. Gemeinsam werden die Ergebnisse verglichen; Lehrer/in schreibt die Wörter zur Kontrolle an die Tafel. 05. Ablage des AB im Dossier.

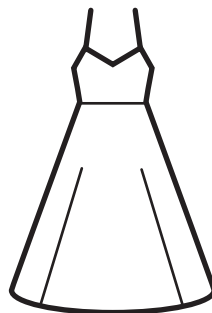
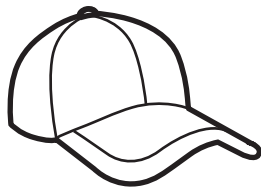
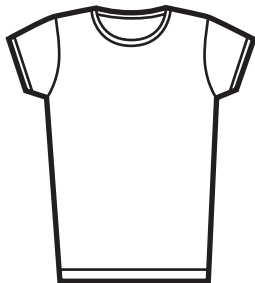
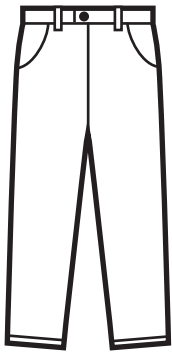
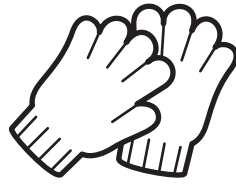
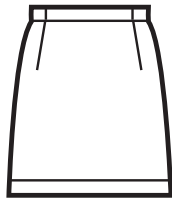

i vintijaga,
i jakna

o pantole

o kajiši

o fstani

o gad

o rukavice

o šali

i suknja

i sadik,
o kačketi

i majca

o čorape

o šeširi

p

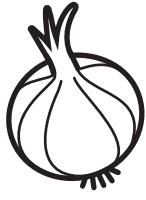

p

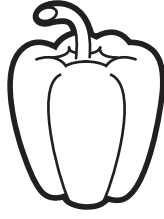

l

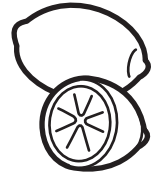

p



s



b

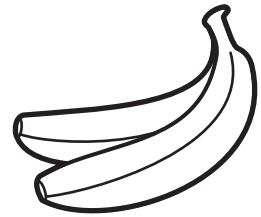

p

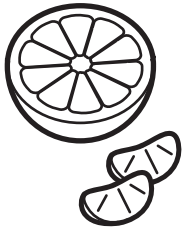

t

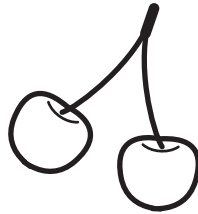

p



š

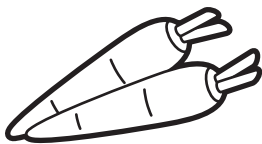

m

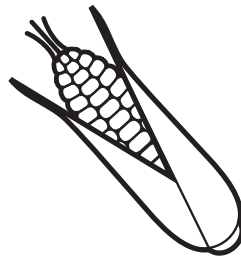

k

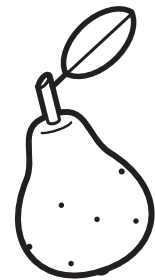

Ⓟ

i purum
o puruma

Ⓟ

i paprika
o paprike

Ⓛ

o limoni
o limonja

Ⓟ

o patlidžani
o patlidžanja

Ⓢ

i sir
o sirja

Ⓟ

i banana
o banane

Ⓟ

i pomarandža
o pomarandže

Ⓣ

i trešnja
o trešnje

Ⓟ

i pečurka
o pečurke

Ⓢ

i šargarepa
o šargarepe

Ⓜ

o muruzi

Ⓚ

i kruška
o kruške

b

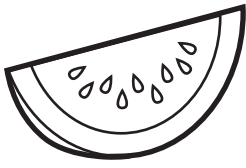

d

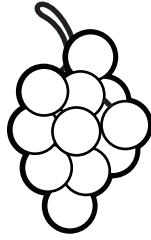

k

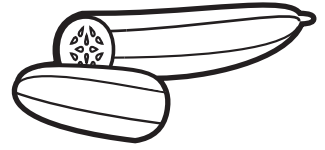

g

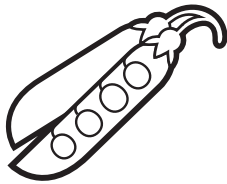

j



b



ph

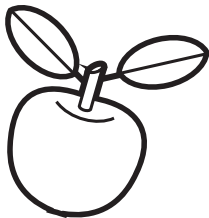

a

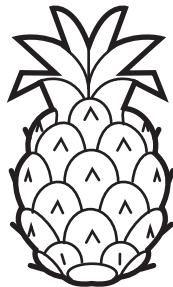

k

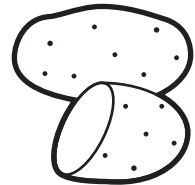

s

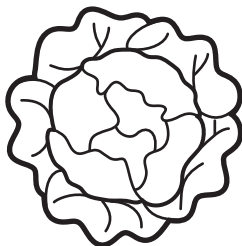

š



k

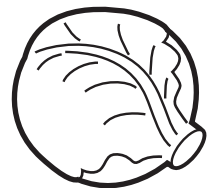

(b)

o bostani
o bostanja

(d)

i drakh
o drakha

(k)

i krastavica
o krastavice

(g)

o grašako

(j)

i jagoda
o jagode

(b)

i boranija

(ph)

i phabaj
o phabaja

(a)

o ananasi
o ananasja

(k)

o krompiri
o krompirija

(s)

i zeleno salata
o zelena salate

(š)

i šljiva
o šljive

(k)

o kupuzi
o šah

Mlo anav _____

O šeja

Pišin o lafija kaj so pasuinena!

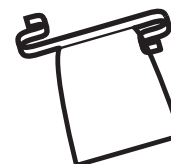
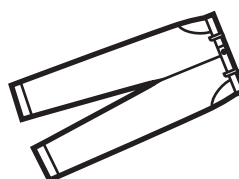
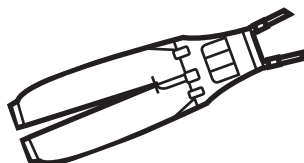
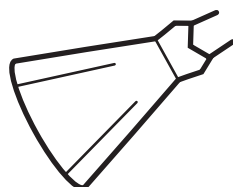

i vintijaga | o fstani | o šali | i majca | o pantole | o gad
i suknja | o čorape | o kajiši | o rukavice | i šamija | o šeširi
i sadik | o hulahopke | i kicelja | o radničko odelo

O ovošije

A crossword puzzle grid with the following letters filled in:





			O		T		N	I
	L	J	V	E				
	J	A	O		E			
	K		Š	K	A			
			I		O	N	I	
P	H	A			J			
B		N		N	E			

Illustrations of fruits with arrows pointing to letters in the grid:

- Watermelon slice pointing to the 'O' in the top row.
- Walnut pointing to the 'O' in the second row.
- Strawberry pointing to the 'J' in the third row.
- Pear pointing to the 'A' in the third row.
- Apple pointing to the 'J' in the fifth row.
- Orange pointing to the 'O' in the fifth row.
- Banana pointing to the 'N' in the bottom row.

O zelenčuki

K R I S T V A N I C E
Z E L E N I S A L A T A
P A T A N A N
P E Č U R U M
P I P K I

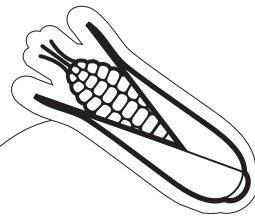
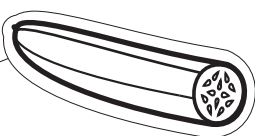

Mlo anav _____

O šeja

Bojin i slika:

o lolo fstani | i parni kicelja | i plavo šamija
o plava depe | i plavo mašna | o rozeve šali | o žuto čorape

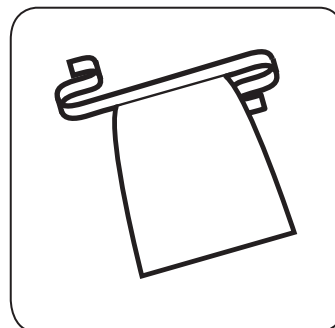
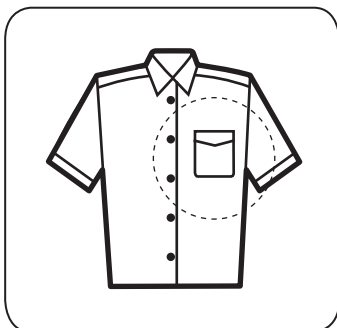
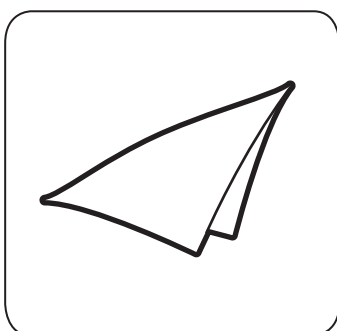
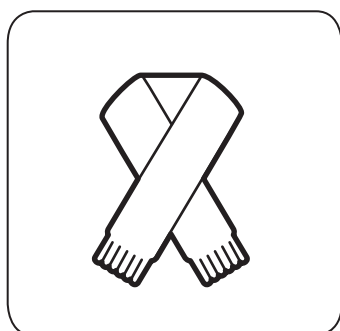

E babakoro habe

I baba avdije čerela habe. Čerela dolme.
O Džemo jedva adžičerela te oven gotovo.

Dž: Babo, keda ka oven gotova odola dolme?

B: Adžičer Džemo! Akana ka čhivav len te pečon. Bokhalo li hijan?

Dž: Bokhalo hijum. Mi daj čerdža avdije grašako ama me na mangljum te hav.

B: Auuuu, adžičer panda hari. Akana ka oven o dolme. Mangeja li gravo?

Dž: Na mangava babo. Ka adžičerav panda hari. Na dara, na merava bokhatar.

B: Auuuu, tu hijan bengalo čhavo, Džemo.

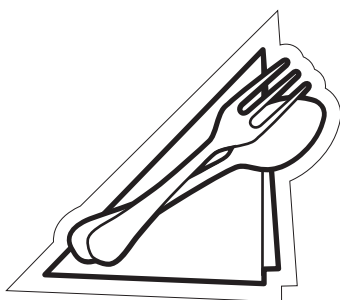

Mlo anav _____

E babakoro habe

Dali setineja tu?

Savo habe hine ki Džemosiri baba gotovo?

Ki baba hine gotovo o _____.

So čerdža e Džemosiri daj hajbase?

E Džemosiri daj čerdža _____.

Savo habe adžičerdža te hal o Džemo?

O Džemo adžičerdža te hal _____.

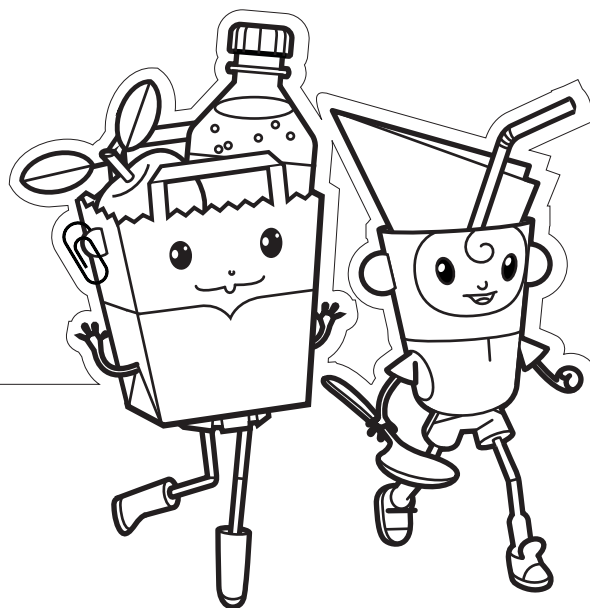

Ko pazari

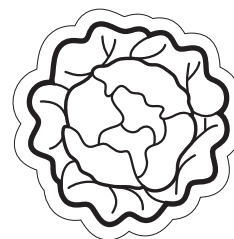

1) Čitin o dialogo!

O Marko phenela: Avdije džala mi daj ko pazari.
Oj džala te činel zelenčuki:

Daj: Kozom tane o patlidžanja?

Predavači: O patlidžanja tane 2 Euro o kilo.

Daj: Den man lendar jek kilo.

Kozom tane o šargarepe?

Predavači: Jek šargarepa tani 20 Centija.

Daj: Den man 3 šargarepe.

O Marko: Mi daj čindža panda duj krastavice,
jek lolo kupuzi, jek zeleno kupuzi, duj muruzija,
jek kilo grašako, trin puruma hem jek paprika.
Keda ali čhere, čerdža amenge najšuži salata
ko celo sveto.

2) Napišin sostar bi tu čereja salata!

Mlo anav _____

So uraneva on

Pišin o lafija kaj so pasuinena!

So uravi o dad ko bijav?

O dad uravi _____.

So uravi i daj ko bijav?

I daj uravi _____.

So uravi o Iso keda džala te sovel?

O Iso uravi _____.

So legari i baba keda čerela o habe?

I baba legari _____.

So uravi o phral keda džala ki buti?

O phral uravi _____.

So uravi i Suzana keda džala te čhelel fudbali?

I Suzana uravi _____.



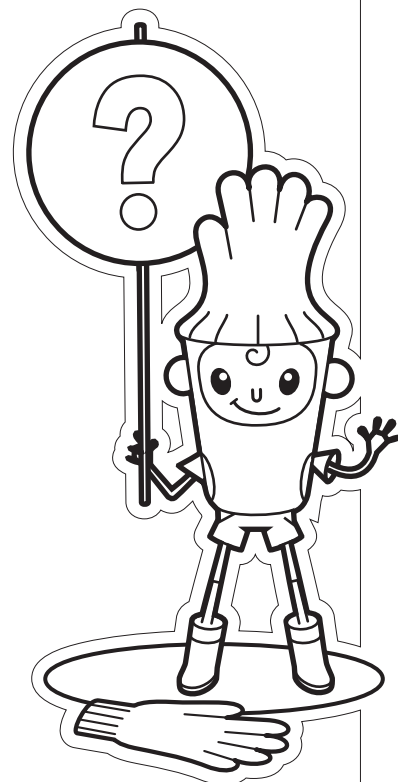

So legari o doktori keda i tano ki buti?

O doktori legari _____.

o parno mantili | o odelo | o fstani | o trenerke
i kicelja | o pižame | o radničko



Inhalte des Rahmenlehrplans für Romani (CFR) – Lernziele

Skill	Relevante Deskriptoren für Sprachaktivitäten & „Ich kann“ Aussagen des CFR:
	<ul style="list-style-type: none"> ✓ Kann grundlegende Begriffe, die mit dem Wetter zusammenhängen (z.B. Sonne, Regen, Schnee, heiß, kalt) erkennen und verstehen, wenn sie gesprochen oder vorgelesen werden. ✓ Kann die Begriffe für die Jahreszeiten und Monate erkennen und verstehen, wenn sie gesprochen oder vorgelesen werden. ✓ Kann einfache Anweisungen befolgen, um Bilder von oder Objekte über das Wetter oder die Jahreszeiten in der Klasse oder in Büchern zu finden. ✓ Kann die Wochentage und Uhrzeiten erkennen und verstehen, wenn sie gesprochen oder vorgelesen werden. ✓ Kann die Wörter oder Phrasen, die in der Familie oder Gemeinschaft für Tages- oder Nachtzeiten, Jahreszeiten und Arten von Wetter verwendet werden, verstehen.
	<ul style="list-style-type: none"> ✓ Kann grundlegende Begriffe, die mit dem Wetter zusammenhängen, erkennen und verstehen, wenn sie auf einer Wetterkarte, Vokabelkarten oder in einem einfachen Text vorkommen. ✓ Kann die Begriffe für Jahreszeiten oder Zeiten des Jahres auf Bildern, Postern, Vokabelkarten oder in einfachen Texten erkennen und verstehen. ✓ Kann die Wochentage erkennen und verstehen. ✓ Kann die Zeit von einer Uhr ablesen. ✓ Kann die Begriffe für die Tageszeiten (Vormittag, Nachmittag, Abend usw.) und die grundlegenden Begriffe für die Wetterarten erkennen und verstehen, wenn sie in einer Geschichte vorkommen.
	<ul style="list-style-type: none"> ✓ Kann non-verbal (z.B. mit einem Nicken oder Kopfschütteln), mit einzelnen Wörtern oder sehr kurzen Antworten auf grundlegende Fragen über das Wetter (z.B. Ist es draußen kalt?), über die Art von Wetter, die er/sie mag oder nicht, über den Zeitpunkt verschiedener Jahreszeiten und Fragen darüber, welches Wetter typisch für die verschiedenen Jahreszeiten ist, antworten. ✓ Kann auf eine Frage über die Zeit antworten. ✓ Kann non-verbal (z.B. mit einem Nicken oder Kopfschütteln), mit einzelnen Wörtern oder sehr kurzen Antworten die Frage, ob ihm/ihr kalt oder warm ist und auf Fragen, welches Wetter er/sie bevorzugt, antworten. ✓ Kann mit Schlüsselbegriffen die wichtigsten Merkmale einer bestimmten Jahreszeit oder eines Zeitpunkts innerhalb des Jahres ausdrücken (z.B. Wetter, Aktivitäten und Tätigkeiten, Feste).
	<ul style="list-style-type: none"> ✓ Kann Wörter und einfache Sätze verwenden, um eine kurze, möglicherweise unvollständige, Aussage über das Wetter zu machen und kann die Jahreszeiten benennen. ✓ Kann die Wochentage sagen, wenn eine Frage dazu gestellt wird. ✓ Kann sagen, um welche Zeit ein Ereignis stattgefunden hat. ✓ Kann Schlüsselbegriffe und einfache Sätze verwenden, um eine Aussage über die Witterungsbedingungen (z.B. Es ist heute kalt.) zu machen. ✓ Kann die Wochentage, Monate und Jahreszeiten benennen.
	<ul style="list-style-type: none"> ✓ Kann grundlegende Begriffe, die mit dem Wetter und den Jahreszeiten zusammenhängen, (ab)schreiben. ✓ Kann kurze Sätze über das Wetter und die Jahreszeiten (z.B. beim Schreiben von „Nachrichten“) von der Tafel (ab)schreiben. ✓ Kann Zeitangaben (ab)schreiben. ✓ Kann die Schlüsselbegriffe im Zusammenhang mit dem Tag, Monat, der Jahreszeit oder dem Wetter aufschreiben, um sie anderen Familienmitgliedern zu zeigen.







Inhalte des Europäischen Sprachenportfolios (ELP)
Sprachenpass: Aktivität 15
Dossier: AB 01 + 02, 04 - 07, 08/2 + 09 + 11









Vokabular Einzelthema 01: O berš			
Aktiv			
<i>o štar beršesere dobe</i>	die vier Jahreszeiten	<i>oktomvri</i>	Oktober
<i>o proleti</i>	der Frühling	<i>noemvri</i>	November
<i>o nilaj</i>	der Sommer	<i>dekemvri</i>	Dezember
<i>o jeseni</i>	der Herbst	<i>o masek</i>	der Monat, die Monate
<i>o jevend</i>	der Winter	<i>o iv</i>	der Schnee
<i>ko proleti</i>	im Frühling	<i>o kham</i>	die Sonne
<i>jesone</i>	im Herbst	<i>i patrin</i>	das Blatt
<i>nilaje</i>	im Sommer	<i>o kašt</i>	der Baum
<i>jevende</i>	im Winter	<i>šudro, šil</i>	kalt
<i>januari</i>	Jänner	<i>šudripe</i>	Kälte
<i>februari</i>	Februar	<i>tato</i>	heiß
<i>marti</i>	März	<i>tatipe</i>	Hitze
<i>aprili</i>	April	<i>o bršim</i>	der Regen
<i>maji</i>	Mai	<i>i šudri bavlal</i>	der (kalte) Wind
<i>juni</i>	Juni	<i>mrznoni</i>	frieren
<i>juli</i>	Juli	<i>kotar o šil/kotar o šudripe</i>	vor Kälte
<i>augusti</i>	August	<i>o tato jorgani</i>	warme Daunendecke
<i>sebtmvri</i>	September	<i>tato, potato</i>	warm, wärmer
Vokabular Einzelthema 01: O vreme			
Aktiv			
<i>Kozom tano o saati?</i>	Wie spät ist es?	<i>palo ručko</i>	Nachmittag(s)
<i>Keda?</i>	Wann?	<i>Isi tut li saati?</i>	Hast du eine Uhr?
<i>Kotar kozom dži kozom?</i>	Von wann bis wann?	<i>o saati vastese</i>	die Armbanduhr
<i>avela</i>	kommen	<i>o saati ko zido/duvari</i>	die Wanduhr
<i>ko jek, duj, trin, ... o saati</i>	um ein, zwei, drei, ... Uhr	<i>o saati čherese</i>	die Standuhr
<i>račate</i>	am Abend/; abends	<i>o budilniko</i>	die Wecker
<i>jek, duj, trin, o saati</i>	ein, zwei, drei Uhr	<i>jek, duj, trin, štar, ... t' ekvaš o saati</i>	halb 2 (1 und halb), halb 3(2 und halb), halb 4 (3 und halb)
<i>sabaleja</i>	am Vormittag; vormittags		







Grammatik in dieser Lektion	
Aktiv	Passiv
Artikel männlich/weiblich <i>o/i</i> Einfache Fragestellung im Präsens Einfache Satzstellung: Objekt-Verb-Nomen Präsens Präpositionen <i>um, von/vom</i> Einzahl-Mehrzahl	





Unterrichtsaktivität 01 Einzelthema 01: <i>O berš</i>
Dauer: 50 min Skill: SF*: I ELP: Dossier
Mat./Res.: Arbeitsblatt 01
<ol style="list-style-type: none"> 01. Lehrer/in teilt Arbeitsblatt <i>O berš</i> aus. 02. Kinder lesen das Blatt einmal alleine durch, danach wird es gemeinsam in der Gruppe laut gelesen. 03. Die Inhalte des Arbeitsblatts werden besprochen. 04. Anschließend spricht der/die Lehrer/in die Namen der Jahreszeiten vor, die Kinder wiederholen diese im Chor. 05. Lehrer/in spricht die Namen der Monate einzeln vor, die Kinder wiederholen auch diese. 06. Hausübung: Kinder sollen die Jahreszeiten und Monatsnamen auswendig lernen. 07. Ablage im Dossier.
Unterrichtsaktivität 02 Einzelthema 01: <i>O berš – O masek</i>
Dauer: 30 min Skill: SF: I, P ELP: Dossier
Mat./Res.: Arbeitsblatt 02
<ol style="list-style-type: none"> 01. Kinder bekommen Arbeitsblatt <i>O masek</i>. 02. Lehrer/in bittet ein Kind die Überschrift und die Aufgabenstellung zu lesen. 03. Gemeinsam werden Inhalt und Aufgabenstellung besprochen: Ordne die Monate den richtigen Jahreszeiten zu. 04. Gemeinsam mit dem/der Sitznachbar/in versuchen die Kinder das Arbeitsblatt auszufüllen. 05. Anschließend wird verglichen, indem der/die Lehrer/in die Namen der 4 Jahreszeiten an die Tafel schreibt und jedes Kind einen Monat zur richtigen Jahreszeit an die Tafel schreibt. 06. Lehrer/in verbessert die Rechtschreibfehler bei Bedarf. 07. Ablage im Dossier.
Unterrichtsaktivität 03 Einzelthema 01: <i>O berš – Quiz</i>
Dauer: 30 min Skill: SF: I, G
Mat./Res.: Wortkarten Arbeitsblatt 03, Magnete oder Klebeband
<ol style="list-style-type: none"> 01. Lehrer/in bittet die Kinder 4er-Gruppen zu bilden und erklärt die Aufgabenstellung: Jede Gruppe bekommt ein Arbeitsblatt mit einem Quiz, das so schnell wie möglich erledigt werden soll. Die Gruppe, die die Aufgabe als erste fertig gestellt hat, und die Lösungen richtig hat, hat 1 x Hausübung frei! Nach Fertigstellung soll das Arbeitsblatt an der Tafel befestigt werden. 02. Wenn alle Gruppen fertig sind, werden die Ergebnisse verglichen, indem der/die Lehrer/in Satz für Satz vorliest und die Kinder sagen zu welcher Jahreszeit dieser Satz passt. 03. Die Arbeitsblätter werden in der Klasse aufgehängt.





*SOZIALFORM (SF): Gruppenarbeit - G | Partnerarbeit - P | Individualarbeit - I

Unterrichtsaktivität 04 Einzelthema 02: O vreme – O saati
Dauer: 20 min Skill:   SF: I ELP: Dossier
Mat./Res.: Arbeitsblatt 04, Buntstifte, Schere, Bastelklammer
<p>Vorbereitung: Att4 auf Kartonpapier ausdrucken und kopieren</p> <ol style="list-style-type: none"> 01. Lehrer/in teilt das Arbeitsblatt O saati aus und erklärt die Aufgabenstellung: ausmalen und ausschneiden der Uhr. 02. Wenn die Kinder mit dem Ausmalen und Ausschneiden fertig sind, zeigt ihnen der/die Lehrer/in wie sie eine Uhr basteln können: In der Mitte der Uhr ein kleines Loch mit der Schere machen; die Uhrzeiger auch durchstechen und durch alle drei Teile einer Bastelklammer befestigen, sodass man die Uhrzeiger drehen kann.
Unterrichtsaktivität 05 Einzelthema 02: O vreme – O saati 1 (Die Uhrzeit in voller und halber Stunde)
Dauer: 45 min Skill:   SF: I ELP: Dossier
Mat./Res.: Arbeitsblatt 04
<p>Vorbereitung: Lehrer/in bastelt 1 Exemplar der Uhr (AB 04) für den eigenen Gebrauch. Anmerkung: Aktivität 05 im Anschluss an Aktivität 04 empfehlenswert.</p> <ol style="list-style-type: none"> 01. Lehrer/in bittet die Kinder ihre selbst gebastelten Uhren aus dem Dossier heraus zu nehmen. 02. Lehrer/in zeigt den Kindern auf der eigenen Uhr den Stunden- und Minutenzeiger und erklärt, dass bei einer vollen Stunde der kleine Zeiger die Stundenzahl anzeigt und der große Zeiger immer auf 12:00 steht. 03. Lehrer/in stellt die Uhr auf 8:00 Uhr und spricht dabei: <i>Akana isi oxto o saati.</i> 04. Lehrer/in bittet die Kinder ihre Uhren auch so wie ihre zu stellen und im Chor zu wiederholen: <i>Akana isi oxto o saati.</i> 05. Anschließend zeigt er/sie auf 9:00 Uhr und sagt: <i>Akana isi enja o saati.</i> 06. Kinder wiederholen dies ihre Uhren auch auf 9:00 Uhr zu stellen und im Chor zu wiederholen: <i>Akana isi enja o saati.</i> 07. Die Punkte 06 und 07 werden mit verschiedenen Uhrzeiten solange wiederholt, bis der/die Lehrer/in das Gefühl hat, dass die Kinder es verstanden haben. 08. Dann erklärt der/die Lehrer/in wie der Stunden- und der Minutenzeiger der Uhr stehen, wenn es 7:30, 8:30, etc. ist. 09. Lehrer/in stellt die Uhr auf 7:30 Uhr und sagt: <i>Akana isi epta o saati t' ekvaš o saati.</i> 10. Weitere Vorgehensweise wie in Punkt 05–08.
Unterrichtsaktivität 06 Einzelthema 02: O vreme – O saati 2 (Die Uhrzeit in ¼ und ¾ Stunde)
Dauer: 45 min Skill:   SF: I ELP: Dossier
Mat./Res.: Arbeitsblatt 04
<p>Anmerkung: Aktivität 06 im Anschluss an Aktivität 05 empfehlenswert.</p> <ol style="list-style-type: none"> 01. Ablauf wie Unterrichtsaktivität 05.: zuerst mit 1/4-Stundenzeiten und danach mit 3/4-Stundenzeiten. 02. Lehrer/in erklärt, wie der Stunden- und Minutenzeiger der Uhr steht, wenn es 7:15, 8:15, 9:15, etc. ist. 03. Lehrer/in stellt die Uhr auf 7:15 und sagt: <i>Akana i tano epta hem dešupandž o saati.</i> 04. Kinder stellen ihre Uhren auch auf 7:15 und wiederholen im Chor: <i>Akana i tano epta hem dešupandž o saati.</i> 05. Mehrere Übungsbeispiele wiederholen. 06. Anschließend derselbe Ablauf mit 3/4-Stundenuhrzeiten. Satz dazu: <i>Akana i tano dešupandž ko ofto o saati.</i> Anmerkung: Uhrzeitangaben wurden deshalb in 2 Aktivitäten aufgeteilt, da wir das Gefühl haben, dass 7 - 10jährige Kinder leicht mit 1/4 Stunden und 3/4 Stunden überfordert werden können.

Unterrichtsaktivität 07 Einzelthema 02: O vreme – O saatija
Dauer: 20 min Skill:   SF: I ELP: Dossier
Mat./Res.: Arbeitsblatt 05
<ol style="list-style-type: none"> 01. Lehrer/in teilt Arbeitsblatt <i>O saati</i> aus und bittet ein Kind Überschrift und Arbeitsanweisungen laut vorzulesen. 02. In der Gruppe wird der Arbeitsauftrag besprochen: Male an und beschrifte. 03. Danach werden die Ergebnisse verglichen. 04. Lehrer/in schreibt die Wörter zur Kontrolle an die Tafel. 05. Ablage im Dossier.
Unterrichtsaktivität 08 Einzelthema 02: O vreme – Kotar kozom dži kozom
Dauer: 20 min Skill:    SF: I ELP: Dossier
Mat./Res.: Wortkarten Arbeitsblatt 06
<ol style="list-style-type: none"> 01. Lehrer/in teilt Arbeitsblatt <i>Kotar kozom dži kozom?</i> aus. 02. Lehrer/in bittet ein Kind die Überschrift und die ersten zwei Zeilen von Punkt 01 vorzulesen; gemeinsam besprechen sie den Inhalt. 03. Danach sollen die Kinder die richtige Antwort zu 01 in die dritte Zeile schreiben. 04. Diese Vorgehensweise wird wiederholt, bis das Arbeitsblatt ausgearbeitet wurde. 05. Ablage im Dossier.
Unterrichtsaktivität 09 Einzelthema 02: O vreme – Kozom i tano o saati?
Dauer: 30 min Skill:    SF: I ELP: Dossier
Mat./Res.: Arbeitsblatt 07, Overheadprojektor, Overheadstifte, Overheadfolie
<p>Vorbereitung: Arbeitsblatt AB 07 ausdrucken und auf Overheadfolie kopieren..</p> <ol style="list-style-type: none"> 01. Lehrer/in teilt Arbeitsblatt <i>Kozom i tano o saati?</i> aus und zeigt das Arbeitsblatt auch am Overheadprojektor. 02. Lehrer/in bittet ein Kind die Überschrift und den Arbeitsauftrag zu lesen, gemeinsam wird die Aufgabe besprochen. 03. Lehrer/in führt die ersten 2 Beispiele mit den Kindern gemeinsam durch: Lehrer/in fragt: <i>Kozom i tano o saati</i> und zeigt dabei auf das erste Bild. Kinder versuchen zu antworten. [Es ist in Ordnung, wenn sie mit nur einem Wort antworten, aber der/die Lehrer/in verhilft zu einem kompletten Satz: <i>Akana i tano 2 (3, 4, etc.) o saati.</i>] Kinder wiederholen diesen Satz im Chor und der/die Lehrer/in schreibt ihn auf der Folie unter dem Bild auf: <i>Akana i tano 2 (3, 4, etc.) o saati.</i> Die Kinder übertragen den Satz auf ihr Arbeitsblatt. Dieselbe Vorgehensweise für Beispiel 2. 04. Kinder versuchen die nächsten Sätze alleine zu schreiben. 05. Verglichen wird, indem der/die Lehrer/in am Overheadprojektor das fertige Arbeitsblatt zeigt. 06. Ablage im Dossier.

Unterrichtsaktivität 10 Einzelthema 02: O vreme – Hörtext: Kozom i tano o saati?
Dauer: 30 min Skill:  SF: I, P ELP: Dossier
Mat./Res.: Arbeitsblatt 08, CD-Player
<ol style="list-style-type: none"> 01. Lehrer/in spielt den Hörtext <i>Kozom i tano o saati?</i> (AB 08) 2x vor, Kinder hören zu. 02. Kinder tauschen sich mit ihren Sitznachbarn über den Inhalt aus. 03. Der Hörtext wird wieder abgespielt; Kinder sollen sich ein Wort, das sie nicht verstehen, merken. 04. Kinder nennen Lehrer/in nacheinander ihre Wörter; Lehrer/in schreibt sie an die Tafel und übersetzt sie. 05. Gemeinsam mit Lehrer/in wird der Inhalt des Textes in der Gruppe besprochen. 06. Zum Abschluss wird der Text noch einmal angehört. 07. Hausübung: Lehrer/in teilt den geschriebenen Text <i>Kozom i tano o saati?</i> (AB 08) aus, die Kinder lesen ihn zu Hause durch. Dies dient auch als Vorbereitung für Aktivität 11 und 12. 08. AB 08 wird später im Dossier abgelegt.
Unterrichtsaktivität 11 Einzelthema 02: O vreme – Lückentext: Kozom i tano o saati?
Dauer: 20 min Skill:   SF: I ELP: Dossier
Mat./Res.: Arbeitsblatt 09
<p>Anmerkung: Aktivität 11 im Anschluss an Aktivität 10 empfehlenswert.</p> <ol style="list-style-type: none"> 01. Kinder bekommen Lückentext <i>Kozom i tano o saati?</i> (AB 09); Lehrer/in erklärt die Aufgabenstellung. 02. Kinder haben 10–15 Minuten Zeit, um den Lückentext auszufüllen. 03. Anschließend liest jedes Kind einen Satz laut vor und nennt das in die Lücke gehörende Wort nochmal zusätzlich. 04. Lehrer/in schreibt diese Wörter an die Tafel, damit die Kinder die Ergebnisse vergleichen können. 05. Arbeitsblatt im Dossier ablegen.
Unterrichtsaktivität 12 Einzelthema 02: O vreme – Rollenspiel zum Dialog: Kozom i tano o saati?
Dauer: 50 min Skill:    SF: I, P ELP: Dossier
Mat./Res.: Arbeitsblatt 08, Uhr aus Arbeitsblatt 04, Hut, Kamera
<p>Vorbereitung: Die Uhr von AB 04 basteln und eine Schnur zum Umhängen befestigen.</p> <ol style="list-style-type: none"> 01. Lehrer/in bittet die Kinder AB 08 Text <i>Kozom i tano o saati?</i> aus dem Dossier zu nehmen und ihn leise durchzulesen. 02. Anschließend bilden die Kinder 2er-Gruppen. 03. Die Paare verteilen sich im Raum und üben das Lesen des Dialoges. 04. Danach präsentieren sie vor der Klasse den Dialog. Das Kind, das im Text eine Uhr hat, bekommt von der Lehrer/in die selbst gebastelte Uhr aus AB 04. Das andere Kind bekommt einen Hut. Und es kann schon los gehen! 05. Das Spiel kann mit der Kamera mehrmals aufgenommen werden (1. Durchgang mit dem Zettel, 2. Durchgang auswendig), um die Fortschritte jeder Gruppe sichtbar zu machen.

Unterrichtsaktivität 13 Einzelthema 02: O bers̃ – Hörtext: I čhaj e gočaja
Dauer: 45 min Skill:  SF: I, P ELP: Dossier
Mat./Res.: Hörtext Arbeitsblatt 10
<ol style="list-style-type: none"> 01. Lehrer/in schreibt die Überschrift der Geschichte <i>I čhaj e gočaja</i> an die Tafel. 02. Lehrer/in bespricht mit der Gruppe, was diese Überschrift bedeutet und übersetzt sie bei Bedarf. 03. Anschließend spielt der/die Lehrer/in den Hörtext 1x ab. 04. Die Kinder besprechen mit d. Sitznachbar/in auf der rechten Seite den Inhalt. 05. Lehrer/in spielt den Text nochmals ab, Kinder besprechen, was sie verstanden haben mit d. linken Nachbar/in – diesmal mit der folgenden Vorgabe: jedes Paar soll sich ein Wort merken, dessen Bedeutung sie noch nicht kennen. 06. Kinder nennen „ihre“ Wörter – Lehrer/in schreibt sie an die Tafel und übersetzt sie. 07. Gemeinsam wird der Inhalt der Kurzgeschichte besprochen. 08. Zum Abschluss spielt der/die Lehrer/in die Geschichte nochmals vor.
Unterrichtsaktivität 14 Einzelthema 02: O bers̃ – Lesetext: I čhaj e gočaja
Dauer: 30 min Skill:   SF: I ELP: Dossier, S. 39
Mat./Res.: Arbeitsblatt 11
<p>Anmerkung Aktivität 14 im Anschluss an Aktivität 13 empfehlenswert.</p> <ol style="list-style-type: none"> 01. Lehrer/in teilt die Geschichte <i>I čhaj e gočaja</i> aus und bittet ein Kind den ersten Absatz zu lesen. 02. Gemeinsam wird der Inhalt besprochen; Lehrer/in schreibt unbekannte Wörter aus dem Text an die Tafel und übersetzt sie. 03. Dieselbe Vorgehensweise wird für die weiteren Absätze angewandt, bis die Geschichte fertig ist und alle Wörter, die die Kinder nicht kennen auf der Tafel aufgeschrieben sind [→ Falls die Kinder diese nicht erwähnen, legt Lehrer/in Fokus auf Wörter: <i>jevende, mrznoni hine, i šudri bavlal, kotar o šudripe, tato jorgani, tato.</i>]. 04. Kinder übertragen die neuen Wörter ins Sprachenportfolio (S. 39) und legen das Arbeitsblatt im Dossier ab.
Unterrichtsaktivität 15 Einzelthema 02: O bers̃ + O vreme – Sprachenbiographie
Dauer: 15 min Skill:   SF: I ELP: S. 30
Mat./Res.: Seite 30 Level A1 aus Sprachenportfolio
<p>Vorbereitung: Lehrer/in gestaltet die Seite 30 Level A1 der Sprachenbiographie nach eigenen Vorlieben.</p> <ol style="list-style-type: none"> 01. Nach Beenden der Unit 9 teilt der/die Lehrer/in die selbst gestalteten Kontrollblätter aus. 02. Gemeinsam liest die Gruppe Punkt für Punkt durch, die Kinder malen ein Sternchen oder Ähnliches neben einem Punkt an, wenn sie diesen Punkt erfüllen („ich kann ...“). 03. Das Kontrollblatt wird in der Sprachenbiographie abgelegt.

Stundenbild 01 Thema: <i>Kozom i tano o saati</i>
UA-Nr.: 10 Lernziele: Nach der Uhrzeit fragen und antworten.
Dauer: 30 min Skill:  SF: I, P ELP: Dossier
Mat./Res.: Arbeitsblatt 08, CD-Player
<ol style="list-style-type: none"> 01. Lehrer/in spielt den Hörtext <i>Kozom i tano o saati?</i> (AB 08) 2x vor, Kinder hören zu. 02. Kinder tauschen sich mit ihren Sitznachbarn über den Inhalt aus. 03. Der Hörtext wird wieder abgespielt; Kinder sollen sich ein Wort, das sie nicht verstehen, merken. 04. Kinder nennen Lehrer/in nacheinander ihre Wörter; Lehrer/in schreibt sie an die Tafel und übersetzt sie. 05. Gemeinsam mit Lehrer/in wird der Inhalt des Textes in der Gruppe besprochen. 06. Zum Abschluss wird der Text noch einmal angehört. 07. Hausübung: Lehrer/in teilt den geschriebenen Text <i>Kozom i tano o saati?</i> (AB 08) aus, die Kinder lesen ihn zu Hause durch. Dies dient auch als Vorbereitung für Aktivität 11 und 12. 08. AB 08 wird später im Dossier abgelegt.
UA-Nr.: 11 Lernziele: Nach der Uhrzeit fragen und antworten.
Dauer: 20 min Skill:   SF: I ELP: Dossier
Mat./Res.: Arbeitsblatt 09
<ol style="list-style-type: none"> 01. Kinder bekommen Lückentext <i>Kozom i tano o saati?</i> (AB 09); Lehrer/in erklärt die Aufgabenstellung. 02. Kinder haben 10–15 Minuten Zeit, um den Lückentext auszufüllen. 03. Anschließend liest jedes Kind einen Satz laut vor und nennt das in die Lücke gehörende Wort nochmal zusätzlich. 04. Lehrer/in schreibt diese Wörter an die Tafel, damit die Kinder die Ergebnisse vergleichen können. 05. Arbeitsblatt im Dossier ablegen.
Stundenbild 02 Thema: <i>O štar beršesere dobe hem o masek</i>
UA-Nr.: 01 Lernziele: Wortschatzbildung und Memorisieren der neuen Wörter
Dauer: 50 min Skill:   SF: I ELP: Dossier
Mat./Res.: Arbeitsblatt 01
<ol style="list-style-type: none"> 01. Lehrer/in teilt Arbeitsblatt <i>O berš</i> aus. 02. Kinder lesen das Blatt einmal alleine durch, danach wird es gemeinsam in der Gruppe laut gelesen. 03. Die Inhalte des Arbeitsblatts werden besprochen. 04. Anschließend spricht der/die Lehrer/in die Namen der Jahreszeiten vor, die Kinder wiederholen diese im Chor. 05. Lehrer/in spricht die Namen der Monate einzeln vor, die Kinder wiederholen auch diese. 06. Hausübung: Kinder sollen die Jahreszeiten und Monatsnamen auswendig lernen. 07. Ablage im Dossier.

Mlo anav _____

O berš

O berš isi le 4 dobe:

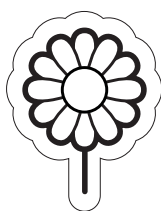

proleti

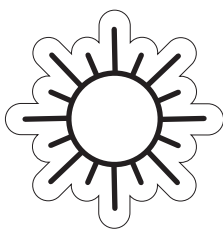

nilaj

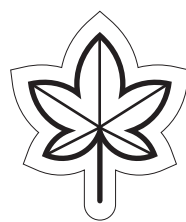

jeseni

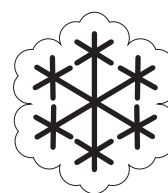

jevend

O berš isi le 12 masek:

januari

februari

marti

aprili

maji

juni

juli

avgusti

septemvri

oktomvri

noemvri

dekemvri

Mlo anav _____

O masek

Pišin o masek kaj so pasuinenena!

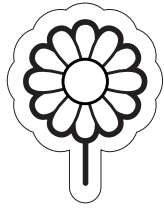

proleti

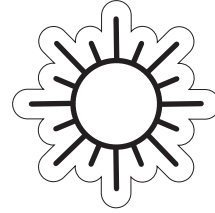

nilaj



jeseni

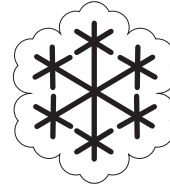

jevend

januari | februar | marti | aprili | maji | juni | juli
avgust | septemri | oktombri | noembri | dekembri

Mlo anav _____

Kvizi

Pišin e beršesere dobe kaj so pasuinenena!

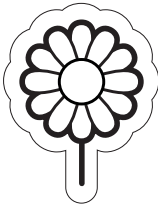

proleti

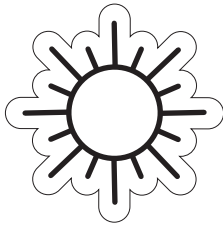

nilaj



jeseni



jevend

_____ dela o iv.

_____ tharela o kham.

_____ perena o patrja.

_____ cvetinena o luludža.

_____ isi bare šila.

_____ tano avri baro tatipe.

_____ dela but o bršim.

_____ phudela bari bavlal.

Bojin o saati!

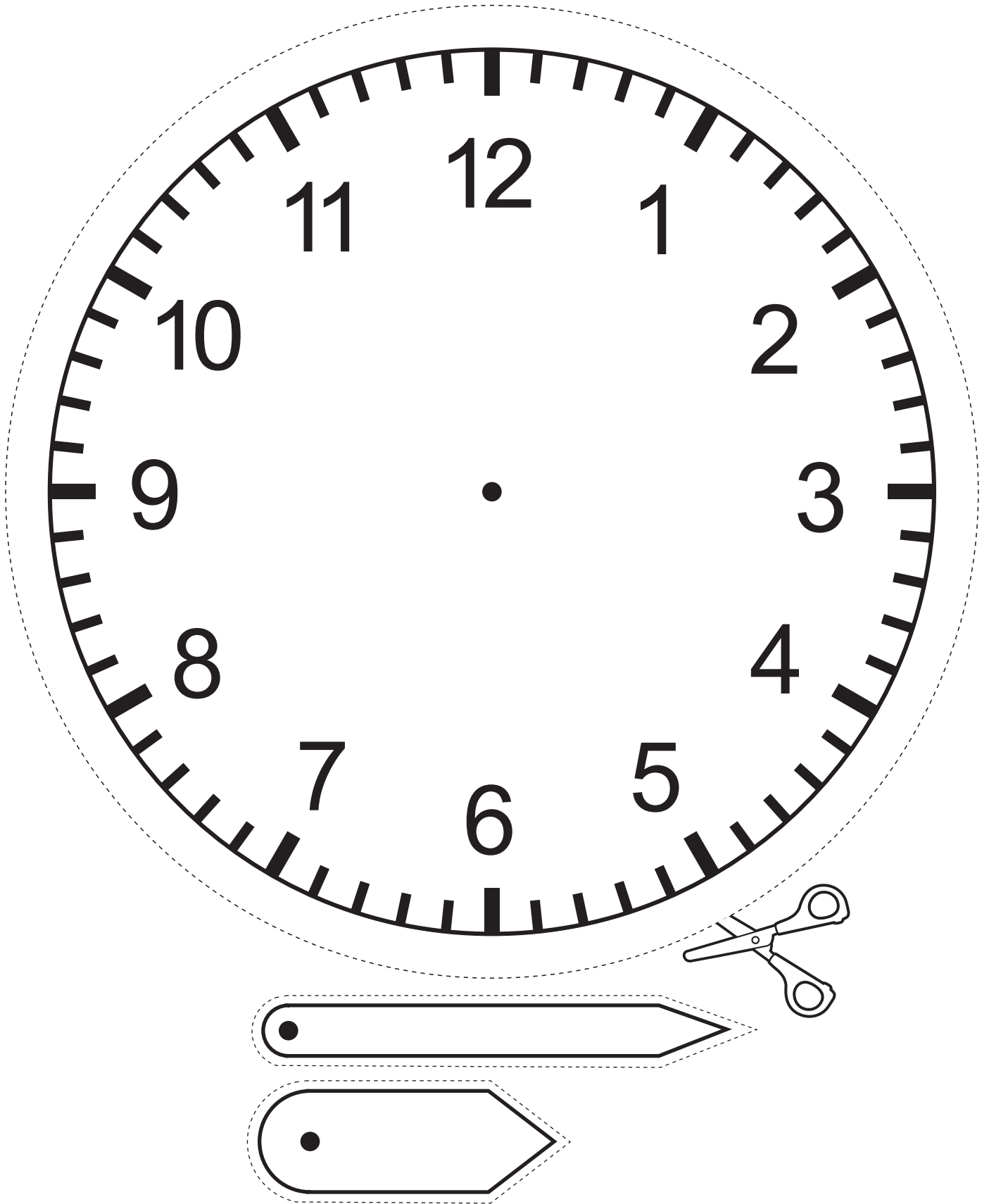

Save saatija pendaraje?

- 1) Bojin o saatija!
- 2) Pišin o lafija kaj so pasuinena!



1

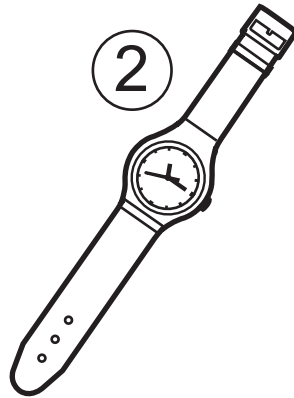

2

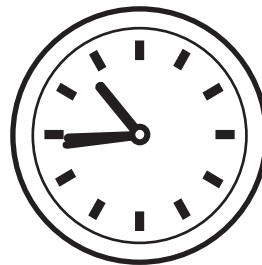

3

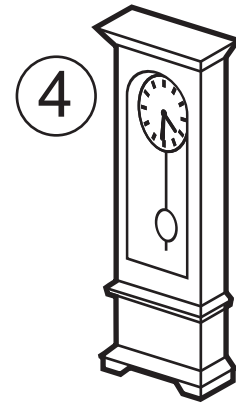

4

saati ko zido | budilniko | saati čherese | saati vastese

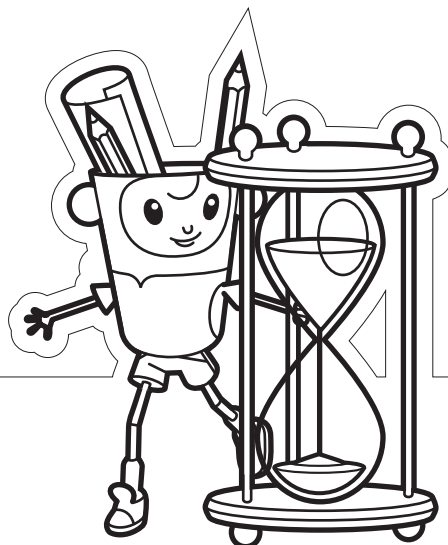

Mlo anav _____

Keda? Kotar kozom dži kozom?

1) Me avava čhere ko jekh o saati.

Keda aveja čhere?

Me _____.

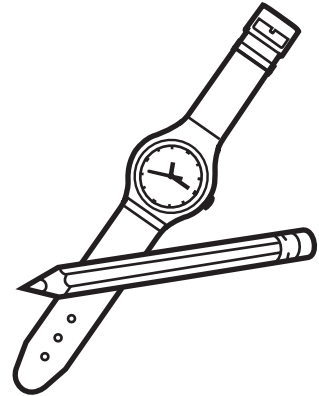

2) I daj avela ko šov o saati kotar i buti.

Keda avela i daj kotar i buti?

I daj _____.

3) Me džava ki škola kotar o ofto o saati dži ko dešuduj o saati. Kotar kozom dži kozom o saati džaja tu ki škola?

Me _____.

4) Me čhelava fudbali kotar o trin dži ko štar o saati palo ručko. Kotar kozom dži kozom o saati čhelea fudbali?

Me _____.

Mlo anav _____

Kozom i tano o saati?

Pišin kozom i tano o saati!

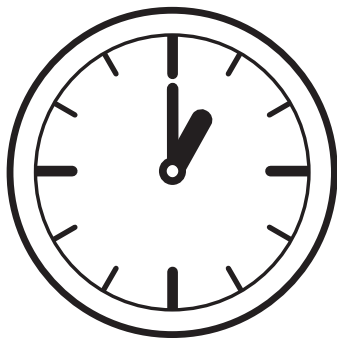

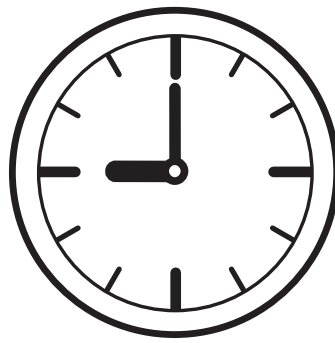

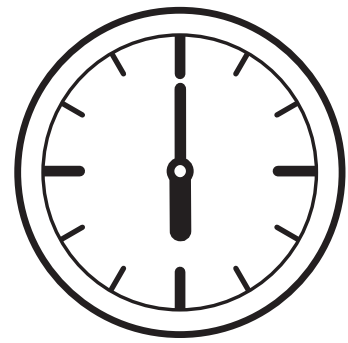

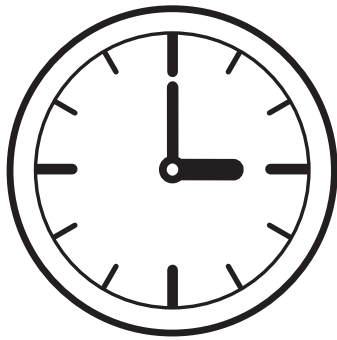

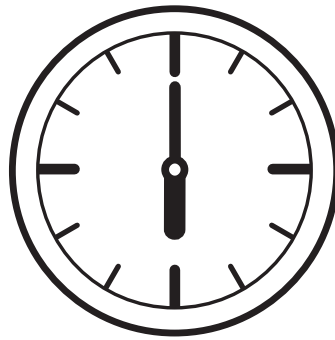

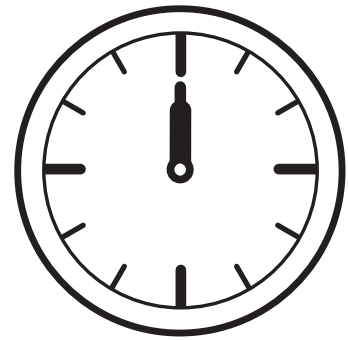

Kozom o saati?

- Šužo dive!
- Šužo dive!
- Šaj te pučav tut diso?
- Šaj, sose te na.
- Isi tut li saati?
- Isi man.
- Kozom o saati?
- Isi več dešuduj t'ekvaš!
- Ov sasti.
- Nane sose.
- Dža Devleha!
- Sastipaja!

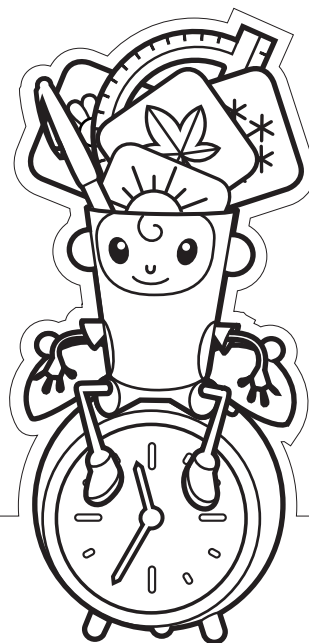

Mlo anav _____

Kozom o saati?

- Šužo dive!
- _____!
- Šaj te _____ tut diso?
- _____, sose te na.
- Isi tut li saati?
- Isi man.
- _____ i tano o saati?
- _____ več dešuduj t'ekvaš!
- Ov sasti.
- Nane sose.
- Dža Devleha!
- _____!

Šaj

Kozom

Sastipaja

Šužo dive!

pučav

Isi



I čhaj e gočeja

O Orhani hem i Fatima adžičerena ple phure baba. Oj keda džala olende, stalno mothavi lenge čačune pramiza kotar o purano dživdipe.

Keda ali i phuri olende, odmah legardže la o čhave ki pli soba. Odothe oj mothavi lenge akaja paramiz: „Avdije mothavav tumenge i paramiz kotar jek čhaj. Ola hine la šužo, zoralo glas. Odolese dindža la e gavesoro glavno gadžo jek goči hem duj rovlja, te šaj svako kurko te phenel e gavutnenge so isi nevo.





Podajek puti hine baro šil hem dela hine o iv. Oj avri maroni hine i čorori. Phirela hine o gav kotar jek dži o javer krajo. Vičinela hine te šaj sarine te šunen la.

Jevende hine lake najpharo. I šudri bavlal phudela lake hine ko jača. Kozom puti perena hine lakere asva šudripastar. Odole čhaja vičinena hine Barije. I Barija čerela hine buti ko gadže ko gav hem odolese džanela hine šukar gadžikane. Keda džala pese hine čhere dži ki mahala, but maronena hine lakere pre hem o vasta.“

Sar dophenela i phuri i paramiz, bičhali e Orhane hem e Fatima te soven: „Te ovena mirno, ka phenav tumenge jek javer šuži paramiz.“ A o Orhani asala: „Me džava te thovav me danda hem posle ka sovav talo tato jorgani. So šukar i amenge avdije, phurije babo! Avri i tano jevend a amenge ko čher i tano tato. Lokhi ti rat babo!“

„Mangava tumenge šuže sune“ phenela i phuri baba hem čumini len.

Arlije_Primary_A1_AT_deu_Lektion-10
Thema (CFR): ESSEN UND KLEIDUNG
Einzelthema 01: <i>O čherutne životinje</i> (Haustiere) Einzelthema 02: <i>Ki šuma</i> (Im Wald) Einzelthema 03: <i>Ko pani</i> (Im Wasser) Einzelthema 04: <i>I priroda</i> (Die Natur)

Inhalte des Rahmenlehrplans für Romani (CFR) – Lernziele	
Skill	Relevante Deskriptoren für Sprachaktivitäten & „Ich kann“ Aussagen des CFR:
	<ul style="list-style-type: none"> ✓ Can recognize and understand basic words relating to animals and plants when they are spoken or read aloud, especially when supported by pictures, mime, etc. ✓ Can recognize and understand the words for plants and animals which are important in Roma tradition or life.
	<ul style="list-style-type: none"> ✓ Can use pictorial support to recognize and understand the names of animals and plants when they are written down (e.g. in a picture dictionary, on a wall chart). ✓ Can recognize and understand the names of animals on flash cards or posters. ✓ Can recognize and understand the words for animals that are important to Roma traditions or the Roma way of life.
	<ul style="list-style-type: none"> ✓ Can use key words and simple phrases/sentences to answer basic questions about keeping a pet, liking animals, etc. ✓ Can use key words and simple phrases/sentences to answer basic questions about changes in plants as they grow. ✓ Can use key words and simple phrases to answer questions about growing plants and vegetables, likes and dislikes in relation to animals, keeping a pet or other animals etc.
	<ul style="list-style-type: none"> ✓ Can name the animals that he/she is familiar with. ✓ Can name the types of plants grown in different situations (e.g. flowers, trees, crops, vegetables, etc). ✓ Can name the animals that are typically associated with Roma communities in different countries.
	<ul style="list-style-type: none"> ✓ Can copy or write appropriate labels on drawings of animals. ✓ Can copy or write the names of animals that featured in Roma life.
Inhalte des Europäischen Sprachenportfolios (ELP)	
Sprachenpass: Aktivität 15	
Dossier: AB 04–09, Aktivität 11, ELP S. 39	

Vokabular | Einzelthema 01: O čerutne žvotinje

Aktiv			
<i>o čerutne žvotinje</i>	die Haustiere	<i>i čurka</i>	die Gans
<i>o bakro</i>	das Schaf	<i>i mačka</i>	die Katze
<i>i patka</i>	die Ente	<i>o balo</i>	das Schwein
<i>i gurumni</i>	die Kuh	<i>i khani</i>	das Huhn
<i>o gras</i>	das Pferd	<i>i štala</i>	der Stall
<i>o džučel</i>	der Hund	<i>i žvotinja</i>	das Tier
<i>i buzni</i>	die Ziege	<i>savo</i>	welche, welches, welcher
<i>o bašno</i>	der Hahn	<i>živini</i>	leben
<i>o guruv</i>	der Stier	<i>panda</i>	noch

Vokabular | Einzelthema 02: Ki šuma

Aktiv			
<i>ki šuma, ko veš</i>	im Wald	<i>o čiriklo</i>	der Spatz
<i>o divljo balo</i>	das Wildschwein	<i>o šošoj</i>	der Hase
<i>i srna</i>	das Reh	<i>i mečka</i>	der Bär
<i>o jeleni</i>	der Hirsch	<i>o ježi</i>	der Igel
<i>o puži</i>	die Schnecke	<i>o pacovi</i>	die Ratte
<i>o ruv</i>	der Wolf	<i>o čurmuso</i>	die Maus
<i>i lisica</i>	der Fuchs		



Vokabular | Einzelthema 03: Ko pani

Aktiv			
<i>ko pani</i>	im Wasser	<i>o kiti</i>	der Wal
<i>o mačo</i>	der Fisch	<i>o oktopoti</i>	der Krake
<i>o rako</i>	der Krebs	<i>o sap</i>	die Schlange
<i>i želka</i>	die Schildkröte	<i>i žaba</i>	der Frosch
<i>i ajkula</i>	der Hai	<i>o čirmo</i>	der Wurm

Vokabular | Einzelthema 04: I priroda

Aktiv			
<i>i priroda</i>	die Natur	<i>e len, o lenja</i>	der Fluss, die Flüsse
<i>i pošik</i>	der Sand	<i>i phuv, o phuvja</i>	die Erde, auch das Land
<i>i čik, o čika</i>	der Schlamm	<i>o karo, o kare</i>	der Dorn, die Dornen
<i>e patrin, o patrja</i>	das Blatt, die Blätter	<i>i planina, o planine</i>	der Berg, die Berge
<i>i granka, o granke</i>	der Ast, die Äste	<i>i stena, o stene</i>	der Fels, die Felsen bzw. das Gebirge
<i>o pani, o panja</i>	das Wasser, die Wasser	<i>o kaš, o kašta</i>	der Baum, die Bäume
<i>o bar, o bara</i>	der Stein, die Steine	<i>i luludži, o luludža</i>	die Blume, die Blumen
<i>o denizi, o more, o denizija, o morija</i>	das Meer, die Meere	<i>i čar, o čarja</i>	das Gras, die Gräser
<i>i njiva, o njive</i>	das Feld, die Felder	<i>o šuma, o o šume</i>	der Wald, die Wälder

Grammatik in dieser Lektion	
Aktiv	Passiv
Artikel männlich/weiblich <i>o/i</i> Einfache Fragestellung Präsens Einfache Satzstellung Objekt-Verb-Nomen Präsens Präpositionen <i>im/neben</i> Einzahl-Mehrzahl	

Unterrichtsaktivität 01 Einzelthema 01: <i>O čherutne životinje</i> – Kartenspiel 1
Dauer: 35 min Skill:  SF*: I
Mat./Res.: Bild-/Wortkarten Arbeitsblatt 01
<p>Vorbereitung: Bild-/Wortkarten AB 01 ausdrucken, laminieren und ausschneiden.</p> <ol style="list-style-type: none"> 01. Kinder bilden einen Sitzkreis am Boden. 02. Lehrer/in verteilt am Boden die Bildkarten und gibt jedem Kind eine Wortkarte. 03. Kinder versuchen die Wortkarte zur richtigen Bildkarte zu legen. 04. Lehrer/in gibt die richtig gelegten Kärtchen (Bild- und Wortkarte) dem Kind, das sie richtig hingelegt hat zurück. 05. Er/Sie verteilt die falsch gelegten Wortkarten wieder an alle Kinder; sie versuchen die Kärtchen erneut zu legen. 06. Das wiederholt man, bis alle Kärtchen richtig zusammengelegt wurden. 07. Punkt 2–6 kann man mehrmals wiederholen, bis die Kinder alles richtig legen können. 08. Danach sammelt der/die Lehrer/in alle Karten ein und zeigt der Gruppe jeweils eine Bildkarte, die die Kinder benennen sollten. Er/Sie kann bei Bedarf auch vorsprechen und die Kinder können die Begriffe im Chor wiederholen.
Unterrichtsaktivität 02 Einzelthema 01: Kartenspiel <i>O čherutne životinje</i> – Kartenspiel 2
Dauer: 35 min Skill:  SF: I
Mat./Res.: Bildkarten Arbeitsblatt 01
<p>Anmerkung: Aktivität 02 im Anschluss an Aktivität 01 empfehlenswert.</p> <ol style="list-style-type: none"> 01. Kinder bilden einen Sitzkreis. 02. Lehrer/in verteilt die Bildkarten von AB 01 auf dem Boden. 03. Lehrer/in sagt: <i>Uzal o čher živini o balo</i>, und zeigt auf die passende Bildkarte. 04. Lehrer/in fragt jetzt ein Kind: <i>Savi životinja živini panda uzal o čher?</i> 05. Kind antwortet: <i>Uzal o čher živini o džučel (i mačka, i khani, ...)</i> und zeigt auf die passende Bildkarte. (wenn Kind nur mit einem Wort antwortet, verhilft der/die Lehrer/in zu einem kompletten Satz) 06. Lehrer/in fragt jetzt das nächste Kind: <i>Savi životinja živini panda uzal o čher?</i> 07. Kind antwortet und zeigt auf die passende Bildkarte. 08. Das wird wiederholt, bis alle Kinder dran waren.

*SOZIALFORM (SF): Gruppenarbeit - G | Partnerarbeit - P | Individualarbeit - I

Unterrichtsaktivität 03 | Einzelthema 01: *O čherutne životinje* – Arbeitsblatt

Dauer: 20 min | Skill:  | SF: I | ELP: Dossier

Mat./Res.: Arbeitsblatt 04

01. Lehrer/in teilt Arbeitsblatt *O čherutne životinje* aus.
02. Lehrer/in bittet ein Kind Überschrift und Arbeitsanweisung vorzulesen und bespricht die Aufgabenstellung:
03. Schreibe die Wörter, die zum passenden Bild gehören unterhalb des Bildes!
04. Die Kinder haben ca. 10 Minuten Zeit das Arbeitsblatt zu vervollständigen.
05. Die Ergebnisse werden verglichen, indem die Kinder die Wörter der Reihe nach ansagen und der/die Lehrer/in sie auf der Tafel aufschreibt.
06. Ablage im Dossier.

Unterrichtsaktivität 04 | Einzelthema 02: *Ki šuma* – Kartenspiel *O životinje ki šuma 1*

Dauer: 35 min | Skill:  | SF: I

Mat./Res.: Bild-/Wortkarten Arbeitsblatt 03

Vorbereitung: Bild-/Wortkarten AB 03 ausdrucken, laminieren und ausschneiden.

01. Kinder bilden einen Sitzkreis am Boden.
02. Lehrer/in verteilt am Boden die Bildkarten und gibt jedem Kind eine Wortkarte.
03. Kinder versuchen die Wortkarte zur richtigen Bildkarte zu legen.
04. Lehrer/in gibt die richtig gelegten Kärtchen (Bild- und Wortkarte) dem Kind, das sie richtig hingelegt hat zurück.
05. Er/Sie verteilt die falsch gelegten Wortkarten wieder an alle Kinder; sie versuchen die Kärtchen erneut zu legen.
06. Das wiederholt man, bis alle Kärtchen richtig zusammengelegt wurden.
07. Punkt 2–6 kann man mehrmals wiederholen, bis die Kinder alles richtig legen können.
08. Danach sammelt der/die Lehrer/in alle Karten ein und zeigt der Gruppe jeweils eine Bildkarte, die die Kinder benennen sollten. Er/Sie kann bei Bedarf auch vorsprechen und die Kinder können die Begriffe im Chor wiederholen.









Unterrichtsaktivität 05 | Einzelthema 02: *Ki šuma* – Kartenspiel *O životinje ki šuma 2*

Dauer: 35 min | Skill:  | SF: I





Mat./Res.: Arbeitsblatt 03











Anmerkung: Aktivität 05 im Anschluss an Aktivität 04 empfehlenswert.

01. Kinder bilden einen Sitzkreis.
02. Lehrer/in verteilt die Bildkarten aus AB 03 auf dem Boden.
03. Lehrer/in sagt: *Ki šuma živini o šošoj* und zeigt auf die passende Bildkarte.
04. Lehrer/in fragt jetzt ein Kind: *Savi životinja živini panda ki šuma?*
05. Kind antwortet: *Ki šuma živini i mečka (o ruv, i lisica, ...)* und zeigt auf die passende Bildkarte. (wenn Kind nur mit einem Wort antwortet, verhilft der/die Lehrer/in zu einem kompletten Satz)
06. Lehrer/in fragt jetzt das nächste Kind: *Savi životinja živini panda ki šuma?*
07. Kind antwortet und zeigt auf die passende Bildkarte.
08. Das wird wiederholt, bis alle Kinder dran waren.

Unterrichtsaktivität 06 Einzelthema 02: <i>Ki šuma</i> – Arbeitsblatt <i>O životinje ki šuma</i>
Dauer: 20 min Skill:    SF: I ELP: Dossier
Mat./Res.: Arbeitsblatt 05
<ol style="list-style-type: none"> 01. Lehrer/in teilt Arbeitsblatt <i>O životinje ki šuma</i> aus. 02. Lehrer/in bittet ein Kind Überschrift und Arbeitsanweisung vorzulesen und bespricht die Aufgabenstellung: Schreibe die Wörter, die zum passenden Bild gehören unterhalb des Bildes! 03. Die Kinder haben ca. 10 Minuten Zeit das Arbeitsblatt zu vervollständigen. 04. Die Ergebnisse werden verglichen, indem die Kinder die Wörter der Reihe nach ansagen und der/die Lehrer/in sie auf der Tafel aufschreibt. 05. Ablage im Dossier.
Unterrichtsaktivität 07 Einzelthema 03: <i>Ko pani</i> – Kartenspiel <i>O životinje ko pani 1</i>
Dauer: 20 min Skill:   SF: I
Mat./Res.: Bild-/Wortkarten Arbeitsblatt 02
<p>Vorbereitung: Karten ausdrucken, laminieren und ausschneiden.</p> <ol style="list-style-type: none"> 01. Kinder bilden einen Sitzkreis am Boden. 02. Lehrer/in verteilt am Boden die Bildkarten und gibt jedem Kind eine Wortkarte. 03. Kinder versuchen die Wortkarte zur richtigen Bildkarte zu legen. 04. Lehrer/in gibt die richtig gelegten Kärtchen (Bild- und Wortkarte) dem Kind, das sie richtig hingelegt hat zurück. 05. Er/Sie verteilt die falsch gelegten Wortkarten wieder an alle Kinder; sie versuchen die Kärtchen erneut zu legen. 06. Das wiederholt man, bis alle Kärtchen richtig zusammengelegt wurden. 07. Punkt 2–6 kann man mehrmals wiederholen, bis die Kinder alles richtig legen können. 08. Danach sammelt der/die Lehrer/in alle Karten ein und zeigt der Gruppe jeweils eine Bildkarte, die die Kinder benennen sollten. Er/Sie kann bei Bedarf auch vorsprechen und die Kinder können die Begriffe im Chor wiederholen.
Unterrichtsaktivität 08 Einzelthema 03: <i>Ko pani</i> – Kartenspiel <i>O životinje ko pani 2</i>
Dauer: 35 min Skill:    SF: I ELP: Dossier
Mat./Res.: Bildkarten Arbeitsblatt 02
<p>Anmerkung: Aktivität 08 im Anschluss an Aktivität 07 empfehlenswert.</p> <ol style="list-style-type: none"> 01. Kinder bilden einen Sitzkreis. 02. Lehrer/in verteilt die Bildkarten aus AB 03 auf dem Boden. 03. Lehrer/in sagt: <i>Ko pani živini o mačo</i> und zeigt auf die passende Bildkarte. 04. Lehrer/in fragt jetzt ein Kind: <i>Savi životinja živini panda ko pani?</i> 05. Kind antwortet: <i>Ko pani živini o rako (i žaba, o sap, ...)</i> und zeigt auf die passende Bildkarte. (wenn Kind nur mit einem Wort antwortet, verhilft der/die Lehrer/in zu einem kompletten Satz) 06. Lehrer/in fragt jetzt das nächste Kind: <i>Savi životinja živini panda ko pani?</i> 07. Kind antwortet und zeigt auf die passende Bildkarte. 08. Das wird wiederholt, bis alle Kinder dran waren.

Unterrichtsaktivität 09 Einzelthema 03: <i>Ko pani – Arbeitsblatt O životinje ko pani</i>
Dauer: 20 min Skill: SF: I ELP: Dossier
Mat./Res.: Arbeitsblatt 06
<ol style="list-style-type: none"> 01. Lehrer/in teilt Arbeitsblatt <i>O životinje ko pani</i> aus. 02. Lehrer/in bittet ein Kind Überschrift und Arbeitsanweisung vorzulesen und bespricht die Aufgabenstellung: 03. Schreibe die Wörter, die zum passenden Bild gehören unterhalb des Bildes! 04. Die Kinder haben ca. 10 Minuten Zeit das Arbeitsblatt zu vervollständigen. 05. Die Ergebnisse werden verglichen, indem die Kinder die Wörter der Reihe nach ansagen und der/die Lehrer/in sie auf der Tafel aufschreibt. 06. Ablage im Dossier.
Unterrichtsaktivität 10 Einzelthema 01, 02, 03: Ratespiel <i>O životinje</i>
Dauer: 20 min Skill: SF: G ELP: Dossier
Mat./Res.: Bildkarten Arbeitsblatt 02 + 03
<ol style="list-style-type: none"> 01. Die Klasse teilt sich in zwei gleich große Gruppen. 02. Lehrer/in schreibt an der Tafel zwei Spalten mit den Überschriften „Gruppe 1“ und „Gruppe 2“. 03. Lehrer/in erklärt das Spiel: Lehrer/in zeigt eine Bildkarte und die Kinder müssen a) das abgebildete Tier erkennen und benennen und b) sagen, wo dieses Tier lebt. Für jede richtige Antwort gibt es jeweils einen Punkt für die Gruppe, also pro Bildkarte kann man 2 Punkte bekommen. Gewinner ist die Gruppe, die als erste 20 Punkte bekommen hat. Lehrer/in schreibt die Punkte an die Tafel. 04. Jetzt kann das Spiel beginnen! Als Belohnung gibt es Süßigkeiten.
Unterrichtsaktivität 11 Einzelthema 01: <i>O čerutne životinje – Lesetext Amende ki štala</i>
Dauer: 30 min Skill: SF: I ELP: S. 39, Dossier
Mat./Res.: Arbeitsblatt 07
<ol style="list-style-type: none"> 01. Lehrer/in teilt Text <i>Amende ki štala</i> aus und bittet ein Kind den ersten Absatz zu lesen. 02. Gemeinsam wird der Inhalt besprochen; Lehrer/in schreibt unbekannte Wörter an die Tafel und übersetzt sie. 03. Dieselbe Vorgehensweise wird für die weiteren Absätze angewandt, bis die Geschichte fertig ist und alle Wörter, die die Kinder nicht kennen auf der Tafel aufgeschrieben sind [→ Falls die Kinder diese nicht erwähnen, legt Lehrer/in Fokus auf die verschiedenen Tierbezeichnungen]. 04. Kinder übertragen die neuen Wörter ins Sprachenportfolio (S. 39) und legen das Arbeitsblatt im Dossier ab.
Unterrichtsaktivität 12 Einzelthema 01: <i>O čerutne životinje – Fragenkatalog Amende ki štala</i>
Dauer: 20 min Skill: SF: I, P ELP: Dossier
Mat./Res.: Hörtext Arbeitsblatt 08
<p>Anmerkung: Aktivität 12 im Anschluss an Aktivität 11 empfehlenswert.</p> <ol style="list-style-type: none"> 01. Kinder bekommen AB 08 Fragenkatalog <i>Amende ki štala</i>; Lehrer/in erklärt die Aufgabenstellung. 02. In Partnerarbeit versuchen die Kinder die Fragen zu beantworten. Sie können Lesetext <i>Amende ki štala</i> (AB 07) aus dem Dossier zu Hilfe nehmen. 03. Anschließend liest jedes Paar jeweils eine Frage und die dazu passende Antwort laut vor. 04. Lehrer/in schreibt die Antwortsätze an die Tafel und die Kinder vergleichen die Rechtschreibung. 05. Sie legen das Arbeitsblatt im Dossier ab.

Unterrichtsaktivität 13 Einzelthema 04: <i>I priroda</i> – Fragenkatalog
Dauer: 30 min Skill:  SF: I, P ELP: Dossier
Mat./Res.: Arbeitsblatt 09, Plakat + Stifte, Schere, Kleber
<p>Vorbereitung: Plakat gestalten: Überschrift <i>I priroda</i> (Die Natur); Plakat in 3 gleich große Spalten unterteilen; Überschrift für 1. Spalte <i>jekh</i>, für die 2. Spalte <i>slika</i> und für die 3. Spalte <i>but</i>; für die mittlere Spalte, <i>slika</i>, die Bilder aus AB 09 ausschneiden und untereinander aufkleben. Wortkärtchen aus AB 09 ausschneiden. AB 09 für die Kinder ausdrucken und kopieren.</p> <ol style="list-style-type: none"> 01. Lehrer/in legt das vorbereitete Plakat auf dem Boden und Kinder bilden einen Sitzkreis um das Plakat. 02. Lehrer/in verteilt die Wortkärtchen neben dem Plakat und bittet die Kinder diese in die richtige Spalte zu legen. 03. Anschließend wird gemeinsam aussortiert welche Wörter richtig und welche falsch gelegt wurden, wobei die Richtigen am Plakat bleiben und die Kinder diese einkleben dürfen. 04. Die falsch gelegten Wortkärtchen werden gemeinsam mit dem/der Lehrer/in richtig zugeordnet und eingeklebt. 05. Das Plakat wird an die Wand gehängt und der/die Lehrer/in teilt AB 09 für das Dossier der Kinder aus.
Unterrichtsaktivität 14 Einzelthema 04: <i>I priroda</i> – Spielen im Park
Dauer: ca. 3-4 Stunden (Tagesthema) Skill:   SF: I, G
Mat./Res.: Digitalkamera, 2 Plakate, Klebstoff, ausgedruckte Fotos, Schere + Buntstifte
<p>Anmerkung Aktivität 14 im Anschluss an Aktivität 13 empfehlenswert.</p> <ol style="list-style-type: none"> 01. Lehrer/in macht mit den Kindern einen Ausflug in den Park. 02. Im Park zeigt der/die Lehrer/in den Kindern Blätter, Äste, Bäume, etc.. 03. Anschließend spielen sie ein Ratespiel.: Lehrer/in nennt einen Begriff z.B. <i>patrin</i>, die Kinder sollen daraufhin so schnell wie möglich ein Blatt anfassen. Wer als Letzter zum Blatt greift, der scheidet aus. Das Spiel geht so weiter, bis es einen Gewinner gibt. 04. Danach dürfen die Kinder von den gelernten Begriffen ein Foto mit der Digitalkamera machen. 05. Zurück in der Klasse, druckt der/die Lehrer/in die Bilder doppelt aus. 06. Lehrer/in teilt die Kinder in 2 Gruppen: Jede Gruppe bekommt einen Satz von den ausgedruckten Bildern und gestaltet mit Ihnen ein Plakat. Sie beschriften die Bilder und hängen das Plakat im Klassenzimmer auf.
Unterrichtsaktivität 15 Einzelthema 01, 02, 03: Sprachenbiographie
Dauer: 30 min Skill:   SF: I ELP: S. 34
Mat./Res.: Seite 30 Level A1 aus Sprachenportfolio
<p>Vorbereitung: Lehrer/in gestaltet die Seite 34 Level A1 der Sprachenbiographie nach eigenen Vorlieben.</p> <ol style="list-style-type: none"> 01. Nach Beenden der Unit 9 teilt der/die Lehrer/in die selbst gestalteten Kontrollblätter aus. 02. Gemeinsam liest die Gruppe Punkt für Punkt durch, die Kinder malen ein Sternchen oder Ähnliches neben einem Punkt an, wenn sie diesen Punkt erfüllen („ich kann ...“). 03. Das Kontrollblatt wird in der Sprachenbiographie abgelegt.

Stundenbild 01 Thema: O životinje ko pani
UA-Nr.: 08 Lernziele: Bildung und Vertiefung des Wortschatzes
Dauer: 30 min Skill:    SF: I
Mat./Res.: Arbeitsblatt 02
<ol style="list-style-type: none"> 01. Kinder bilden einen Sitzkreis. 02. Lehrer/in verteilt die Bildkarten aus AB 03 auf dem Boden. 03. Lehrer/in sagt: <i>Ko pani živini o mačo</i> und zeigt auf die passende Bildkarte. 04. Lehrer/in fragt jetzt ein Kind: <i>Savi životinja živini panda ko pani?</i> 05. Kind antwortet: <i>Ko pani živini o rako (i žaba, o sap, ...)</i> und zeigt auf die passende Bildkarte. (wenn Kind nur mit einem Wort antwortet, verhilft der/die Lehrer/in zu einem kompletten Satz). 06. Lehrer/in fragt jetzt das nächste Kind: <i>Savi životinja živini panda ko pani?</i> 07. Kind antwortet und zeigt auf die passende Bildkarte. 08. Das wird wiederholt, bis alle Kinder dran waren.
UA-Nr.: 09 Lernziele: Bildung und Vertiefung des Wortschatzes
Dauer: 20 min Skill:    SF: I ELP: Dossier
Mat./Res.: Arbeitsblatt 06
<ol style="list-style-type: none"> 01. Lehrer/in teilt Arbeitsblatt <i>O životinje ko pani</i> aus. 02. Lehrer/in bittet ein Kind Überschrift und Arbeitsanweisung vorzulesen und bespricht die Aufgabenstellung: Schreibe die Wörter, die zum passenden Bild gehören unterhalb des Bildes! 03. Die Kinder haben ca. 10 Minuten Zeit das Arbeitsblatt zu vervollständigen. 04. Die Ergebnisse werden verglichen, indem die Kinder die Wörter der Reihe nach ansagen und der/die Lehrer/in sie auf der Tafel aufschreibt. 05. Ablage im Dossier.
Stundenbild 02 Thema: Ki štala
UA-Nr.: 11 Lernziele: Wortschatzerwerb und -vertiefung
Dauer: 30 min Skill:   SF: I ELP: S. 39, Dossier
Mat./Res.: Text Arbeitsblatt 07
<ol style="list-style-type: none"> 01. Lehrer/in teilt Text <i>Amende ki štala</i> aus und bittet ein Kind den ersten Absatz zu lesen. 02. Gemeinsam wird der Inhalt besprochen; Lehrer/in schreibt unbekannte Wörter an die Tafel und übersetzt sie. 03. Dieselbe Vorgehensweise wird für die weiteren Absätze angewandt, bis die Geschichte fertig ist und alle 04. Wörter, die die Kinder nicht kennen auf der Tafel aufgeschrieben sind [→ Falls die Kinder diese nicht erwähnen, legt Lehrer/in Fokus auf die verschiedenen Tierbezeichnungen] 05. Kinder übertragen die neuen Wörter ins Sprachenportfolio (S. 39) und legen das Arbeitsblatt im Dossier ab.
UA-Nr.: 12 Lernziele: Wortschatzerwerb und -vertiefung
Dauer: 20 min Skill:   SF: I, P ELP: Dossier
Mat./Res.: Arbeitsblatt 08
<ol style="list-style-type: none"> 01. Kinder bekommen AB 08 Fragenkatalog <i>Amende ki štala</i>; Lehrer/in erklärt die Aufgabenstellung. 02. In Partnerarbeit versuchen die Kinder die Fragen zu beantworten. Sie können Lesetext <i>Amende ki štala</i> (AB 07) aus dem Dossier zu Hilfe nehmen. 03. Anschließend liest jedes Paar jeweils eine Frage und die dazu passende Antwort laut vor. 04. Lehrer/in schreibt die Antwortsätze an die Tafel und die Kinder vergleichen die Rechtschreibung. 05. Sie legen das Arbeitsblatt im Dossier ab.

g

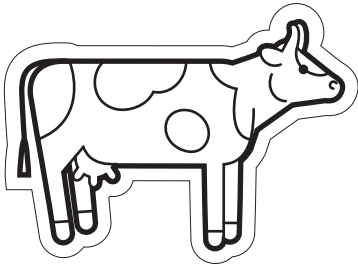

m

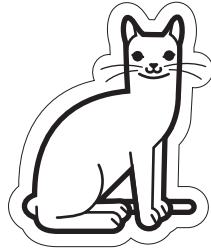

č

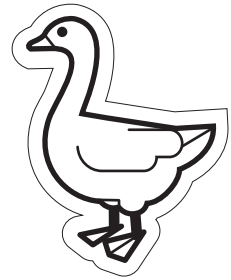

p

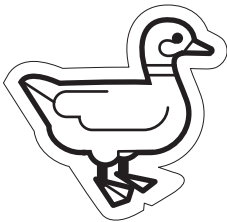

d

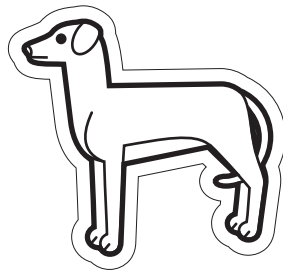

g

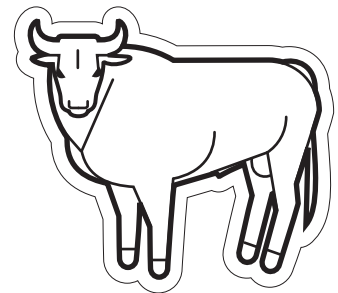

g

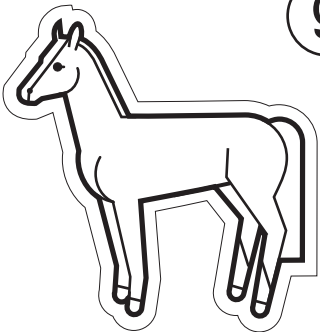

b

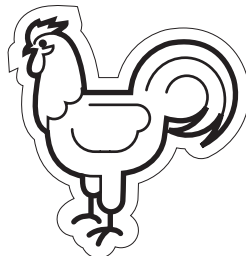

b

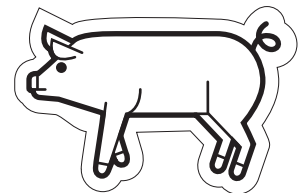

b

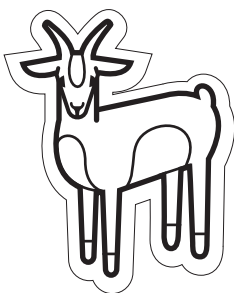

k

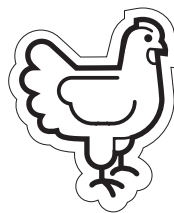

b

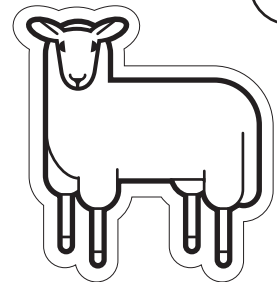

g

i gurumni

m

i mačka

č

i čurka

p

i patka

d

o dučel

g

o guruv

g

o gras

b

o bašno

b

o balo

b

i buzni

k

i khani

b

o bakro

d

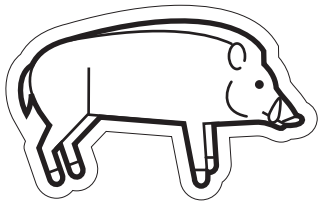

j

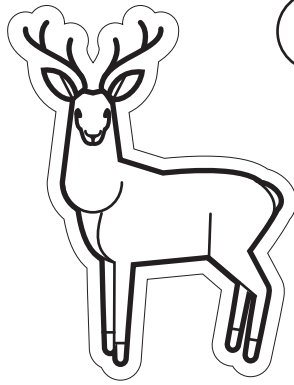

j

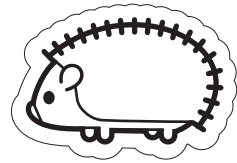

š

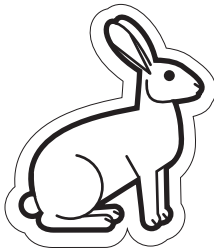

l

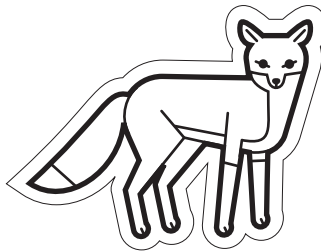

č

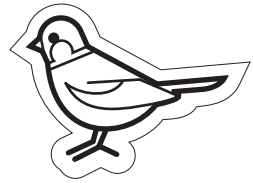

p

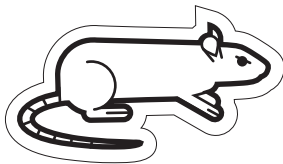

m

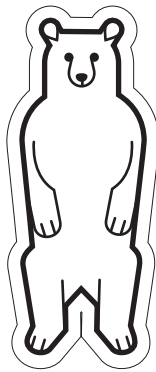

č



r

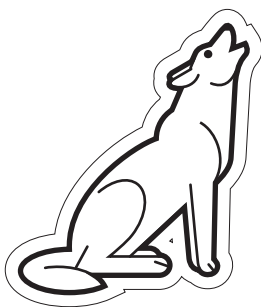

p

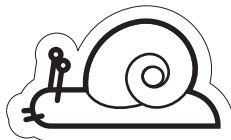

s



d

o divljo
balo

j

o jeleni

j

o ježi

š

o šošoj

l

i lisica

č

o čiriklo

p

o pacovi

m

i mečka

č

o čurmuso

r

o ruv

p

o puži

s

i srna

č

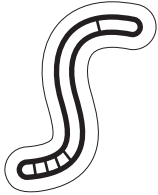

a

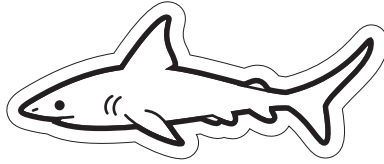

ž

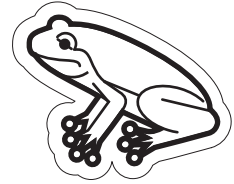

o

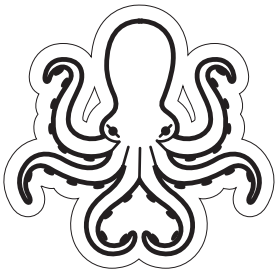

r

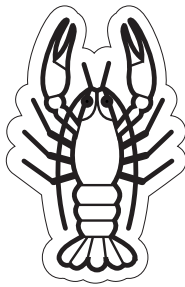

k

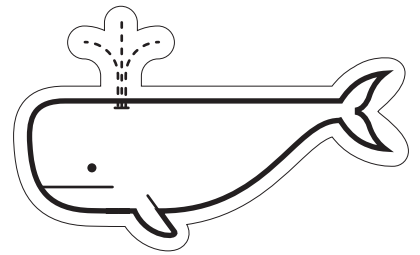

m

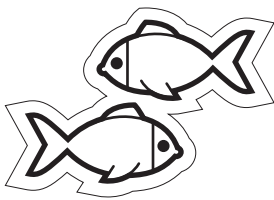

s



ž

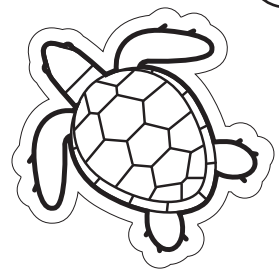

č

o čirno

a

i ajkula

ž

i žabai

o

o oktopoti

r

o rako

k

o kiti

m

o mačo

s

o sap

ž

i želka

Mlo anav _____

O čerutne životinje

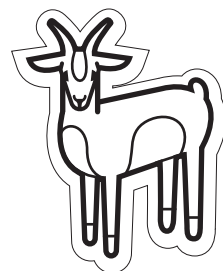
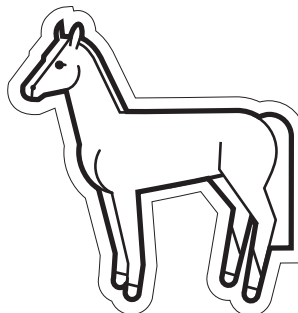
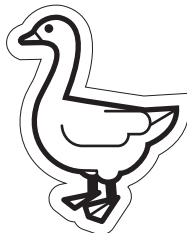
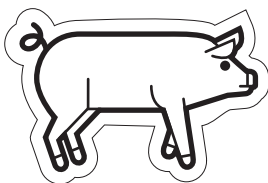
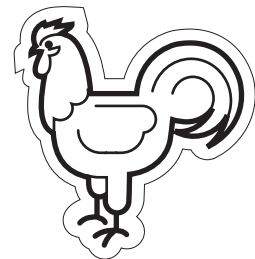
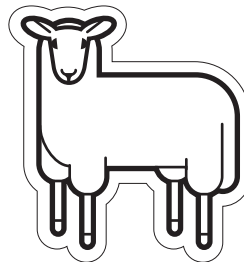
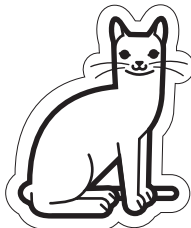
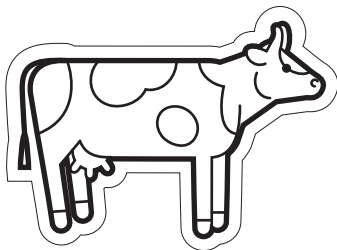
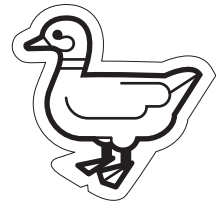
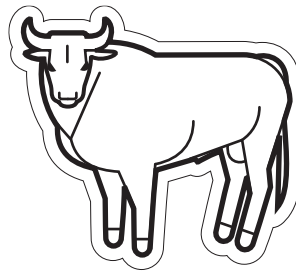
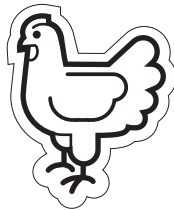
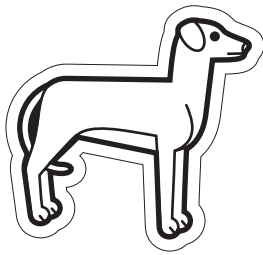

o bakro | i patka | i gurumni | o gras | o džučel | i buzni
o guruv | i mačka | o balo | o bašno | i khani | i čurka

Mlo anav _____

O životinje ki šuma

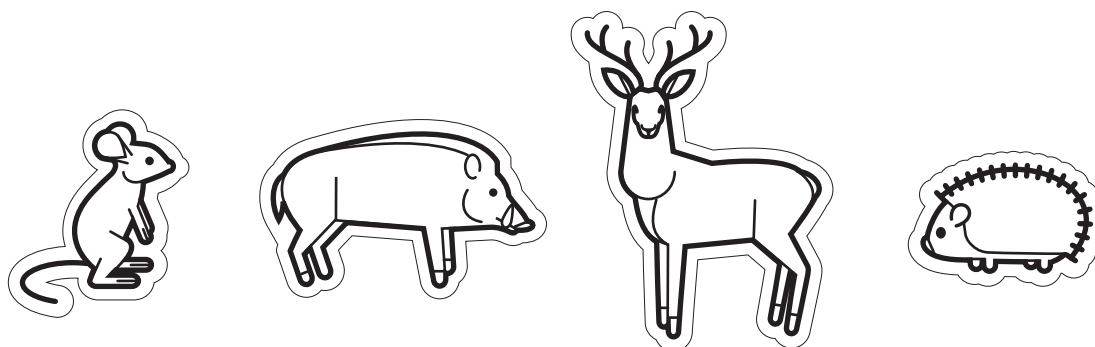
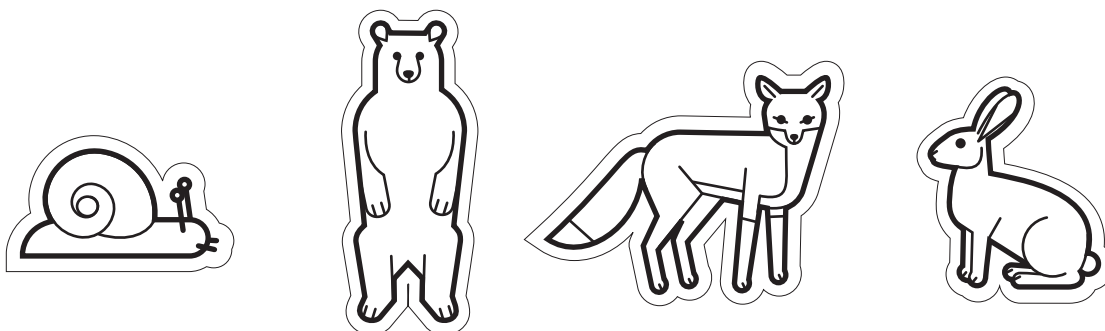
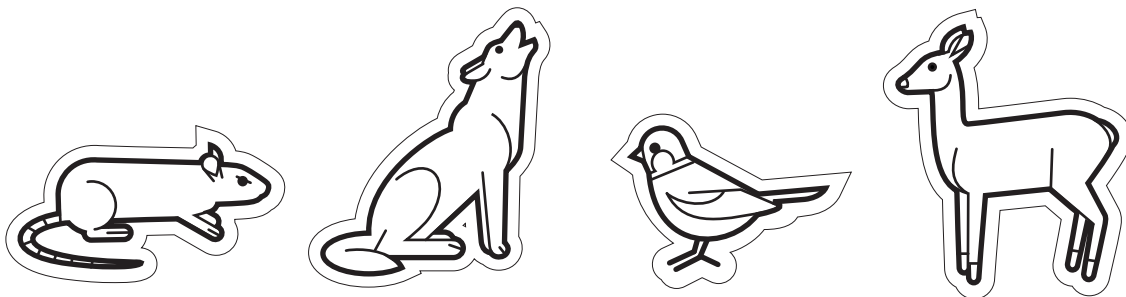

o pacovi | i mečka | o ruv | o jeleni | o šošoj | o čurmuso
o sap | o čiriklo | i srna | o ježi | i lisica | o divljo balo

Mlo anav _____

O životinje ki šuma

Pišin o lafija kaj so pasuinenena!

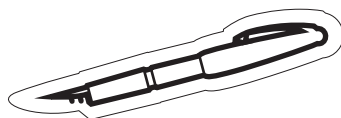
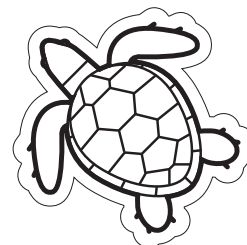
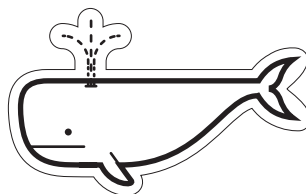
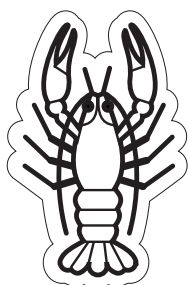
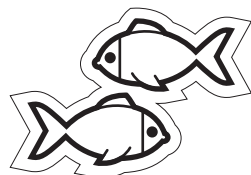
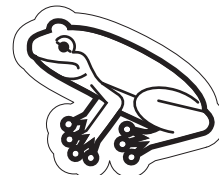
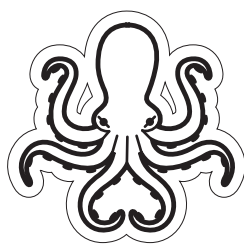

i žaba | o sap | o oktopoti | o kiti | i ajkula
i želka | o rako | o mačo

Mlo anav _____

Amende ki štala

O Janko i tano bahtalo čhavo. Ov nane nikad kokori keda avela kotar i škola čhere.

Isi le duj džučela. Jek vičini pe Goro a o javer vičini pe Kalo. Isi le hem jek mačka. O Janko vičini la Sovljardije sose i Sovljardi bi sovela celo dive.

Ki štala isi le hem jek gurni. Ola vičinena Milka. I daj muzini la duj puti ko dive. Svako dive isi len svežo thud. Kotar o thud i daj čerela čiral hem kajmako.

Ko jeseni i Milka dobindža tikne telco. Ole vičinena le Tikneja. Isi len hem duj guruva hem jek gras. Isi len panda deš khanja. Svako dive keda avela o Janko kotar i škola, džala te čedel sa khanjengere jare.

Hine len samo jek bašno hem vičinena le hine Upre-Tele. O Janko podajek puti daral hine olester. Ov nisostar rupini hine upro manuša.

O Janko rado pazini ple životinjen, sose isi le kasa te čhelel pese.

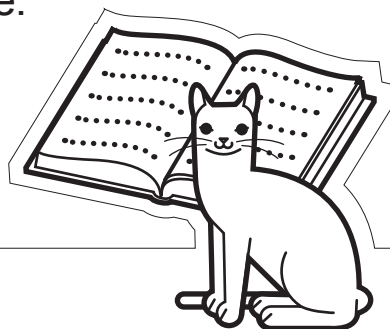

Mlo anav _____

Amende ki štala

Pišin o odgovorija!

1) Sar vičini pe i mačka?

I _____ vičini pe _____.

2) Sar vičini pe i gurumni?

I _____ vičini pe _____.

3) Sar vičini pe o bašno?

O _____ vičini pe _____.

4) Sar vičini pe e Milkakoro telco?

E Milkakoro _____ vičini pe _____.

5) Kozom khanja isi len?

Olen isi len _____.

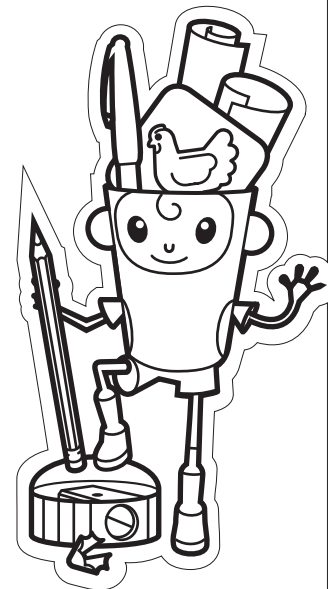

o šuma

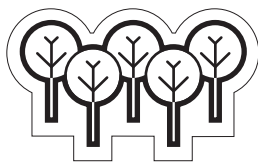

o šume

i luludi

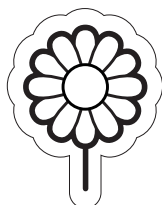

o luluda

i čar



o čarja

i njiva

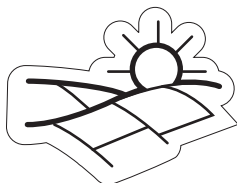

o njive

o karo

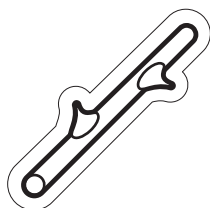

o kare

i len



o lenja

o denizi/
more

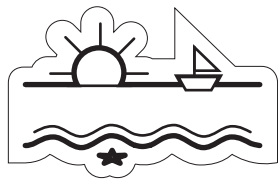

o denizija/
moriya

o bar



o bara

i patrin

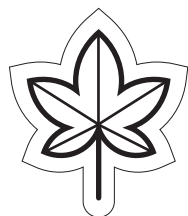

o patrja

i čik



o čika

i pošik

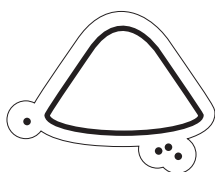

i pošik

i granka



o granke

o pani

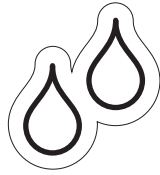

o panja

i planina



o planine

i stena

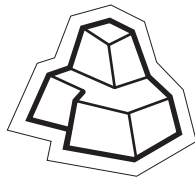

o stene

o kaš

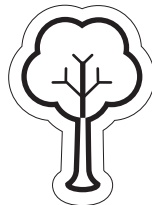





o kašta

i phuv



o phuvja

Arlje_Primary_A1_AT_deu_Lektion-11
Thema (CFR): HOBBYS UND KUNST
Einzelthema 01: <i>Hobija hem aktivitetija</i> – Hobbys und Aktivitäten
Andere damit verbundene Hauptthemen des CFR: Ich und meine Familie



Inhalte des Rahmenlehrplans für Romani (CFR) – Lernziele	
Skill	Relevante Deskriptoren für Sprachaktivitäten & „Ich kann“ Aussagen des CFR:
	<ul style="list-style-type: none"> ✓ Kann die grundlegenden Begriffe für Sport und andere Aktivitäten im Freien, Hobbys, persönliche Interessen und Aktivitäten wie Theater, Musik und darstellende Kunst erkennen und verstehen. ✓ Kann die Begriffe für die Musik, Lieder und Tänze, die typisch für Roma-Feiern sind, erkennen und verstehen. ✓ Kann die Begriffe für die Freizeitgestaltung zuhause wie z.B. Kartenspiele oder Rätsel erkennen und verstehen. ✓ Kann die Begriffe für die Aktivitäten, die typisch für den Zirkus und andere öffentliche Auftritte sind, erkennen und verstehen.
	<ul style="list-style-type: none"> ✓ Kann die Begriffe für Sport, Hobbys und andere Aktivitäten erkennen und verstehen, wenn sie auf Vokabelkarten, Postern oder in einfachen Texten vorkommen. ✓ Kann die Begriffe für Lieder, Tänze, typische Freizeitaktivitäten zuhause und Auftritte erkennen und verstehen, wenn sie auf Vokabelkarten, Postern oder in einfachen Texten vorkommen. ✓ Kann die Begriffe für den Sport, der für sie/ihn relevant ist, erkennen (z.B. Boxen, Fußball, Skaten usw.).
	<ul style="list-style-type: none"> ✓ Kann Gesten, Mimik, Schlüsselbegriffe und einfache Phrasen/Sätze verwenden, um Vorlieben und Abneigungen bei Hobbys oder anderen Aktivitäten auszudrücken. ✓ Kann Schlüsselbegriffe und einfache Phrasen/Sätze verwenden, um auf Fragen über Hobbys, Wettbewerbe oder andere Tätigkeiten, die er/sie erlebt hat (z.B. Sportveranstaltung, Film usw.) zu antworten. ✓ Kann Gesten, Mimik, Schlüsselbegriffe und einfache Phrasen/Sätze verwenden, um Hobbys, Wettbewerbe oder anderen Freizeitaktivitäten, an denen er/sie teilgenommen hat, anzugeben.
	<ul style="list-style-type: none"> ✓ Kann die Aktivitäten, die er/sie außerhalb der Schule gerne hat, benennen. ✓ Kann die Aktivitäten, an denen er/sie zuhause oder in der Gemeinschaft teilnimmt, benennen.
	<ul style="list-style-type: none"> ✓ Kann die Wörter für verschiedene Hobbys und Aktivitäten, die in oder nach der Schule stattfinden, (ab)schreiben. ✓ Kann die Wörter für verschiedene Freizeitaktivitäten zuhause oder Tätigkeiten, die mit Vorführungen zusammenhängen, (ab)schreiben.
Inhalte des Europäischen Sprachenportfolios (ELP)	
Sprachenpass: Aktivität 15 Seite 34 Level. A1 aus dem Sprachenportfolio selbst gestalten	
Dossier: AB 02–06 + 08, Aktivität 03 + 14, Seite 39	

Vokabular | Einzelthema 01: *Hobija hem aktivitetija*

Aktiv			
<i>Savo i tano mlo/tlo hobi?</i>	Was ist mein/dein Hobby?	<i>najšužo hobi</i>	Lieblingshobby
<i>sarinen isi len hobija</i>	alle haben Hobbys	<i>najšuži knjiga</i>	Lieblingsbuch
<i>mlo/tlo hobi i tano</i>	mein/dein Hobby ist	<i>najviše mangela</i>	am meisten mögen
<i>čhelela videoigre,</i>	Videospiele, Basketball,	<i>hič na mangela</i>	überhaupt nicht mögen
<i>košarka, fudbali, hokej</i>	Fußball, Hockey spielen	<i>na mangela</i>	nicht mögen
<i>džala ko baleti</i>	zum Ballett gehen	<i>mangela</i>	mögen
<i>ki kuglana/ko kino</i>	ins Kino, zum Kegeln gehen	<i>panda pošukar</i>	noch schöner, noch besser
<i>crtinela</i>	zeichnen	<i>ko parko</i>	im Park
<i>plivinela</i>	schwimmen	<i>o goli</i>	das Tor, das Goal
<i>džilabela</i>	singen	<i>amare</i>	unsere
<i>bašalela</i>	spielen (Instrument)	<i>o folklori</i>	die Folklore
<i>o klaviri</i>	das Klavier	<i>slikini</i>	fotografieren
<i>i harmonika</i>	das Akkordeon	<i>i muzičko škola</i>	die Musikschule
<i>o saksafoni</i>	das Saxophon	<i>bašali kemana</i>	Geige spielen
<i>i gitara</i>	die Gitarre	<i>čhelena fudbali</i>	Fußball spielen
<i>o džesi</i>	das Schlagzeug	<i>ki informatika</i>	zur Informatik
<i>o klarineti</i>	die Klarinette	<i>i grupa</i>	die Gruppe, die Band
<i>šunel muzika</i>	Musik hören	<i>o kontrabasi</i>	Kontrabass
<i>čitinel knjige</i>	Bücher lesen	<i>džala palo mače</i>	fischen gehen
<i>gluminel ko teatro</i>	im Theater schauspielern	<i>astarela</i>	fangen
<i>ko bazenti</i>	im Schwimmbad		









Grammatik in dieser Lektion







Aktiv	Passiv
Artikel männlich/weiblich <i>o/i</i> Einfache Fragestellung Präsens Einfache Satzstellung Nomen-Verb-Objekt Präsens Präpositionen <i>im/zur/ins</i> Einzahl-Mehrzahl	





Unterrichtsaktivität 01 Einzelthema 01: <i>Hobija hem aktivitetija</i> – Kartenspiel 1
Dauer: 35 min Skill:  SF*: I
Mat./Res.: Bild-/Wortkarten Arbeitsblatt 01
<p>Vorbereitung: Bild-/Wortkarten AB 01 ausdrucken, laminieren und ausschneiden.</p> <ol style="list-style-type: none"> 01. Kinder bilden einen Sitzkreis am Boden. 02. Lehrer/in verteilt am Boden die Bildkarten und gibt jedem Kind eine Wortkarte. 03. Kinder versuchen die Wortkarte zur richtigen Bildkarte zu legen. 04. Lehrer/in gibt die richtig gelegten Kärtchen (Bild- und Wortkarte) dem Kind, das sie richtig hingelegt hat zurück. 05. Er/Sie verteilt die falsch gelegten Wortkarten wieder an alle Kinder; sie versuchen die Kärtchen erneut zu legen. 06. Das wiederholt man, bis alle Kärtchen richtig zusammengelegt wurden. 07. Punkt 2–6 kann man mehrmals wiederholen, bis die Kinder alles richtig legen können. 08. Danach sammelt der/die Lehrer/in alle Karten ein und zeigt der Gruppe jeweils eine Bildkarte, die die Kinder benennen sollten. Er/Sie kann bei Bedarf auch vorsprechen und die Kinder können die Begriffe im Chor wiederholen.
Unterrichtsaktivität 02 Einzelthema 01: <i>Hobija hem aktivitetija</i> – Kartenspiel 2
Dauer: 35 min Skill:  SF: I
Mat./Res.: Bildkarten Arbeitsblatt 01
<p>Anmerkung: Aktivität 02 im Anschluss an Aktivität 01 empfehlenswert.</p> <ol style="list-style-type: none"> 01. Kinder bilden einen Sitzkreis. 02. Lehrer/in verteilt die Bildkarten von AB 01 auf dem Boden. 03. Lehrer/in sagt: <i>Mlo hobi tano te plivinav</i>, und zeigt auf die passende Bildkarte. 04. Lehrer/in fragt jetzt ein Kind: <i>Savo i tano tlo hobi?</i> 05. Kind antwortet: <i>Mlo hobi tano te plivinav</i> und zeigt auf die passende Bildkarte. (wenn 06. Kind nur mit einem Wort antwortet, verhilft der/die Lehrer/in zu einem kompletten Satz) 07. Lehrer/in fragt jetzt das nächste Kind: <i>Savo i tano tlo hobi?</i> 08. Kind antwortet und zeigt auf die passende Bildkarte. 09. Das wird wiederholt, bis alle Kinder dran waren.
Unterrichtsaktivität 03 Einzelthema 01: <i>Hobija hem aktivitetija</i> – Kartenspiel 3
Dauer: 35 min Skill:  SF: I ELP: S. 39
Mat./Res.: Bild-/Wortkarten Arbeitsblatt 01, Magnete oder Klebestreifen
<p>Anmerkung: Aktivität 03 im Anschluss an Aktivität 01 oder Aktivität 02 empfehlenswert.</p> <ol style="list-style-type: none"> 01. Lehrer/in verteilt die Bildkarten aus AB 01 an die Kinder und behält die Wortkarten bei sich. 02. Lehrer/in liest die erste Karte laut vor und hängt sie an die Tafel. 03. Lehrer/in fragt die Kinder, wer das passende Bild zu diesem Wort hat. 04. Das Kind, das die passende Bildkarte hat, hängt diese an die Tafel neben die Wortkarte. 05. Lehrer/in liest ihre 2. Wortkarte und hängt auch diese an die Tafel. 06. Diese Vorgehensweise wird wiederholt, bis alle Wort- und Bildkarten einander zugeordnet wurden. 07. Abschließend schreiben die Kinder die neuen Wörter ins Sprachenportfolio (S. 39) ein.

*SOZIALFORM (SF): Gruppenarbeit - G | Partnerarbeit - P | Individualarbeit - I

Unterrichtsaktivität 04 Einzelthema 01: <i>Hobija hem aktivitetija</i> – Lesetext <i>Sarinen isi len hobija</i>
Dauer: 20 min Skill: SF: I, P Dossier
Mat./Res.: Lesetext Arbeitsblatt 02
<ol style="list-style-type: none"> 01. Lehrer/in teilt den Lesetext <i>Sarinen isi len hobija</i> aus. 02. Lehrer/in bittet die Kinder den Text einmal alleine leise durchzulesen. 03. Danach wird der Lesetext Absatz für Absatz von Kindern laut vorgelesen; die Inhalte werden gemeinsam besprochen. 04. Lehrer/in bittet die Kinder in Partnerarbeit alle Hobbys/Aktivitäten, die im Text vorkommen zu unterstreichen. 05. Danach zählen die Kinder die Wörter auf, die sie unterstrichen haben: Lehrer/in schreibt Wörter zur Kontrolle an die Tafel. 06. Ablage des Textes im Dossier.
Unterrichtsaktivität 05 Einzelthema 01: <i>Hobija hem aktivitetija</i> – Pantomime
Dauer: 30 min Skill: SF: I, G
<ol style="list-style-type: none"> 01. Kinder bilden einen Sitzkreis. 02. Lehrer/in stellt sich in die Mitte des Kreises und stellt pantomimisch ein Hobby dar, z.B. Schwimmen. 03. Danach fragt der/die Lehrer/in die Kinder: <i>Savo i tano mlo hobi?</i> 04. Kinder antworten – wenn sie nur mit einem Wort antworten (<i>te plivine</i>), dann hilft ihnen der/die Lehrer/in einen Satz zu bilden: <i>Tlo hobi i tano te plivine</i>. 05. Nun stellt sich ein Kind in die Mitte, stellt ein Hobby dar und fragt: <i>Savo i tano mlo hobi?</i>. Das Kind wählt ein anderes Kind aus, dieses antwortet. 06. Antwortet das Kind richtig (z.B. <i>Tlo hobi i tano te bašale saksofoni</i> (harmonika, etc.)), ist es als nächstes an der Reihe. 07. Das Spiel so lange spielen, bis alle Kinder dran waren.
Unterrichtsaktivität 06 Einzelthema 01: <i>Hobija hem aktivitetija</i> – Lückentext <i>Sarinen isi len hobija</i>
Dauer: 20 min Skill: SF: I ELP: Dossier
Mat./Res.: Arbeitsblatt 03
<ol style="list-style-type: none"> 01. Lehrer/in teilt Lückentext <i>Sarinen isi len hobija</i> aus. 02. Ein Kind liest die Arbeitsanweisung und erklärt die Aufgabenstellung. 03. Die Kinder lesen – jede/r für sich – den Text und versuchen ihn zu vervollständigen. 04. Danach wird der Text gemeinsam noch einmal laut gelesen. 05. Ablage im Dossier.
Unterrichtsaktivität 07 Einzelthema 01: <i>Hobija hem aktivitetija</i> – <i>Mlo najšušo hobi</i>
Dauer: 20 min Skill: SF: I
Mat./Res.: Bildkarten Arbeitsblatt 01
<ol style="list-style-type: none"> 01. Kinder bilden einen Sitzkreis. 02. Lehrer/in verteilt die Bildkarten von AB 01 auf dem Boden. 03. Lehrer/in sagt: <i>Me najviše mangava te plivina</i> und zeigt die entsprechende Bildkarte. 04. Danach sagt Lehrer/in: <i>Ama hič na mangava te crtinav!</i> und zeigt wiederum die entsprechende Bildkarte. 05. Dann bittet Lehrer/in ein Kind zu sagen was es mag und was es nicht mag. 06. Kind antwortet z.B.: <i>Me najviše mangava te čhelav fudbali, ama hič na mangava te čhelav košarka!</i> und zeigt auf die entsprechenden Bildkarten. 07. Wenn Kind nur mit einem Wort antwortet, hilft der/die Lehrer/in einen kompletten Satz zu bilden. 08. Vorgehensweise wird wiederholt, bis alle Kinder dran waren.

Unterrichtsaktivität 08 Einzelthema 01: <i>Hobija hem aktivitetija – Me (na) mangava ...</i>
Dauer: 30 min Skill:    SF: I ELP: Dossier
Mat./Res.: Buntstifte, Arbeitsblatt 04
<p>Anmerkung: Aktivität 08 im Anschluss an Aktivität 07 empfehlenswert.</p> <ol style="list-style-type: none"> Lehrer/in teilt AB <i>Amare hobija</i> aus. Lehrer/in bittet ein Kind die Überschrift und die Arbeitsanweisungen zu lesen Gemeinsam wird der Arbeitsauftrag geklärt: Zeichne dein Lieblingshobby und ein Hobby, das du gar nicht magst. Nachdem die Kinder ihre Zeichnungen fertiggestellt haben, nehmen sie ihr AB und bilden einen Sesselkreis. Lehrer/in bittet der Reihe nach jedes Kind sein Bild zu zeigen und zu erklären: z.B. <i>Me najviše mangava ... ama hič na mangava ...</i> Wenn alle Kinder ihre Bilder vorgestellt haben, fordert der/die Lehrer/in die Kinder auf, die Zeichnungen an die Wand zu kleben.
Unterrichtsaktivität 09 Einzelthema 01: <i>Hobija hem aktivitetija – Bewegungsmemory</i>
Dauer: 30 min Skill:  SF: G
Mat./Res.: Bild-/Wortkarten Arbeitsblatt 01
<ol style="list-style-type: none"> Lehrer/in sucht 3 Kinder aus der Klasse aus, die gegeneinander beim Bewegungsmemory antreten. Den anderen Kindern heftet sie Wort- bzw. Bildkarten (AB 01 <i>Hobija hem aktivitetija</i>) auf den Rücken. Die Kinder mit Karten auf dem Rücken bewegen sich frei im Raum, während die drei „Sucher“ sich auf Paarsuche machen (zusammenpassenden Wort- und Bildkarten) Wenn ein „Sucher“ ein Pärchen gefunden hat, schließt sich ihm dieses Pärchen an (hält Kind am T-Shirt fest). Das Spiel ist zu Ende wenn es keine Wort- und Bildkarten mehr gibt. Gewonnen hat diese Runde, wer am meisten Paare gefunden hat. Spiel wird nach Belieben mit verschiedenen „Suchern“ wiederholt.
Unterrichtsaktivität 10 Einzelthema 01: <i>Hobija hem aktivitetija – Me mangava</i>
Dauer: 30 min Skill:   SF: I, P ELP: Dossier
Mat./Res.: Arbeitsblatt 05
<ol style="list-style-type: none"> Lehrer/in teilt Arbeitsblatt <i>Me mangava</i> aus. Lehrer/in bittet ein Kind Überschrift und Aufgabenstellung laut vorzulesen. Gemeinsam wird die Aufgabenstellung. Der erste Satz wird gemeinsam vervollständigt. Anschließend bearbeiten die Kinder in Paararbeit das Arbeitsblatt. Danach werden die Ergebnisse verglichen: Kinder lesen die Sätze vor, Lehrer/in schreibt die fehlenden Wörter an die Tafel. Ablage des AB im Dossier.
Unterrichtsaktivität 11 Einzelthema 01: <i>Hobija hem aktivitetija – Me na mangava</i>
Dauer: 30 min Skill:   SF: I ELP: Dossier
Mat./Res.: Arbeitsblatt 06
<ol style="list-style-type: none"> Lehrer/in teilt Arbeitsblatt <i>Me na mangava</i> aus. Gemeinsam wird die Aufgabenstellung besprochen. Der erste Satz wird gemeinsam vervollständigt. Anschließend bearbeiten die Kinder das Arbeitsblatt individuell. Danach werden die Ergebnisse verglichen: Kinder tauschen ihre Arbeitsblätter mit dem Sitznachbarn, woraufhin dieser dann das Arbeitsblatt korrigiert; Lehrer/in schreibt die fehlenden Wörter an die Tafel. Ablage des AB im Dossier.

Unterrichtsaktivität 12 Einzelthema 01: <i>Hobija hem aktivitetija – Kartenspiel Ov/Oj (na) mangela</i>
Dauer: 30 min Skill:  SF: I ELP: Dossier
Mat./Res.: Hörtext Arbeitsblatt 04
<p>Anmerkung: Aktivität 12 im Anschluss an Aktivität 08 empfehlenswert.</p> <ol style="list-style-type: none"> 01. Lehrer/in bittet Kinder sich eine Zeichnung von der Wand zu nehmen, die nicht ihnen gehört (siehe Aktivität 08). 02. Im Sesselkreis erklärt der/die Lehrer/in die Aufgabenstellung: Stelle die Zeichnung deines/deiner Klassenkollegen/Klassenkollegin vor! 03. Lehrer/in gibt ein Beispiel vor: Zeigt eine Zeichnung her und sagt: <i>O Marko najviše mangela te čhelel fudbali, ama ov hič na mangela te džilabi.</i> 04. Kinder stellen der Reihe nach die Bilder der anderen Kinder vor.
Unterrichtsaktivität 13 Einzelthema 01: <i>Hobija hem aktivitetija – Hörtext I Džemilja</i>
Dauer: 30 min Skill:  SF: I, P
Mat./Res.: Hörtext Arbeitsblatt 07, CD-Player
<ol style="list-style-type: none"> 01. Lehrer/in spielt den Hörtext <i>I Džemilja</i> 2x vor, Kinder hören zu. 02. Kinder tauschen sich mit ihren Sitznachbarn über den Inhalt aus. 03. Der Hörtext wird wieder abgespielt; Kinder sollen sich ein Wort, das sie nicht verstehen, merken. 04. Kinder nennen Lehrer/in nacheinander ihre Wörter; Lehrer/in schreibt sie an die Tafel und übersetzt sie. 05. Gemeinsam mit Lehrer/in wird der Inhalt des Textes in der Gruppe besprochen (Schwerpunkt auf die Aktivitäten lenken). 06. Kinder hören den Dialog zum Abschluss noch einmal an.
Unterrichtsaktivität 14 Einzelthema 01: <i>Hobija hem aktivitetija – Spielen im Park</i>
Dauer: 20 min Skill:   SF: I, G ELP: S. 39, Dossier
Mat./Res.: Lesetext Arbeitsblatt 08
<p>Anmerkung Aktivität 14 im Anschluss an Aktivität 13 empfehlenswert.</p> <ol style="list-style-type: none"> 01. Lehrer/in teilt Lesetext <i>I Džemilja</i> aus. 02. Lehrer/in bittet die Kinder sich den Text einmal leise durchzulesen. 03. Anschließend sollen die Kinder in Partnerarbeit die Aktivitäten im Text unterstreichen. 04. Danach nennt jede Gruppe ein Wort bzw. eine Aktivität, die sie unterstrichen haben, der/die Lehrer/in schreibt die Wörter an die Tafel. Gemeinsam werden die Wörter übersetzt. 05. Der Text wird nochmal gemeinsam laut gelesen. 06. Kinder tragen die neuen Wörter im Sprachenportfolio (S. 39) ein und legen das Arbeitsblatt im Dossier ab.
Unterrichtsaktivität 15 Einzelthema 01: <i>Hobija hem aktivitetija – Sprachenbiographie</i>
Dauer: 30 min Skill:   SF: I ELP: S. 34
Mat./Res.: Seite 34 Level A1 aus Sprachenportfolio
<p>Vorbereitung: Lehrer/in gestaltet die Seite 34 Level A1 der Sprachenbiographie nach eigenen Vorlieben.</p> <ol style="list-style-type: none"> 01. Nach Beenden der Unterrichtsaktivität 11 teilt der/die Lehrer/in die selbst gestalteten Kontrollblätter aus. 02. Gemeinsam liest die Gruppe Punkt für Punkt durch, die Kinder malen ein Sternchen oder Ähnliches neben einem Punkt an, wenn sie diesen Punkt erfüllen („ich kann ...“). 03. Das Kontrollblatt wird in der Sprachenbiographie abgelegt.

Stundenbild 01 Thema: Unsere Hobbys
UA-Nr.: 05 Lernziele: Sprechen über Hobbys, die ich mag/nicht mag.
Dauer: 30 min Skill:  SF: I, G
<ol style="list-style-type: none"> 01. Kinder bilden einen Sitzkreis. 02. Lehrer/in stellt sich in die Mitte des Kreises und stellt pantomimisch ein Hobby dar, z.B. Schwimmen. 03. Danach fragt der/die Lehrer/in die Kinder: <i>Savo i tano mlo hobi?</i> 04. Kinder antworten – wenn sie nur mit einem Wort antworten (<i>te plivine</i>), dann hilft ihnen der/die Lehrer/in einen Satz zu bilden: <i>Tlo hobi i tano te plivine.</i> 05. Nun stellt sich ein Kind in die Mitte, stellt ein Hobby dar und fragt: <i>Savo i tano mlo hobi?</i> Das Kind wählt ein anderes Kind aus, dieses antwortet. 06. Antwortet das Kind richtig (z.B. <i>Tlo hobi i tano te bašale saksofoni (harmonika, ...)</i>), ist es als nächstes an der Reihe. 07. Das Spiel so lange spielen, bis alle Kinder dran waren.
UA-Nr.: 07 Lernziele: Unterschiede zwischen mein und dein kennenlernen
Dauer: 20 min Skill:  SF: I
Mat./Res.: Bildkarten Arbeitsblatt 01
<ol style="list-style-type: none"> 01. Kinder bilden einen Sitzkreis. 02. Lehrer/in verteilt die Bildkarten von AB 01 auf dem Boden. 03. Lehrer/in sagt: <i>Me najviše mangava te plivinav.</i> und zeigt die entsprechende Bildkarte. 04. Danach sagt Lehrer/in: <i>Ama hič na mangava te crtina!</i> und zeigt wiederum die entsprechende Bildkarte. 05. Dann bittet Lehrer/in ein Kind zu sagen was es mag und was es nicht mag. 06. Kind antwortet z.B.: <i>Me najviše mangava te čelav fudbali, ama hič na mangava te čelav košarka!</i> und zeigt auf die entsprechenden Bildkarten. Lehrer/in hilft einen kompletten Satz zu bilden. 07. Die Vorgehensweise wird wiederholt, bis alle Kinder an der Reihe waren.
Stundenbild 02 Thema: I Džemilja
UA-Nr.: 13 Lernziele: Inhaltliches Verstehen einer Erzählung/Geschichte
Dauer: 30 min Skill:  SF: I, P ELP: S. 39, Dossier
Mat./Res.: Hörtext Arbeitsblatt 07, CD-Player
<ol style="list-style-type: none"> 01. Lehrer/in spielt den Hörtext <i>I Džemilja</i> 2x vor, Kinder hören zu. 02. Kinder tauschen sich mit ihren Sitznachbarn über den Inhalt aus. 03. Der Hörtext wird wieder abgespielt; Kinder sollen sich ein Wort, das sie nicht verstehen, merken. 04. Kinder nennen Lehrer/in nacheinander ihre Wörter; Lehrer/in schreibt sie an die Tafel und übersetzt sie. 05. Gemeinsam mit Lehrer/in wird der Inhalt in der Gruppe besprochen (Schwerpunkt auf die Aktivitäten lenken). 06. Kinder hören den Dialog zum Abschluss noch einmal an.
UA-Nr.: 14 Lernziele: Gelenktes Lesen/Wichtiges Vokabular einer Geschichte wiedererkennen
Dauer: 20 min Skill:  SF: I, P ELP: S. 39, Dossier
Mat./Res.: Lesetext Arbeitsblatt 08
<ol style="list-style-type: none"> 01. Lehrer/in teilt Lesetext <i>I Džemilja</i> aus. 02. Lehrer/in bittet die Kinder sich den Text einmal leise durchzulesen. 03. Anschließend sollen die Kinder in Partnerarbeit die Aktivitäten im Text unterstreichen. 04. Danach nennt jede Gruppe ein Wort bzw. eine Aktivität, die sie unterstrichen haben, der/die Lehrer/in schreibt die Wörter an die Tafel. Gemeinsam werden die Wörter übersetzt. 05. Der Text wird nochmal gemeinsam laut gelesen. 06. Kinder tragen die neuen Wörter im Sprachenportfolio (S. 39) ein und legen das Arbeitsblatt im Dossier ab.

f



m



k

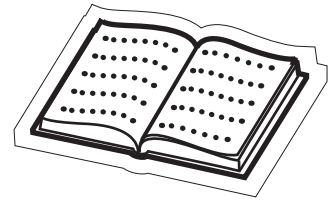

v



k

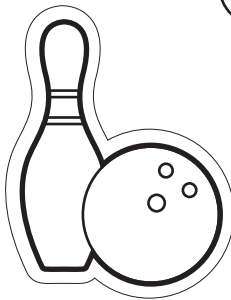

s

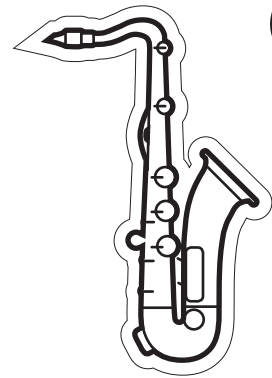

d



c

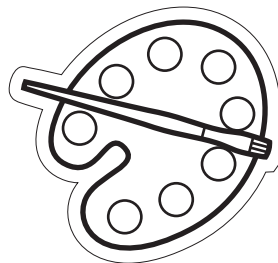

b

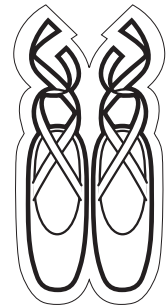

k



v

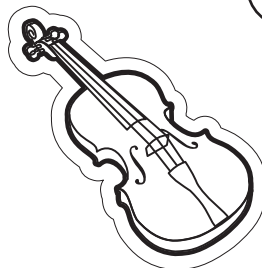

h

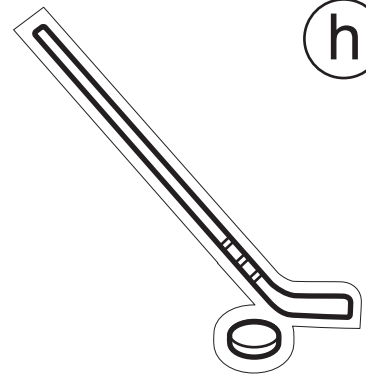

f

te čhelav
fudbali

m

te šunav
muzika

k

te čitnav
knjige

v

te čhelav
videoigre

k

te džav ki
kuglana

s

te bašalav
saksofoni

d

te
džilabav

c

te
crtinav

b

te džav ko
baleti

k

te bašalav
klarineti

v

te bašalav
violina

h

te čhelav
hokej

h

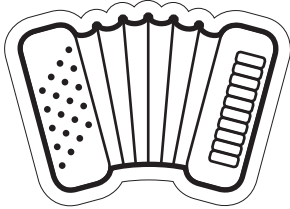

m

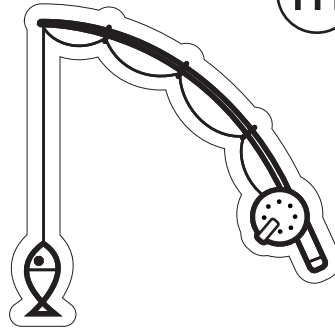

t



g

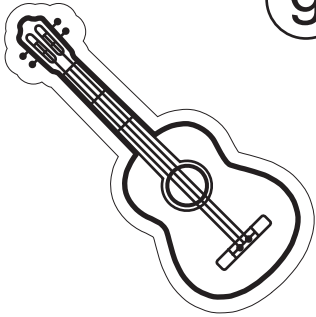

d

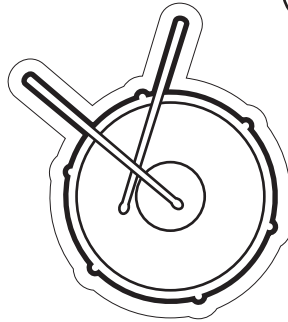

k

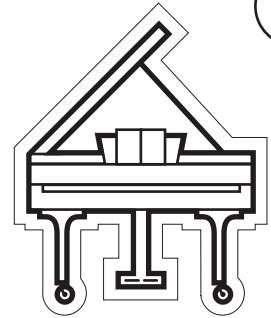

k



k

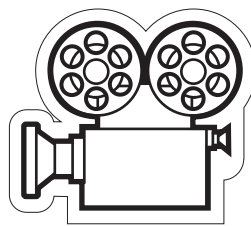

p

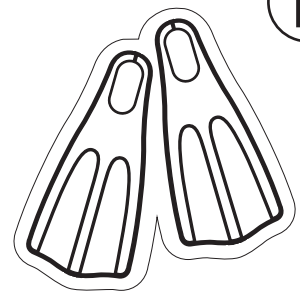

h

te bašalav
harmonika

m

džala palo
mače

t

te gluminav
ko teatro

g

te bašalav
gitara

d

te bašalav
desi

k

te bašalav
klaviri

k

te čhelav
košarka

k

te džav ko
kino

p

te
plinav

Sarinen isi len hobija

Mlo anav i tano **SUZI**. Man isi man enja berš. Jek puti ko kurko džava mle odelenjeja ko bazenti te plivinav. Odova i tano mlo najšužo hobi.

Mlo anav i tano **MELISA**. Man isi man ofto berš. Me najviše mangava te džilabav. Odolese džava svako dujto dive me dadeja ki jek učitelka, te sikavi man sar te džilabav panda pošukar.

Mlo anav i tano **ALMIR**. Man isi man deš berš. Mlo hobi i tano te čhelav fudbali. Me džava svako dive ko parko. Oduri čhelava me amalencar celo dive fudbali. Irati dindžum štar golija.

Mlo anav i tano **MAKSI**. Man isi man enja berš. Mlo hobi i tano te čitnav knjige. Mli najšuži knjiga tani kotar o Spajdermen.

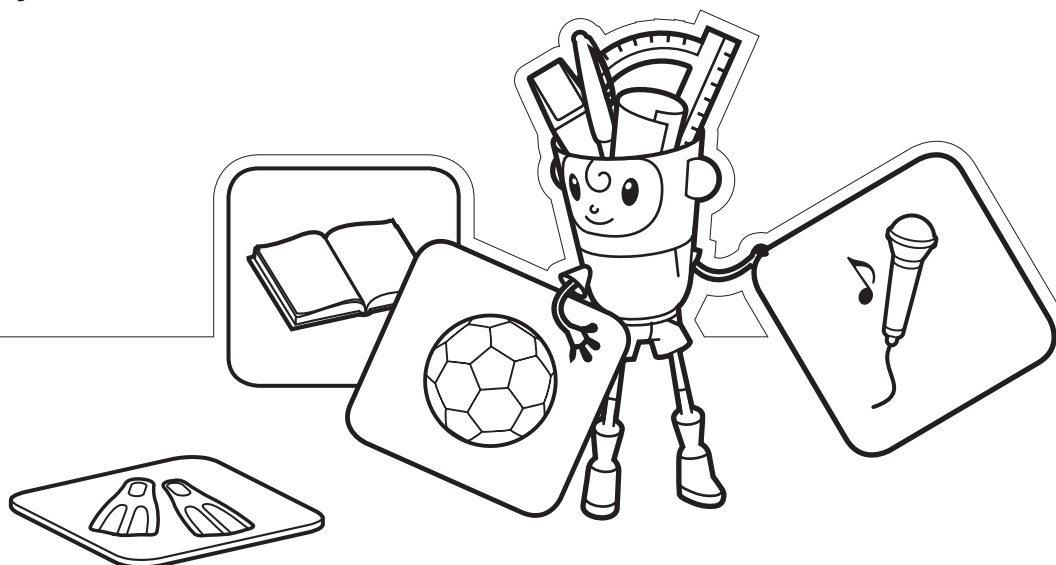

Mlo anav _____

Sarinen isi len hobija

Pišin o lafija kaj so pasuinenena!

Mlo anav i tano **SUZI**. Man isi man enja berš. Jek puti ko kurko džava ko bazenti te _____. Odova i tano mlo najšužo hobi.

Mlo anav i tano **MELISA**. Man isi man ofto berš. Me najviše mangava te _____. Odolese džava svako dujto dive me dadeja ki jek učitelka te sikavi man sar te džilabav panda pošukar.

Mlo anav i tano **ALMIR**. Man isi man deš berš. Mlo hobi i tano te čhelav _____. Me džava svako dive ko parko. Oduri čhelava me amalencar celo dive fudbali. Irati dindžum štar golija.

Mlo anav i tano **MAXI**. Man isi man enja berš. Mlo hobi i tano te _____knjige. Mli najšuži knjiga tani kotar o Spajdermen.



Mlo anav _____

Amare hobija

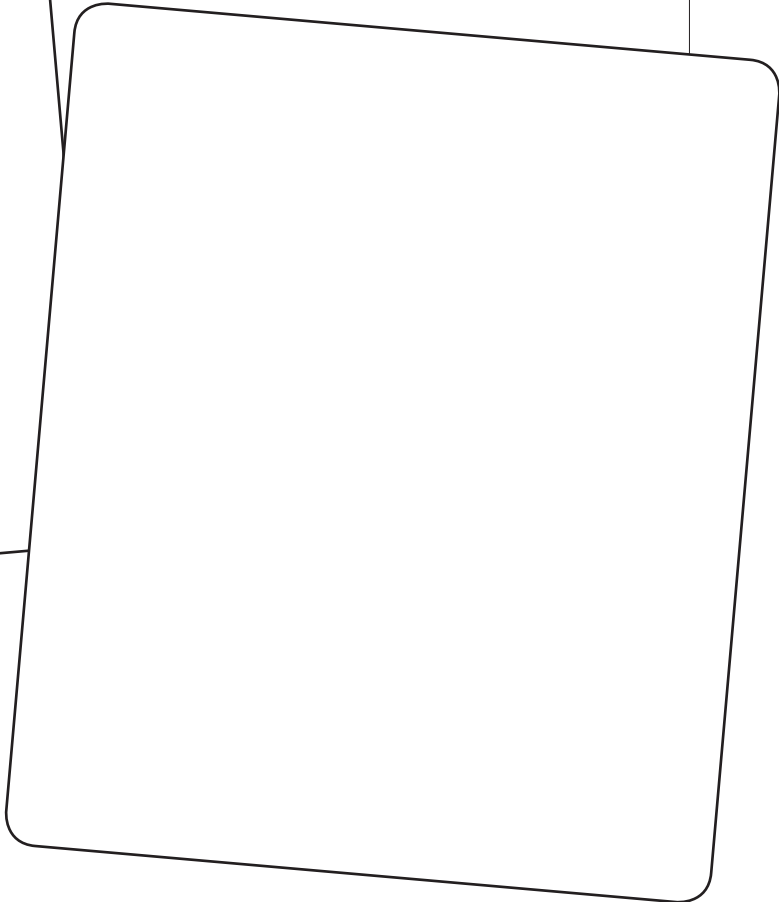
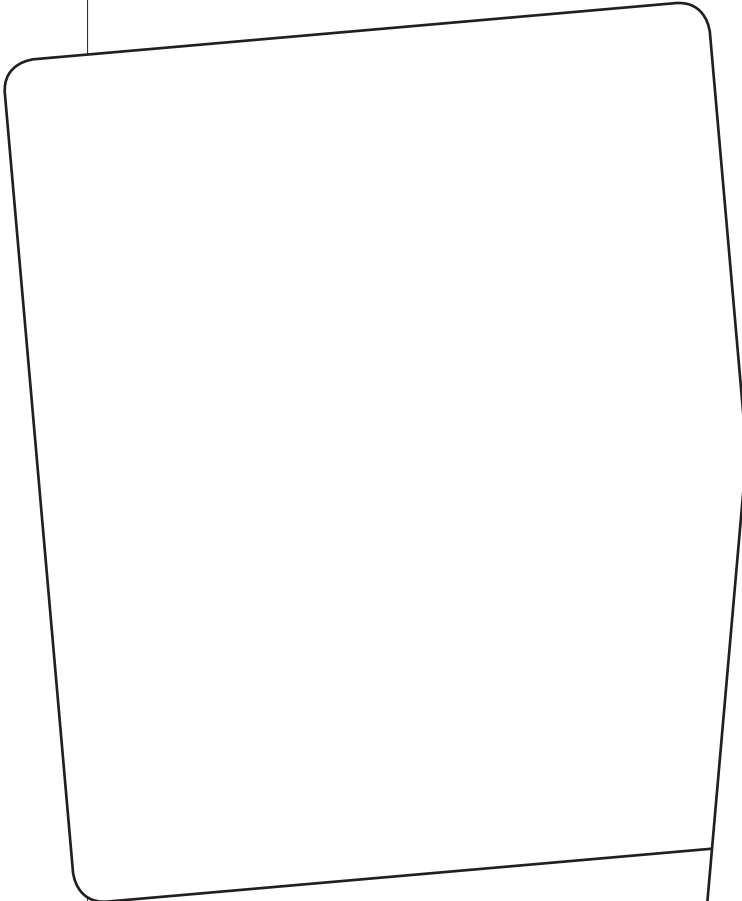
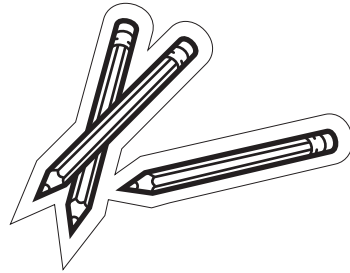

Nacrtin savo hobi
najviše mangeja!



Nacrtin savo hobi
hič na mangeja!

Mlo anav _____

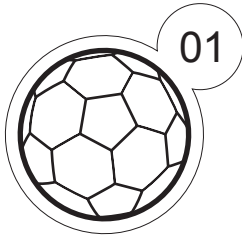

Me mangava

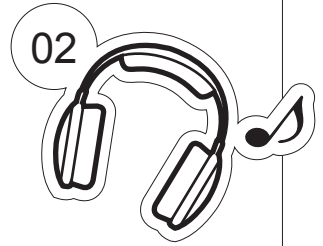

Dovršin o rečenice!

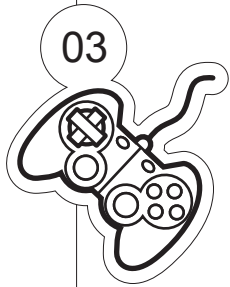

01) Me but mangava _____.

02) Me but mangava _____.

03) Me but mangava _____.

04) Me but mangava _____.

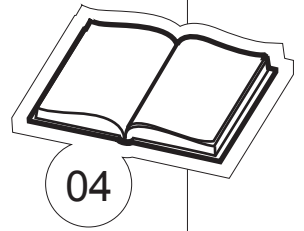

05) Me but mangava _____.

06) Me but mangava _____.

07) Me but mangava _____.

08) Me but mangava _____.

09) Me but mangava _____.

10) Me but mangava _____.

11) Me but mangava _____.

12) Me but mangava _____.

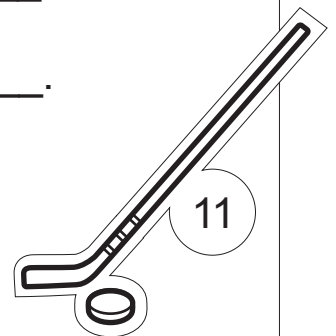
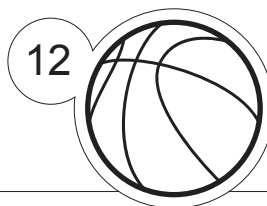
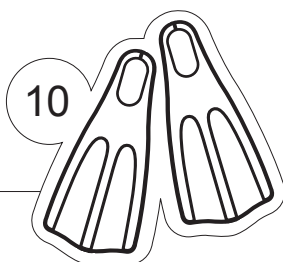
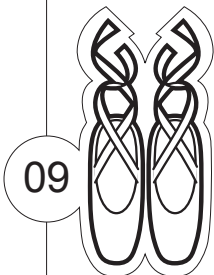
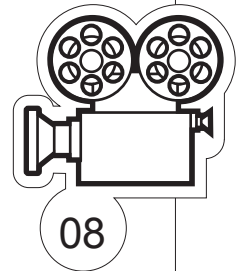
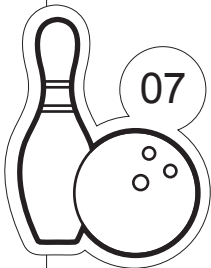
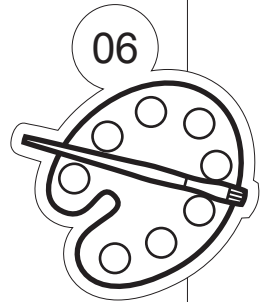

Mlo anav _____

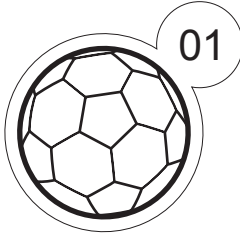

Me na mangava

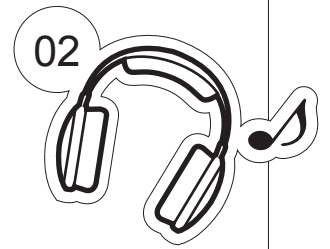

Dovršin o rečenice!

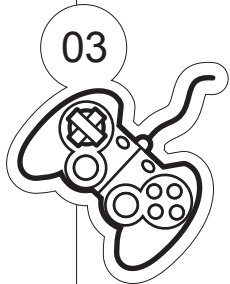

01) Me hič na mangava _____.

02) Me hič na mangava _____.

03) Me hič na mangava _____.

04) Me hič na mangava _____.

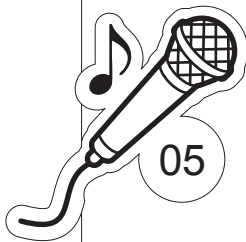

05) Me hič na mangava _____.

06) Me hič na mangava _____.

07) Me hič na mangava _____.

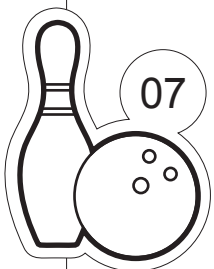
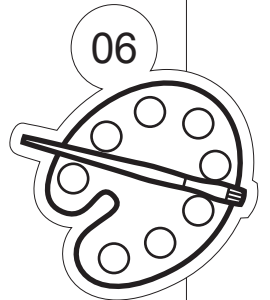

08) Me hič na mangava _____.

09) Me hič na mangava _____.

10) Me hič na mangava _____.

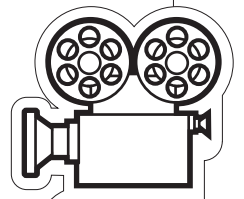

11) Me hič na mangava _____.

12) Me hič na mangava _____.

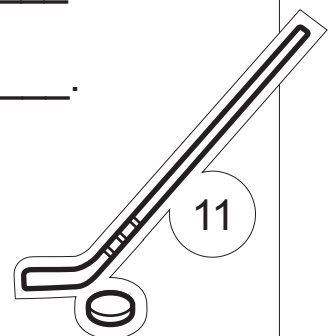
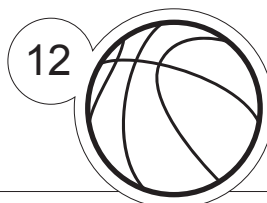
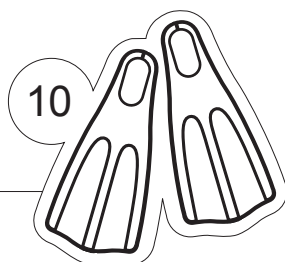
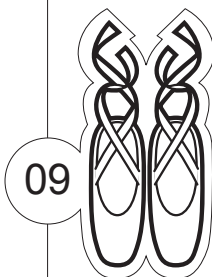

I Džemilja

I Džemilja džala ko 3. odelenije. Ola isi la but amala. Keda on arakhena pe ko parko, čerena lafi so čerdže celo kurko. I Džemilja džala svako petok te čhelel baleti hem svako subota oj džala te čhelel folklori.

Lakiri amalin, i Vera, but mangela te slikini hem svako sreda džala ki muzičko škola. Oj sikljola te bašali kemana pošto lakiri celo familija bašalela hine kemana. O Zdenko čhelela fudbali. Keda avela ko parko ništo na mangela. Samo mangela lesere amala te čhelen oleja fudbali.

O Patrik džala svako petok ki informatika hem bašali ki jek grupa kontrabas. O Čamilji džala ple papoja palo mače. Ole vičineni le Koki. Podajek puti bešena oduri skoro štar saatija hem na astarena ni jekhe mače.

